



# MAZDA CX-80



Photo:PHEV Premium Modern Body Color:アーティザンレッドプレミアムメタリック

\*アーティザンレッドプレミアムメタリックは特別塗装色のため、メーカー希望小売価格77,000円(消費税抜き価格70,000円)高となります。



Photo:PHEV Premium Modern



Photo:XD-HYBRID Drive Edition Nappa Leather Package(6人乗り) Body Color:メルティングカッパーメタリック  
メーカーオプション:パノラマサンルーフ

# MAZDA CX-80 PRODUCT CONTENTS

<b>INTRODUCTION</b>	<b>007</b>	<b>CX-80 DETAILS</b>	<b>044</b>
DRIVING POSITION <small>ドライビングポジション</small>	008	DRIVING POSITION <small>ドライビングポジション</small>	045
PACKAGING & UTILITY <small>パッケージング&amp;ユーティリティ</small>	010	PACKAGING & UTILITY <small>パッケージング&amp;ユーティリティ</small>	053
HUMAN MACHINE INTERFACE <small>ヒューマン・マシン・インターフェイス</small>	011	HUMAN MACHINE INTERFACE <small>ヒューマン・マシン・インターフェイス</small>	059
SKYACTIV-VEHICLE		SKYACTIV-VEHICLE	
ARCHITECTURE <small>スカイアクティブ ビークル アーキテクチャー</small>	012	ARCHITECTURE <small>スカイアクティブ ビークル アーキテクチャー</small>	061
KINEMATIC		KINEMATIC	
POSTURE CONTROL (KPC) <small>キネマティック・ポスチャー・コントロール</small>	013	POSTURE CONTROL (KPC) <small>キネマティック・ポスチャー・コントロール</small>	067
MAZDA INTELLIGENT DRIVE SELECT		i-ACTIV AWD <small>AWDシステム</small>	069
(Mi-DRIVE) <small>マツダ インテリジェント ドライブ セレクト</small>	014	MAZDA INTELLIGENT DRIVE SELECT	
i-ACTIV AWD <small>AWDシステム</small>	015	(Mi-DRIVE) <small>マツダ インテリジェント ドライブ セレクト</small>	071
<b>CX-80 MODELS</b>	<b>016</b>	360°ビュー・モニター(トレーラーヒッチビュー)	074
DESIGN CONCEPT <small>デザインコンセプト</small>	018	その他のDETAILS <small>*詳細はこちらのページからご覧ください</small>	006
PREMIUM SPORTS	019	<b>MAZDA CONNECT</b> <small>マツダコネク</small>	<b>087</b>
PREMIUM MODERN	021	<b>CX-80 SAFETY</b> <small>安全装備</small>	<b>094</b>
DRIVE EDITION NAPPA LEATHER PACKAGE	023	機能一覧 <small>*詳細はこちらのページからご覧ください</small>	006
DRIVE EDITION	025	<b>CX-80</b>	
BODY COLORS <small>外板色</small>	028	<b>TECHNICAL INFORMATION</b> <small>装備諸元表</small>	<b>124</b>
SEAT MATERIALS	032		
GRADE CHART <small>グレード間装備一覧</small>	034		
EXTERIOR <small>エクステリア</small>	035		
INTERIOR <small>インテリア</small>	037		
INTERIOR-SEAT <small>インテリアシート</small>	040		

# MAZDA CX-80 PRODUCT CONTENTS

## CX-80 DETAILS

LEDヘッドランプ(ハイ/ロービーム:オートレベリング[光軸調整]機構付)/ ディミングターンシグナル	075
マツダ・ハーモニック・アコースティックス+8スピーカー	076
BOSEサウンドシステム(AUDIOPILOT2+Centerpoint2)+12スピーカー	077
3ゾーン対応フルオートエアコン	078
運転席&助手席シートベンチレーション/ リアシート・シートベンチレーション	079
ステアリングヒーター/運転席&助手席シートヒーター	080
エレキシフト/電動パーキングブレーキ(EPB)/オートホールド	081
アドバンストキーレスエントリーシステム (アンサーバック機能付、リアゲート連動)&アドバンストキー×2	082
外部接続ハブ(USB TYPE-C、ワイヤレス充電(Qi)、AC電源)	083
チャージモード/ヒルディセントコントロール	085
パノラマサンルーフ	086

## CX-80 SAFETY 安全装備

スマート・ブレーキ・サポート(SBS)[前方検知機能]	095
スマート・ブレーキ・サポート(SBS)[右直事故回避アシスト機能]	096
スマート・ブレーキ・サポート(SBS)[前進時左右接近物検知機能(SBS-FC)]	097
スマート・ブレーキ・サポート(SBS)[対向車衝突被害軽減機能]	098
スマート・ブレーキ・サポート(SBS)[交差点事故回避アシスト機能]	099
スマート・ブレーキ・サポート(SBS)[後方検知機能(SBS-R)]	100
スマート・ブレーキ・サポート(SBS)[後進時左右接近物検知機能(SBS-RC)]	101
AT誤発進抑制制御[前進時/後退時]	102
アダプティブ・LED・ヘッドライト(ALH)	103
360°ビュー・モニター	104
360°ビュー・モニター(シースルービュー)	105
前側方接近車両検知(FCTA)	106
ブラインド・スポット・モニタリング(BSM)[降車時警告機能付]	107
後側方接近車両検知(RCTA)	108
緊急時車線維持支援(ELK)[側方危険回避アシスト機能& ロードキープアシスト機能&対向車両衝突回避アシスト機能]	109
車線逸脱警報システム(LDWS)	110
レーンキープ・アシスト・システム(LAS)	111
交通標識認識システム(TSR)	112
ドライバー・アテンション・アラート(DAA)	113
ドライバー・モニタリング	114
ドライバー異常時対応システム(DEA)	116
クルージング&トラフィック・サポート(CTS) [緊急停止支援機能付(ドライバー・モニタリング連動)]	118
マツダ・レーダー・クルーズ・コントロール(MRCC) [全車速追従機能・速度標識連動機能付]	119
ドライビングサポートプラス	120

CX-80の開発で目指したものは「優雅で心豊かなドライビング SUV(Graceful Driving SUV)」です。美しく堂々とした存在感、マツダらしい「人馬一体」を磨き上げた走行性能、時代要請に応える環境・安全性能、そして乗員全員が快適に楽しめる実用性を、妥協なく目指しました。CX-80を通して、心豊かになる時間や場面をお届けしたいという想いを込めています。

「まっすぐ座れる。あたりまえのことだと思っていませんか。」



\*画像はイメージです。

「まっすぐ座れる。あたりまえのことだと思っていませんか。」

## すべての「走る喜び」は、ドライバーの足元から始まる

まっすぐな姿勢でシートに座り、自然に足を伸ばした先にペダルがあること。これが、マツダが理想とする走りの基礎であり、クルマを意のままに操る楽しさの基本です。スカイアクティブテクノロジーの開発とともに、クルマの設計をまったくのゼロから見直して前輪を前方に移動させたのは、まっすぐに座れることを第一に考えているからこそ。

そしてアクセルペダルに、人間の足の動きとペダルの軌跡がずれにくいオルガン式ペダルを採用しているのは、自然な姿勢で運転できることを追求しているからこそ。この思いによって、マツダはクルマの大小に関わらず、すべてのモデルで理想のペダルレイアウトを実現しています。

正しくペダルを踏めること。マツダの「走る喜び」は、そこから生まれているのです。

「心を満たす快適と安心を、乗る人すべてに感じてほしい。」

## 仲間と、家族と。新しい体験へといざなう利便性と快適性

存在感を放つ外観プレゼンスと、全乗員が快適に過ごすことができる使い勝手と居住性の両立を目指しました。日常での駐車や運転シーンでの取り回しに配慮したボディサイズとしながら、使い勝手を重視されるお客様が、満足して使えるパッケージングを追求。各席の居住性や3列目の使いやすさを考え抜き、多人数乗車時のニーズにも応えました。



Photo:PHEV Premium Modern

Body Color:アーティザンレッドプレミアムメタリック

\*アーティザンレッドプレミアムメタリックは特別塗装色のため、メーカー希望小売価格77,000円(消費税抜き価格70,000円)高となります。

「情報を整理すると生まれる、心の余裕。」

## 乗る人の安心を支える、人間中心で磨き上げたシンプルな情報レイアウト

さまざまな装備や技術の進化によって“クルマでできること”が増える一方で、運転中にドライバーが処理しなければならない情報量も増えてしまいます。そこでマツダは、ドライバーが多様な情報を適切に扱いながらも、より安心して安全に運転できる環境づくりに注力しています。

そのために人間中心の考え方にに基づき、絶えず確認が必要な情報/クルマの状態を確認する情報/快適・利便性のための情報の3種類に情報を整理。そのうえで、それぞれを3つの表示デバイスに最適に配分したシンプルな情報レイアウトをつくり上げました。ドライバーが心に余裕を持って、しっかりと運転に集中できるコクピットであること。それが助手席や後席からもすっきりと前を見通せる空間の起点となり、乗る人全員がより安心してドライブを楽しめることにつながると、マツダは考えています。



Photo:PHEV Premium Sports

Body Color:ジェットブラックマイカ

\*画像は点灯状態を演出しています。

\*モニター画面はハメ込み合成です。

「さまざまな路面に出会っても、思いのままの楽しい走りを。」

CX-80は、3列シートモデルのSUVとして、日常使用での快適さと扱いやすさを大事にしながら、高速道路やワインディング、アウトドアなどさまざまなシーンにおいて「人馬一体の走る喜び」を提供します。1列目だけでなく2列目、3列目の揺れや静粛性にも配慮し、どのシートに座っても安心感の高い上質な乗り心地を目指しました。長距離ドライブでも乗員全員で心地よい移動をお楽しみいただけます。



Photo:PHEV Premium Modern

Body Color:アーティザンレッドプレミアムメタリック

\*アーティザンレッドプレミアムメタリックは特別塗装色のため、メーカー希望小売価格77,000円(消費税抜き価格70,000円)高となります。

「さまざまな路面に出会っても、思いのままの楽しい走りを。」

**ハイスピードのコーナリングにおいても、地面に吸い付くように安定した旋回姿勢を実現**

カーブの多いワインディングや高速道路の入り口など、乗員が揺さぶられやすい運転シーンにおいて、車体が路面に吸い付くように安定するKINEMATIC POSTURE CONTROL(KPC)(キネマティック・ポスチャー・コントロール)を開発しました。急なカーブでも車体の浮き上がりが軽減されるため、接地感が高まり、ドライバーはより安心して運転を楽しむことができ、同乗者もより安心して流れる景色を楽しめます。KPCは、日常域でスムーズに動くCX-80のサスペンション構造を活かしながら、ハイスピードのコーナリングにおいても、より一体感のある、より安定した旋回姿勢を実現するマツダならではの技術です。

さまざまな走行シーンにおいて「頼れるSUV」を提供するため、CX-80で採用したマツダ インテリジェント ドライブ セレクト (Mi-Drive) では、走行シーンに応じたモードを用意しました。日常ユースでバランスの取れた走りを提供する「NORMAL」、よりダイナミックな走りを楽しむための「SPORT」、悪路での走破性を高める「OFF-ROAD」、キャリア搭載やトレーラー牽引時の安定性を高める「TOWING」、そしてPHEVモデル向けの「EV」という、シンプルで使いやすい5つのドライブモードを設定しています。



- \*Mi-Drive(オフロードモード)はスタック脱出を補助するオフロードトラクションアシスト機能を含みます。
- \*Mi-Drive各モードの機能・性能には限界がありますので過信せず、適切なタイヤを装着のうえ、安全運転を心がけてください。また、走行条件についてご注意いただきたい項目があります。必ずオーナーズマニュアルをご確認ください。

## 高い旋回性と安定性を両立する後輪駆動ベースAWD

CX-60でマツダとして初めて採用した後輪駆動ベースの電子制御多板クラッチ式AWDをCX-80でも採用。高いトラクション性能と理想的なハンドリング特性を併せ持つハイパフォーマンスAWDを目指しました。日常のさまざまなシーンにおいて信頼できる、より安心・より安全の走破性に加え、ドライバーが高速・高Gの領域に至るまで意のままに操れる自然な車両挙動が、より高いレベルの「走る喜び」を提供します。〈4WD車全車標準装備〉

\*i-ACTIV AWDの機能・性能には限界がありますので過信せず、適切なタイヤを装着のうえ、安全運転を心がけてください。また、走行条件についてご注意いただきたい項目があります。必ずオーナーズマニュアルをご確認ください。

# CX-80 MODELS

# MAZDA CX-80

# MODELS

## **SKYACTIV-D 3.3**

XD PREMIUM SPORTS

XD DRIVE EDITION  
NAPPA LEATHER PACKAGE

XD DRIVE EDITION

## **e-SKYACTIV D 3.3**

XD-HYBRID PREMIUM SPORTS

XD-HYBRID PREMIUM MODERN

XD-HYBRID DRIVE EDITION  
NAPPA LEATHER PACKAGE

## **e-SKYACTIV PHEV**

PHEV PREMIUM SPORTS

PHEV PREMIUM MODERN

# CX-80 | DESIGN

デザインコンセプトを「Graceful Toughness」とし、タフなSUVでありながら、より豊かで優雅な存在感を放つ3列SUVとしました。空間の豊かさと優美さを両立させたキャビン後半の造り込みによって、より高い車格とゆとりを感じさせるデザインになっています。エクステリアには8色を設定し、インテリアは3列シートレイアウトの室内空間を豊かに仕上げ、リアシートにはお客さまのニーズにしっかり応えられる3種のシートを用意しています。

Photo:PHEV Premium Modern Body Color:アーティザンレッドプレミアムメタリック

\*アーティザンレッドプレミアムメタリックは特別塗装色のため、メーカー希望小売価格77,000円(消費税抜き価格70,000円)高となります。



Photo:PHEV Premium Sports

Body Color:ジェットブラックマイカ

■別途リサイクル料金が必要となります。

■本カタログに記載の価格はメーカー希望小売価格(消費税10%込み)です。価格については販売会社が独自に定めておりますので、詳しくは各販売会社におたずねください。また、保険料、税金(消費税除く)、登録などに伴う諸費用や各販売会社でセットする付属品の費用は別途申し受けます。

■記載の価格にはパンク修理キット、工具(ホイールレンチ、けん引フック)が含まれています(ジャッキは含まれておりません。ショップオプションの「ジャッキセット」としてご用意しております)。

■寒冷地仕様を特に設定しておりません。全車寒冷地を考慮した仕様となっております。

メーカー希望車両本体小売価格  
( )内は消費税抜き価格

## SKYACTIV-D 3.3

XD Premium Sports (6人乗り)

2WD・AT 8EC-AT ￥5,447,200 (￥4,952,000)

4WD・AT 8EC-AT ￥5,683,700 (￥5,167,000)

## e-SKYACTIV D 3.3

XD-HYBRID Premium Sports (6人乗り)

4WD・AT 8EC-AT ￥6,347,000 (￥5,770,000)

## e-SKYACTIV PHEV

PHEV Premium Sports (6人乗り)

4WD・AT 8EC-AT ￥7,144,500 (￥6,495,000)



# PREMIUM SPORTS



Photo:PHEV Premium Sports

Body Color:ジェットブラックマイカ

Seat Color:ナッパレザー(タン)/レガーヌ®(タン)<sup>※1※2</sup>

詳しくは [GRADE CHART 「EXTERIOR」](#) / [「INTERIOR」](#) をご確認ください。

※1 フロントシートおよびリアシート左右のシート背もたれのサイドサポート部内側にナッパレザーを使用しています。フロントシートおよびリアシート左右のシート背もたれの前面中央、シート座面にレガーヌ®を使用しています。

※2 「レガーヌ®」はセーレン株式会社の登録商標です。

\*インテリアの画像は点灯状態を演出しています。

\*モニター画面はハメ込み合成です。



Photo:PHEV Premium Modern

Body Color:アーティザンレッドプレミアムメタリック

\*アーティザンレッドプレミアムメタリックは特別塗装色のため、メーカー希望小売価格77,000円(消費税抜き価格70,000円)高となります。

■別途リサイクル料金が必要となります。

■本カタログに記載の価格はメーカー希望小売価格(消費税10%込み)です。価格については販売会社が独自に定めておりますので、詳しくは各販売会社におたずねください。また、保険料、税金(消費税除く)、登録などに伴う諸費用や各販売会社でセットする付属品の費用は別途申し受けます。

■記載の価格にはパンク修理キット、工具(ホイールレンチ、けん引フック)が含まれています(ジャッキは含まれておりません。ショッポプションの「ジャッキセット」としてご用意しております)。

■寒冷地仕様を特に設定しておりません。全車寒冷地を考慮した仕様となっております。

メーカー希望車両本体小売価格  
( )内は消費税抜き価格

## e-SKYACTIV D 3.3

XD-HYBRID Premium Modern (6人乗り)

4WD・AT ¥6,347,000 (¥5,770,000)  
8EC-AT

## e-SKYACTIV PHEV

PHEV Premium Modern (6人乗り)

4WD・AT ¥7,144,500 (¥6,495,000)  
8EC-AT



# PREMIUM MODERN



Photo:PHEV Premium Modern

Body Color:アーティザンレッドプレミアムメタリック

Seat Color:ナッパレザー(ピュアホワイト)<sup>\*1</sup>

詳しくは [GRADE CHART 「EXTERIOR」](#) / [「INTERIOR」](#) をご確認ください。

※1 フロントシートおよびリアシート左右のシート背もたれの前面、サイドサポート部内側、シート座面にナッパレザーを使用しています。

\*アーティザンレッドプレミアムメタリックは特別塗装色のため、メーカー希望小売価格77,000円(消費税抜き価格70,000円)高となります。

\*インテリアの画像は点灯状態を演出しています。

\*モニター画面はハメ込み合成です。

# DRIVE EDITION NAPPA LEATHER PACKAGE



Photo:XD Drive Edition Nappa Leather Package 2WD(FR) (7人乗り)

Body Color:マシーングレープレミアムメタリック

メーカー希望車両本体小売価格  
( )内は消費税抜き価格

## SKYACTIV-D 3.3

XD Drive Edition Nappa Leather Package  
(6人乗り/7人乗り)

2WD・AT 8EC-AT	¥5,093,000 (¥4,630,000)
4WD・AT 8EC-AT	¥5,329,500 (¥4,845,000)

## e-SKYACTIV D 3.3

XD-HYBRID Drive Edition  
Nappa Leather Package (6人乗り/7人乗り)

4WD・AT 8EC-AT	¥5,846,500 (¥5,315,000)
------------------	-------------------------



\*マシーングレープレミアムメタリックは特別塗装色のため、メーカー希望小売価格55,000円(消費税抜き価格50,000円)高となります。

■別途リサイクル料金が必要となります。

■本カタログに記載の価格はメーカー希望小売価格(消費税10%込み)です。価格については販売会社が独自に定めておりますので、詳しくは各販売会社におたずねください。また、保険料、税金(消費税除く)、登録などに伴う諸費用や各販売会社でセットする付属品の費用は別途申し受けます。

■記載の価格にはパンク修理キット、工具(ホイールレンチ、けん引フック)が含まれています(ジャッキは含まれておりません。ショップオプションの「ジャッキセット」としてご用意しております)。

■寒冷地仕様を特に設定しておりません。全車寒冷地を考慮した仕様となっております。

# DRIVE EDITION NAPPA LEATHER PACKAGE



Photo:XD Drive Edition Nappa Leather Package 2WD (FR) (7人乗り)  
Body Color:マシーングレープレミアムメタリック



Seat Color:ナッパレザー(ブラック)<sup>\*1</sup>(6人乗り)



Seat Color:ナッパレザー(ブラック)<sup>\*1</sup>(7人乗り)

詳しくは [GRADE CHART 「EXTERIOR」](#) / [「INTERIOR」](#) をご確認ください。

- ※1 フロントシートおよびリアシート左右のシート背もたれの前面、サイドサポート部内側、シート座面にナッパレザーを使用しています。
- \*マシーングレープレミアムメタリックは特別塗装色のため、メーカー希望小売価格55,000円(消費税抜き価格50,000円)高となります。
- \*インテリアの画像は点灯状態を演出しています。
- \*モニター画面はハメ込み合成です。



Photo:XD Drive Edition 2WD(FR) (6人乗り) (ブラック内装)  
Body Color:メルティングカッパーメタリック

メーカー希望車両本体小売価格  
( )内は消費税抜き価格

## SKYACTIV-D 3.3

XD Drive Edition (6人乗り/7人乗り)

2WD・AT 8EC-AT	¥4,781,700 (¥4,347,000)
4WD・AT 8EC-AT	¥5,018,200 (¥4,562,000)



■別途リサイクル料金が必要となります。

■本カタログに記載の価格はメーカー希望小売価格(消費税10%込み)です。価格については販売会社が独自に定めておりますので、詳しくは各販売会社におたずねください。また、保険料、税金(消費税除く)、登録などに伴う諸費用や各販売会社でセットする付属品の費用は別途申し受けます。

■記載の価格にはパンク修理キット、工具(ホイールレンチ、けん引フック)が含まれています(ジャッキは含まれておりません。ショップオプションの「ジャッキセット」としてご用意しております)。

■寒冷地仕様を特に設定しておりません。全車寒冷地を考慮した仕様となっております。

# DRIVE EDITION



Photo: XD Drive Edition 2WD (FR) (6人乗り)

Body Color: メルティングカッパーメタリック

詳しくは [GRADE CHART](#) 「[EXTERIOR](#)」 / 「[INTERIOR](#)」をご確認ください。

※1 フロントシートおよびリアシート左右のシート背もたれの前面、サイドサポート部内側、シート座面に本革を使用しています。

\*インテリアの画像は点灯状態を演出しています。

\*モニター画面はハメ込み合成です。



Seat Color: レザー(ブラック)<sup>※1</sup>(6人乗り)



Seat Color: レザー(グレイジュ)<sup>※1</sup>(6人乗り)



Seat Color: レザー(ブラック)<sup>※1</sup>(7人乗り)

## 主要装備

### 緊急時車線維持支援(ELK) [側方危険回避アシスト機能 & ロードキープアシスト機能 & 対向車両衝突回避アシスト機能]

4つのカメラで周囲を映像確認。低速走行や駐車時の安全性を高め、安心して運転できるシステムです。

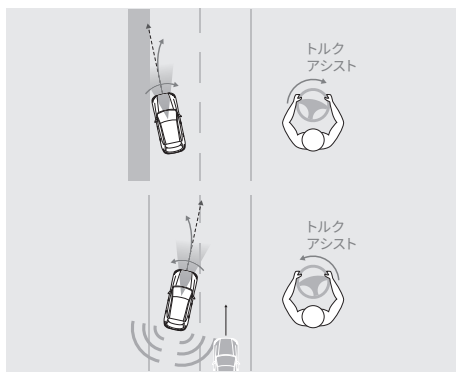

### スマート・ブレーキ・サポート(SBS) [後方検知機能(SBS-R)]

後退時、後方の障害物や歩行者を検知し、衝突の可能性がある場合はブレーキ制御で被害を軽減する安全技術です。

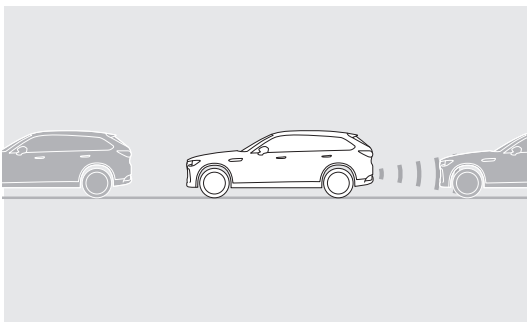

### スマート・ブレーキ・サポート(SBS) [後進時左右接近物検知機能(SBS-RC)]

後退時、左右や後方に接近する車両を検知。衝突の可能性がある場合はブレーキ制御で被害を軽減します。

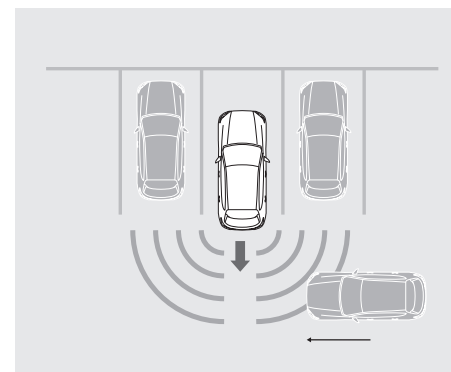

### 助手席8Wayパワーシート

運転席だけでなく助手席にもパワーシートを装備。ボタン操作で簡単に座席位置を調整でき、同乗者も快適に過ごせます。



\*インテリアの画像は点灯状態を演出しています。 \*モニター画面はハメ込み合成です。

# BODY COLORS

# COLOR | MELTING COPPER METALLIC



新たな価値を創造していく新色としてメルティングカッパーメタリックを開発しました。溶かして固めた銅の表面に薄くサンドブラストをかけたような表情を持ち、色気と上質感、さらにはスポーティーさと優雅さを兼ね備えたボディカラーに仕上がっています。

Photo: XD-HYBRID Drive Edition Nappa Leather Package (7人乗り) Body Color:メルティングカッパーメタリック  
メーカーオプション:パノラマサンルーフ

# ARTISAN RED PREMIUM METALLIC



ソウルレッドクリスタルメタリックに代表されるマツダの「匠塗」にアーティザンレッドプレミアムメタリック<sup>\*</sup>が加わりました。深い熟成を感じさせる赤で、これまでにない深みと上質感を表すカラーです。

※アーティザンレッドプレミアムメタリックは2022年12月発表の特別仕様車「MAZDA6 20th Anniversary Edition」が初採用

Photo:PHEV Premium Modern Body Color:アーティザンレッドプレミアムメタリック

\*アーティザンレッドプレミアムメタリックは特別塗装色のため、メーカー希望小売価格77,000円(消費税抜き価格70,000円)高となります。

# BODY COLORS



目次へ

\*掲載の画像は撮影・制作上の条件により、実物と印象が相違する場合があります。



ジェットブラックマイカ



ディープクリスタル  
ブルーマイカ



プラチナクォーツ  
メタリック

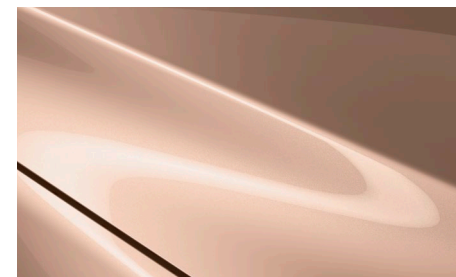

メルティングカッパー  
メタリック



ソウルレッド  
クリスタルメタリック<sup>※1</sup>

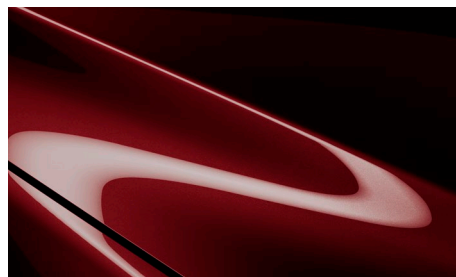

アーティザンレッド  
プレミアムメタリック<sup>※1</sup>

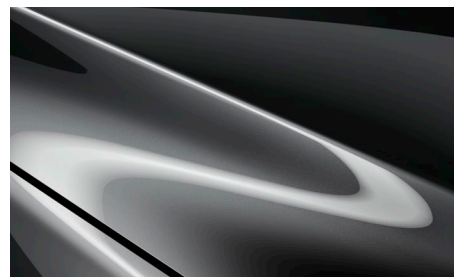

マシーングレー  
プレミアムメタリック<sup>※2</sup>



ロジウムホワイト  
プレミアムメタリック<sup>※2</sup>

※1 ソウルレッドクリスタルメタリックおよびアーティザンレッドプレミアムメタリックは特別塗装色のため、メーカー希望小売価格77,000円(消費税抜き価格70,000円)高となります。

※2 マシーングレープレミアムメタリックおよびロジウムホワイトプレミアムメタリックは特別塗装色のため、メーカー希望小売価格55,000円(消費税抜き価格50,000円)高となります。

# SEAT MATERIALS

# SEAT MATERIALS

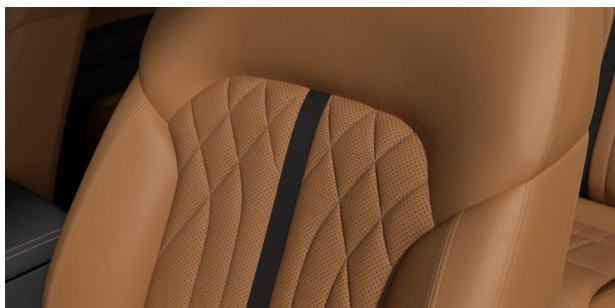

ナッパレザー(タン)/レガーヌ®(タン)<sup>※1※2</sup>

Premium Sports

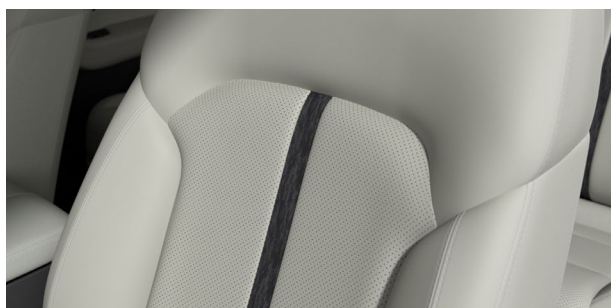

ナッパレザー(ピュアホワイト)<sup>※3</sup>

Premium Modern

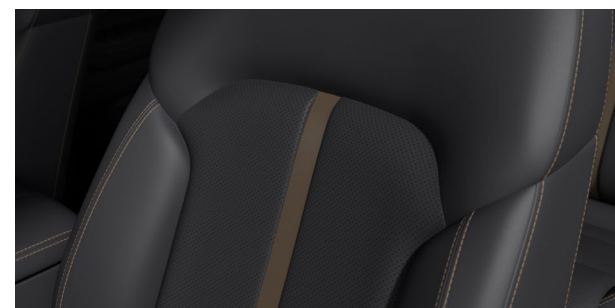

ナッパレザー(ブラック)<sup>※3</sup>

Drive Edition Nappa Leather Package

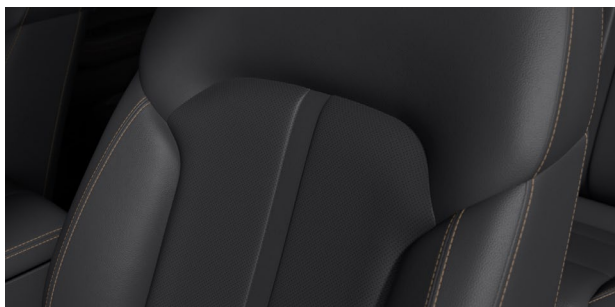

レザー(ブラック)<sup>※4</sup>

Drive Edition

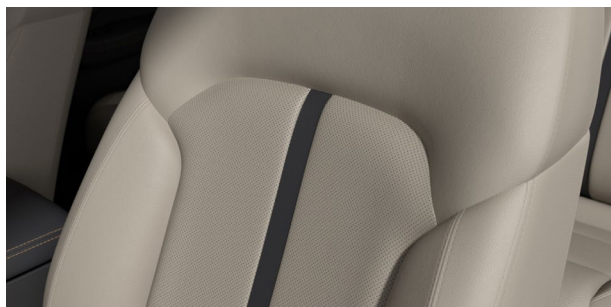

レザー(グレイジュ)<sup>※4</sup>

Drive Edition

\*詳しくはTechnical Informationをご確認ください。

※1 フロントシートおよびリアシート左右のシート背もたれのサイドサポート部内側にナッパレザーを使用しています。フロントシートおよびリアシート左右のシート背もたれの前面中央、シート座面にレガーヌ®を使用しています。

※2 「レガーヌ®」はセーレン株式会社の登録商標です。

※3 フロントシートおよびリアシート左右のシート背もたれの前面、サイドサポート部内側、シート座面にナッパレザーを使用しています。

※4 フロントシートおよびリアシート左右のシート背もたれの前面、サイドサポート部内側、シート座面に本革を使用しています。

# GRADE CHART

# GRADE CHART EXTERIOR (1/2)



目次へ

## Premium Sports (XD-HYBRID/PHEV)



235/50R20 104Wタイヤ&20×7½インチアルミホイール  
(ブラックメタリック塗装)



シグネチャーウイング(ブラッククローム) /  
フロントバンパーロアガーニッシュ(ボディ同色)



サイドガーニッシュ(ボディ同色) /  
サイドシグネチャーガーニッシュ・  
テクノロジーバッジ付(ブラッククローム) /  
電動格納リモコン式カラードドアミラー(ピアノブラック)

## Premium Modern



235/50R20 104Wタイヤ&20×7½インチアルミホイール  
(切削加工:グレーメタリック塗装)



シグネチャーウイング(クロームメッキ) /  
フロントバンパーロアガーニッシュ(ボディ同色)



サイドガーニッシュ(ボディ同色) /  
サイドシグネチャーガーニッシュ・  
テクノロジーバッジ付(クロームメッキ) /  
電動格納リモコン式カラードドアミラー(ボディ同色)

## Premium Sports (XD)



235/50R20 104Wタイヤ&20×7½インチアルミホイール  
(ブラックメタリック塗装:XD専用)



シグネチャーウイング(ブラッククローム) /  
フロントバンパーロアガーニッシュ(材着ブラック)



サイドガーニッシュ(材着ブラック) /  
サイドシグネチャーガーニッシュ・  
テクノロジーバッジ付(ブラッククローム) /  
電動格納リモコン式カラードドアミラー(ピアノブラック)

\*アーティザンレッドプレミアムメタリックは特別塗装色のため、メーカー希望小売価格77,000円(消費税抜き価格70,000円)高となります。

\*マシニンググレープレミアムメタリックは特別塗装色のため、メーカー希望小売価格55,000円(消費税抜き価格50,000円)高となります。

●●● は同一装備を表しています。各グレードの装備については、Technical Informationをご確認ください。

# GRADE CHART EXTERIOR (2/2)

## Drive Edition Nappa Leather Package (XD-HYBRID)



235/50R20 104Wタイヤ&20×7½インチアルミホイール  
(ブラックメタリック塗装)



シグネチャーウイング(ブラッククローム) /  
フロントバンパーロアガーニッシュ(ボディ同色)



サイドガーニッシュ(ボディ同色) /  
サイドシグネチャーガーニッシュ・  
テクノロジーバッジ付(ブラッククローム) /  
電動格納リモコン式カラードドアミラー(ピアノブラック)

## Drive Edition Nappa Leather Package (XD)



235/50R20 104Wタイヤ&20×7½インチアルミホイール  
(ブラックメタリック塗装:XD専用)



シグネチャーウイング(ブラッククローム) /  
フロントバンパーロアガーニッシュ(材着ブラック)



サイドガーニッシュ(材着ブラック) /  
サイドシグネチャーガーニッシュ・  
テクノロジーバッジ付(ブラッククローム) /  
電動格納リモコン式カラードドアミラー(ピアノブラック)

## Drive Edition



\*マシニンググレープレミアムメタリックは特別塗装色のため、メーカー希望小売価格55,000円(消費税抜き価格50,000円)高となります。

●●は同一装備を表しています。各グレードの装備については、Technical Informationをご確認ください。

# GRADE CHART INTERIOR (1/3)

### Premium Sports



ステアリング(本革巻:2トーン)/ステアリングヒーター/12.3インチフル液晶メーター/  
インパネデコレーションパネル(レガーヌ®※1:タン)



ドアトリム(レガーヌ®※1)/ドアトリム加飾  
(マットブラックヘアライン:ガンメタリック  
ベゼル)



シフトパネル(マットブラックヘアライン)/  
フロントコンソール加飾(ガンメタリック  
ベゼル)

Photo:PHEV Premium Sports

※1 「レガーヌ®」はセーレン株式会社の登録商標です。

\*インテリアの画像は点灯状態を演出しています。 \*モニター画面はハメ込み合成です。

### Premium Modern



ステアリング(本革巻:ホワイトステッチ)/ステアリングヒーター/12.3インチフル液晶メーター/  
インパネデコレーションパネル(ルーセントクロス:ピュアホワイト)



ドアトリム(ルーセントクロス)/ドアトリム  
加飾(本柁(メープル):クロームメッキベゼル)



シフトパネル(本柁(メープル))/  
フロントコンソール加飾(プラチナサテン)

Photo:PHEV Premium Modern

# GRADE CHART INTERIOR (2/3)



目次へ

Drive Edition (グレージュ)



ステアリング(本革巻)/ステアリングヒーター/12.3インチフル液晶メーター/  
インパネデコレーションパネル(合成皮革:シュリンク調/ブラック)



ドアトリム(合成皮革)/ドアトリム加飾  
(インレイメタルウッド:シルバーベゼル)



シフトパネル(インレイメタルウッド)/  
フロントコンソール加飾(シルバー)

Photo:XD Drive Edition 2WD(FR) (グレージュ内装)

\*インテリアの画像は点灯状態を演出しています。  
\*モニター画面はハメ込み合成です。

Drive Edition (ブラック)



ステアリング(本革巻)/ステアリングヒーター/12.3インチフル液晶メーター/  
インパネデコレーションパネル(合成皮革:シュリンク調/ブラック)



ドアトリム(合成皮革)/ドアトリム加飾  
(メッシュメタル:シルバーベゼル)



シフトパネル(メッシュメタル)/  
フロントコンソール加飾(シルバー)

Photo:XD Drive Edition 2WD(FR) (ブラック内装)

# GRADE CHART INTERIOR (3/3)

## Drive Edition Nappa Leather Package



ステアリング(本革巻)/ステアリングヒーター/12.3インチフル液晶メーター/  
インパネデコレーションパネル(合成皮革:コードバン調/ブラック)



ドアトリム(合成皮革)/ドアトリム加飾  
(マットブラックヘアライン:シルバーベゼル)



シフトパネル(マットブラックヘアライン)/  
フロントコンソール加飾(シルバー)

Photo:XD Drive Edition Nappa Leather Package 2WD (FR)

\*インテリアの画像は点灯状態を演出しています。  
\*モニター画面はハメ込み合成です。

# GRADE CHART INTERIOR-SEAT (1/4)



目次へ

		7人乗り (6:4分割ベンチシート)	6人乗り (センターウォークスルー)	6人乗り (キャプテンシート)
e-SKYACTIV PHEV (プラグインハイブリッド)	Premium Sports			ナッパレザー/レガーヌ <sup>®</sup> *1:タン
	Premium Modern			ナッパレザー:ピュアホワイト
e-SKYACTIV D 3.3 (48V マイルドハイブリッド)	Premium Sports			ナッパレザー/レガーヌ <sup>®</sup> *1:タン
	Premium Modern			ナッパレザー:ピュアホワイト
	Drive Edition Nappa Leather Package	ナッパレザー:ブラック	ナッパレザー:ブラック	
SKYACTIV-D 3.3	Premium Sports			ナッパレザー/レガーヌ <sup>®</sup> *1:タン
	Drive Edition Nappa Leather Package	ナッパレザー:ブラック	ナッパレザー:ブラック	
	Drive Edition	レザー:ブラック	レザー:ブラック/グレイージュ	

## ■各仕様例

7人乗り(6:4分割ベンチシート)



Photo:Drive Edition Nappa Leather Package

6人乗り(センターウォークスルー)



Photo:Drive Edition(グレイージュ内装)

6人乗り(キャプテンシート)



Photo:Premium Sports

※1 「レガーヌ<sup>®</sup>」はセーレン株式会社の登録商標です。

\*シートカラーについては各グレードにより異なります。詳しくは[こちら](#)をご覧ください。

\*インテリアの画像は点灯状態を演出しています。

# GRADE CHART INTERIOR-SEAT (2/4)

Premium Sports



シート材質(ナッパレザー/レガーヌ®)<sup>※1</sup>※2/シートカラー(タン)/  
シートセンターアクセント(合成皮革)/リアシート・6人乗り(キャプテンシート)<sup>※3</sup>/  
リアシート・2Wayパワーシート(リクライニング)/リアシート・シートベンチレーション/  
リアシート・アームレスト付コンソール(カップホルダー×2/ストレージボックス)/  
リアシート・ワンタッチウォークイン機構

Photo:PHEV Premium Sports

Premium Modern



シート材質(ナッパレザー)<sup>※4</sup>/シートカラー(ピュアホワイト)/  
シートセンターアクセント(クロス)/リアシート・6人乗り(キャプテンシート)<sup>※3</sup>/  
リアシート・2Wayパワーシート(リクライニング)/リアシート・シートベンチレーション/  
リアシート・アームレスト付コンソール(カップホルダー×2/ストレージボックス)/  
リアシート・ワンタッチウォークイン機構

Photo:PHEV Premium Modern

※1 フロントシートおよびリアシート左右シート背もたれのサイドサポート部内側にナッパレザーを使用しています。フロントシートおよびリアシート左右のシート背もたれの前面中央、シート座面にレガーヌ®を使用しています。

※2 「レガーヌ®」はセーレン株式会社の登録商標です。

※3 6人乗りキャプテンシートは折りたたみになりません。

※4 フロントシートおよびリアシート左右のシート背もたれの前面、サイドサポート部内側、シート座面にナッパレザーを使用しています。

\*インテリアの画像は点灯状態を演出しています。 \*モニター画面はハメ込み合成です。

# GRADE CHART INTERIOR-SEAT (3/4)

## Drive Edition



シート材質(レザー)<sup>※1</sup>/シートカラー(ブラック)/シートセンターアクセント(合成皮革)/  
リアシート・6人乗り(センターウォークスルー)/リアシート・角度調整機構付きアームレスト/  
リアシート・カップホルダー×2(折りたたみ式)

Photo:XDrive Edition 2WD (FR) (6人乗り)(ブラック内装)



シート材質(レザー)<sup>※1</sup>/シートカラー(グレイジュ)/シートセンターアクセント(合成皮革)/  
リアシート・6人乗り(センターウォークスルー)/リアシート・角度調整機構付きアームレスト/  
リアシート・カップホルダー×2(折りたたみ式)

Photo:XDrive Edition 2WD (FR) (6人乗り)(グレイジュ内装)



シート材質(レザー)<sup>※1</sup>/シートカラー(ブラック)/シートセンターアクセント(合成皮革)/  
リアシート・7人乗り(6:4分割ベンチシート)/リアシート・センターアームレスト/  
リアシート・カップホルダー×2/リアシート・ワンタッチウォークイン機構

Photo:XDrive Edition 2WD (FR) (7人乗り)(ブラック内装)

※1 フロントシートおよびリアシート左右のシート背もたれの前面、サイドサポート部内側、シート座面に本革を使用しています。

\*インテリアの画像は点灯状態を演出しています。 \*モニター画面はハメ込み合成です。

# GRADE CHART INTERIOR-SEAT (4/4)

## Drive Edition Nappa Leather Package



シート材質(ナッパレザー)<sup>※1</sup>/シートカラー(ブラック)/シートセンターアクセント(合成皮革)/  
リアシート・6人乗り(センターウォークスルー)/リアシート・角度調整機構付きアームレスト/  
リアシート・カップホルダー×2(折りたたみ式)

Photo:XD Drive Edition Nappa Leather Package 2WD(FR) (6人乗り)



シート材質(ナッパレザー)<sup>※1</sup>/シートカラー(ブラック)/シートセンターアクセント(合成皮革)/  
リアシート・7人乗り(6:4分割ベンチシート)/リアシート・センターアームレスト/  
リアシート・カップホルダー×2/リアシート・ワンタッチウォークイン機構

Photo:XD Drive Edition Nappa Leather Package 2WD(FR) (7人乗り)

※1 フロントシートおよびリアシート左右のシート背もたれの前面、サイドサポート部内側、シート座面にナッパレザーを使用しています。  
\*インテリアの画像は点灯状態を演出しています。 \*モニター画面はハメ込み合成です。

# CX-80 DETAILS

## ドライバー・パーソナライゼーション・システム

ドライバー一人ひとりとクルマとの一体感を高め、より安心・安全な運転ができるドライビングポジションを提供するために、「自動ドライビングポジションガイド、自動設定復元、乗降支援(エントリーアシスト)」の3つの機能で構成されるドライバー・パーソナライゼーション・システムを開発しました。これにより簡単に、理想的なドライビングポジションの調整がしやすく、「走る喜び」をサポートします。

- ▶ ドライバーパーソナライズ・自動ドライビングポジションガイド
- ▶ ドライバーパーソナライズ・自動設定復元
- ▶ ドライバーパーソナライズ・エントリーアシスト



## ドライバー・パーソナライゼーション・システム

### ● ドライバーパーソナライズ・自動ドライビングポジションガイド

<標準装備>

■ XD (Drive Edition Nappa Leather Package, Premium Sports)

■ XD-HYBRID(全車) ■ PHEV(全車)

ドライビングポジションの適切な調整は「走る喜び」の第一歩です。難しい調整がわからなくても、ドライバーが入力した身長情報に加え、ドライバー・モニタリングカメラにより目(眉間)の位置を推定し、マツダのドライビング思想に基づく理想的なシートポジションに自動調整します。ステアリングとアクティブ・ドライビング・ディスプレイ、アウターミラーの角度も身長情報と目の推定位置に合わせて自動調整を行います。自動調整位置からガイダンスに沿って微調整することで、自分に合ったドライビングポジションにガイドします。

- 1** ドライバーが入力した身長情報に加え、カメラで目の位置を推定
- 2** ドライバーの体格を認識し、適切なドライビングポジションに自動調整
- 3** シートの位置、アクティブ・ドライビング・ディスプレイの高さ、ドアミラーの角度、ステアリングの位置を調整し、理想的なドライビングポジションに自動調節します。



ドライバーパーソナライズ・自動  
ドライビングポジションガイド  
機能をご紹介します

## ドライバー・パーソナライゼーション・システム

### ●ドライバーパーソナライズ・自動設定復元 <全車標準装備>

ドライバーの好みによりカスタマイズした項目を記憶し、運転席に座りドアを閉めると顔認証によって事前に登録した情報と照合します。マツダコネクトの画面に確認メッセージが表示された場合は、メッセージに従って操作することで、ドライバーが変わっても記憶している各種設定を自動的に復元します。設定を記憶できるのは6名で、ドライビングポジションを含むほぼ全ての調整/設定項目を、自動で復元する機能を備えています<sup>※1</sup>。

※1 認証に失敗した場合は、マツダコネクトに従ってドライバー自身のIDを選択、または新規登録できます。



\*画像はイメージです。

## ドライバー・パーソナライゼーション・システム

### ●ドライバーパーソナライズ・エントリーアシスト

<標準装備>

■XD(Drive Edition Nappa Leather Package, Premium Sports)

■XD-HYBRID(全車)

■PHEV(全車)

スムーズな乗降ができると、クルマに乗ることがより楽しくなります。マツダは乗降時のストレスの軽減を目的に、ステアリングとシートを自動でスライドさせることで、ドライバーのスムーズな乗降をサポートします。

## ステアリング・ペダルレイアウト

マツダはドライビングポジションを重視し、“人間中心の設計思想”によってシートやステアリング、ペダルの適切な配置を目指し設計しています。後輪駆動を採用するCX-80の縦置きアーキテクチャーでは、構成部品を小型化したマツダ独自のトルコンレス8速ATを開発し、トランスミッションのレイアウトを最適化することでドライブトレイントンネルの拡大を最小限に抑え、理想とするペダル配置の実現を目指しました。

またシートにおいてはドライバーが体を動かしやすい座り方ができるよう設計。人間の持つ特性を研究し、しっかりと体を保持しながらもバランスがとりやすく、クルマの挙動を感じやすくさせています。

これによりドライバーの操作とクルマの挙動のつながりを感じていただき、運転する喜びだけでなく、より疲れにくく快適な乗り心地、座り心地も提供しています。

さらに適切なステアリング配置に加え、腕を自然にアームレストに置いた先で直感的に素早くより正確に操作できる操作系と自然な姿勢で操作できるコマンダーの配置、ドアロック解除からグリップへのアクセスをワンモーションでできるドアハンドル、幅の拡大により体をよりしっかり支えられるようになったコンソールアームレスト&ドアアームレストなども採用。適切な筋力で操作でき、直感的にクルマとの一体感 = “人馬一体”を感じていただけるよう細部にまでこだわりました。

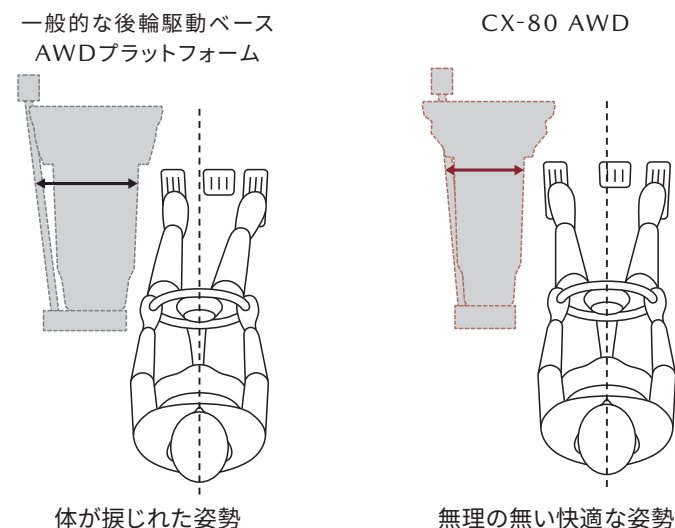

## 視認性



Photo:PHEV Premium Sports Body Color:ジェットブラックマイカ  
＊画像は点灯状態を演出しています。 ＊モニター画面はハメ込み合成です。

### ●前方下方視界

ボンネット斜め前方の車両コーナー部分の見え方を調整することで、前方下方視界の向上と取り回し性のよさ、ライトレースのしやすさを目指しました。

### ●後方視界

リアサイドガラスまでつながるパノラマ視界による直接視をドアミラーヘッドを小型化しながらも、鏡面幅を拡大することで視認性の向上を目指しました。

## 運転席10Wayパワーシート&ドライビングポジションメモリー機能 (シート位置/アクティブ・ドライビング・ディスプレイ/ドアミラー角度)

<全車標準装備>

運転席10wayパワーシートは、複数のシートポジションに加え、アクティブ・ドライビング・ディスプレイ、ドアミラー、ステアリング(電動可動式)の設定を記憶できるメモリー機能を採用しています。いつも自分が使うキーに自分のポジションを記憶させておけば、解錠してドアを開けると自動的にそのポジションにセットされ、ドライバーごとのポジションが簡単に得られます。



## 電動チルト&テレスコピックステアリング(ドライビングポジションメモリー機能連動)

<全車標準装備>

ステアリングホイールの位置調整が電動で調整可能な可動式です。



\*画像はイメージです。

## 助手席10Wayパワーシート

<標準装備>

■ XD(Drive Edition Nappa Leather Package, Premium Sports) ■ XD-HYBRID(全車) ■ PHEV(全車)

## 助手席8Wayパワーシート

<標準装備>

■ XD(Drive Edition)

## リアシート

### ●多彩なシートバリエーション

リアシートは、座席間にコンソールがある「セパレートタイプ」とコンソールのない「ウォークスルータイプ」のキャプテンシートの2種、さらに「3人掛けベンチシート」を加えた、全3種を用意しています。

### ●ゆとりある室内空間と快適性

室内幅は、ゆとりと心地よさを感じられるスペースを確保しています。また、身長約150cm相当の乗員が座った場合でも、足がフロアに付きやすいようにリアシート下のフロア段差直前部のみをかさ上げする工夫を施しました。身長約188cm相当の方が足を手前に引いた時でも、窮屈さを感じにくい高さに調整しています。

### ●リアシートアラート <全車標準装備>

お子さまや荷物を後席に置いたまま降車することのないよう、ドライバーに注意喚起を促すリアシートアラートを採用。

※1 フロントシートおよびリアシート左右のシート背もたれのサイドサポート部内側にナッパレザーを使用しています。フロントシートおよびリアシート左右のシート背もたれの前面中央、シート座面にレガーヌ®を使用しています。

※2 「レガーヌ®」はセーレン株式会社の登録商標です。



Photo:PHEV Premium Sports

Body Color:ジェットブラックマイカ

Seat Color:ナッパレザー(タン)/レガーヌ®(タン)<sup>\*1\*2</sup>

## サードシート・5:5分割可倒式シートバック

<全車標準装備>

### ● サードシートでも快適なドライブ体験を

身長約170cm相当の乗員が深く腰掛けて着座した場合でも、快適な状態を目指して設計しています。フロアに対するルーフ位置も高めに設計。ヘッドルームが広いことから、前方の見晴らしが快適に感じられます。

### ● 乗り降りのしやすさを考えた、さまざまな工夫

サードシートへの乗り降りのしやすさを実現するため、ドア開口部高さや乗降ステップといった空間設計に加え、乗車用グリップやワンタッチウォークイン機能などの装備にもこだわりました。ステップ部フロアは、乗車時の足上げの際に負担がかかりにくい高さ。乗降時に足を安定しやすいフラット面と広さも確保しています。乗車用グリップ(サイドトリム部の凹み)を下方に配置することで、小柄な方でも手が届きやすくなりました。

また約80度の広いドア開度により、車内外へのスムーズなアクセスを可能としています。

\*「アーティザンレッドプレミアムメタリックは特別塗装色のため、メーカー希望小売価格77,000円(消費税抜き価格70,000円)高となります。



Photo:PHEV Premium Modern

Body Color:アーティザンレッドプレミアムメタリック



3列目シートの乗降性や装備について詳しくはこちらの動画をご覧ください。

\* 撮影車両は開発試作車のため、実際の商品とは一部仕様が異なります。

\* 走行中は必ずシートベルトを正しく装着してください。

\* 本動画で紹介している機能の対象グレードはTechnical Informationをご確認ください。

## ラゲッジルーム

週末の買い物からアウトドアレジャーまで、幅広いシーンで乗員が使いやすい荷室空間を目指しました。

- サードシート使用時でもゴルフバッグやベビーカーが積載可能に。
- サードシート格納時は、週末の家族旅行やアクティビティの荷物が積載できる広さに。

- \* サードシート格納時: 67型スーツケース3個を積載可
- \* リア&サードシート格納時: マウンテンバイク2台(26inch, 前輪取り外し状態)を積載可
- \* 積載物の形状により、車室/荷室に入らない場合があります。

リア/サードシート格納時のフロアからリフトゲート開口部まで段差が少ないフラット構造にすることで家具やサーフボードなどの長尺物の積載に配慮しています。



Photo: PHEV Premium Modern  
Body Color: アーティザンレッドプレミアムメタリック



積載性能について詳しくはこちらの動画をご覧ください。

### サードシート標準状態

- 0:26 “ベビーカー積載”
- 0:34 “キャリーバッグ積載”
- 0:44 “ゴルフバッグ積載”
- 0:53 “サードシート格納方法”

### サードシート格納状態

- 1:12 “キャリーバッグ積載”
- 1:30 “ゴルフバッグ積載”
- 2:11 “サブトランク紹介”
- 2:22 “トノカバーの使い方”

- \* リアシート・アームレスト付コンソール車はフルフラットにはなりません。
- \* 走行中のシートアレンジ操作は行わないでください。
- \* 走行中は必ずシートベルトを正しく装着し、荷物が移動したり運転の支障にならないようしっかりと固定または収納してください。
- \* 標準状態以外のシートアレンジにすると走行できない場合やご注意いただきたい事項がございます。必ずオーナーズマニュアルをご確認ください。
- \* 停車中の状態で撮影しています。

\* 「アーティザンレッドプレミアムメタリックは特別塗装色のため、メーカー希望小売価格77,000円(消費税抜き価格70,000円)高となります。

## ハンズフリー機能付パワーリフトゲート

<全車標準装備>

アドバンストキーのスイッチやハンドル右下のクラスタースイッチの操作による開閉に加え、リアバンパー中央下部のセンサーで足の動きを感知してリアゲートを自動で開閉するハンズフリー機能を搭載。荷物などで両手がふさがっている状態でも、スムーズにリアゲートを開閉することができます。



Photo:PHEV Premium Modern

Body Color:アーティザンレッドプレミアムメタリック

\*「アーティザンレッドプレミアムメタリックは特別塗装色のため、メーカー希望小売価格77,000円(消費税抜き価格70,000円)高となります。

## シートアレンジ動画



Premium Sports  
6人乗り  
キャプテンシート



L Package (グレージュ内装)  
6人乗り  
センターウォークスルー



XD-HYBRID Exclusive Sports  
7人乗り  
6:4分割ベンチシート

\*走行中のシートアレンジ操作は行わないでください。

\*走行中は必ずシートベルトを正しく装着し、荷物が移動したり運転の支障にならないようしっかりと固定または収納してください。

\*標準状態以外のシートアレンジにすると走行できない場合やご注意いただきたい事項がございます。必ずオーナーズマニュアルをご確認ください。

\*シートアレンジ操作は必ず停車中に行ってください。

\*荷物の形状によって積載できない場合があります。

## マツダの考える静粛性



Photo:PHEV Premium Modern Body Color:アーティザンレッドプレミアムメタリック

私たちは自然に運転に集中でき、乗員全員がリラックスできる環境を作るためには、単に静かなだけでなく人間が不快に聴こえる音を軽減することが大切だと考えています。不快な音を軽減しながらも、エンジンサウンドなど心地良い音はしっかり届けるために、遮音と吸音技術を追求したマツダらしい上質な静粛性に磨きあげました。

\*「アーティザンレッドプレミアムメタリックは特別塗装色のため、メーカー希望小売価格77,000円(消費税抜き価格70,000円)高となります。

## 12.3インチフル液晶メーター

<全車標準装備>

ドライビングアシストモードや警告表示のほか、ドライバーごとに視認性を最適化できるドライバー・パーソナライゼーション・システムにも対応しています。さらにダイナミックなオープニング演出やドラマチックなマツダ インテリジェント ドライブ セレクト(MAZDA INTELLIGENT DRIVE SELECT (Mi-Drive))モード演出により、視認性向上による安心・安全をより高めつつ、心昂るドライビングへの演出も行います。

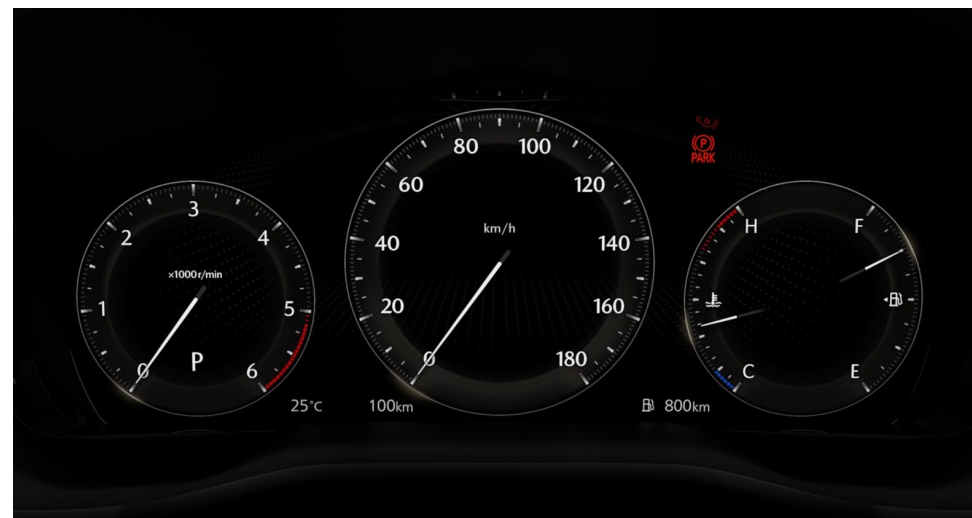

\*画像は点灯状態を演出しています。

## アクティブ・ドライビング・ディスプレイ(フロントガラス照射タイプ/カラー)

<全車標準装備>

運転中の不要な視線移動の軽減と、走行中の安心感の向上を目的に、文字表示は大きめに、また先行情報をドライバーに提供するナビゲーション情報を拡充しました。さらに車両システムの設定や作動状況が一目でわかるADAS情報の最適表示なども可能としています。



\*画像は表示イメージです。実際にはフロントガラスに照射されます。

## ラージプラットフォーム

エンジン縦置きパワーユニットに対応した「SKYACTIV マルチソリューションスケラブルアーキテクチャー」とすることで、直列6気筒ディーゼルエンジンをはじめ、マイルドハイブリッドやPHEVといった電動化技術の導入を可能としました。さらにPHEVの大容量バッテリーを床下配置することで低重心化を実現し、全てのパワートレインバリエーションで軽快な車両運動性能を目指しました。日常のさまざまなシーンで快適な乗り心地を提供し、人馬一体の意のままの走りをお楽しみいただけます。

CX-80では、このプラットフォームのポテンシャルを最大限に活かし、日常の走行シーンにおける快適な乗り心地と、高速・高Gシーンでも安心感の高いスタビリティを両立するセッティングを施しました。サスペンションではばね上の車体の振動をしっかりと減衰し、路面からの突き上げを軽減しながらフラット感の高い落ち着いた乗り心地を目指しました。また、後輪駆動ベースのAWDならではの旋回性と安定性を活かし、高速道路での高い直進安定性とライントレース性に加え、ワインディングでの高G走行では旋回時の車体の浮き上がりを軽減するキネマティック・ポスチャー・コントロールの効果で高い接地感を提供し、乗員全員の快適な移動をサポートします。

\*「アーティザンレッドプレミアムメタリックは特別塗装色のため、メーカー希望小売価格77,000円(消費税抜き価格70,000円)高となります。



Photo:PHEV Premium Modern

Body Color:アーティザンレッドプレミアムメタリック

## SKYACTIV-D 3.3

パワフルなエンジン出力性能でありながら優れた燃費性能を兼ね備えたユニットです。

高い出力に加え、大排気量による余剰空気を燃焼改善に用いることで、俊敏な加速レスポンス、高回転・高出力時のNO<sub>x</sub>エミッション低減、リーン燃焼域拡大による熱効率向上を同時に実現しています。加えて、エンジン構造系を簡素にできることで、軽量化を実現し、ハンドリング性能の向上にも貢献しています。

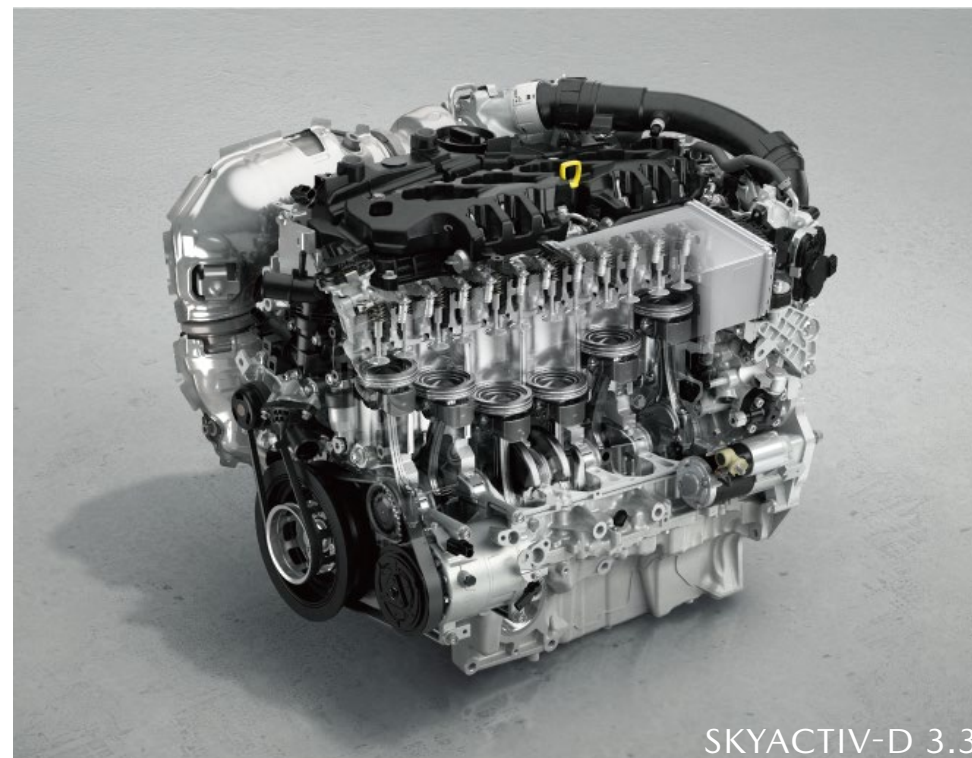

## e-SKYACTIV D 3.3(48V マイルドハイブリッド)

エンジンと8速ATの間にモーターを配置して、減速エネルギーを効率的に回収し、加速時にモーターで駆動をアシストするマツダ独自のマイルドハイブリッドシステム(M HYBRID BOOST)。

加速時のモーターによるサポートは、アクセルを踏み込んだ瞬間から感じていただける「人馬一体」の走りの進化にも寄与しています。ディーゼルエンジンと組み合わせ、燃費をさらに良くするという価値に加え、内燃機関では効率が比較的低い軽負荷領域(低速領域)において、モーターがサポートすることで環境性能も向上させています。

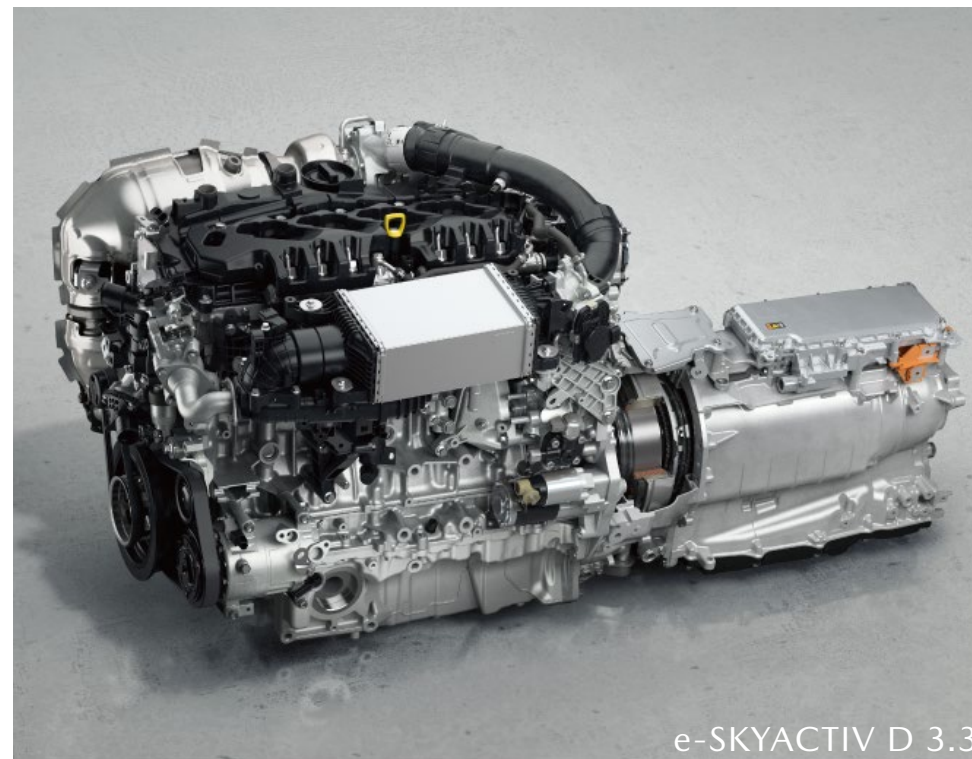

## e-SKYACTIV PHEV(プラグインハイブリッド)

余裕を持って追越し加速ができる力強さと環境性能を兼ね備えたユニットです。

2.5Lガソリンエンジンをベースに吸排気チューニングを行い、これにモーターとバッテリーを組み合わせました。モーターの特徴を活かした滑らかな加速フィールに加え、トルコンレス8速ATによるリズム感の良い変速フィールを提供します。日常の多くのシーンではモーターのみで走行することができ、バッテリー充電が一定以下になった場合やモータートルクを超える加速が求められた際には内燃機関を使用した走行も可能です。優れた経済性と環境性能に加え、非常に力強い出力とトルクによりお客さまの期待に応える走りも堪能いただけます。



## エンジンサウンド

直列6気筒エンジンは、6気筒の特徴である振動の少なさに加え、整ったサウンドが愉しめます。ゆったりと一定の速度で走るような場面でもトルクの大きさを予感させる音を奏で、アクセルを踏み込みエンジンの持つ力を発揮させると、低音から高音に一気に駆け上がるかのような官能的な音と、直列6気筒エンジンの燃烧音、機械音が重なり、重層なシンフォニーを奏でます。また6気筒から発せられる基本的な音に近接した周波数の音を重ねることでビート感のあるマツダ独自の音を造り込みました。新開発の直列6気筒エンジンはアクセルの操作に対するエンジンサウンドの聴こえ方にこだわりながら、エンジンが放つ幾重にも重なる音をキャビンに届けます。

## PHEVエンジンサウンド

e-SKYACTIV PHEVの動力源はモーターと4気筒ガソリンエンジンです。モーター走行時は静粛性を保ちながら、アクセルワークや車両の速度といったドライバーの運転操作に必要な音は聴こえやすい状態とし、アクセルを踏み込むことでエンジンによるトルクを感じ、さらに加速度が増すという「切り替わる」感覚を大切にしました。4気筒エンジン稼働時はアクセルを踏むと同時に吸気音が鳴り、4気筒から発せられる基本的な音に近接した周波数の音を重ねることでビート感のあるマツダ独自の音にこだわりました。回転が上昇し、回転が高まるほどに、トルクを感じさせる音を響かせ、さらにモーターが発生する力も加わり、頭打ちのない伸びやかなサウンドによってドライバーに高揚感を感じさせます。

## ブレーキバイワイヤー方式による回生協調ブレーキシステム

摩擦ブレーキとモーター回生を協調させることで、エネルギーを効率的に回収しながらドライバーの意図通りの制動力を実現する回生協調ブレーキシステムを採用しました。ブレーキバイワイヤー方式によって、ドライバーのブレーキペダル操作から目標の制動力を判断し、この範囲内でモーターによって最大限にエネルギーを回生。不足分を摩擦ブレーキによる制動力で補うことで、自然なブレーキフィールと低燃費を両立します。

また、i-ACTIV AWDシステムとモーター回生の協調制御も採用しています。モーター回生減速時にi-ACTIV AWDの締結を強めることで、制動時の車両姿勢をより安定させながら、より多くのエネルギー回生を実現します。

## 8速AT

多段化による滑らかで応答の良い変速とワイドレンジ化により、走りと環境性能を両立したトランスミッション。トルコンをクラッチに置き換えることでエンジンやモーターのトルクをダイレクトに伝え、MTのような駆動伝達と切れの良くリズムカルな変速を実現しています。

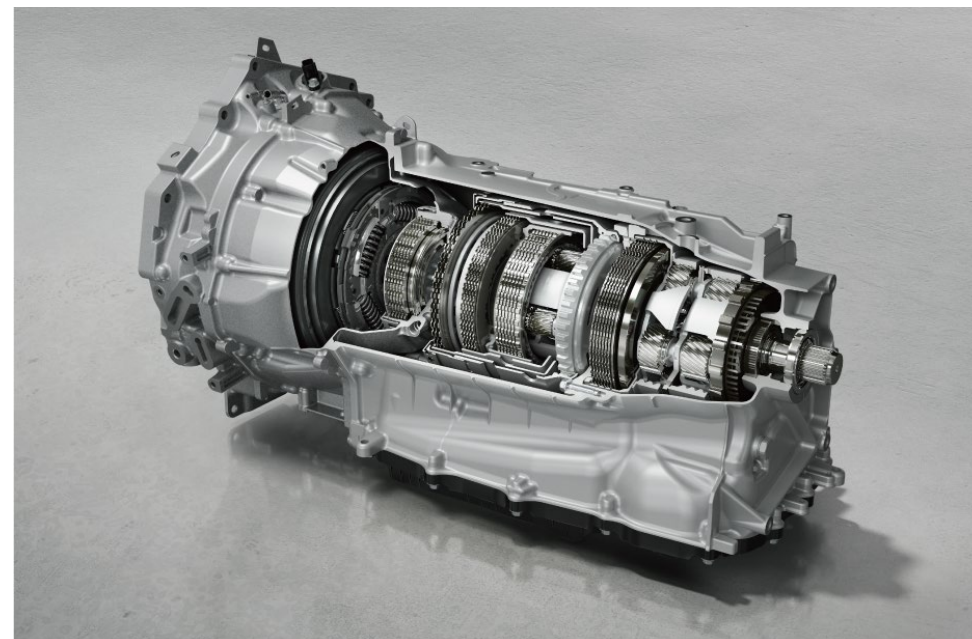

## 地面に吸い付くように安定した旋回姿勢を実現

CX-80のリアサスペンションは、ブレーキをかけることで車体を引き下げる「アンチリフト力」が発生する構造になっています。KPCでは、このサスペンションの特性を最大限に活かし、横Gが強めにかかるようなコーナリングの際にリアの内輪側をわずかに制動することで、ロールを軽減しながら車体を引き下げて姿勢をより安定させます。また、後輪の左右の速度差から旋回状態をリアルタイムに検知し、これに応じてリニアに作動を強めて、適切な姿勢安定化の効果を発揮します。

KPCは、リアサスペンションのアンチリフトジオメトリーと微小な制動力の組み合わせにより、旋回中に浮き上がる車体を引き下げてより安定させ、まるでクルマが地面に吸いつくような安心感を提供します。



Photo:XD-HYBRID Drive Edition Nappa Leather Package (6人乗り) Body Color:メルティングカッパーメタリック  
メーカーオプション:パノラマサンルーフ

## タイトコーナーや荒れた路面

これまでは車体が大きく傾いていたシーンでも、KPCによってクルマが地面に吸い付くようにより安定します。これによって接地感が高まり、ドライバーはより安心してアクセルを踏み込めるようになります。KPCの効果によって車体の浮き上がりが軽減されるため、重心が高いCX-80においてもドライバーだけでなく助手席に乗っている方にも安心感の高い乗り心地を提供します。

# CX-80 DETAILS i-ACTIV AWD (1/2)

## ハイパフォーマンスi-ACTIV AWD

\*Mi-DriveについてはP071をご確認ください。

都会の喧騒を離れ、休日には郊外で家族や大事なペットとゆっくり過ごしたい。そんな思いをしっかりとかなえてくれるのがCX-80です。郊外までの高速道路では、高い直進安定性でリラックスしたドライブを提供します。目的地のアウトドアエリアまでのワインディングや未舗装路でも快適に走行できる「頼れるSUV」を提供するために、ハイパフォーマンスなi-ACTIV AWDと5つのドライブモードを持つMi-Driveを用意しました。高速から悪路まで走行条件が大きく異なるさまざまなシーンに最適化した「人馬一体」の走りを実現し、さらなる「走る喜び」を提供します。



Photo:PHEV Premium Modern Body Color:アーティザンレッドプレミアムメタリック

\*「アーティザンレッドプレミアムメタリックは特別塗装色のため、メーカー希望小売価格77,000円(消費税抜き価格70,000円)高となります。

## 意のままの旋回性と高い安定性を両立する後輪駆動ベースAWD

\*Mi-DriveについてはP071をご確認ください。

縦置きプラットフォーム後輪駆動ベースのAWDコンセプトは、後輪駆動の特徴であるニュートラルな旋回性に加えて、AWDならではの安定性をバランスさせ、より高次元な「人馬一体」感を提供するフルタイム4WDです。

雪上など低 $\mu$ 路での力強いトラクションはもちろん、高速道路での直進安定性やワインディングにおける意のままのハンドリング性能についても、これまでの前輪駆動ベースのi-ACTIV AWDを進化させています。優れたトラクション性能を備えたハイパフォーマンスAWDとして、パワートレインの出力を余すことなく路面に伝達します。また電動化技術搭載車においては、AWDシステムが回生協調ブレーキと連携して前後の回生配分を最適化しました。4輪のタイヤからより多くの減速エネルギーを回収します。

そしてMi-Driveの「SPORT」、「OFF-ROAD」、「TOWING」の各モードでは、パワートレインやブレーキシステムとAWDの統合制御によって、さまざまな走行環境に対して4輪の駆動力配分を最適化。幅広い運転シーンにおいて、お客さまにより安心いただける力強い走りを提供します。

# CX-80 DETAILS MAZDA INTELLIGENT DRIVE SELECT (Mi-DRIVE) (1/3)

## マツダ インテリジェント ドライブ セレクト (Mi-Drive)

\*各グレードの選択可能な設定モードについてはP073をご確認ください。

さまざまな走行シーンにおいて「頼れるSUV」を提供するため、CX-80で採用したマツダ インテリジェントドライブ セレクト (Mi-Drive) では、走行シーンに応じたモードを用意しました。日常ユースでバランスの取れた走りを提供する「NORMAL」、よりダイナミックな走りを楽しむための「SPORT」、悪路での走破性を高める「OFF-ROAD」、キャリア搭載やトレーラー牽引時の安定性を高める「TOWING」、そしてPHEVモデル向けの「EV」というシンプルで使いやすい5つのドライブモードを設定しています。



\*Mi-Drive (オフロードモード) はスタック脱出を補助するオフロードトラクションアシスト機能を含みます。

\*Mi-Drive各モードおよびi-ACTIV AWDの機能・性能には限界がありますので過信せず、適切なタイヤを装着のうえ、安全運転を心がけてください。また、走行条件についてご注意ください。必ずオーナーズマニュアルをご確認ください。

# CX-80 DETAILS MAZDA INTELLIGENT DRIVE SELECT (Mi-DRIVE) (2/3)

## マツダ インテリジェント ドライブ セレクト (Mi-Drive)

\*各グレードの選択可能な設定モードについてはP073をご確認ください。

SUVには数多くの用途が存在します。市街地でジェントルに走行したり、高速をクルージングしたり、時にはワインディングを走行してみたりオンロードで求められる性能に加えて、SUVならではの使い方としてオフロードを走ったり、トレーラーを牽引したりとアウトドアシーンでの性能も必要とされます。さらに環境規制に対する世間の関心も高まっています。こうした背景のもと、マツダはダイナミクス性能に関わるさまざまなシステムを統合制御するSKYACTIV-VEHICLE DYNAMICS技術を最大限に活かしたドライブモード選択システム「Mi-Drive」によって、走行条件が異なる5つのシーンそれぞれに最適化した「人馬一体」の走りを実現し、さらなる「走る喜び」を提供します。



\*Mi-Drive(オフロードモード)はスタック脱出を補助するオフロードトラクションアシスト機能を含みます。

\*Mi-Drive各モードおよびi-ACTIV AWDの機能・性能には限界がありますので過信せず、適切なタイヤを装着のうえ、安全運転を心がけてください。また、走行条件についてご注意ください。必ずオーナーズマニュアルをご確認ください。

# CX-80 DETAILS MAZDA INTELLIGENT DRIVE SELECT (Mi-DRIVE) (3/3)



## マツダ インテリジェント ドライブ セレクト (Mi-Drive)

各グレードの選択可能な設定モード

### ●スポーツモード

<全車標準装備>

### ●トローイングモード \*トレーラーヒッチの装着が必要

<ショップオプション>

■XD(4WD車)

■XD-HYBRID(全車)

### ●オフロードモード

<4WD車全車標準装備>

### ●EVモード

<標準装備>

■PHEV(全車)

\*Mi-Drive(オフロードモード)はスタック脱出を補助するオフロードトラクションアシスト機能を含みます。

\*Mi-Drive各モードおよびi-ACTIV AWDの機能・性能には限界がありますので過信せず、適切なタイヤを装着のうえ、安全運転を心がけてください。また、走行条件についてご注意いただきたい項目があります。必ずオーナーズマニュアルをご確認ください。

## 360°ビュー・モニター(トレーラーヒッチビュー)

CX-80では、トーイングをする際に、トレーラーヒッチビューを使用しておひとりで簡単にトレーラーを連結することができます。少し離れたところからバックでトレーラーヒッチをトレーラーに近づけていく際に、ディスプレイのバックカメラの映像上に舵角と連動してセンターラインを示す「トレーラー連結ガイド線」を表示することで、センター位置が合わせやすくなります。また、トレーラー連結部へ約1m以内まで近づいた際には、バックカメラの映像を拡大して表示する「トレーラーヒッチズームビュー」を使うことで、更に位置合わせの精度を上げることができます。ビューの切り替えはディスプレイ上のアイコンを手動選択することで行えるため(拡大映像であるトレーラーヒッチズームビューから通常ビューに戻りたい時は縮小を示すアイコンを手動選択)、おひとりでも簡単にトレーラーの装着が可能になります。

\*ショップオプションの純正ヒッチコネクタ接続が必要となります。



## LEDヘッドランプ(ハイ/ロービーム: オートレベリング[光軸調整]機構付)

<全車標準装備>

フロントグリルのシグネチャーウイングと相まって、SUVらしい力強さを表現しています。

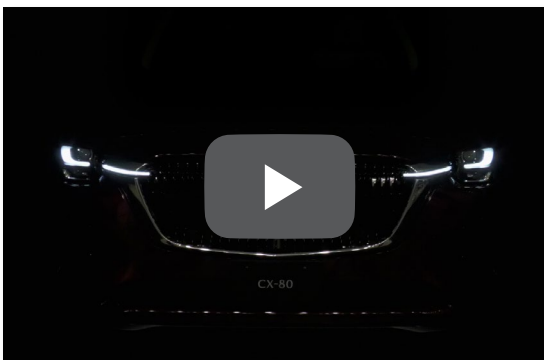

【商品説明】MAZDA CX-80  
ライト点灯シーン



## ディミングターンシグナル <全車標準装備>

余韻を残しながら拍動するような点滅パターンを採用し、マツダらしい生命感を表現しました。

ライトの点灯パターンや箇所の詳細についてはこちらの動画をご覧ください。

# CX-80 DETAILS

## マツダ・ハーモニック・アコースティックス+8スピーカー

<標準装備>

### ■XD(Drive Edition)

必要な音がまっすぐ耳に届いて、走行中の乗員の心が落ち着き、感性が研ぎ澄まされるような音響空間の実現を目指し、マツダ・ハーモニック・アコースティックスを進化させました。CX-80では、カウルサイドウーファアのボックス容量を車両骨格の一部を使うことで4.8Lとしました。これにより低域の再生帯域を増やし、ダイナミックレンジを拡大、より上質なサウンドを再現できるようになり、ドライバーを含む乗員全てが心地よいサウンドを楽しめるよう目指しました。

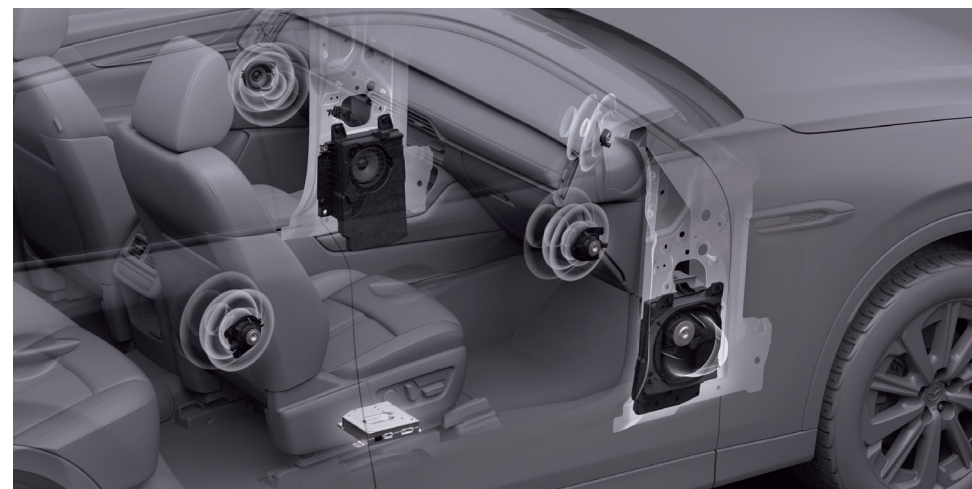

\*画像はCX-60です。

# CX-80 DETAILS

## BOSEサウンドシステム(AUDIOPILOT2+Centerpoint2)+12スピーカー

<標準装備>

■ XD(Drive Edition Nappa Leather Package, Premium Sports)

■ XD-HYBRID(全車) ■ PHEV(全車)

<メーカーオプション>

■ XD(Drive Edition)

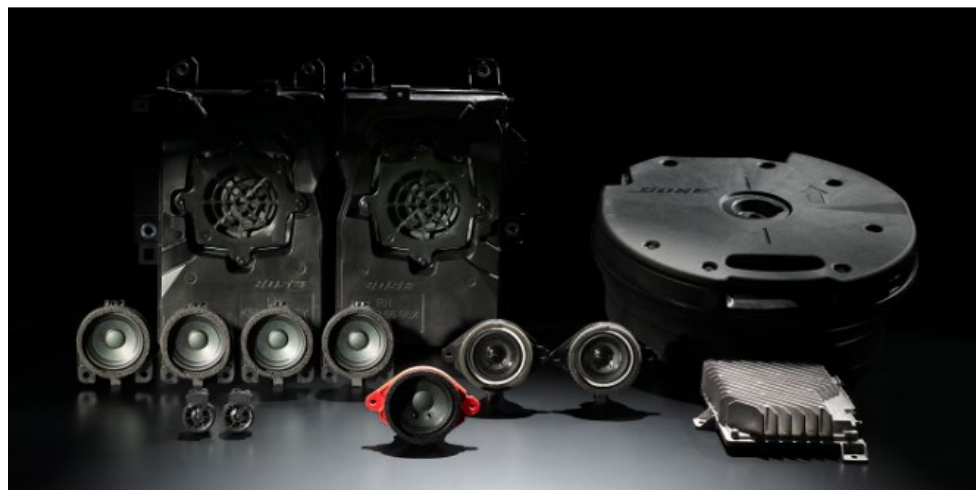

Boseサウンドシステム(AUDIOPILOT2+Centerpoint2)+12スピーカー

標準オーディオとなるマツダ・ハーモニック・アコースティックスのほか、さらに低音域の再現性を含めたサウンドにこだわるお客さまには、センタースピーカーやサブウーファーなどを追加したBoseサウンドシステムも設定しています。

\*Boseサウンドシステム装着車は、サブトランクボックスの形状が異なります。

\*XD(Drive Edition)にBoseサウンドシステム(AUDIOPILOT2+Centerpoint2)+12スピーカーを装着した場合、パノラマサンルーフが同時装着されます。

# CX-80 DETAILS

## リアシートの快適性

### 3ゾーン対応フルオートエアコン

<全車標準装備>

アームレスト付大型コンソールボックスの後部に、空調コントロールを配置し、設定温度、吹き出し口、風量を設定できます。後席の空調はフロント空調パネルから設定することも可能です。

なお、PHEVモデルにはエンジンをかけずに車室内温度を調整できるプリ空調機構も採用。炎天下での駐車時においても、スマートフォンアプリ「My Mazda(マイマツダ)」から事前に空調設定することで、乗車時には快適な車内空間を提供します。



Photo:XD-HYBRID Premium Sports

# CX-80 DETAILS

## 運転席 & 助手席シートベンチレーション

<標準装備>

- XD (Drive Edition Nappa Leather Package, Premium Sports)
- XD-HYBRID (全車) ■ PHEV (全車)

フロントシートには、乗員とシートの中の熱のこもりを吸い出し、暑い季節でも快適な運転環境を提供するベンチレーション機能を備えています。背もたれと座面の広範囲に吸い出し口を設けることで、局所的な冷えの防止にも注力しました。吸い出し風量は3段階で調節できます。

## リアシート・シートベンチレーション

<標準装備>

- XD (Premium Sports)
- XD-HYBRID (Premium Sports, Premium Modern)
- PHEV (全車)



Seat Color: ナッパレザー(タン) / レガーヌ®(タン)<sup>\*1\*2</sup>

\*リアシート・シートベンチレーションは、セカンドシートにのみ標準装備です。

※1 フロントシートおよびリアシート左右のシート背もたれのサイドサポート部内側にナッパレザーを使用しています。フロントシートおよびリアシート左右のシート背もたれの前面中央、シート座面にレガーヌ®を使用しています。

※2 「レガーヌ®」はセーレン株式会社の登録商標です。



Photo:XD-HYBRID Premium Sports

\*インテリアの画像は点灯状態を演出しています。

\*モニター画面はハメ込み合成です。

## ステアリングヒーター

<全車標準装備>

グリップの3時・9時位置にヒーターを内蔵。寒い季節にも安全で快適な操作をサポートします。

## 運転席 & 助手席シートヒーター

<全車標準装備>



## 電動パーキングブレーキ (EPB)<sup>※1</sup>

<全車標準装備>

※1 EPB: Electric Parking Brake

## オートホールド <全車標準装備>

停車時にブレーキペダルから足を離しても停車状態を維持できる機能です。アクセルペダルを操作するとブレーキは自動的に解除されます。信号待ちなどの一時的に停車したい場面でドライバーの負担を軽減します。

## エレキシフト <全車標準装備>

さまざまなシーンで迷いなく確実にシフト操作ができるよう、一般的なAT車と同様の操作方法としつつ、シンプルなシフトパターンとしています。

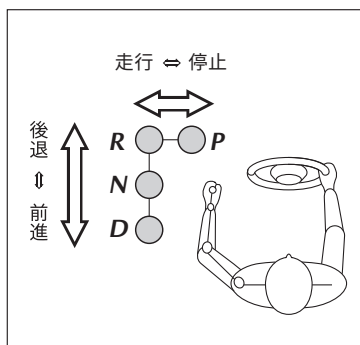

### ⚠ 警告

オートホールドはあくまでも停車時のブレーキ操作を補助する機能です。機能を過信せず、道路状況や周囲の状況に応じて適切にブレーキを操作してください。



## アドバンストキーレスエントリーシステム (アンサーバック機能付、リアゲート連動) & アドバンストキー×2

<全車標準装備>

アドバンストキーを携帯した状態でタッチセンサーの感知エリアに触れることで、キーを取り出すことなく施錠/解除ができます。



### 警告

植込み型心臓ペースメーカーと植込み型除細動器をご使用のお客様へ

アドバンストキーレスエントリーシステムの電波により、植込み型心臓ペースメーカーと植込み型除細動器に影響を与える可能性があります。詳しくはマツダの販売会社までお問い合わせください。

\*アドバンストキーを電波障害となるような機器(携帯電話など)と重ねて携帯した場合、機能しないことがあります。その際は、キーを離してご使用ください。



Photo:PHEV Premium Modern

Body Color:アーティザンレッドプレミアムメタリック

## 外部接続ハブ (USB TYPE-C、ワイヤレス充電(Qi)、AC電源)

フロント/リア/サードシートそれぞれにUSB端子Type-Cを搭載。また、フロントコンソールにグローバル規格(Qi)に対応したワイヤレスチャージャーを搭載。全車標準装備として、AC150Wの電源を備えており、走行中の給電が可能です。さらにPHEVモデルにはAC150W電源に加えAC1500Wの電源も備えています。



### 警告

**植込み型心臓ペースメーカーと植込み型除細動器をご使用のお客様へ**

**ワイヤレス充電器の電波により、植込み型心臓ペースメーカーと植込み型除細動器に影響を与える可能性があります。詳しくはマツダの販売会社までお問い合わせください。**

**AC電源を使用するときは、感電、発煙、発火を防ぐため、守っていただきたいことがございます。詳細はオーナーズマニュアルをご確認ください。**

\*「アーティザンレッドプレミアムメタリックは特別塗装色のため、メーカー希望小売価格77,000円(消費税抜き価格70,000円)高となります。

# CX-80 DETAILS



目次へ

## 外部接続ハブ

### 外部接続ハブ・USB端子

(Type-C:フロント×2/リア×2)

<全車標準装備>

### 外部接続ハブ・USB端子(Type-C:サード×2)

<全車標準装備>

### ワイヤレス充電(Qi)

<全車標準装備>

### AC150W電源

<全車標準装備>

### AC1500W電源

<標準装備>

■ PHEV(全車)

# CX-80 DETAILS

## チャージモード

<標準装備>

### ■ PHEV(全車)

EVモードを使用する前や、キャンプ等の給電使用に備えて、任意に設定した充電状態を目指して、バッテリーの充電を優先するモードです。設定よりもSOCが足りないときは、あらかじめエンジンを始動してバッテリーを充電。設定に対してSOCが多いときは、設定SOCに到達するまでは通常のハイブリッド走行を行い、設定値に到達した後はその状態をキープするようエンジン発電をコントロールします。チャージモードを選択しても走行性能には影響は少なくMi-DriveではEVモードを除く各モードを選択可能です。

\*SOC:State of Charge(充電率)



## ヒルディセントコントロール <4WD車全車標準装備>

ドライバーがブレーキを踏み続ける必要がある急な降坂路面において、適切にブレーキを作動させることで、降坂車速の維持を支援します。高い安心感と車速コントロールの良さで、より安心、より安全にアウトドアフィールドでの走行を楽しんでいただけます。

## パノラマサンルーフ

<標準装備>

■ XD-HYBRID (Premium Sports, Premium Modern)

■ PHEV (全車)

<メーカーオプション>

■ XD (全車)

■ XD-HYBRID (Drive Edition Nappa Leather Package)

開放的な視界と明るさを実現する大型のパノラマサンルーフ。リアシート乗員の視界範囲まで視界・明かり範囲を拡大しており、ドライバーだけでなく全ての乗員に走る喜びや楽しさを提供します。

\*XD (Drive Edition) にパノラマサンルーフを装着した場合、Boseサウンドシステム (AUDIOPILOT2+Centerpoint2) + 12スピーカーが同時装着されます。



幅 : 約 950mm

長さ : 約1,021mm

Photo: PHEV Premium Modern

# MAZDA CONNECT

## 人とクルマ、そして外の世界とつながる「マツダコネク」 <全車標準装備>

「マツダコネク」はマツダならではの人間中心の考え方に基づいたヒューマン・マシン・インターフェイス(HMI)設計により、安全で直感的に使い、さまざまなデバイスやメディアにも対応したコネクティビティシステムです。12.3インチセンターディスプレイを備え、i-DMのスコア・運転操作傾向の確認や、各種のメンテナンス情報、オーディオ/ナビゲーション情報などを表示できます。

スマートフォンアプリ「MyMazda(マイマツダ)」はもちろん、Amazon Alexa、Android Auto™、Apple CarPlayに対応。別途コネクティッドサービスをご契約いただくと、さらにカーライフをより安心して快適に、楽しんでいただけます。

### 12.3インチセンターディスプレイ

<全車標準装備>

Apple CarPlay/Android Auto™のタッチパネル機能を搭載しています。

\*Apple CarPlay/Android Auto™以外のマツダコネク操作は、タッチパネル機能は使用できません。



\*画像はイメージです。  
\*画像は点灯状態を演出しています。  
\*モニター画面はハメ込み合成です。

## Amazon Alexa

Amazonアカウントをマツダコネクと接続することで、音楽再生や目的地設定、情報検索などを音声で行えるようになる機能です。

ドライバーはAmazon Alexaとの会話だけで両手でハンドルを握ったまま運転に集中した状態でご利用が可能です。

Amazon Alexaで 操作可能な各機能	CX-80	通信方法	
		車載通信機	Wi-Fi クライアント
1 エアコンの設定変更	○	○	○
2 シートヒーター	○	○	○
3 シートベンチレーション	○	○	○
4 ステアリングヒーター	○	○	○
5 電話	○	○	○
6 音楽再生	○	—	○
7 音量調節	—	—	—
8 ナビゲーション	○	○	○
9 スマートホーム	○	○	○
10 Alexaその他機能	○	○	○

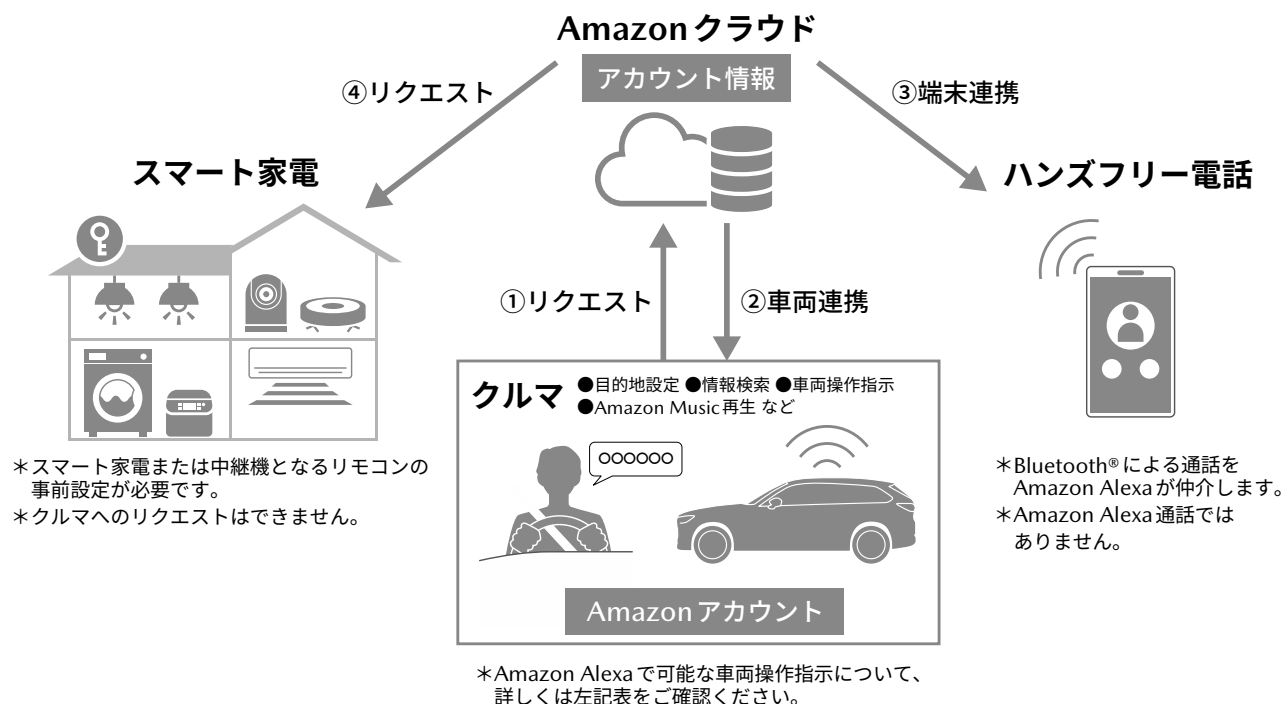

\*音楽再生については、Amazon musicが対象となります。一部の音楽再生サービスには対応していません。

\*Amazon Alexaについて詳しくは、オーナーズマニュアルをご確認ください。

\*大容量通信を必要とする音楽再生等を利用するには、Wi-Fiクライアント機能を設定してください。

## 人とクルマ、そして外の世界とつながる「マツダコネクト」

\*対象グレードはTechnical Informationをご確認ください。

\*ショッピングオプションのマツダオンラインナビ用SDカードをご購入いただくと、ナビゲーションを機能させることができます。地図データは3年間無料更新付(3年目に1回更新)。走行中は安全上の理由から、一部機能の操作に制限がかかります。

※地図データ更新は、インターネットを通じてお客様ご自身で更新いただけます。

\*Amazon Alexaおよびこれらに関連するすべての商標は、Amazon.com, Inc.またはその関連会社の商標です。

\*Amazon Alexaは、お客様の端末(スマートフォン等)の通信回線を用いてご利用いただけます。

\*コネクティッドサービスで利用する車載通信機の通信回線によりAmazon Alexaをご利用頂くことも可能です。(一部ストリーミング機能を除く)

\*AlexaはAmazonが提供するサービスで、Amazon 利用規約およびプライバシーポリシーが適用されます。マツダはお客様のAmazonアカウントにアクセスできません。

\*一部ストリーミング機能の利用にはマツダコネクトでのWi-Fiクライアント設定と、スマートフォン等によるテザリング契約が必要です。

・テザリング契約の申込みや詳細は各通信キャリアへお問い合わせください。

・テザリングにかかるインターネット通信料等はお客さまのご負担となります。

\*Android Auto™は、Google LLCの登録商標です。

※一部対応していない機種がございます。対応機種について詳しくはこちらからご確認ください。

<https://support.google.com/androidauto>

※Android Auto™を使用するためにはUSBケーブルが必要です。

## 人とクルマ、そして外の世界とつながる「マツダコネクト」

\* Apple CarPlayは米国およびその他の国々で登録されたApple Inc.の商標です。

※一部対応していない機種がございます。対応機種について詳しくはこちらからご確認ください。

<https://www.apple.com/jp/ios/carplay/>

\* Amazon Alexa、Android Auto™、Apple CarPlay等各アプリケーションの商品性、満足すべき品質、特定目的への適合性、正確性、平穏享有、第三者の権利の非侵害性に関する明示的、黙示的、または法的な補償を含め、マツダは一切の保証しません。

\* Amazon Alexa、Android Auto™、Apple CarPlayを使用するときは、運転に集中して周囲の状況を十分に確認し、ドライバーの責任においてAmazon Alexa、Android Auto™、Apple CarPlayを使用してください。

# MAZDA CONNECT

## 人とクルマのつながりを広げる、コネクティッドサービス

コネクティッドサービスは、重大な事故や急病、故障等もしもの場面でも安心と安全を感じていただけるよう、24時間様々な場面でお客をサポートします。また、スマートフォンアプリ「MyMazda(マイマツダ)」と連携して車と繋がることができ、お客様のカーライフがもっと便利になります。

また、施設情報や周辺駐車場の満空情報などをオンラインで参照し、ナビゲーションを行う「マツダオンラインナビ」を用意。合わせてサブスクリプション方式にてリモートエンジンスタート<sup>※1</sup>等の追加機能を用意しています。

マツダは一人ひとりのお客様に安全・安心・快適を軸に、愛着を持っていただけるコネクティッドサービスを提供し続けます。

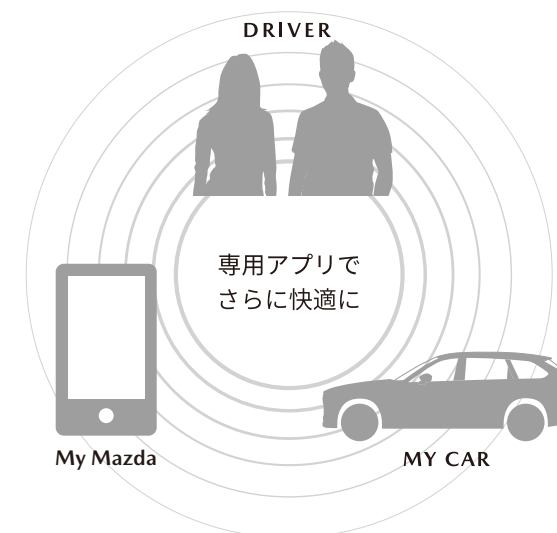
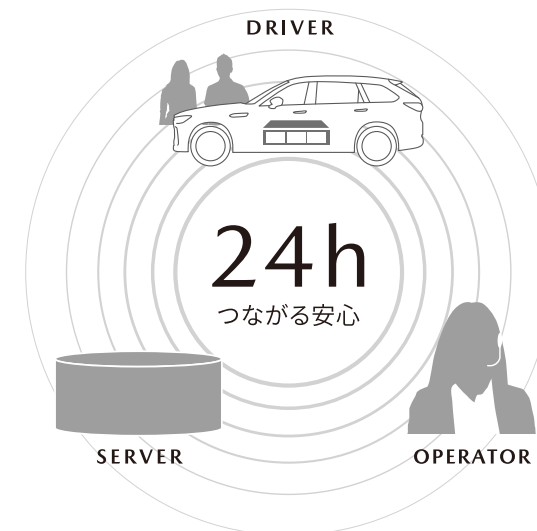

※1 リモートエンジンスタートはPHEVには設定がありません。

## 人とクルマのつながりを広げる、コネクティッドサービス

- \*コネクティッドサービスはマツダ株式会社が提供するサービスです。
- \*サービスのご利用にあたっては、店頭または「MyMazda」アプリにてご契約手続きおよびサービス開始手続きが必要となります。
- \*車載通信機単体でも一部サービスはご利用いただくことができますが、お客様のスマートフォンから専用アプリ「MyMazda(マイマツダ)」をダウンロードいただくことで、より多くのサービスをご利用いただけます。
- \*コネクティッドサービス(一部機能除く)に関しては、ご購入車両の初度登録日より10年間無償でご利用いただけます。
- \*一部機能に関しては、サブスクリプション方式での提供となります。
- \*通信環境などにより、サービスがご利用いただけない場合があります。また、各種機能の作動には一定の条件があります。詳しくはWEBサイト内の各種ご利用規約またはコネクティッドサービス取扱説明書をご確認ください。  
<https://www.mazda.co.jp/carlife/connected/>
- \*安全のため、走行中は一部の操作や画面表示が制限されます。
- \*サービス内容は2026年3月現在のもので、予告なく変更・中止される場合があります。
- \*コネクティッドサービスの内容および契約手続きの詳細は、営業スタッフにおたずねください。
- \*車載通信機で使用している内部電池には寿命があります。

# CX-80 SAFETY

\*装備されるグレード等の詳細はTechnical Informationの主要装備をご確認ください。

## ヒューマンエラーによる事故の回避、被害軽減をサポートする安全技術

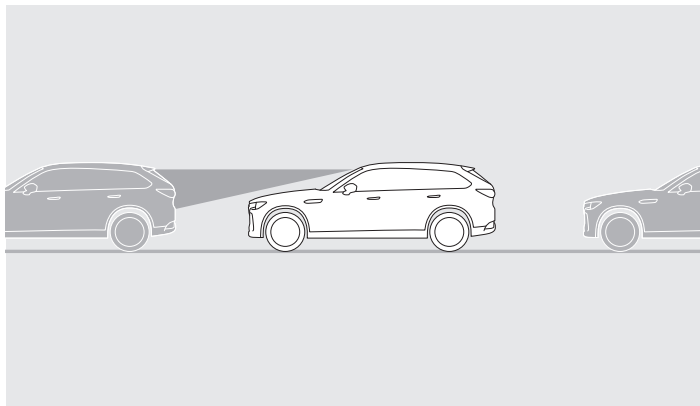

\*イラストは機能説明のイメージです。

\*ドライバーモニタリング装着車は、ドライバーが正面を注視していないときに衝突する可能性があるとして、ドライバーモニタリング非装着車よりも早期に衝突警報を行います。

前方車・歩行者・自転車を検知する **運転支援機能**

**スマート・ブレーキ・サポート(SBS)**

**[前方検知機能]** <sup>※1※2※12</sup> <全車標準装備>

レーダーセンサーおよびカメラが前方の対象物(前方車、歩行者、自転車、自動二輪車)へ衝突する可能性があるとして判断したとき、ディスプレイの表示と警報音でドライバーに衝突の危険性を知らせます。衝突を回避できないと判断すると、ブレーキ制御を行うことで衝突時の被害の軽減を図ります。ドライバーがブレーキペダルを踏んだ場合は、ブレーキが素早く確実にかかるようサポートします。

- 対象が前方車/自動二輪車:車速が約4km/h以上のとき
- 対象が歩行者/自転車:車速が約10km/h～約80km/hのとき

 **機能を安全にお使いいただくために、右下のリンクより詳細説明のページを必ずご確認ください。**

\*装備されるグレード等の詳細はTechnical Informationの主要装備をご確認ください。

## ヒューマンエラーによる事故の回避、被害軽減をサポートする安全技術

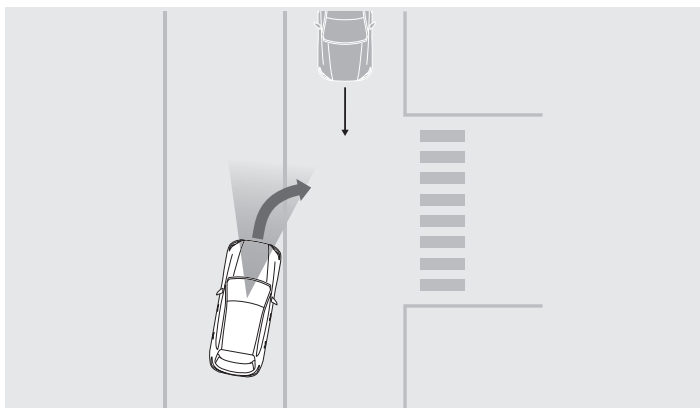

\*イラストは機能説明のイメージです。

交差点での右折時に対向車を検知する **運転支援機能**

**スマート・ブレーキ・サポート(SBS)**

**[右直事故回避アシスト機能]** \*1\*2\*12 <全車標準装備>

約4～20km/hで走行中に交差点で右ウインカーを点けて右折しているとき、自車と対向車との間の中央線を認識している場合、レーダーセンサーおよびカメラで対向車線を直進してくる車両を検知。衝突する可能性があると判断すると、ディスプレイの表示と警報音でドライバーに危険性を通知します。衝突を回避できないと判断した場合、ブレーキ制御を行うことで衝突時の被害の軽減を図ります。

 **機能を安全にお使いいただくために、右下のリンクより詳細説明のページを必ずご確認ください。**

\*装備されるグレード等の詳細はTechnical Informationの主要装備をご確認ください。

## ヒューマンエラーによる事故の回避、被害軽減をサポートする安全技術

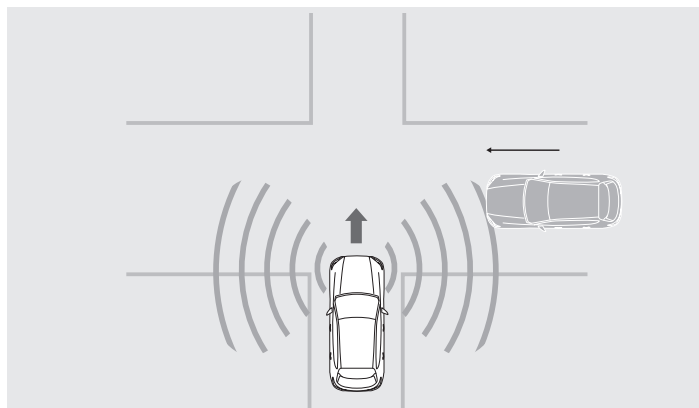

\*イラストは機能説明のイメージです。

前進時に左右から接近する車を検知する **運転支援機能**

**スマート・ブレーキ・サポート (SBS)**

**[前進時左右接近物検知機能 (SBS-FC)]** \*1\*2\*12

<標準装備>

■ XD-HYBRID (全車)

■ PHEV (全車)

見通しの悪い道路などでの接近車両との出会い頭事故の回避  
および被害軽減を図ります。

- 自車が約5~20km/hで直進しているとき
- 接近車両が約20~60km/hで一定速度で走行しているとき

 **機能を安全にお使いいただくために、右下のリンクより詳細説明のページを必ずご確認ください。**



# CX-80 SAFETY

\*装備されるグレード等の詳細はTechnical Informationの主要装備をご確認ください。

## ヒューマンエラーによる事故の回避、被害軽減をサポートする安全技術

### スマート・ブレーキ・サポート(SBS) [対向車衝突被害軽減機能] ※1※2※12 運転支援機能

<全車標準装備>

自車が同一車線上の対向車と衝突する可能性があるとき、衝突被害軽減ブレーキを作動させることで対向車と正面衝突した際の被害軽減を図ります。

レーダーセンサー(フロント)およびフォワードセンシングカメラ(FSC)が検出する情報をもとに、自車が同一車線上の対向車と正面衝突する可能性があると判断した時に、警告表示および警報音によりドライバーに対して衝突の危険性を知らせます。さらに衝突を回避できない、と判断したときは衝突被害軽減ブレーキを作動させます。

#### 【作動条件】

- 車速が45km/h～約100km/hのとき
- DSCが作動していないとき
- 対向車が自車と同じ車線内を走行しているとき
- 車線の両側の境界を検知しているとき
- 車線内に、対向車を回避行動をとるためのスペースがないとき

 **機能を安全にお使いいただくために、右下のリンクより詳細説明のページを必ずご確認ください。**

\*装備されるグレード等の詳細はTechnical Informationの主要装備をご確認ください。

## ヒューマンエラーによる事故の回避、被害軽減をサポートする安全技術

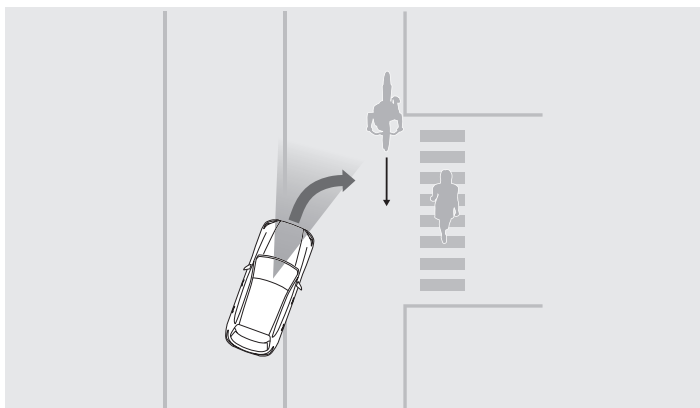

\*イラストは機能説明のイメージです。

交差点での右左折時に歩行者・自転車を検知する **運転支援機能**  
**スマート・ブレーキ・サポート(SBS)**  
**[交差点事故回避アシスト機能]** <sup>※1※2※12</sup> <全車標準装備>

約8～20km/hで走行中に交差点で右左折するとき、カメラで歩行者、自転車を検知。衝突する可能性があるると判断すると、ディスプレイの表示と警報音でドライバーに危険性を通知します。衝突を回避できないと判断した場合、ブレーキ制御を行うことで衝突時の被害の軽減を図ります。

 **機能を安全にお使いいただくために、右下のリンクより詳細説明のページを必ずご確認ください。**

\*装備されるグレード等の詳細はTechnical Informationの主要装備をご確認ください。

## ヒューマンエラーによる事故の回避、被害軽減をサポートする安全技術

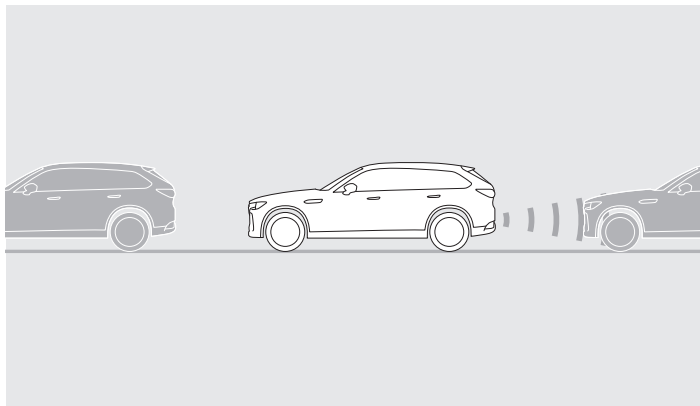

\*イラストは機能説明のイメージです。

後進時に車や障害物を検知する **運転支援機能**

**スマート・ブレーキ・サポート (SBS)**

**[後方検知機能 (SBS-R)]**※2※12 <全車標準装備>

約2～15km/hで後退中に後方の障害物と歩行者を超音波センサーとリアカメラが検知し、ディスプレイの表示と警報音でドライバーに危険性を通知します。衝突を回避できないと判断したとき、ブレーキ制御を行うことで衝突時の被害の軽減を図ります。

■フロント/リアパーキングセンサー(センター/コーナー):  
超音波センサーで車両周辺の障害物を検知し、警告音でドライバーに知らせます。

 **機能を安全にお使いいただくために、右下のリンクより詳細説明のページを必ずご確認ください。**

\*装備されるグレード等の詳細はTechnical Informationの主要装備をご確認ください。

## ヒューマンエラーによる事故の回避、被害軽減をサポートする安全技術

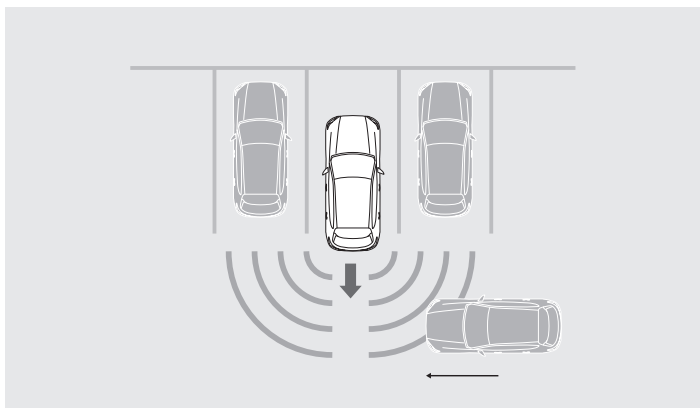

\*イラストは機能説明のイメージです。

後進時に左右から接近する車を検知する **運転支援機能**

**スマート・ブレーキ・サポート (SBS)**

**[後進時左右接近物検知機能 (SBS-RC)]**<sup>※3※12</sup>

<全車標準装備>

車速が約15km/以下で後退中に自車の後側方から接近してきた車両を検知。ディスプレイの表示と警報音でドライバーに危険性を通知します。衝突を回避できないと判断したとき、ブレーキ制御を行うことで衝突時の被害の軽減を図ります。

 **機能を安全にお使いいただくために、右下のリンクより詳細説明のページを必ずご確認ください。**



目次へ

# CX-80 SAFETY

\*装備されるグレード等の詳細はTechnical Informationの主要装備をご確認ください。

## ヒューマンエラーによる事故の回避、被害軽減をサポートする安全技術

### ■AT誤発進抑制制御[前進時]イメージ図



\*カメラはフロントガラス上部に設置、  
超音波センサーはフロントバンパーに設置。

### ■AT誤発進抑制制御[後退時]イメージ図



\*イラストは機能説明のイメージです。

ペダルの誤操作による急発進を抑制する **運転支援機能**

**AT誤発進抑制制御[前進時/後退時]** ※2※4※12

<全車標準装備>

走行中(前進時:対象が歩行者または先行車の場合約50km/h以下、後退時:約15km/h以下)や停車時、カメラや超音波センサーが前方または後方に歩行者や車両・壁などの障害物を検知しているにも関わらず、必要以上にアクセルペダルが踏み込まれたときに、ディスプレイ表示および警報音と同時にエンジン出力を抑制。前進時には、衝突を回避できないと判断したとき、ブレーキ制御を行うことで衝突時の被害の軽減を図ります。

**!** 機能を安全にお使いいただくために、右下のリンクより詳細説明のページを必ずご確認ください。



# CX-80 SAFETY

\*装備されるグレード等の詳細はTechnical Informationの主要装備をご確認ください。

## 危険の芽「ヒヤリ・ハット」を減らすための安全技術

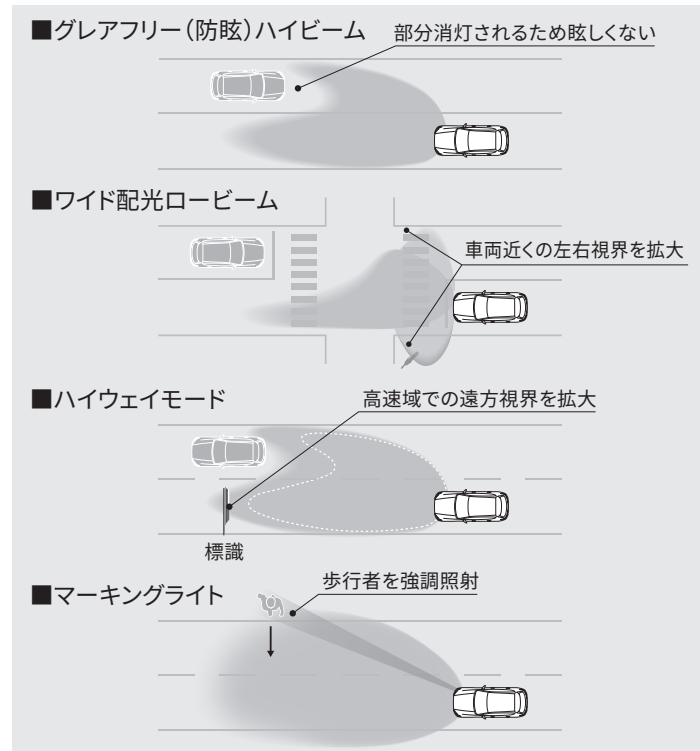

\*イラストは機能説明のイメージです。

安全運転に必要な視認性を確保する

**アダプティブ・LED・ヘッドライト(ALH) ※5※12**

<全車標準装備>

夜間走行時に先行車や対向車の状況をクルマが判断。ヘッドランプの照射範囲や明るさを自動的に変化させるシステムです。

- グレアフリー(防眩)ハイビーム:  
約30km/h以上で先行車や対向車の状況に応じてハイビームの照射を減光  
約60km/h以上でシステムが眩しい標識を検知したときハイビームの照射を減光
- ワイド配光ロービーム:  
約40km/h未満で車両の左右側方を広く照射
- ハイウェイモード:  
約95km/h以上でより遠方を照射
- マーキングライト:  
約20~80km/hで自車と衝突する可能性がある歩行者をヘッドランプで強調照射



**機能を安全にお使いいただくために、右下のリンクより詳細説明のページを必ずご確認ください。**



# CX-80 SAFETY

\*装備されるグレード等の詳細はTechnical Informationの主要装備をご確認ください。

## 危険の芽「ヒヤリ・ハット」を減らすための安全技術

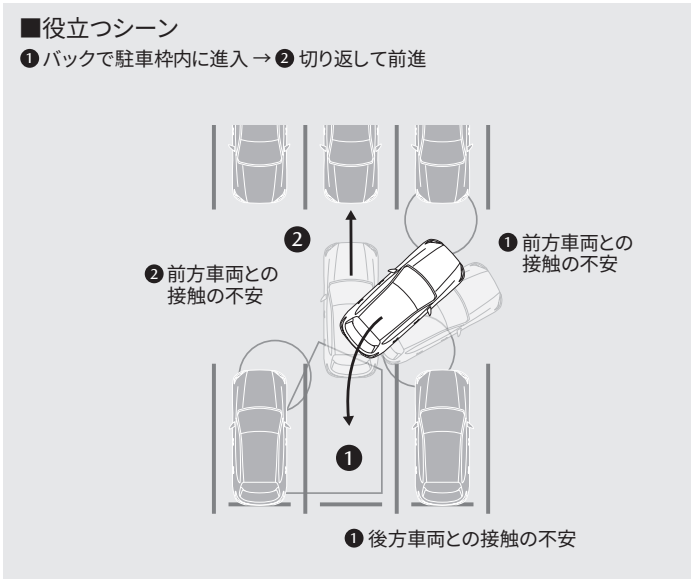

見えない部分の危険察知をサポートする

**360°ビュー・モニター** ※3※6※7※12 <全車標準装備>

車両の前後左右にある4つのカメラを活用し、センターディスプレイの表示や各種警報音で低速走行時や駐車時に車両周辺の確認を支援するシステムです。車両が透過したかのような映像で車両周辺を確認できるシースルービュー機能も選択できます。

- トップビュー/フロントビュー/フロントワイドビュー/サイドビュー/リアビュー/リアワイドビュー/フロントシースルービュー/リアシースルービュー

\*イラストは機能説明のイメージです。



**機能を安全にお使いいただくために、右下のリンクより詳細説明のページを必ずご確認ください。**



# CX-80 SAFETY

\*装備されるグレード等の詳細はTechnical Informationの主要装備をご確認ください。

## 危険の芽「ヒヤリ・ハット」を減らすための安全技術

### 360°ビュー・モニター(シースルービュー)<sup>※3※6※7※12</sup> <全車標準装備>

市街地や狭い場所でより安心して運転していただける機能です。シースルービューは、進行方向の先と進行方向側のタイヤ周辺の状況をセンターディスプレイ上の表示で確認できます。画面上で駐車場や細い路地などの狭い場所において、発進・徐行する際に接触する可能性のある対象をいち早く確認することができます。また、クルマのボディの輪郭が表示されているので、周囲にある障害物やスペースに対するクルマの向きが把握できるため、発進時や駐車時の安心感を与えます。



**機能を安全にお使いいただくために、右下のリンクより詳細説明のページを必ずご確認ください。**



# CX-80 SAFETY

\*装備されるグレード等の詳細はTechnical Informationの主要装備をご確認ください。

## 危険の芽「ヒヤリ・ハット」を減らすための安全技術

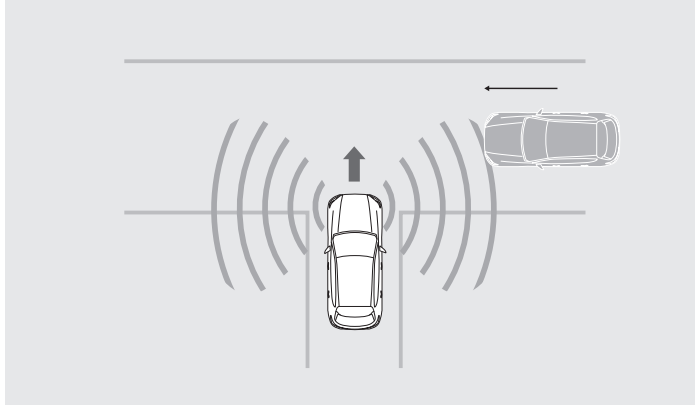

\*イラストは機能説明のイメージです。

左右前方からの車の接近を通知する

**前側方接近車両検知(FCTA)<sup>※3※12</sup>** <全車標準装備>

交差点へ進入しているときに左右前方の死角から接近する車両を検知して、その接近状態に応じてディスプレイに表示します。その状態で発進(約10km/h未満)するとディスプレイの表示と警報音でドライバーに危険性を通知します。

【作動条件】

- 車速が約10km/h未満のとき
- 接近車両などが自車前側方から約5km/h以上で接近しているとき

\*FCTA:Front Cross Traffic Alert

 **機能を安全にお使いいただくために、右下のリンクより詳細説明のページを必ずご確認ください。**



# CX-80 SAFETY

\*装備されるグレード等の詳細はTechnical Informationの主要装備をご確認ください。

## 危険の芽「ヒヤリ・ハット」を減らすための安全技術

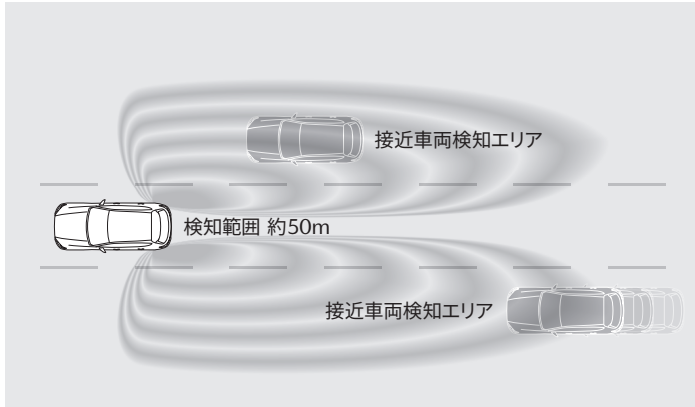

\*イラストは機能説明のイメージです。

後方からの車の接近を通知する

### ブラインド・スポット・モニタリング(BSM)

**[降車時警告機能付]** ※8※12 <全車標準装備>

約15km/h以上で前進しているときに後方からの接近車両を検知すると、接近状態に応じてドアミラー表示の点灯とディスプレイの表示でドライバーに知らせます。その状態で点灯した側にウィンカー操作すると、点滅表示と警報音およびディスプレイの表示でドライバーに危険を知らせます。さらに降車時においても、後方から接近する車両や自転車を検知すると、各種表示と警報音でドライバーに危険を知らせます。

**!** 機能を安全にお使いいただくために、右下のリンクより詳細説明のページを必ずご確認ください。



# CX-80 SAFETY

\*装備されるグレード等の詳細はTechnical Informationの主要装備をご確認ください。

## 危険の芽「ヒヤリ・ハット」を減らすための安全技術

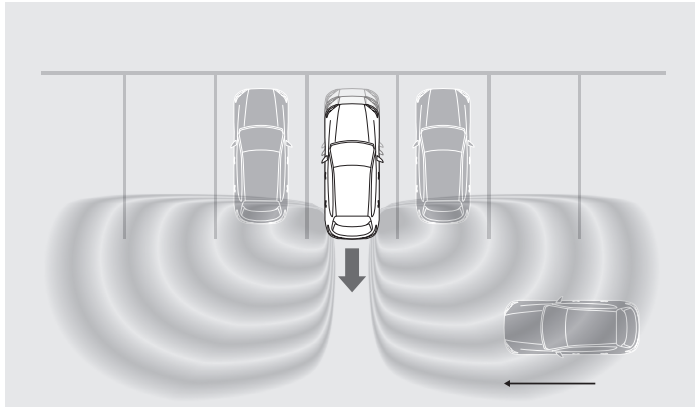

\*イラストは機能説明のイメージです。

後方からの車の接近を通知する

**後側方接近車両検知(RCTA)** ※3※12 <全車標準装備>

駐車場などで自車が後退するときに左右後方から接近する車両を検知して、各種表示と警報音でドライバーに危険を知らせます。

\*RCTA:Rear Cross Traffic Alert

\*以下のような場合にはRCTAが作動しない、もしくは作動しにくいことがあります。

- 後退時の車速が約10km/h以上のとき
- 自車の真後ろから車両が接近してきたとき
- 自車の斜め後ろから車両が接近してきたとき
- リアサイドレーダーセンサーが対象物を検知できないとき



**機能を安全にお使いいただくために、右下のリンクより詳細説明のページを必ずご確認ください。**

\*装備されるグレード等の詳細はTechnical Informationの主要装備をご確認ください。

## 危険の芽「ヒヤリ・ハット」を減らすための安全技術

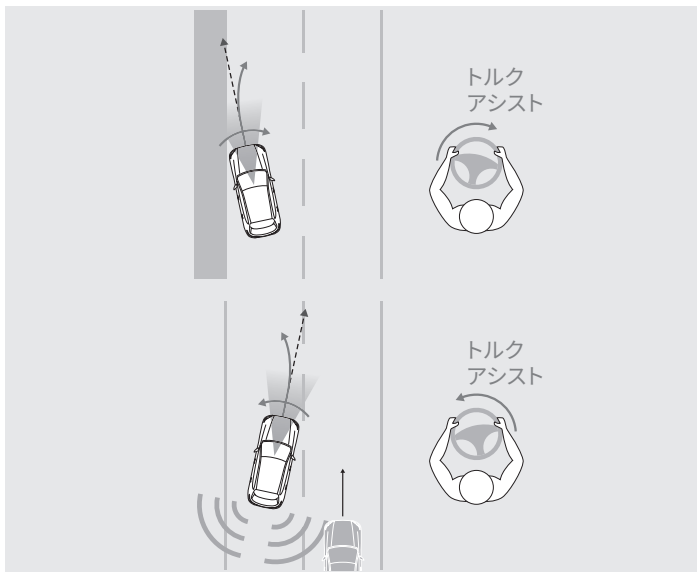

\*イラストは機能説明のイメージです。

縁石などを検知し、路外へ逸脱する可能性があるるとシステムが判断するとハンドル操作をアシストします。対向車両衝突回避アシスト機能は、対向車線の車両と衝突する可能性があるとき、ハンドル操作をアシストすることで車線を維持し、危険回避を図ります。どちらの機能も約60km/h以上での走行中に作動します。

\*ELK:Emergency Lane Keeping

車線からの逸脱回避を支援する **運転支援機能**

**緊急時車線維持支援(ELK)[側方危険回避アシスト機能 & ロードキープアシスト機能 & 対向車両衝突回避アシスト機能]**<sup>\*8\*9\*12</sup> <全車標準装備>

側方危険回避アシスト機能は、約50km/h以上で、車線の白線(黄線)を検知し、かつ後側方から接近する車両との衝突の可能性のある状態で車線変更を行おうとした場合、ドライバーのハンドル操作をアシストして衝突の回避を支援するシステムです。ロードキープアシスト機能はカメラで路肩の芝生や

 **機能を安全にお使いいただくために、右下のリンクより詳細説明のページを必ずご確認ください。**



目次へ

# CX-80 SAFETY

\*装備されるグレード等の詳細はTechnical Informationの主要装備をご確認ください。

## 危険の芽「ヒヤリ・ハット」を減らすための安全技術

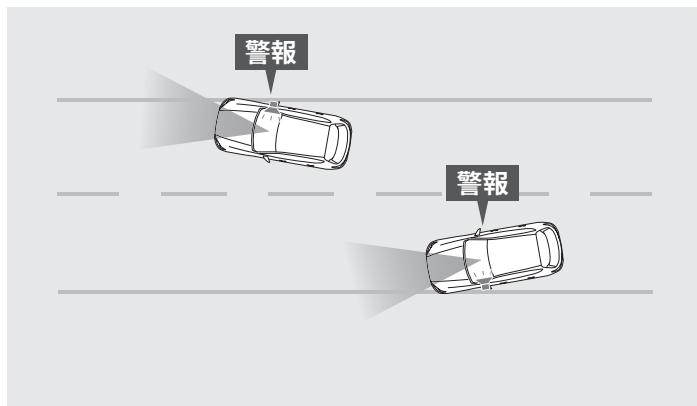

\*イラストは機能説明のイメージです。

車線からの逸脱を警告する

**車線逸脱警報システム(LDWS)** <sup>※9※12</sup> <全車標準装備>

自車が車線から逸脱する可能性があることを知らせるシステムです。約60km/h以上での走行中にカメラが車線の白線(黄線)を検知。自車が車線から逸脱する可能性があるるとシステムが判断した場合に、ディスプレイの表示と警報(ハンドルの振動、警報音)でドライバーに知らせます。

\*LDWS:Lane Departure Warning System



**機能を安全にお使いいただくために、右下のリンクより詳細説明のページを必ずご確認ください。**

# CX-80 SAFETY

\*装備されるグレード等の詳細はTechnical Informationの主要装備をご確認ください。

## 危険の芽「ヒヤリ・ハット」を減らすための安全技術

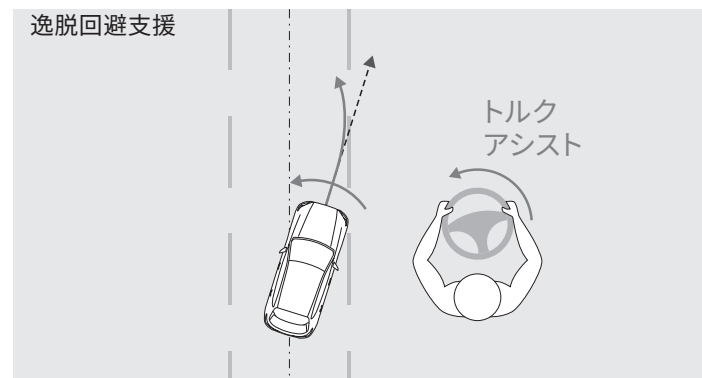

\*イラストは機能説明のイメージです。

車線からの逸脱回避を支援する **運転支援機能**

**レーンキープ・アシスト・システム(LAS)<sup>※9※12</sup>** <全車標準装備>

自車が車線から逸脱する可能性があるると、ハンドル操作をアシストすることにより車線からの逸脱回避を支援するシステムです。約60km/h以上で走行中に車線の白線(黄線)を検知して、自車が車線から逸脱する可能性があるるとシステムが判断した場合に、ドライバーのハンドル操作をアシスト。同時にディスプレイの表示でドライバーに知らせます。



**機能を安全にお使いいただくために、右下のリンクより詳細説明のページを必ずご確認ください。**



# CX-80 SAFETY

\*装備されるグレード等の詳細はTechnical Informationの主要装備をご確認ください。

## 運転負荷を軽減する安全技術 / ドライバーの異常による事故の回避、被害軽減をサポートする安全技術



\*画像は表示イメージです。実際にはフロントガラスに照射されます。

少ない視線移動で表示認識できる

**交通標識認識システム (TSR) <sup>※10※12</sup>** <全車標準装備>

走行中にカメラやナビゲーションシステム<sup>※13</sup>が認識した交通標識を、アクティブ・ドライビング・ディスプレイとメーターに表示することで、交通標識の見落とし防止を図り、安全運転を支援するシステムです。表示した最高速度標識の速度を超過したときは、表示や警報音でドライバーに知らせます。

\*TSR:Traffic Sign Recognition system

※13 ナビゲーションシステムを機能させるには、別途ショップオプションのマツダオンラインナビ用SDカードが必要になります。

**⚠ 機能を安全にお使いいただくために、右下のリンクより詳細説明のページを必ずご確認ください。**



# CX-80 SAFETY

\*装備されるグレード等の詳細はTechnical Informationの主要装備をご確認ください。

## 運転負荷を軽減する安全技術

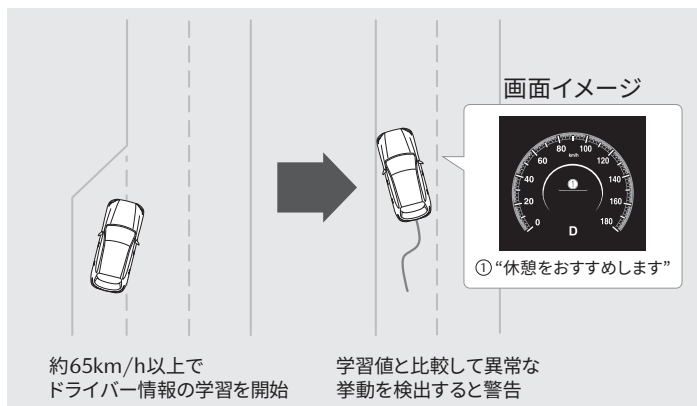

\*イラストは機能説明のイメージです。

ドライバーへの休憩をお勧めする

**ドライバー・アテンション・アラート (DAA) ※11※12**

<全車標準装備>

ドライバーの疲労や注意力の低下を検知し、ドライバーに休憩を促すシステムです。車線内を約65km/h以上で走行しているとき、クルマがドライバーの疲労や注意力低下を検知。

マルチインフォメーションディスプレイの表示と警報音でドライバーへ休憩を促します。



**機能を安全にお使いいただくために、右下のリンクより詳細説明のページを必ずご確認ください。**



# CX-80 SAFETY

\*装備されるグレード等の詳細はTechnical Informationの主要装備をご確認ください。

## 運転負荷を軽減する安全技術

ドライバーの眠気・脇見を検知する

### ドライバー・モニタリング<sup>※11※12</sup> (1/2)

<全車標準装備>

ドライバー・モニタリングは、ドライバーの眠気や脇見を検知して、ドライバーに知らせるシステムです。眠気検知機能は、ドライバーの眠気の程度を検知します。ドライバーの眠気を検知すると、画面表示と警報音でドライバーに休憩を促します。また、脇見検知機能は、ドライバーの脇見を検知すると、画面表示と警報音でドライバーに注意を促します。

\*ショップオプションのマツダオンラインナビ用SDカードの装着で、居眠り検知によるドライバーへの異常判断機能、路肩停車機能が使えます。

 **機能を安全にお使いいただくために、右下のリンクより詳細説明のページを必ずご確認ください。**

# CX-80 SAFETY

\*装備されるグレード等の詳細はTechnical Informationの主要装備をご確認ください。

## 運転負荷を軽減する安全技術

ドライバーの眠気・脇見を検知する

ドライバー・モニタリング ※11※12 (2/2)

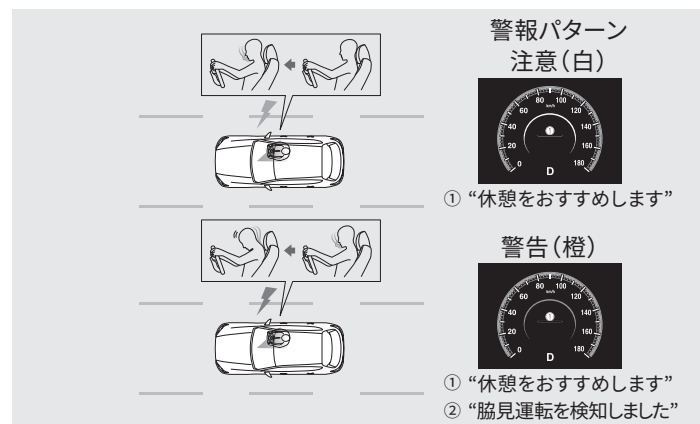

\*イラストは機能説明のイメージです。

- 眠気検知
  - 警報パターン(注意): ①疲労や眠気を検出した場合
  - 警報パターン(警告): ①より強い疲労や眠気を検出した場合
- 脇見検知
  - 警報パターン(警告): ②ドライバーの脇見を検知した場合

- 眠気検知機能が作動するとき
 

次の条件をすべて満たしている場合に、眠気検知機能が作動します。

  - ・車両を約20分以上走行させたとき
  - ・車速が約5km/h以上のとき
  - ・システムがドライバーの眠気を検知したとき

- 脇見検知機能が作動するとき
 

次の条件をすべて満たしている場合に、脇見検知機能が作動します。

  - ・車速が約20km/h以上のとき
  - ・システムがドライバーの脇見を検知したとき

脇見検知機能が作動している場合は、画面表示と警報音でドライバーに注意を促します。



**機能を安全にお使いいただくために、右下のリンクより詳細説明のページを必ずご確認ください。**



# CX-80 SAFETY

\*装備されるグレード等の詳細はTechnical Informationの主要装備をご確認ください。

## 運転負荷を軽減する安全技術

ドライバーの異常を検知し、事故の回避・事故の被害軽減を支援する **運転支援機能**

**ドライバー異常時対応システム(DEA)** ※11※12※14 (1/2) <全車標準装備>

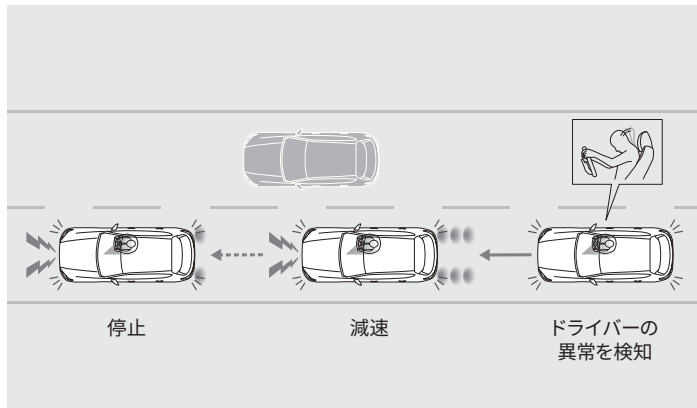

\*イラストは機能説明のイメージです。

ドライバー・モニタリングと連動し、高速道路、自動車専用道路および一般道を問わず、ドライバーが急病などで運転の継続が困難になった場合に、車両を減速・停止させることで、衝突事故やその被害の軽減に寄与するシステムです。

\*DEA:Driver Emergency Assist

※14 ショップオプションのマツダオンラインナビ用SDカードの装着で、居眠り検知によるドライバーへの異常判断機能、路肩停車機能が使えます。

**!** 機能を安全にお使いいただくために、右下のリンクより詳細説明のページを必ずご確認ください。



# CX-80 SAFETY

\*装備されるグレード等の詳細はTechnical Informationの主要装備をご確認ください。

## 運転負荷を軽減する安全技術

ドライバーの異常を検知し、事故の回避・事故の被害軽減を支援する **運転支援機能**

### ドライバー異常時対応システム(DEA) ※11※12※14 (2/2)

#### 【機能の概要】

- DEAは、ドライバーの異常を検知、または乗員が操作することにより作動します。
- DEAが作動するとハザードランプの点滅を開始し、間もなく緊急停車することを乗員に報知しながら、ドライバーの正常/異常判定を行います。
- ドライバーが通常運転状態に復帰せずDEAがキャンセルされない場合には、ハザードランプに加え、ブレーキランプの点滅とホーンの吹鳴を開始し、車両を減速・停止させます。

#### 【DEAが作動する条件】

高速道路/自動車専用道路/一般道を5km/h以上で一定時間走行を継続している場合に、システムがドライバーに異常が起きていると判断すると、DEAが作動します。

DEAがドライバーの異常を検知する方法は2つあります。

#### ① システムの自動検知による作動

DEAは、ドライバーの状態や運転操作のデータをもとに、ドライバーの異常を検知します。

#### ② 乗員の操作による作動

ドライバーの異常を察知した場合などに、ドライバー自身または同乗者が、以下1および2の操作を完了することで、DEAが作動します。

(1) SOSスイッチを操作する。

(2) センターディスプレイの表示内容に従い、EPBスイッチを引き上げる。



**機能を安全にお使いいただくために、右下のリンクより詳細説明のページを必ずご確認ください。**



目次へ

# CX-80 SAFETY

\*装備されるグレード等の詳細はTechnical Informationの主要装備をご確認ください。

## 運転負荷を軽減する安全技術

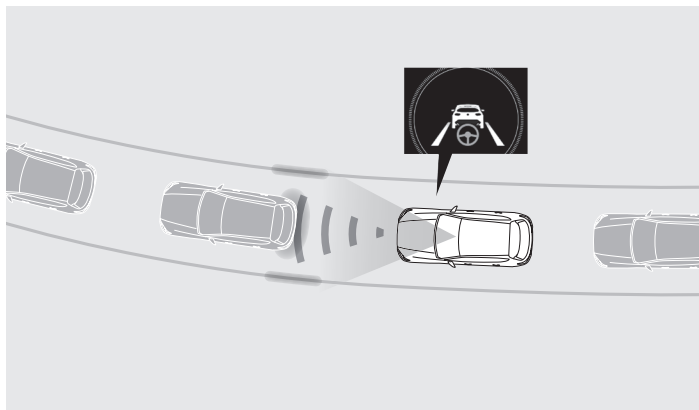

\*イラストは機能説明のイメージです。

に加え、車線を検知している場合はステアリングアシスト機能が車線に沿った走行をアシスト。低速で車線を検知していない場合は、先行車の走行軌跡に沿った走行をアシストします。また、CTS作動中にハンドルから手を放した状態、ハンドルを軽く握った状態、または前方不注意を検知し、それに対する警報が一定時間解除されない場合は、緊急停止支援機能が作動することがあります。

- 追従走行機能: 0km/h～
- ステアリングアシスト機能: 両側の白線(黄線)を検知して走行(車速: 0km/h～高速域のとき)、もしくは先行車を検知して走行(0km～50km未満のとき)

**⚠ 機能を安全にお使いいただくために、右下のリンクより詳細説明のページを必ずご確認ください。**



目次へ

# CX-80 SAFETY

\*装備されるグレード等の詳細はTechnical Informationの主要装備をご確認ください。

## 運転負荷を軽減する安全技術

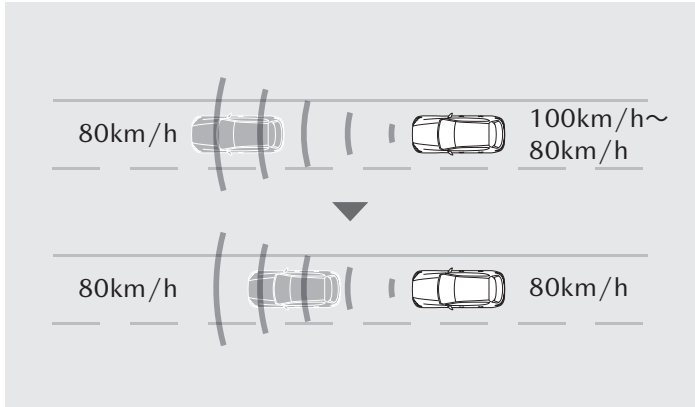

\*イラストは機能説明のイメージです。

車間距離を一定間隔で保つ **運転支援機能**

**マツダ・レーダー・クルーズ・コントロール(MRCC)**  
[全車速追従機能・速度標識連動機能付<sup>※15</sup>]<sup>※2</sup><sup>※12</sup>

<全車標準装備>

フロントレーダーセンサーが先行車を検知することで、アクセルペダルやブレーキペダルを踏まなくても、設定した速度での定速走行や、車間距離を一定に保ちながら追従走行ができるシステムです。また速度標識の速度を取り込む速度標識連動機能<sup>※15</sup>(別売のショッピングオプションが必要)も付いています。

●全車速追従機能付:0km/h~

※15 ショッピングオプションのマツダオンラインナビ用SDカードの装着で、速度標識連動機能が使えます。



**機能を安全にお使いいただくために、右下のリンクより詳細説明のページを必ずご確認ください。**

## ヒューマンエラーによる事故の回避、被害軽減をサポートする安全技術

安全運転をサポートする電子キー

### ドライビングサポートプラス<sup>※12</sup> <シヨップオプション>

シヨップオプションの電子キーでドアロックを解錠すると、ドライビングサポートプラスを始動。ドライビングサポートプラスは、低速走行(前進時:約30km/h以下、後退時:約15km/h以下)時に、ペダルの踏み間違いなどでアクセルペダルが速く強く踏み込まれたとシステムが判断したとき、EVシステム/エンジンの出力を抑制することで、車両が急加速しないよう制御します。

\*標準装備のキーを同時に携帯すると、ドライビングサポートプラスが作動しない場合がございます。

 **機能を安全にお使いいただくために、右下のリンクより詳細説明のページを必ずご確認ください。**

## 万が一の事故や衝突による被害を軽減するための技術



### 安全運転サポート車(サポカー S・ワイド)に該当

経済産業省や国土交通省などが普及啓発を推進している、高齢者を含む運転者を先進安全技術で支援し交通事故防止を図る「安全運転サポート車(サポカー S・ワイド)」に該当しています。サポカー S・ワイドは、被害軽減ブレーキ(対歩行者)、ペダル踏み間違い時加速抑制装置、車線逸脱警報、先進ライトを搭載した車です。



\*対象車種、サポカーSの区分についてはマツダオフィシャルウェブに掲載しております。上記QRよりご覧ください。

[https://www.mazda.co.jp/purchase/support\\_car/](https://www.mazda.co.jp/purchase/support_car/)

こちらでマツダ先進安全技術  
i-ACTIVSENSEガイドブックを ▶  
ご覧いただけます。



<https://www.mazda.co.jp/purchase/webcatalog/>

## 安全技術について

### 安全にお使いいただく上での留意事項(1/2)

- ※1 対象物(特殊な外観をした車両、部分的に見えている、隠れている、もしくは背景に溶け込んでいる車両と歩行者など)、天候状況(雨・雪・霧など)、道路状況(カーブが連続する道路、夜間や夕暮れなど視界の悪い時など)などの条件によっては適切に作動しない場合があります。
- ※2 対象物(レーダー波または超音波を反射しにくい形状の車両など)、天候状況(雨・雪・霧など)、道路状況(カーブが多い、坂の繰り返しなど)などの条件によっては適切に作動しない場合があります。
- ※3 天候状況(雨・雪など)、隣接する壁や接近車両の状況などの条件によっては適切に作動しない場合があります。
- ※4 道路状況(急カーブ、急な坂道など)、天候状況(雨・雪・霧など)、障害物の形状(低い・小さい・細いなど)などの条件によっては適切に作動しない場合があります。
- ※5 周囲に光源があるとき(街灯・信号機など)、天候状況(雨・雪・霧など)、道路状況(カーブが多い・起伏が激しいなど)などの条件によっては適切に作動しない場合があります。システムを過信せず、つねに周囲の状況に注意して、必要に応じて上向き(ハイビーム)と下向き(ロービーム)を切り替えるなど安全運転を心がけてください。
- ※6 カメラが映し出す範囲やセンサーの検出範囲は限られています。また夜間や暗い場所など、使用状況により画質が低下する場合があります。画面はイメージで実際とは異なる場合があります。安全のため、モニターの映像を過信せず目視による安全確認を行いながら運転してください。
- ※7 字光式ナンバープレートとの同時装着はできません。車速約15km/hを超えると画面が消える設定としています。
- ※8 天候状況(雨・雪など)、接近車両の状況(自車に接近してこない、速度差がなく長時間並走しているなど)、道路状況(道路幅が極端に広い/狭いなど)などの条件によっては適切に作動しない場合があります。

## 安全技術について

### ⚠ 安全にお使いいただく上での留意事項(2/2)

- ※9 天候状況(雨・雪・霧など)、道路状況(急カーブ・車線幅が極端に広い/狭い・車線の白線(黄線)が見えにくいなど)などの条件によっては適切に作動しない場合があります。
  - ※10 対象標識(明るすぎる・暗すぎる・汚れ、雪、木などで隠れているなど)、天候状況(雨・雪・霧など)、道路状況(カーブが連続する道路など)などの条件によっては適切に作動しない場合があります。
  - ※11 頻繁に顔の向きを動かす、目や顔の一部が隠れている、光の環境が大きく変化するなどの条件によっては適切に作動しない場合があります。
  - ※12 SBS、SBS-FC、SBS-R、パーキングセンサー、SBS-RC、AT誤発進抑制制御、ALH、360°ビュー・モニター、シースルービュー、FCTA、BSM、RCTA、ELK、LDWS、LAS、TSR、DAA、ドライバー・モニタリング、DEA、CTS、MRCC、ドライビングサポートプラスは、ドライバーの安全運転を前提としたシステムであり、事故被害や運転負荷の軽減を目的としています。したがって、各機能には限界がありますので過信せず、安全運転を心がけてください。
  - ※13 ナビゲーションシステムを機能させるには、別途ショップオプションのマツダオンラインナビ用SDカードが必要になります。
  - ※14 ショップオプションのマツダオンラインナビ用SDカードの装着で、居眠り検知によるドライバーへの異常判断機能、路肩停車機能が使えます。
  - ※15 ショップオプションのマツダオンラインナビ用SDカードの装着で、速度標識連動機能が使えます。
- その他、重要な注意事項がございますので、営業スタッフにおたずねいただくかオーナーズマニュアルをご確認ください。

# CX-80

# TECHNICAL INFORMATION

# Specifications (主要諸元)

MAZDA CX-80

2026年3月現在のものです

■車種	ボディタイプ	ステーションワゴン										
	機種名	XD										
	駆動方式	Drive Edition		Drive Edition Nappa Leather Package				Premium Sports				
■エンジンタイプ	SKYACTIV-D 3.3(スカイアクティブ・ディー)											
■トランスミッションタイプ	SKYACTIV-DRIVE(スカイアクティブ・ドライブ)	8EC-AT										
■車名・型式	クラッチ※1	トルクコンバーターレス										
■寸法・重量・定員	全長×全幅×全高	mm	マツダ・3DA-KL3P									
	室内寸法(長さ×幅×高さ)※1	mm	4,990×1,890×1,710									
	ホイールベース	mm	2,650×1,550×1,233【2,650×1,550×1,211】									
	トレッド	mm	3,120									
	最低地上高※1	mm	1,640/1,645									
	乗車定員	名	7	6	7	6	7	6	7	6	6	
	車両重量	kg	2,010【2,040】	2,000【2,030】	2,050【2,080】	2,040【2,070】	2,010【2,040】	2,000【2,030】	2,050【2,080】	2,040【2,070】	2,000【2,030】	2,040【2,070】
	■サスペンション・ブレーキ	サスペンション	前/後	ダブルウィッシュボーン式/マルチリンク式								
	■エンジン	ブレーキ	前/後	ベンチレーテッドディスク/ベンチレーテッドディスク								
	■性能	型式	T3-VPTS型									
種類※1		水冷直列6気筒DOHC24バルブ直噴ターボ										
総排気量		L	3.283									
ボア×ストローク		mm	86.0×94.2									
圧縮比※1		15.2										
最高出力※2		kW(PS)/rpm	170(231)/4,000-4,200									
最大トルク※2		N・m(kgf・m)/rpm	500(51.0)/1,400-3,000									
燃料供給装置		電子式(コモンレール)										
使用燃料・タンク容量		軽油・74										
■性能		WLTC燃費(国土交通省審査値)※1,2	km/L	18.2【18.1】	18.2【18.1】	16.8【16.7】	16.8【16.7】	18.2【18.1】	18.2【18.1】	16.8【16.7】	16.8【16.7】	18.2【18.1】
	市街地モード(WLTC-L)		15.2【15.1】	15.2【15.1】	14.2【14.1】	14.2【14.1】	15.2【15.1】	15.2【15.1】	14.2【14.1】	14.2【14.1】	15.2【15.1】	14.2【14.1】
	郊外モード(WLTC-M)		18.2【18.0】	18.2【18.1】	16.6【16.5】	16.6【16.5】	18.2【18.0】	18.2【18.1】	16.6【16.5】	16.6【16.5】	18.2【18.1】	16.6【16.5】
	高速道路モード(WLTC-H)		19.9【19.8】	19.9【19.8】	18.3【18.2】	18.3【18.3】	19.9【19.8】	19.9【19.8】	18.3【18.2】	18.3【18.3】	19.9【19.8】	18.3【18.3】
	JC08燃費(国土交通省審査値)※1	km/L	19.0【19.0】	19.0【19.0】	18.7【18.7】	18.7【18.7】	19.0【19.0】	19.0【19.0】	18.7【18.7】	18.7【18.7】	19.0【19.0】	18.7【18.7】
主要燃費向上対策	筒内直接噴射、電子制御燃料噴射、コモンレール高圧噴射、電動パワーステアリング、アイドリングストップ機構											
■トランスミッション	最小回転半径	m	5.8									
■トランスミッション	変速比	5.258/3.303/2.129/1.705/1.300/1.000/0.822/0.628/4.034										
	(第1速/第2速/第3速/第4速/第5速/第6速/第7速/第8速/後退)											
■トランスミッション	最終減速比	3.307	前 3.275 後 3.307		3.307		前 3.275 後 3.307		3.307	前 3.275 後 3.307		

【 】内は、サンルーフ装着車

\*1: 燃料消費率は定められた試験条件での値です。お客様の使用環境(気象、渋滞等)や運転方法(急発進、エアコン使用時等)に応じて燃料消費率は異なります。

\*2: WLTCモードは、市街地、郊外、高速道路の各走行モードを平均的な使用時間配分で構成した国際的な走行モードです。市街地モードは、信号や渋滞等の影響を受ける比較的低速な走行を想定、郊外モードは、信号や渋滞等の影響をあまり受けない走行を想定、高速道路モードは、高速道路等での走行を想定しています。

※1:社内測定値および社内呼称。※2:〈 〉内は旧単位での参考値です。

■道路運送車両法による型式指定申請書数値 ◆本仕様・装備は予告なく変更する場合があります。 ■製造事業者:マツダ株式会社

# Specifications (主要諸元)

MAZDA CX-80

2026年3月現在のものです

■車種	ボディタイプ	ステーションワゴン			
	機種名	XD-HYBRID			
■エンジンタイプ	駆動方式	4WD			
		e-SKYACTIV D 3.3(イー・スカイアクティブ・ディー) M Hybrid Boost( M ハイブリッド ブースト)(XD-HYBRID専用)			
■トランスミッションタイプ	SKYACTIV-DRIVE(スカイアクティブ・ドライブ)	8EC-AT			
	クラッチ※1	トルクコンバーターレス			
■車名・型式		3CA-KL3R3P			
■寸法・重量・定員	全長×全幅×全高	mm	4,990×1,890×1,710		
	室内寸法(長さ×幅×高さ)※1	mm	2,650×1,550×1,233【2,650×1,550×1,211】		
	ホイールベース	mm	3,120		
	トレッド	mm	1,640/1,645		
	最低地上高※1	mm	170		
	乗車定員	名	7	6	6
	車両重量	kg	2,100【2,130】	2,090【2,120】	【2,120】
	■サスペンション・ブレーキ	サスペンション	前/後	ダブルウィッシュボーン式/マルチリンク式	
■エンジン	ブレーキ	前/後	ベンチレーテッドディスク/ベンチレーテッドディスク		
	型式		T3-VPTH型		
	種類※1		水冷直列6気筒DOHC24バルブ直噴ターボ		
	総排気量	L	3.283		
	ボア×ストローク	mm	86.0×94.2		
	圧縮比※1		15.2		
	最高出力※2	kW(PS)/rpm	187(254)/3,750		
	最大トルク※2	N・m(kgf・m)/rpm	550(56.1)/1,500-2,400		
	燃料供給装置		電子式(コモンレール)		
	使用燃料・タンク容量	L	軽油・74		
	■モーター	型式		MR型	
		種類		永久磁石式同期電動機	
最高出力※2		kW(PS)/rpm	12(16.3)/900		
最大トルク※2		N・m(kgf・m)/rpm	153(15.6)/200		
■動力用主電池	種類		リチウムイオン電池		
	個数		12		
	容量	Ah	7.5		
■性能	WLTC燃費(国土交通省審査値)*	km/L	19.1【19.0】	19.2【19.0】	【19.0】
	主要燃費向上対策	市街地モード(WLTC-L)	16.7【16.6】	16.7【16.6】	【16.6】
		郊外モード(WLTC-M)	19.2【19.1】	19.3【19.1】	【19.1】
		高速道路モード(WLTC-H)	20.4【20.2】	20.4【20.3】	【20.3】
	最小回転半径	m	5.8		
■トランスミッション	変速比		5.258/3.303/2.129/1.705/1.300/1.000/0.822/0.628/4.034		
	(第1速/第2速/第3速/第4速/第5速/第6速/第7速/第8速/後退)		前 3.275/後 3.307		

【 】内は、サンルーフ装着車

\*: 燃料消費率は定められた試験条件での値です。お客様の使用環境(気象、渋滞等)や運転方法(急発進、エアコン使用時等)に応じて燃料消費率は異なります。また、市街地、郊外、高速道路の各走行モードを平均的な使用時間配分で構成した国際的な走行モードです。市街地モードは、信号や渋滞等の影響を受ける比較的低速な走行を想定、郊外モードは、信号や渋滞等の影響をあまり受けない走行を想定、高速道路モードは、高速道路等での走行を想定しています。

※1: 社内測定値および社内呼称。※2: 〈 〉内は旧単位での参考値です。

■道路運送車両法による型式指定申請書数値 ◆本仕様・装備は予告なく変更する場合があります。 ■製造事業者: マツダ株式会社

# Specifications (主要諸元)

MAZDA CX-80

2026年3月現在のものです

■車種	ボディタイプ	ステーションワゴン	
	機種名	PHEV	
	駆動方式	Premium Sports / Premium Modern 4WD	
■エンジンタイプ		e-SKYACTIV PHEV(イー・スカイアクティブ・PHEV)	
■トランス	SKYACTIV-DRIVE(スカイアクティブ・ドライブ)	8EC-AT	
■ミッションタイプ	クラッチ※1	トルクコンバーターレス	
■車名・型式		マツダ・5LA-KL5S3P	
■寸法・重量・定員	全長×全幅×全高	mm	4,990×1,890×1,710
	室内寸法(長さ×幅×高さ)※1	mm	【2,650×1,550×1,211】
	ホイールベース	mm	3,120
	トレッド	mm	1,640/1,645
	最低地上高※1	mm	170
	乗車定員	名	6
	車両重量	kg	【2,260】
■サスペンション・ブレーキ	サスペンション	前/後	ダブルウィッシュボーン式/マルチリンク式
	ブレーキ	前/後	ベンチレーテッドディスク/ベンチレーテッドディスク
■エンジン	型式		PY-VPH型
	種類※1		水冷直列4気筒DOHC16バルブ
	総排気量	L	2.488
	ボア×ストローク	mm	89.0×100.0
	圧縮比※1		13.0
	最高出力※2	kW(PS)/rpm	138(188)/6,000
	最大トルク※2	N・m(kgf・m)/rpm	250(25.5)/4,000
	燃料供給装置		筒内直接噴射(DI)
	使用燃料・タンク容量	L	無鉛レギュラーガソリン・70
■モーター	型式		MS型
	種類		永久磁石式同期電動機
	最高出力※2	kW(PS)/rpm	129(175)/5,500
	最大トルク※2	N・m(kgf・m)/rpm	270(27.5)/400
■動力用主電池	種類		リチウムイオン電池
	電圧	V	355
	容量	Ah	50
	個数		96
	総電力量※1	kWh	17.8

【 】内は、サンルーフ装着車

※1:社内測定値および社内呼称。※2:〈 〉内は旧単位での参考値です。

■道路運送車両法による型式指定申請書数値 ◆本仕様・装備は予告なく変更する場合があります。 ■製造事業者:マツダ株式会社

# Specifications (主要諸元)

MAZDA CX-80

2026年3月現在のものです

■車種	ボディタイプ	ステーションワゴン		
	機種名	PHEV		
	駆動方式	Premium Sports/Premium Modern 4WD		
■エンジンタイプ	e-SKYACTIV PHEV(イー・スカイアクティブ・PHEV)			
■トランスミッションタイプ	SKYACTIV-DRIVE(スカイアクティブ・ドライブ)	8EC-AT		
	クラッチ※1	トルクコンバーターレス		
■性能	ハイブリッド燃料消費率 (国土交通省審査値)	WLTC <sub>モード</sub> *1,2 km/L	【12.9】	
		市街地モード(WLTC-L)	【9.9】	
		郊外モード(WLTC-M)	【13.2】	
		高速道路モード(WLTC-H)	【14.6】	
		JC08 <sub>モード</sub> *1 km/L	【13.6】	
	主要燃費向上対策		プラグインハイブリッドシステム、筒内直接噴射、可変バルブタイミング、ミラーサイクル、電動パワーステアリング、充電制御、アイドリングストップ機構	
	充電電力使用時走行距離 (プラグインレンジ、国土交通省審査値)	WLTC <sub>モード</sub> *1,2,3 km	【67】	
		JC08 <sub>モード</sub> *1,3 km	【71】	
	EV走行換算距離 (等価EVレンジ、国土交通省審査値)	WLTC <sub>モード</sub> *1,2,3 km	【67】	
		JC08 <sub>モード</sub> *1,3 km	【71】	
	交流電力量消費率 (国土交通省審査値)	WLTC <sub>モード</sub> *1,2 Wh/km	【267】	
		市街地モード(WLTC-L)	【292】	
		郊外モード(WLTC-M)	【261】	
		高速道路モード(WLTC-H)	【270】	
		JC08 <sub>モード</sub> *1 Wh/km	【247】	
一充電消費電力量 (国土交通省審査値)	WLTC <sub>モード</sub> *1,2 kWh/回	【17.10】		
	JC08 <sub>モード</sub> *1 kWh/回	【17.55】		
最小回転半径	m	5.8		
■トランスミッション	変速比 (第1速/第2速/第3速/第4速/第5速/第6速/第7速/第8速/後退)	5.258/3.303/2.129/1.705/1.300/1.000/0.822/0.628/4.034		
	最終減速比	前 4.391/後 4.444		

【 】内は、サンルーフ装着車

- \*1: ハイブリッド燃料消費率、充電電力使用時走行距離、EV走行換算距離、交流電力量消費率および一充電消費電力量は定められた試験条件での値です。お客様の使用環境(気象、渋滞等)や運転方法(急発進、エアコン使用時等)に応じて燃料消費率は異なります。
- \*2: WLTCモードは、市街地、郊外、高速道路の各走行モードを平均的な使用時間配分で構成した国際的な走行モードです。市街地モードは、信号や渋滞等の影響を受ける比較的低速な走行を想定、郊外モードは、信号や渋滞等の影響をあまり受けない走行を想定、高速道路モードは、高速道路等での走行を想定しています。
- \*3: エンジン、リチウムイオンバッテリーの状態、エアコンの使用状況や運転方法(所定の車速を超える)などによっては、バッテリー残量に関わらずEV走行が解除され、エンジンが作動します。

※1:社内測定値および社内呼称。

■道路運送車両法による型式指定申請書数値 ◆本仕様・装備は予告なく変更する場合があります。 ■製造事業者:マツダ株式会社

# Equipment (主要装備)

# MAZDA CX-80 SKYACTIV-D 3.3

○:標準装備、△:メーカーオプション、▲:ショッポプション、◇:別売のショッポプション、マツダオンラインナビ用SDカードの装着が必要な装備

		2WD (FR)	4WD	2WD (FR)		4WD		2WD (FR)	4WD	2WD (FR)	4WD	2WD (FR)	4WD
		SKYACTIV-D 3.3	SKYACTIV-D 3.3	SKYACTIV-D 3.3		SKYACTIV-D 3.3		SKYACTIV-D 3.3	SKYACTIV-D 3.3	SKYACTIV-D 3.3	SKYACTIV-D 3.3	SKYACTIV-D 3.3	SKYACTIV-D 3.3
		8EC-AT	8EC-AT	8EC-AT		8EC-AT		8EC-AT	8EC-AT	8EC-AT	8EC-AT	8EC-AT	8EC-AT
モデル要素	グレード	XD Drive Edition	XD Drive Edition	XD Drive Edition		XD Drive Edition		XD Drive Edition Nappa Leather Package	XD Drive Edition Nappa Leather Package	XD Drive Edition Nappa Leather Package	XD Drive Edition Nappa Leather Package	XD Premium Sports	XD Premium Sports
	乗車定員・シート	7名・ベンチシート	7名・ベンチシート	6名・センターウォークスルー		6名・センターウォークスルー		7名・ベンチシート	7名・ベンチシート	6名・センターウォークスルー	6名・センターウォークスルー	6名・キャプテンシート	6名・キャプテンシート
	(シートカラー)	(ブラック)	(ブラック)	(ブラック)	(グレージュ)	(ブラック)	(グレージュ)						
■セーフティ (1/3)	SRSエアバッグシステム(運転席/助手席)	全車標準	○	○	○	○	○	○	○	○	○	○	○
	SRSエアバッグシステム(運転席/助手席サイド)	全車標準	○	○	○	○	○	○	○	○	○	○	○
	SRSエアバッグシステム(カーテン)	全車標準	○	○	○	○	○	○	○	○	○	○	○
	SRSエアバッグシステム(運転席ニーエアバッグ)	全車標準	○	○	○	○	○	○	○	○	○	○	○
	ドライバー・アテンション・アラート(DAA)	全車標準	○	○	○	○	○	○	○	○	○	○	○
	ウォーニング(全席シートベルト)	全車標準	○	○	○	○	○	○	○	○	○	○	○
	ウォーニング(ライト消し忘れ)	全車標準	○	○	○	○	○	○	○	○	○	○	○
	ウォーニング(半ドア)	全車標準	○	○	○	○	○	○	○	○	○	○	○
	AT誤発進抑制制御[前進時/後退時]	全車標準	○	○	○	○	○	○	○	○	○	○	○
	車線逸脱警報システム(LDWS)	全車標準	○	○	○	○	○	○	○	○	○	○	○
	*LDWS:Lane Departure Warning System												
	後側方接近車両検知(RCTA)	全車標準	○	○	○	○	○	○	○	○	○	○	○
	*RCTA:Rear Cross Traffic Alert												
	衝突二次被害軽減システム	全車標準	○	○	○	○	○	○	○	○	○	○	○
	ダイナミック・スタビリティ・コントロールシステム [横滑り防止機構](DSC) & トラクション・コントロール・システム(TCS)	全車標準	○	○	○	○	○	○	○	○	○	○	○
	電子制御制動力配分システム(EBD)	全車標準	○	○	○	○	○	○	○	○	○	○	○
	ブレーキアシスト	全車標準	○	○	○	○	○	○	○	○	○	○	○
	エマージェンシー・シグナル・システム(ESS)	全車標準	○	○	○	○	○	○	○	○	○	○	○
	ヒル・ローンチ・アシスト(HLA)	全車標準	○	○	○	○	○	○	○	○	○	○	○
	フロントパーキングセンサー(センター/コーナー)	全車標準	○	○	○	○	○	○	○	○	○	○	○
	リアパーキングセンサー(センター/コーナー)	全車標準	○	○	○	○	○	○	○	○	○	○	○
ヘッドレスト・フロント/リアシート(上下可動式)	全車標準	○	○	○	○	○	○	○	○	○	○	○	
ヘッドレスト・サードシート(可倒式)	全車標準	○	○	○	○	○	○	○	○	○	○	○	
シートベルト・フロントシート・プリテンショナー & ロードリミッター機構付ELR3点式×2	全車標準	○	○	○	○	○	○	○	○	○	○	○	
シートベルト・リアシート・プリテンショナー & ロードリミッター機構付ELR3点式×2(左右席)、 ELR3点式×1(中央席[7人乗り])	全車標準	○	○	○	○	○	○	○	○	○	○	○	
シートベルト・サードシート・ELR3点式×2	全車標準	○	○	○	○	○	○	○	○	○	○	○	
シートベルト・アンカーアジャスター (運転席/助手席)	全車標準	○	○	○	○	○	○	○	○	○	○	○	

# Equipment (主要装備)

# MAZDA CX-80 SKYACTIV-D 3.3

○:標準装備、△:メーカーオプション、▲:ショッポプション、◇:別売のショッポプション、マツダオンラインナビ用SDカードの装着が必要な装備

		2WD (FR)	4WD	2WD (FR)		4WD		2WD (FR)	4WD	2WD (FR)	4WD	2WD (FR)	4WD	
		SKYACTIV-D 3.3	SKYACTIV-D 3.3	SKYACTIV-D 3.3		SKYACTIV-D 3.3		SKYACTIV-D 3.3	SKYACTIV-D 3.3	SKYACTIV-D 3.3	SKYACTIV-D 3.3	SKYACTIV-D 3.3	SKYACTIV-D 3.3	
		8EC-AT	8EC-AT	8EC-AT		8EC-AT		8EC-AT	8EC-AT	8EC-AT	8EC-AT	8EC-AT	8EC-AT	
モデル要素	グレード		XD Drive Edition	XD Drive Edition	XD Drive Edition		XD Drive Edition		XD Drive Edition Nappa Leather Package	XD Drive Edition Nappa Leather Package	XD Drive Edition Nappa Leather Package	XD Drive Edition Nappa Leather Package	XD Premium Sports	XD Premium Sports
	乗車定員・シート		7名・ベンチシート	7名・ベンチシート	6名・センターウォークスルー		6名・センターウォークスルー		7名・ベンチシート	7名・ベンチシート	6名・センターウォークスルー	6名・センターウォークスルー	6名・キャプテンシート	6名・キャプテンシート
	(シートカラー)		(ブラック)	(ブラック)	(ブラック)	(グレージュ)	(ブラック)	(グレージュ)						
■セーフティ (2/3)	リアシート・ISOFIX対応チャイルドシート固定ロアアンカレッジ(左右席)&トッテザーアンカレッジ(左右席)	全車標準	○	○	○	○	○	○	○	○	○	○	○	○
	チャイルドブルーフ(リアドア)	全車標準	○	○	○	○	○	○	○	○	○	○	○	○
	4輪アンチロック・ブレーキ・システム(4W-ABS)	全車標準	○	○	○	○	○	○	○	○	○	○	○	○
	リアシートアラート	全車標準	○	○	○	○	○	○	○	○	○	○	○	○
	アダプティブ・LED・ヘッドライト(ALH)	全車標準	○	○	○	○	○	○	○	○	○	○	○	○
	360°ビュー・モニター※1	全車標準	○	○	○	○	○	○	○	○	○	○	○	○
	360°ビュー・モニター(シースルービュー)	全車標準	○	○	○	○	○	○	○	○	○	○	○	○
	360°ビュー・モニター(トレーラーヒッチビュー)※2		▲	▲	▲	▲	▲	▲	▲	▲	▲	▲	▲	▲
	レーンキープ・アシスト・システム(LAS)	全車標準	○	○	○	○	○	○	○	○	○	○	○	○
	緊急時車線維持支援(ELK) [側方危険回避アシスト機能&ロードキープアシスト機能&対向車両衝突回避アシスト機能]	全車標準	○	○	○	○	○	○	○	○	○	○	○	○
	ブラインド・スポット・モニタリング(BSM) [降車時警告機能付]	全車標準	○	○	○	○	○	○	○	○	○	○	○	○
	スマート・ブレーキ・サポート(SBS) [前方検知機能]	全車標準	○	○	○	○	○	○	○	○	○	○	○	○
	スマート・ブレーキ・サポート(SBS) [後方検知機能(SBS-R)]	全車標準	○	○	○	○	○	○	○	○	○	○	○	○
	スマート・ブレーキ・サポート(SBS) [後進時左右接近物検知機能(SBS-RC)]	全車標準	○	○	○	○	○	○	○	○	○	○	○	○
	スマート・ブレーキ・サポート(SBS) [対向車衝突被害軽減機能]	全車標準	○	○	○	○	○	○	○	○	○	○	○	○
	スマート・ブレーキ・サポート(SBS) [交差点事故回避アシスト機能]	全車標準	○	○	○	○	○	○	○	○	○	○	○	○
	スマート・ブレーキ・サポート(SBS) [右直事故回避アシスト機能]	全車標準	○	○	○	○	○	○	○	○	○	○	○	○
スマート・ブレーキ・サポート(SBS) [前進時左右接近物検知機能(SBS-FC)]		-	-	-	-	-	-	-	-	-	-	-	-	

※1:カメラの映像に影響を及ぼすため、字光式ナンバープレートの装着はできません。※2:トレーラーヒッチの装着が必要です。

# Equipment (主要装備)

# MAZDA CX-80 SKYACTIV-D 3.3

○:標準装備、△:メーカーオプション、▲:ショッポプション、◇:別売のショッポプション、マツダオンラインナビ用SDカードの装着が必要な装備

		2WD (FR)	4WD	2WD (FR)		4WD		2WD (FR)	4WD	2WD (FR)	4WD	2WD (FR)	4WD
		SKYACTIV-D 3.3	SKYACTIV-D 3.3	SKYACTIV-D 3.3		SKYACTIV-D 3.3		SKYACTIV-D 3.3	SKYACTIV-D 3.3	SKYACTIV-D 3.3	SKYACTIV-D 3.3	SKYACTIV-D 3.3	SKYACTIV-D 3.3
		8EC-AT	8EC-AT	8EC-AT		8EC-AT		8EC-AT	8EC-AT	8EC-AT	8EC-AT	8EC-AT	8EC-AT
モデル要素	グレード	XD Drive Edition	XD Drive Edition	XD Drive Edition		XD Drive Edition		XD Drive Edition Nappa Leather Package	XD Drive Edition Nappa Leather Package	XD Drive Edition Nappa Leather Package	XD Drive Edition Nappa Leather Package	XD Premium Sports	XD Premium Sports
	乗車定員・シート	7名・ベンチシート	7名・ベンチシート	6名・センターウォークスルー		6名・センターウォークスルー		7名・ベンチシート	7名・ベンチシート	6名・センターウォークスルー	6名・センターウォークスルー	6名・キャプテンシート	6名・キャプテンシート
	(シートカラー)	(ブラック)	(ブラック)	(ブラック)	(グレージュ)	(ブラック)	(グレージュ)						
■セーフティ (3/3)	前側方接近車両検知 (FCTA) *FCTA:Front Cross Traffic Alert	全車標準	○	○	○	○	○	○	○	○	○	○	○
	マツダ・レーダー・クルーズ・コントロール (MRCC) [全車速追従機能付]	全車標準	○	○	○	○	○	○	○	○	○	○	○
	マツダ・レーダー・クルーズ・コントロール (MRCC) [全車速追従機能・速度標識連動機能付] ※3		◇	◇	◇	◇	◇	◇	◇	◇	◇	◇	◇
	交通標識認識システム (TSR)	全車標準	○	○	○	○	○	○	○	○	○	○	○
	クルージング&トラフィック・サポート (CTS) [緊急停止支援機能付 (ドライバー・モニタリング連動)]	全車標準	○	○	○	○	○	○	○	○	○	○	○
	ドライバー異常時対応システム (DEA) *DEA:Driver Emergency Assist	全車標準	○	○	○	○	○	○	○	○	○	○	○
	ドライバー異常時対応システム (DEA) *DEA:Driver Emergency Assist		◇	◇	◇	◇	◇	◇	◇	◇	◇	◇	◇
	居眠り検知による運転者への異常判断 ※4												
	ドライバー異常時対応システム (DEA) *DEA:Driver Emergency Assist DEA作動による路肩に寄っての停車 ※4		◇	◇	◇	◇	◇	◇	◇	◇	◇	◇	◇
ドライバー・モニタリング	全車標準	○	○	○	○	○	○	○	○	○	○	○	

※3:ショッポプションのマツダオンラインナビ用SDカードの装着で、速度標識連動機能が使えます。 ※4:ショッポプションのマツダオンラインナビ用SDカードの装着で、居眠り検知による運転者への異常判断機能、路肩停車機能が使えます。

# Equipment (主要装備)

# MAZDA CX-80 SKYACTIV-D 3.3

○:標準装備、△:メーカーオプション、▲:ショッポプション、◇:別売のショッポプション、マツダオンラインナビ用SDカードの装着が必要な装備

モデル要素	駆動	2WD (FR)		4WD		2WD (FR)		4WD		2WD (FR)		4WD	
		SKYACTIV-D 3.3	SKYACTIV-D 3.3	SKYACTIV-D 3.3	SKYACTIV-D 3.3	SKYACTIV-D 3.3	SKYACTIV-D 3.3	SKYACTIV-D 3.3	SKYACTIV-D 3.3	SKYACTIV-D 3.3	SKYACTIV-D 3.3	SKYACTIV-D 3.3	SKYACTIV-D 3.3
	ミッション	8EC-AT		8EC-AT		8EC-AT		8EC-AT		8EC-AT		8EC-AT	
	グレード	XD Drive Edition		XD Drive Edition		XD Drive Edition		XD Drive Edition		XD Drive Edition Nappa Leather Package		XD Drive Edition Nappa Leather Package	
	乗車定員・シート	7名・ベンチシート		7名・ベンチシート		6名・センターウォークスルー		6名・センターウォークスルー		7名・ベンチシート		7名・ベンチシート	
	(シートカラー)	(ブラック)		(ブラック)		(ブラック) (グレージュ)		(ブラック) (グレージュ)					
■視界	LEDヘッドランプ(ハイ/ロービーム:オートレベリング[光軸調整]機構付)	全車標準	○	○	○	○	○	○	○	○	○	○	○
	オートライトシステム	全車標準	○	○	○	○	○	○	○	○	○	○	○
	レインセンサーワイパー(フロント)感度調整式	全車標準	○	○	○	○	○	○	○	○	○	○	○
	LEDハイマウントストップランプ	全車標準	○	○	○	○	○	○	○	○	○	○	○
	リアワイパー	全車標準	○	○	○	○	○	○	○	○	○	○	○
	全面UVカットガラス※5	全車標準	○	○	○	○	○	○	○	○	○	○	○
	リアウインドーデフォッガー	全車標準	○	○	○	○	○	○	○	○	○	○	○
	LEDドアミラーウインカー	全車標準	○	○	○	○	○	○	○	○	○	○	○
	パワーウインドー(自動反転機構およびワンタッチ&タイマー付)	全車標準	○	○	○	○	○	○	○	○	○	○	○
	LEDリアコンビランプ	全車標準	○	○	○	○	○	○	○	○	○	○	○
	遮音ガラス(フロントガラス/フロントドア)	全車標準	○	○	○	○	○	○	○	○	○	○	○
	ダークティンテッドガラス(リア)	全車標準	○	○	○	○	○	○	○	○	○	○	○
	リアフォグラブ		—	○	—	—	○	○	—	○	—	○	○
	フロントワイパーデアイサー		—	○	—	—	○	○	—	○	—	○	○
	ヘッドランプウォッシャー		—	○	—	—	○	○	—	○	—	○	○
	大型ウォッシャータンク&ウォッシャー液残量警告灯		—	○	—	—	○	○	—	○	—	○	○
	デイトタイム・ランニング・ライト(DRL)	全車標準	○	○	○	○	○	○	○	○	○	○	○
	IRカットガラス(フロントガラス/フロントドア)	全車標準	○	○	○	○	○	○	○	○	○	○	○
	スーパーUVカットガラス(フロントドア)	全車標準	○	○	○	○	○	○	○	○	○	○	○
	電動格納リモコン式カラードアミラー(ボディ同色)		—	—	—	—	—	—	—	—	—	—	—
電動格納リモコン式カラードアミラー(ピアノブラック)	*1	○	○	○	○	○	○	○	○	○	○	○	
オート格納ドアミラー	全車標準	○	○	○	○	○	○	○	○	○	○	○	
リバース連動ドアミラー	全車標準	○	○	○	○	○	○	○	○	○	○	○	
自動防眩ドアミラー(運転席側)	全車標準	○	○	○	○	○	○	○	○	○	○	○	
ヒータードアミラー	全車標準	○	○	○	○	○	○	○	○	○	○	○	
自動防眩ルームミラー		○	○	○	○	○	○	—	—	—	—	—	
自動防眩ルームミラー(フレームレス)		—	—	—	—	—	—	○	○	○	○	○	
リアドアウインドーサンシェード	全車標準	○	○	○	○	○	○	○	○	○	○	○	

\*1:SKYACTIV-D 3.3搭載車は標準装備となります。

※5:フロントガラスは合わせガラスの採用により、UVカット機能を持たせています。

# Equipment (主要装備)

# MAZDA CX-80 SKYACTIV-D 3.3

○:標準装備、△:メーカーオプション、▲:ショッポプション、◇:別売のショッポプション、マツダオンラインナビ用SDカードの装着が必要な装備

		2WD (FR)	4WD	2WD (FR)		4WD		2WD (FR)	4WD	2WD (FR)	4WD	2WD (FR)	4WD
		SKYACTIV-D 3.3	SKYACTIV-D 3.3	SKYACTIV-D 3.3		SKYACTIV-D 3.3		SKYACTIV-D 3.3	SKYACTIV-D 3.3	SKYACTIV-D 3.3	SKYACTIV-D 3.3	SKYACTIV-D 3.3	SKYACTIV-D 3.3
		8EC-AT	8EC-AT	8EC-AT		8EC-AT		8EC-AT	8EC-AT	8EC-AT	8EC-AT	8EC-AT	8EC-AT
モデル要素	グレード	XD Drive Edition	XD Drive Edition	XD Drive Edition		XD Drive Edition		XD Drive Edition Nappa Leather Package	XD Drive Edition Nappa Leather Package	XD Drive Edition Nappa Leather Package	XD Drive Edition Nappa Leather Package	XD Premium Sports	XD Premium Sports
	乗車定員・シート	7名・ベンチシート	7名・ベンチシート	6名・センターウォークスルー		6名・センターウォークスルー		7名・ベンチシート	7名・ベンチシート	6名・センターウォークスルー	6名・センターウォークスルー	6名・キャプテンシート	6名・キャプテンシート
	(シートカラー)	(ブラック)	(ブラック)	(ブラック)	(グレージュ)	(ブラック)	(グレージュ)						
■エクステリア	リアルーフスポイラー	全車標準	○	○	○	○	○	○	○	○	○	○	○
	LEDライセンスランプ(リア)	全車標準	○	○	○	○	○	○	○	○	○	○	○
	ディミングターニングシグナル	全車標準	○	○	○	○	○	○	○	○	○	○	○
	フロントグリル(バータイプ:ピアノブラック)	全車標準	○	○	○	○	○	○	○	○	○	○	○
	グリルインシグニア	全車標準	○	○	○	○	○	○	○	○	○	○	○
	ドアサッシュモールディング(ブライト)	全車標準	○	○	○	○	○	○	○	○	○	○	○
	ルーフレール	全車標準	○	○	○	○	○	○	○	○	○	○	○
	サイドガーニッシュ(材着ブラック)	*1	○	○	○	○	○	○	○	○	○	○	○
	サイドガーニッシュ(ボディ同色)	-	-	-	-	-	-	-	-	-	-	-	-
	クラディング(材着ブラック)	*1	○	○	○	○	○	○	○	○	○	○	○
	クラディング(ボディ同色)	-	-	-	-	-	-	-	-	-	-	-	-
	ボディロアガーニッシュ(材着ブラック)	*1	○	○	○	○	○	○	○	○	○	○	○
	ボディロアガーニッシュ(ボディ同色)	-	-	-	-	-	-	-	-	-	-	-	-
	フロントバンパーロアガーニッシュ(材着ブラック)	*1	○	○	○	○	○	○	○	○	○	○	○
	フロントバンパーロアガーニッシュ(ボディ同色)	-	-	-	-	-	-	-	-	-	-	-	-
	リアバンパーガード(材着ブラック)	*1	○	○	○	○	○	○	○	○	○	○	○
	リアバンパーガード(ボディ同色)	-	-	-	-	-	-	-	-	-	-	-	-
	セイルガーニッシュ(ピアノブラック)	全車標準	○	○	○	○	○	○	○	○	○	○	○
	センターピラーガーニッシュ(ピアノブラック)	全車標準	○	○	○	○	○	○	○	○	○	○	○
	サイドシグネチャーガーニッシュ・テクノロジーバッジ付(クロームメッキ)	-	-	-	-	-	-	-	-	-	-	-	-
	サイドシグネチャーガーニッシュ・テクノロジーバッジ付(ブラッククローム)	*1	○	○	○	○	○	○	○	○	○	○	○
	シグネチャーウイング(クロームメッキ)	-	-	-	-	-	-	-	-	-	-	-	-
	シグネチャーウイング(ブラッククローム)	*1	○	○	○	○	○	○	○	○	○	○	○
ヘッドランプユニット内シグネチャーLEDランプ(クロームメッキ加飾)	-	-	-	-	-	-	-	-	-	-	-	-	
ヘッドランプユニット内シグネチャーLEDランプ(ブラッククローム加飾)	*1	○	○	○	○	○	○	○	○	○	○	○	
リアコンビランプユニット内シグネチャーLEDランプ	全車標準	○	○	○	○	○	○	○	○	○	○	○	
ハンズフリー機能付パワーリフトゲート	全車標準	○	○	○	○	○	○	○	○	○	○	○	
パノラマサンルーフ		△	△	△	△	△	△	△	△	△	△	△	

\*1:SKYACTIV-D 3.3搭載車は標準装備となります。

# Equipment (主要装備)

# MAZDA CX-80 SKYACTIV-D 3.3

○:標準装備、△:メーカーオプション、▲:ショッポプション、◇:別売のショッポプション、マツダオンラインナビ用SDカードの装着が必要な装備

		2WD (FR)	4WD	2WD (FR)		4WD		2WD (FR)	4WD	2WD (FR)	4WD	2WD (FR)	4WD	
		SKYACTIV-D 3.3	SKYACTIV-D 3.3	SKYACTIV-D 3.3		SKYACTIV-D 3.3		SKYACTIV-D 3.3	SKYACTIV-D 3.3	SKYACTIV-D 3.3	SKYACTIV-D 3.3	SKYACTIV-D 3.3	SKYACTIV-D 3.3	
		8EC-AT	8EC-AT	8EC-AT		8EC-AT		8EC-AT	8EC-AT	8EC-AT	8EC-AT	8EC-AT	8EC-AT	
モデル要素	グレード		XD Drive Edition	XD Drive Edition	XD Drive Edition		XD Drive Edition		XD Drive Edition Nappa Leather Package	XD Drive Edition Nappa Leather Package	XD Drive Edition Nappa Leather Package	XD Drive Edition Nappa Leather Package	XD Premium Sports	XD Premium Sports
	乗車定員・シート		7名・ベンチシート	7名・ベンチシート	6名・センターウォークスルー		6名・センターウォークスルー		7名・ベンチシート	7名・ベンチシート	6名・センターウォークスルー	6名・センターウォークスルー	6名・キャプテンシート	6名・キャプテンシート
	(シートカラー)		(ブラック)	(ブラック)	(ブラック)	(グレージュ)	(ブラック)	(グレージュ)						
■インテリア	サンラスホルダー	全車標準	○	○	○	○	○	○	○	○	○	○	○	○
	LEDマップランプ(フロント)	全車標準	○	○	○	○	○	○	○	○	○	○	○	○
	LEDマップランプ(センター)	全車標準	○	○	○	○	○	○	○	○	○	○	○	○
	ラゲッジルームランプ	全車標準	○	○	○	○	○	○	○	○	○	○	○	○
	LEDルームランプ(フロント/センター/リア)	全車標準	○	○	○	○	○	○	○	○	○	○	○	○
	サイドルーバーリング(チタニウム)	全車標準	○	○	○	○	○	○	○	○	○	○	○	○
	アシストグリップ(運転席側)	全車標準	○	○	○	○	○	○	○	○	○	○	○	○
	アシストグリップ(助手席側)	全車標準	○	○	○	○	○	○	○	○	○	○	○	○
	アシストグリップ(後席側左右)	全車標準	○	○	○	○	○	○	○	○	○	○	○	○
	シフトノブ(本草巻)	全車標準	○	○	○	○	○	○	○	○	○	○	○	○
	インテリジェント・ドライブ・マスター(i-DM)	全車標準	○	○	○	○	○	○	○	○	○	○	○	○
	ショッピングフック×2(ラゲッジルーム)	全車標準	○	○	○	○	○	○	○	○	○	○	○	○
	カラクリトノカバー	全車標準	○	○	○	○	○	○	○	○	○	○	○	○
	コマンダーコントロール	全車標準	○	○	○	○	○	○	○	○	○	○	○	○
	アクティブ・ドライビング・ディスプレイ(フロントガラス照射タイプ/カラー)	全車標準	○	○	○	○	○	○	○	○	○	○	○	○
	オーバーヘッドコンソールLEDダウンライト		—	—	—	—	—	—	○	○	○	○	○	○
	グローブボックス内植毛加工	全車標準	○	○	○	○	○	○	○	○	○	○	○	○
	グローブボックス内LEDイルミネーション	全車標準	○	○	○	○	○	○	○	○	○	○	○	○
	フットランプ(フロント/リア)		—	—	—	—	—	—	○	○	○	○	○	○
	アンビエントライト(フロント/リアドア)		—	—	—	—	—	—	○	○	○	○	○	○
	ドアカーテシー&ポケットランプ		—	—	—	—	—	—	○	○	○	○	○	○
	フロントカップホルダー×2(リッド付)	全車標準	○	○	○	○	○	○	○	○	○	○	○	○
	フロントセンターコンソールボックス(照明付)	全車標準	○	○	○	○	○	○	○	○	○	○	○	○
ステアリングシフトスイッチ・ダイレクトモード	全車標準	○	○	○	○	○	○	○	○	○	○	○	○	
ステアリングシフトスイッチ・マニュアルモード		—	—	—	—	—	—	—	—	—	—	—	—	
ステアリングヒーター	全車標準	○	○	○	○	○	○	○	○	○	○	○	○	
12.3インチフル液晶メーター	全車標準	○	○	○	○	○	○	○	○	○	○	○	○	
12.3インチセンターディスプレイ	全車標準	○	○	○	○	○	○	○	○	○	○	○	○	
リアシート・シートバックポケット(運転席側/助手席側)	全車標準	○	○	○	○	○	○	○	○	○	○	○	○	

# Equipment (主要装備)

# MAZDA CX-80 SKYACTIV-D 3.3

○:標準装備、△:メーカーオプション、▲:ショッポプション、◇:別売のショッポプション、マツダオンラインナビ用SDカードの装着が必要な装備

		2WD (FR)	4WD	2WD (FR)		4WD		2WD (FR)	4WD	2WD (FR)	4WD	2WD (FR)	4WD
		SKYACTIV-D 3.3	SKYACTIV-D 3.3	SKYACTIV-D 3.3		SKYACTIV-D 3.3		SKYACTIV-D 3.3	SKYACTIV-D 3.3	SKYACTIV-D 3.3	SKYACTIV-D 3.3	SKYACTIV-D 3.3	SKYACTIV-D 3.3
		8EC-AT	8EC-AT	8EC-AT		8EC-AT		8EC-AT	8EC-AT	8EC-AT	8EC-AT	8EC-AT	8EC-AT
モデル要素	グレード	XD Drive Edition	XD Drive Edition	XD Drive Edition		XD Drive Edition		XD Drive Edition Nappa Leather Package	XD Drive Edition Nappa Leather Package	XD Drive Edition Nappa Leather Package	XD Drive Edition Nappa Leather Package	XD Premium Sports	XD Premium Sports
	乗車定員・シート (シートカラー)	7名・ベンチシート (ブラック)	7名・ベンチシート (ブラック)	6名・センターウオークスルー (ブラック) (グレージュ)		6名・センターウオークスルー (ブラック) (グレージュ)		7名・ベンチシート	7名・ベンチシート	6名・センターウオークスルー	6名・センターウオークスルー	6名・キャプテンシート	6名・キャプテンシート
■シート	リアシート・左右独立スライド&リクライニング機構	全車標準	○	○	○	○	○	○	○	○	○	○	○
	サードシート・5:5分割可倒式シートバック	全車標準	○	○	○	○	○	○	○	○	○	○	○
	運転席10Wayパワーシート&ドライビングポジションメモリー機能(シート位置/アクティブ・ドライビング・ディスプレイ/ドアミラー角度)	全車標準	○	○	○	○	○	○	○	○	○	○	○
	助手席8Wayパワーシート		○	○	○	○	○	○	○	○	○	○	○
	助手席10Wayパワーシート		○	○	○	○	○	○	○	○	○	○	○
	運転席&助手席シートヒーター	全車標準	○	○	○	○	○	○	○	○	○	○	○
	運転席&助手席シートベンチレーション		○	○	○	○	○	○	○	○	○	○	○
	電動チルト&テレスコピックスティアリング(ドライビングポジションメモリー機能連動)	全車標準	○	○	○	○	○	○	○	○	○	○	○
	ドライバーパーソナライズ・自動設定復元	全車標準	○	○	○	○	○	○	○	○	○	○	○
	ドライバーパーソナライズ・自動ドライビングポジションガイド		○	○	○	○	○	○	○	○	○	○	○
	ドライバーパーソナライズ・エンドリアシスト		○	○	○	○	○	○	○	○	○	○	○
	リアシート・シートヒーター	全車標準	○	○	○	○	○	○	○	○	○	○	○
	リアシート・6人乗り(センターウオークスルー)		○	○	○	○	○	○	○	○	○	○	○
	リアシート・角度調整機構付きアームレスト		○	○	○	○	○	○	○	○	○	○	○
	リアシート・カップホルダー×2(折りたたみ式)		○	○	○	○	○	○	○	○	○	○	○
	リアシート・6人乗り(キャプテンシート)※6		○	○	○	○	○	○	○	○	○	○	○
	リアシート・2Wayパワーシート(リクライニング)		○	○	○	○	○	○	○	○	○	○	○
	リアシート・シートベンチレーション		○	○	○	○	○	○	○	○	○	○	○
	リアシート・アームレスト付コンソール(カップホルダー×2/ストレージボックス)		○	○	○	○	○	○	○	○	○	○	○
	リアシート・ワンタッチウオークイン機構		○	○	○	○	○	○	○	○	○	○	○
リアシート・7人乗り(6:4分割ベンチシート)		○	○	○	○	○	○	○	○	○	○	○	
リアシート・センターアームレスト		○	○	○	○	○	○	○	○	○	○	○	
リアシート・カップホルダー×2		○	○	○	○	○	○	○	○	○	○	○	

※6:6人乗りキャプテンシートは折りたたみになりません。

# Equipment (主要装備)

# MAZDA CX-80 SKYACTIV-D 3.3

○:標準装備、△:メーカーオプション、▲:ショッポプション、◇:別売のショッポプション、マツダオンラインナビ用SDカードの装着が必要な装備

		2WD (FR)	4WD	2WD (FR)		4WD		2WD (FR)	4WD	2WD (FR)	4WD	2WD (FR)	4WD
		SKYACTIV-D 3.3	SKYACTIV-D 3.3	SKYACTIV-D 3.3		SKYACTIV-D 3.3		SKYACTIV-D 3.3	SKYACTIV-D 3.3	SKYACTIV-D 3.3	SKYACTIV-D 3.3	SKYACTIV-D 3.3	SKYACTIV-D 3.3
		8EC-AT	8EC-AT	8EC-AT		8EC-AT		8EC-AT	8EC-AT	8EC-AT	8EC-AT	8EC-AT	8EC-AT
モデル要素	グレード	XD Drive Edition	XD Drive Edition	XD Drive Edition		XD Drive Edition		XD Drive Edition Nappa Leather Package	XD Drive Edition Nappa Leather Package	XD Drive Edition Nappa Leather Package	XD Drive Edition Nappa Leather Package	XD Premium Sports	XD Premium Sports
	乗車定員・シート	7名・ベンチシート	7名・ベンチシート	6名・センターウォークスルー		6名・センターウォークスルー		7名・ベンチシート	7名・ベンチシート	6名・センターウォークスルー	6名・センターウォークスルー	6名・キャプテンシート	6名・キャプテンシート
	(シートカラー)	(ブラック)	(ブラック)	(ブラック)	(グレージュ)	(ブラック)	(グレージュ)						
	■空調	3ゾーン対応フルオートエアコン	全車標準	○	○	○	○	○	○	○	○	○	○
	サードシート・ベンチレーター(風向調整式)	全車標準	○	○	○	○	○	○	○	○	○	○	○
■オーディオ・他	車載通信機(コネクティッドサービス対応)	全車標準	○	○	○	○	○	○	○	○	○	○	○
	AM/FMラジオ	全車標準	○	○	○	○	○	○	○	○	○	○	○
	12V電源ソケット(フロントコンソール/ラゲッジルーム)	全車標準	○	○	○	○	○	○	○	○	○	○	○
	プリントアンテナ(ラジオ用)	全車標準	○	○	○	○	○	○	○	○	○	○	○
	Bluetooth®	全車標準	○	○	○	○	○	○	○	○	○	○	○
	ハンズフリーマイク	全車標準	○	○	○	○	○	○	○	○	○	○	○
	Apple CarPlay	全車標準	○	○	○	○	○	○	○	○	○	○	○
	Android Auto™	全車標準	○	○	○	○	○	○	○	○	○	○	○
	外部接続ハブ・ナビゲーション用SDカード専用スロット	全車標準	○	○	○	○	○	○	○	○	○	○	○
	外部接続ハブ・HDMI端子	全車標準	○	○	○	○	○	○	○	○	○	○	○
	地上デジタルTVチューナー(フルセグ)	全車標準	○	○	○	○	○	○	○	○	○	○	○
	Amazon Alexa	全車標準	○	○	○	○	○	○	○	○	○	○	○
	AC150W電源	全車標準	○	○	○	○	○	○	○	○	○	○	○
	AC1500W電源		—	—	—	—	—	—	—	—	—	—	—
	外部接続ハブ・USB端子(Type-C:フロント×2/リア×2)	全車標準	○	○	○	○	○	○	○	○	○	○	○
	外部接続ハブ・USB端子(Type-C:サード×2)	全車標準	○	○	○	○	○	○	○	○	○	○	○
	ワイヤレス接続機能*Apple CarPlay対応	全車標準	○	○	○	○	○	○	○	○	○	○	○
	タッチパネル機能*Apple CarPlay/Android Auto™対応	全車標準	○	○	○	○	○	○	○	○	○	○	○
	マツダ・ハーモニック・アコースティックス+8スピーカー		○	○	○	○	○	○	—	—	—	—	—
	Boseサウンドシステム(AUDIOPHILE2+Centerpoint2)+12スピーカー		△	△	△	△	△	△	○	○	○	○	○
ワイヤレス充電(Qi)	全車標準	○	○	○	○	○	○	○	○	○	○	○	
マツダオンラインナビ用SDカード		▲	▲	▲	▲	▲	▲	▲	▲	▲	▲	▲	

# Equipment (主要装備)

# MAZDA CX-80 SKYACTIV-D 3.3

○:標準装備、△:メーカーオプション、▲:ショッポプション、◇:別売のショッポプション、マツダオンラインナビ用SDカードの装着が必要な装備

		2WD (FR)	4WD	2WD (FR)		4WD		2WD (FR)	4WD	2WD (FR)	4WD	2WD (FR)	4WD	
		SKYACTIV-D 3.3	SKYACTIV-D 3.3	SKYACTIV-D 3.3		SKYACTIV-D 3.3		SKYACTIV-D 3.3	SKYACTIV-D 3.3	SKYACTIV-D 3.3	SKYACTIV-D 3.3	SKYACTIV-D 3.3	SKYACTIV-D 3.3	
		8EC-AT	8EC-AT	8EC-AT		8EC-AT		8EC-AT	8EC-AT	8EC-AT	8EC-AT	8EC-AT	8EC-AT	
モデル要素	グレード		XD Drive Edition	XD Drive Edition	XD Drive Edition		XD Drive Edition		XD Drive Edition Nappa Leather Package	XD Drive Edition Nappa Leather Package	XD Drive Edition Nappa Leather Package	XD Drive Edition Nappa Leather Package	XD Premium Sports	XD Premium Sports
	乗車定員・シート		7名・ベンチシート	7名・ベンチシート	6名・センターウォークスルー		6名・センターウォークスルー		7名・ベンチシート	7名・ベンチシート	6名・センターウォークスルー	6名・センターウォークスルー	6名・キャプテンシート	6名・キャプテンシート
	(シートカラー)		(ブラック)	(ブラック)	(ブラック)	(グレージュ)	(ブラック)	(グレージュ)						
■シャシー&メカニズム	i-stop(アイ・ストップ)	全車標準	○	○	○	○	○	○	○	○	○	○	○	○
	ボンネットダンパー	全車標準	○	○	○	○	○	○	○	○	○	○	○	○
	KINEMATIC POSTURE CONTROL (KPC) (キネマティック・ボスチャー・コントロール)	全車標準	○	○	○	○	○	○	○	○	○	○	○	○
	キックダウンスイッチ	全車標準	○	○	○	○	○	○	○	○	○	○	○	○
	電動パーキングブレーキ (EPB) *EPB:Electric Parking Brake	全車標準	○	○	○	○	○	○	○	○	○	○	○	○
	オートホールド	全車標準	○	○	○	○	○	○	○	○	○	○	○	○
	ボンネットインシュレーター	全車標準	○	○	○	○	○	○	○	○	○	○	○	○
	マツダ インテリジェントドライブ セレクト (Mi-Drive) スポーツモード付	全車標準	○	○	○	○	○	○	○	○	○	○	○	○
	マツダ インテリジェントドライブ セレクト (Mi-Drive) オフロードモード付		—	○	—	—	○	○	—	○	—	○	—	○
	マツダ インテリジェントドライブ セレクト (Mi-Drive) トーイングモード付※7		—	▲	—	—	▲	▲	—	▲	—	▲	—	▲
	マツダ インテリジェントドライブ セレクト (Mi-Drive) EVモード付		—	—	—	—	—	—	—	—	—	—	—	—
	ヒルディセントコントロール		—	○	—	—	○	○	—	○	—	○	—	○
	グリルシャッター		—	—	—	—	—	—	—	—	—	—	—	—
	普通充電ポート/急速充電ポート (CHAdeMO規格) V2L/V2H対応 (給電機能)		—	—	—	—	—	—	—	—	—	—	—	—
	■タイヤ&ホイール	235/50R20 104Wタイヤ&20×7½インチ アルミホイール (ブラックメタリック塗装)		—	—	—	—	—	—	—	—	—	—	—
235/50R20 104Wタイヤ&20×7½インチ アルミホイール (ブラックメタリック塗装:XD専用)		*1	○	○	○	○	○	○	○	○	○	○	○	
235/50R20 104Wタイヤ&20×7½インチ アルミホイール (切削加工:グレーメタリック塗装)			—	—	—	—	—	—	—	—	—	—	—	
			—	—	—	—	—	—	—	—	—	—	—	

\*1:SKYACTIV-D 3.3搭載車は標準装備となります。

※7:トレーラーヒッチの装着が必要です。

# Equipment (主要装備)

# MAZDA CX-80 SKYACTIV-D 3.3

○:標準装備、△:メーカーオプション、▲:ショッポプション、◇:別売のショッポプション、マツダオンラインナビ用SDカードの装着が必要な装備

		2WD (FR)	4WD	2WD (FR)		4WD		2WD (FR)	4WD	2WD (FR)	4WD	2WD (FR)	4WD	
モデル要素	駆動													
	エンジン	SKYACTIV-D 3.3	SKYACTIV-D 3.3	SKYACTIV-D 3.3		SKYACTIV-D 3.3		SKYACTIV-D 3.3	SKYACTIV-D 3.3	SKYACTIV-D 3.3	SKYACTIV-D 3.3	SKYACTIV-D 3.3	SKYACTIV-D 3.3	
	ミッション	8EC-AT	8EC-AT	8EC-AT		8EC-AT		8EC-AT	8EC-AT	8EC-AT	8EC-AT	8EC-AT	8EC-AT	
	グレード		XD Drive Edition	XD Drive Edition	XD Drive Edition		XD Drive Edition		XD Drive Edition Nappa Leather Package	XD Drive Edition Nappa Leather Package	XD Drive Edition Nappa Leather Package	XD Drive Edition Nappa Leather Package	XD Premium Sports	XD Premium Sports
	乗車定員・シート (シートカラー)		7名・ベンチシート (ブラック)	7名・ベンチシート (ブラック)	6名・センターウォークスルー (ブラック) (グレージュ)		6名・センターウォークスルー (ブラック) (グレージュ)		7名・ベンチシート	7名・ベンチシート	6名・センターウォークスルー	6名・センターウォークスルー	6名・キャプテンシート	6名・キャプテンシート
■セキュリティ・他	車速感応式オートドアロック (衝撃感知ドアロック解除システム付)	全車標準	○	○	○	○	○	○	○	○	○	○	○	
	アドバンスキーレスエントリーシステム (アンサーバック機能付、リアゲート連動) & アドバンスキー×2	全車標準	○	○	○	○	○	○	○	○	○	○	○	
	イモビライザー(国土交通省認可品)	全車標準	○	○	○	○	○	○	○	○	○	○	○	
	イルミネーテッドエントリーシステム	全車標準	○	○	○	○	○	○	○	○	○	○	○	
	バンク修理キット	全車標準	○	○	○	○	○	○	○	○	○	○	○	
	プッシュボタンスタートシステム	全車標準	○	○	○	○	○	○	○	○	○	○	○	
	バーグラアラームシステム	全車標準	○	○	○	○	○	○	○	○	○	○	○	
	3kW普通充電ケーブル		—	—	—	—	—	—	—	—	—	—	—	—
	充電ケーブル収納ケース		—	—	—	—	—	—	—	—	—	—	—	—

●SRS: Supplemental Restraint System (補助拘束装置) 運転席&助手席エアバッグ、運転席二エアバッグは横方向や後方からの衝撃、横転および転覆した場合や正面からの衝撃が小さい場合には作動しません。カーテン&フロントサイドエアバッグは横方向からの衝撃を感知した場合、感知した側が作動しますが、正面や後方からの衝突時や衝撃が小さい場合には作動しません。すべてのSRSエアバッグはシートベルトをしたうえでの補助拘束装置です。シートベルトは必ず装着してください。●Apple CarPlayは、米国およびその他の国々で登録されたApple Inc.の商標です。●Android Auto™は、Google LLCの登録商標です。●Amazon Alexa、Alexaおよびこれらに関するすべての商標は、Amazon.com, Incまたはその関連会社の商標です。●アドバンスキーレスエントリーシステムを電波障害となるような機器(携帯電話など)と重ねて携帯した場合、機能しないことがあります。その際は、キーを離してご使用ください。●寒冷地仕様を特に設定しておりません。全車寒冷地を考慮した仕様となっております。●メーカーオプションにつきましては「Price&Maker Set Options (価格&メーカーセットオプション)」をご確認ください。

# Color Combination (カラーコンビネーション)

# MAZDA CX-80 SKYACTIV-D 3.3

○:標準装備、△:メーカーオプション

		2WD (FR)	4WD	2WD (FR)		4WD		2WD (FR)	4WD	2WD (FR)	4WD	2WD (FR)	4WD
		SKYACTIV-D 3.3	SKYACTIV-D 3.3	SKYACTIV-D 3.3		SKYACTIV-D 3.3		SKYACTIV-D 3.3	SKYACTIV-D 3.3	SKYACTIV-D 3.3	SKYACTIV-D 3.3	SKYACTIV-D 3.3	SKYACTIV-D 3.3
		8EC-AT	8EC-AT	8EC-AT		8EC-AT		8EC-AT	8EC-AT	8EC-AT	8EC-AT	8EC-AT	8EC-AT
モデル要素	グレード	XD Drive Edition	XD Drive Edition	XD Drive Edition		XD Drive Edition		XD Drive Edition Nappa Leather Package	XD Drive Edition Nappa Leather Package	XD Drive Edition Nappa Leather Package	XD Drive Edition Nappa Leather Package	XD Premium Sports	XD Premium Sports
	乗車定員・シート	7名・ベンチシート	7名・ベンチシート	6名・センターウォークスルー		6名・センターウォークスルー		7名・ベンチシート	7名・ベンチシート	6名・センターウォークスルー	6名・センターウォークスルー	6名・キャプテンシート	6名・キャプテンシート
	(シートカラー)	(ブラック)	(ブラック)	(ブラック)	(グレージュ)	(ブラック)	(グレージュ)						
■シート材質・カラー	シート材質(レザー)※1	○	○	○	○	○	○	—	—	—	—	—	—
	シート材質(ナッパレザー)※2	—	—	—	—	—	—	○	○	○	○	—	—
	シート材質(ナッパレザー/レガーヌ※)※3	—	—	—	—	—	—	—	—	—	—	○	○
	シートカラー(ブラック)	○	○	○	—	○	—	○	○	○	○	—	—
	シートカラー(グレージュ)	—	—	—	○	—	○	—	—	—	—	—	—
	シートカラー(ピュアホワイト)	—	—	—	—	—	—	—	—	—	—	—	—
	シートカラー(タン)	—	—	—	—	—	—	—	—	—	—	○	○
	シートセンターアクセント(合成皮革)	*1	○	○	○	○	○	○	○	○	○	○	○
シートセンターアクセント(クロス)	—	—	—	—	—	—	—	—	—	—	—	—	
■インテリアコーディネーション (1/2)	インパネデコレーションパネル(合成皮革:シュリンク調/ブラック)	○	○	○	○	○	○	—	—	—	—	—	—
	インパネデコレーションパネル(合成皮革:コードバン調/ブラック)	—	—	—	—	—	—	○	○	○	○	—	—
	インパネデコレーションパネル(レガーヌ※:タン)	—	—	—	—	—	—	—	—	—	—	○	○
	インパネデコレーションパネル(ルーセントクロス:ピュアホワイト)	—	—	—	—	—	—	—	—	—	—	—	—
	インパネ加飾(シルバー)	○	○	○	○	○	○	○	○	○	○	—	—
	インパネ加飾(ガンメタリック)	—	—	—	—	—	—	—	—	—	—	○	○
	インパネ加飾(ブラチナサテン)	—	—	—	—	—	—	—	—	—	—	—	—
	フロントコンソール加飾(シルバー)	○	○	○	○	○	○	○	○	○	○	—	—
	フロントコンソール加飾(ガンメタリック)	—	—	—	—	—	—	—	—	—	—	○	○
	フロントコンソール加飾(ブラチナサテン)	—	—	—	—	—	—	—	—	—	—	—	—
	サイドルーバーベゼル(シルバー)	○	○	○	○	○	○	○	○	○	○	—	—
	サイドルーバーベゼル(ガンメタリック)	—	—	—	—	—	—	—	—	—	—	○	○
	サイドルーバーベゼル(ブラチナサテン)	—	—	—	—	—	—	—	—	—	—	—	—
	インパネロアパネル(樹脂:ブラック)	○	○	○	○	○	○	○	○	○	○	—	—
	インパネロアパネル(樹脂:ピュアホワイト)	—	—	—	—	—	—	—	—	—	—	—	—
	インパネロアパネル(樹脂:タン)	—	—	—	—	—	—	—	—	—	—	○	○
	ドアトリム(合成皮革)	○	○	○	○	○	○	○	○	○	○	—	—
ドアトリム(レガーヌ※)	—	—	—	—	—	—	—	—	—	—	○	○	
ドアトリム(ルーセントクロス)	—	—	—	—	—	—	—	—	—	—	—	—	

\*「レガーヌ」はセーレン株式会社の登録商標です。\*1:SKYACTIV-D 3.3搭載車は標準装備となります。

※1:フロントシートおよびリアシート左右のシート背もたれの前面、サイドサポート部内側、シート座面に本革を使用しています。※2:フロントシートおよびリアシート左右のシート背もたれの前面、サイドサポート部内側、シート座面にナッパレザーを使用しています。※3:フロントシートおよびリアシート左右のシート背もたれのサイドサポート部内側にナッパレザーを使用しています。フロントシートおよびリアシート左右のシート背もたれの前面中央、シート座面にレガーヌ※を使用しています。

# Color Combination (カラーコンビネーション)

# MAZDA CX-80 SKYACTIV-D 3.3

○:標準装備、△:メーカーオプション

モデル要素		2WD (FR)		4WD		2WD (FR)		4WD		2WD (FR)		4WD	
		SKYACTIV-D 3.3	SKYACTIV-D 3.3	SKYACTIV-D 3.3	SKYACTIV-D 3.3	SKYACTIV-D 3.3	SKYACTIV-D 3.3	SKYACTIV-D 3.3	SKYACTIV-D 3.3	SKYACTIV-D 3.3	SKYACTIV-D 3.3	SKYACTIV-D 3.3	
駆動													
エンジン		SKYACTIV-D 3.3	SKYACTIV-D 3.3	SKYACTIV-D 3.3	SKYACTIV-D 3.3	SKYACTIV-D 3.3	SKYACTIV-D 3.3	SKYACTIV-D 3.3	SKYACTIV-D 3.3	SKYACTIV-D 3.3	SKYACTIV-D 3.3	SKYACTIV-D 3.3	SKYACTIV-D 3.3
ミッション		8EC-AT	8EC-AT	8EC-AT	8EC-AT	8EC-AT	8EC-AT	8EC-AT	8EC-AT	8EC-AT	8EC-AT	8EC-AT	8EC-AT
グレード		XD Drive Edition	XD Drive Edition	XD Drive Edition	XD Drive Edition	XD Drive Edition Nappa Leather Package	XD Drive Edition Nappa Leather Package	XD Drive Edition Nappa Leather Package	XD Drive Edition Nappa Leather Package	XD Drive Edition Nappa Leather Package	XD Premium Sports	XD Premium Sports	
乗車定員・シート		7名・ベンチシート	7名・ベンチシート	6名・センターウォークスルー	6名・センターウォークスルー	7名・ベンチシート	7名・ベンチシート	6名・センターウォークスルー	6名・センターウォークスルー	6名・キャプテンシート	6名・キャプテンシート		
(シートカラー)		(ブラック)	(ブラック)	(ブラック)	(グレージュ)	(ブラック)	(グレージュ)						
■インテリア コーディネート ネーション (2/2)	ドアトリム加飾 (メッシュメタル:シルバーベゼル)		○	○	○	—	○	—	—	—	—	—	—
	ドアトリム加飾 (インレイメタルウッド:シルバーベゼル)		—	—	—	○	—	○	—	—	—	—	—
	ドアトリム加飾 (マットブラックヘアライン:ガンメタリックベゼル)		—	—	—	—	—	—	—	—	○	○	
	ドアトリム加飾 (マットブラックヘアライン:シルバーベゼル)		—	—	—	—	—	—	○	○	○	○	—
	ドアトリム加飾 (本杢(メープル):クロームメッキベゼル)		—	—	—	—	—	—	—	—	—	—	—
	ドアアップパトリム(合成皮革)	全車標準	○	○	○	○	○	○	○	○	○	○	○
	ステアリング(本革巻)		○	○	○	○	○	○	○	○	○	—	—
	ステアリング(本革巻:2トーン)		—	—	—	—	—	—	—	—	—	○	○
	ステアリング(本革巻:ホワイトステッチ)		—	—	—	—	—	—	—	—	—	—	—
	エアコンコントロールスイッチ(プラチナサテン)	全車標準	○	○	○	○	○	○	○	○	○	○	○
	インナードアハンドル(プラチナサテン)	全車標準	○	○	○	○	○	○	○	○	○	○	○
	アームレスト(フロント/リア:合成皮革:ブラック)	*1	○	○	○	○	○	○	○	○	○	○	○
	アームレスト(フロント/リア:合成皮革:ピュアホワイト)		—	—	—	—	—	—	—	—	—	—	—
	フロントコンソールリッド(合成皮革:ブラック)	*1	○	○	○	○	○	○	○	○	○	○	○
フロントコンソールリッド(合成皮革:ピュアホワイト)		—	—	—	—	—	—	—	—	—	—	—	
ニーレストパッド(合成皮革)	全車標準	○	○	○	○	○	○	○	○	○	○	○	
■ボディカラー	ジェットブラックマイカ		○	○	○	○	○	○	○	○	○	○	
ディーブクリスタルブルーマイカ		○	○	○	○	○	○	○	○	○	○	○	
プラチナクォーツメタリック		○	○	○	○	○	○	○	○	○	○	○	
メルティングカッパーメタリック		○	○	○	○	○	○	○	○	○	○	○	
ソウルレッドクリスタルメタリック※4		△	△	△	△	△	△	△	△	△	△	△	
アーティザンレッドプレミアムメタリック※4		△	△	△	△	△	△	△	△	△	△	△	
マシーングレープレミアムメタリック※5		△	△	△	△	△	△	△	△	△	△	△	
ロジウムホワイトプレミアムメタリック※5		△	△	△	△	△	△	△	△	△	△	△	

\*1:SKYACTIV-D 3.3搭載車は標準装備となります。

※4:ソウルレッドクリスタルメタリックおよびアーティザンレッドプレミアムメタリックは特別塗装色のため、メーカー希望小売価格 77,000円(消費税抜き価格70,000円)高となります。\*5:マシーングレープレミアムメタリックおよびロジウムホワイトプレミアムメタリックは特別塗装色のため、メーカー希望小売価格55,000円(消費税抜き価格50,000円)高となります。

# Equipment (主要装備)

# MAZDA CX-80 e-SKYACTIV D 3.3/e-SKYACTIV PHEV

○:標準装備、△:メーカーオプション、▲:ショッポプション、◇:別売のショッポプション、マツダオンラインナビ用SDカードの装着が必要な装備

		4WD	4WD	4WD	4WD	4WD	4WD
モデル要素	駆動						
	エンジン	e-SKYACTIV D 3.3	e-SKYACTIV D 3.3	e-SKYACTIV D 3.3	e-SKYACTIV D 3.3	e-SKYACTIV PHEV	e-SKYACTIV PHEV
	ミッション	8EC-AT	8EC-AT	8EC-AT	8EC-AT	8EC-AT	8EC-AT
	グレード	<b>XD-HYBRID Drive Edition Nappa Leather Package</b>	<b>XD-HYBRID Drive Edition Nappa Leather Package</b>	<b>XD-HYBRID Premium Sports</b>	<b>XD-HYBRID Premium Modern</b>	<b>PHEV Premium Sports</b>	<b>PHEV Premium Modern</b>
	乗車定員・シート	7名・ベンチシート	6名・センターウォークスルー	6名・キャプテンシート	6名・キャプテンシート	6名・キャプテンシート	6名・キャプテンシート
■セーフティ (1/3)	SRSエアバッグシステム(運転席/助手席)	全車標準	○	○	○	○	○
	SRSエアバッグシステム(運転席/助手席サイド)	全車標準	○	○	○	○	○
	SRSエアバッグシステム(カーテン)	全車標準	○	○	○	○	○
	SRSエアバッグシステム(運転席ニーエアバッグ)	全車標準	○	○	○	○	○
	ドライバー・アテンション・アラート(DAA)	全車標準	○	○	○	○	○
	ウォーニング(全席シートベルト)	全車標準	○	○	○	○	○
	ウォーニング(ライト消し忘れ)	全車標準	○	○	○	○	○
	ウォーニング(半ドア)	全車標準	○	○	○	○	○
	AT誤発進抑制制御[前進時/後退時]	全車標準	○	○	○	○	○
	車線逸脱警報システム(LDWS) *LDWS:Lane Departure Warning System	全車標準	○	○	○	○	○
	後側方接近車両検知(RCTA) *RCTA:Rear Cross Traffic Alert	全車標準	○	○	○	○	○
	衝突二次被害軽減システム	全車標準	○	○	○	○	○
	ダイナミック・スタビリティ・コントロールシステム [横滑り防止機構](DSC)& トラクション・コントロール・システム(TCS)	全車標準	○	○	○	○	○
	電子制御制動力配分システム(EBD)	全車標準	○	○	○	○	○
	ブレーキアシスト	全車標準	○	○	○	○	○
	エマージェンシー・シグナル・システム(ESS)	全車標準	○	○	○	○	○
	ヒル・ローンチ・アシスト(HLA)	全車標準	○	○	○	○	○
	フロントパーキングセンサー(センター/コーナー)	全車標準	○	○	○	○	○
	リアパーキングセンサー(センター/コーナー)	全車標準	○	○	○	○	○
	ヘッドレスト・フロント/リアシート(上下可動式)	全車標準	○	○	○	○	○
	ヘッドレスト・サードシート(可倒式)	全車標準	○	○	○	○	○
	シートベルト・フロントシート・プリテンショナー& ロードリミッター機構付ELR3点式×2	全車標準	○	○	○	○	○
	シートベルト・リアシート・プリテンショナー& ロードリミッター機構付ELR3点式×2(左右席)、 ELR3点式×1(中央席[7人乗り])	全車標準	○	○	○	○	○
	シートベルト・サードシート・ELR3点式×2	全車標準	○	○	○	○	○
	シートベルト・アンカー・アシスタ (運転席/助手席)	全車標準	○	○	○	○	○

# Equipment (主要装備)

# MAZDA CX-80 e-SKYACTIV D 3.3/e-SKYACTIV PHEV

○:標準装備、△:メーカーオプション、▲:ショッポプション、◇:別売のショッポプション、マツダオンラインナビ用SDカードの装着が必要な装備

		4WD	4WD	4WD	4WD	4WD	4WD	
モデル要素	駆動		4WD	4WD	4WD	4WD	4WD	
	エンジン		e-SKYACTIV D 3.3	e-SKYACTIV D 3.3	e-SKYACTIV D 3.3	e-SKYACTIV D 3.3	e-SKYACTIV PHEV	
	ミッション		8EC-AT	8EC-AT	8EC-AT	8EC-AT	8EC-AT	
	グレード		<b>XD-HYBRID Drive Edition Nappa Leather Package</b>	<b>XD-HYBRID Drive Edition Nappa Leather Package</b>	<b>XD-HYBRID Premium Sports</b>	<b>XD-HYBRID Premium Modern</b>	<b>PHEV Premium Sports</b>	<b>PHEV Premium Modern</b>
	乗車定員・シート		7名・ベンチシート	6名・センターウォークスルー	6名・キャプテンシート	6名・キャプテンシート	6名・キャプテンシート	6名・キャプテンシート
■セーフティ (2/3)	リアシート・ISOFIX対応チャイルドシート固定ロア アンカレッジ(左右席)& トッテザアアンカレッジ(左右席)	全車標準	○	○	○	○	○	
	チャイルドブルーフ(リアドア)	全車標準	○	○	○	○	○	
	4輪アンチロック・ブレーキ・システム(4W-ABS)	全車標準	○	○	○	○	○	
	リアシートアラート	全車標準	○	○	○	○	○	
	アダプティブ・LED・ヘッドライト(ALH)	全車標準	○	○	○	○	○	
	360°ビュー・モニター※1	全車標準	○	○	○	○	○	
	360°ビュー・モニター(シースルービュー)	全車標準	○	○	○	○	○	
	360°ビュー・モニター(トレーラーヒッチビュー)※2		▲	▲	▲	▲	▲	
	レーンキープ・アシスト・システム(LAS)	全車標準	○	○	○	○	○	
	緊急時車線維持支援(ELK) [側方危険回避アシスト機能&ロードキープアシスト 機能&対向車両衝突回避アシスト機能]	全車標準	○	○	○	○	○	
	ブラインド・スポット・モニタリング(BSM) [降車時警告機能付]	全車標準	○	○	○	○	○	
	スマート・ブレーキ・サポート(SBS) [前方検知機能]	全車標準	○	○	○	○	○	
	スマート・ブレーキ・サポート(SBS) [後方検知機能(SBS-R)]	全車標準	○	○	○	○	○	
	スマート・ブレーキ・サポート(SBS) [後進時左右接近物検知機能(SBS-RC)]	全車標準	○	○	○	○	○	
	スマート・ブレーキ・サポート(SBS) [対向車衝突被害軽減機能]	全車標準	○	○	○	○	○	
	スマート・ブレーキ・サポート(SBS) [交差点事故回避アシスト機能]	全車標準	○	○	○	○	○	
	スマート・ブレーキ・サポート(SBS) [右直事故回避アシスト機能]	全車標準	○	○	○	○	○	
スマート・ブレーキ・サポート(SBS) [前進時左右接近物検知機能(SBS-FC)]	*2	○	○	○	○	○		

\*2:e-SKYACTIV D 3.3/e-SKYACTIV PHEV搭載車は標準装備となります。

※1:カメラの映像に影響を及ぼすため、字光式ナンバープレートの装着はできません。※2:トレーラーヒッチの装着が必要です。

# Equipment (主要装備)

# MAZDA CX-80 e-SKYACTIV D 3.3/e-SKYACTIV PHEV

○:標準装備、△:メーカーオプション、▲:ショッポプション、◇:別売のショッポプション、マツダオンラインナビ用SDカードの装着が必要な装備

		4WD	4WD	4WD	4WD	4WD	4WD	
モデル要素	駆動		4WD	4WD	4WD	4WD	4WD	
	エンジン		e-SKYACTIV D 3.3	e-SKYACTIV D 3.3	e-SKYACTIV D 3.3	e-SKYACTIV D 3.3	e-SKYACTIV PHEV	
	ミッション		8EC-AT	8EC-AT	8EC-AT	8EC-AT	8EC-AT	
	グレード		<b>XD-HYBRID Drive Edition Nappa Leather Package</b>	<b>XD-HYBRID Drive Edition Nappa Leather Package</b>	<b>XD-HYBRID Premium Sports</b>	<b>XD-HYBRID Premium Modern</b>	<b>PHEV Premium Sports</b>	<b>PHEV Premium Modern</b>
	乗車定員・シート		7名・ベンチシート	6名・センターウォークスルー	6名・キャプテンシート	6名・キャプテンシート	6名・キャプテンシート	6名・キャプテンシート
■セーフティ (3/3)	前側方接近車両検知 (FCTA) *FCTA:Front Cross Traffic Alert	全車標準	○	○	○	○	○	○
	マツダ・レーダー・クルーズ・コントロール (MRCC) [全車速追従機能付]	全車標準	○	○	○	○	○	○
	マツダ・レーダー・クルーズ・コントロール (MRCC) [全車速追従機能・速度標識連動機能付] ※3		◇	◇	◇	◇	◇	◇
	交通標識認識システム (TSR)	全車標準	○	○	○	○	○	○
	クルージング&トラフィック・サポート (CTS) [緊急停止支援機能付 (ドライバー・モニタリング 連動)]	全車標準	○	○	○	○	○	○
	ドライバー異常時対応システム (DEA) *DEA:Driver Emergency Assist	全車標準	○	○	○	○	○	○
	ドライバー異常時対応システム (DEA) *DEA:Driver Emergency Assist		◇	◇	◇	◇	◇	◇
	居眠り検知による運転者への異常判断※4 ドライバー異常時対応システム (DEA) *DEA:Driver Emergency Assist		◇	◇	◇	◇	◇	◇
	DEA作動による路肩に寄っての停車※4 ドライバー・モニタリング	全車標準	○	○	○	○	○	○

※3:ショッポプションのマツダオンラインナビ用SDカードの装着で、速度標識連動機能が使えます。 ※4:ショッポプションのマツダオンラインナビ用SDカードの装着で、居眠り検知による運転者への異常判断機能、路肩停車機能が使えます。

# Equipment (主要装備)

# MAZDA CX-80 e-SKYACTIV D 3.3/e-SKYACTIV PHEV

○:標準装備、△:メーカーオプション、▲:ショッポプション、◇:別売のショッポプション、マツダオンラインナビ用SDカードの装着が必要な装備

		4WD	4WD	4WD	4WD	4WD	4WD
モデル要素	駆動						
	エンジン	e-SKYACTIV D 3.3	e-SKYACTIV D 3.3	e-SKYACTIV D 3.3	e-SKYACTIV D 3.3	e-SKYACTIV PHEV	e-SKYACTIV PHEV
	ミッション	8EC-AT	8EC-AT	8EC-AT	8EC-AT	8EC-AT	8EC-AT
	グレード	<b>XD-HYBRID Drive Edition Nappa Leather Package</b>	<b>XD-HYBRID Drive Edition Nappa Leather Package</b>	<b>XD-HYBRID Premium Sports</b>	<b>XD-HYBRID Premium Modern</b>	<b>PHEV Premium Sports</b>	<b>PHEV Premium Modern</b>
乗車定員・シート		7名・ベンチシート	6名・センターウォークスルー	6名・キャプテンシート	6名・キャプテンシート	6名・キャプテンシート	6名・キャプテンシート
■視界	LEDヘッドランプ(ハイ/ロービーム:オートレベリング [光軸調整]機構付)	全車標準	○	○	○	○	○
	オートライトシステム	全車標準	○	○	○	○	○
	レインセンサーワイパー(フロント)感度調整式	全車標準	○	○	○	○	○
	LEDハイマウントストップランプ	全車標準	○	○	○	○	○
	リアワイパー	全車標準	○	○	○	○	○
	全面UVカットガラス※5	全車標準	○	○	○	○	○
	リアウインドーデフォッガー	全車標準	○	○	○	○	○
	LEDドアミラーウインカー	全車標準	○	○	○	○	○
	パワーウインドー (自動反転機構およびワンタッチ&タイマー付)	全車標準	○	○	○	○	○
	LEDリアコンビランプ	全車標準	○	○	○	○	○
	遮音ガラス(フロントガラス/フロントドア)	全車標準	○	○	○	○	○
	ダークティンテッドガラス(リア)	全車標準	○	○	○	○	○
	リアフォグランプ	*2	○	○	○	○	○
	フロントワイパーデアイサー	*2	○	○	○	○	○
	ヘッドランプウォッシャー	*2	○	○	○	○	○
	大型ウォッシャータンク&ウォッシャー液残量警告灯	*2	○	○	○	○	○
	デイトイム・ランニング・ライト(DRL)	全車標準	○	○	○	○	○
	IRカットガラス(フロントガラス/フロントドア)	全車標準	○	○	○	○	○
	スーパーUVカットガラス(フロントドア)	全車標準	○	○	○	○	○
	電動格納リモコン式カラードアミラー(ボディ同色)		—	—	—	○	—
	電動格納リモコン式カラードアミラー (ピアノブラック)		○	○	○	—	○
	オート格納ドアミラー	全車標準	○	○	○	○	○
	リバース連動ドアミラー	全車標準	○	○	○	○	○
自動防眩ドアミラー(運転席側)	全車標準	○	○	○	○	○	
ヒータードアミラー	全車標準	○	○	○	○	○	
自動防眩ルームミラー		—	—	—	—	—	
自動防眩ルームミラー(フレームレス)	*2	○	○	○	○	○	
リアドアウインドーサンシェード	全車標準	○	○	○	○	○	

\*2:e-SKYACTIV D 3.3/e-SKYACTIV PHEV搭載車は標準装備となります。

※5:フロントガラスは合わせガラスの採用により、UVカット機能を持たせています。

# Equipment (主要装備)

# MAZDA CX-80 e-SKYACTIV D 3.3/e-SKYACTIV PHEV

○:標準装備、△:メーカーオプション、▲:ショッポプション、◇:別売のショッポプション、マツダオンラインナビ用SDカードの装着が必要な装備

		4WD	4WD	4WD	4WD	4WD	4WD
モデル要素	駆動						
	エンジン	e-SKYACTIV D 3.3	e-SKYACTIV D 3.3	e-SKYACTIV D 3.3	e-SKYACTIV D 3.3	e-SKYACTIV PHEV	e-SKYACTIV PHEV
	ミッション	8EC-AT	8EC-AT	8EC-AT	8EC-AT	8EC-AT	8EC-AT
	グレード	<b>XD-HYBRID Drive Edition Nappa Leather Package</b>	<b>XD-HYBRID Drive Edition Nappa Leather Package</b>	<b>XD-HYBRID Premium Sports</b>	<b>XD-HYBRID Premium Modern</b>	<b>PHEV Premium Sports</b>	<b>PHEV Premium Modern</b>
	乗車定員・シート	7名・ベンチシート	6名・センターウォークスルー	6名・キャプテンシート	6名・キャプテンシート	6名・キャプテンシート	6名・キャプテンシート
■エクステリア	リアルーフボイラー	全車標準	○	○	○	○	○
	LEDライセンスランプ(リア)	全車標準	○	○	○	○	○
	デミングターンスIGNAL	全車標準	○	○	○	○	○
	フロントグリル(バータイプ:ピアノブラック)	全車標準	○	○	○	○	○
	グリルインシグニア	全車標準	○	○	○	○	○
	ドアサッシュモールディング(ブライト)	全車標準	○	○	○	○	○
	ルーフレール	全車標準	○	○	○	○	○
	サイドガーニッシュ(材着ブラック)		—	—	—	—	—
	サイドガーニッシュ(ボディ同色)	*2	○	○	○	○	○
	クラディング(材着ブラック)		—	—	—	—	—
	クラディング(ボディ同色)	*2	○	○	○	○	○
	ボディリアガーニッシュ(材着ブラック)		—	—	—	—	—
	ボディリアガーニッシュ(ボディ同色)	*2	○	○	○	○	○
	フロントバンパーリアガーニッシュ(材着ブラック)		—	—	—	—	—
	フロントバンパーリアガーニッシュ(ボディ同色)	*2	○	○	○	○	○
	リアバンパーガード(材着ブラック)		—	—	—	—	—
	リアバンパーガード(ボディ同色)	*2	○	○	○	○	○
	セイルガーニッシュ(ピアノブラック)	全車標準	○	○	○	○	○
	センターピラーガーニッシュ(ピアノブラック)	全車標準	○	○	○	○	○
	サイドシグネチャーガーニッシュ・テクノロジーバッジ付(クロームメッキ)		—	—	—	○	—
	サイドシグネチャーガーニッシュ・テクノロジーバッジ付(ブラッククローム)		○	○	○	—	○
	シグネチャーウイング(クロームメッキ)		—	—	—	○	—
	シグネチャーウイング(ブラッククローム)		○	○	○	—	○
	ヘッドランプユニット内シグネチャーLEDランプ(クロームメッキ加飾)		—	—	—	○	—
	ヘッドランプユニット内シグネチャーLEDランプ(ブラッククローム加飾)		○	○	○	—	○
	リアコンピランプユニット内シグネチャーLEDランプ	全車標準	○	○	○	○	○
	ハンズフリー機能付パワーリフトゲート	全車標準	○	○	○	○	○
パノラマサンルーフ		△	△	○	○	○	

\*2:e-SKYACTIV D 3.3/e-SKYACTIV PHEV搭載車は標準装備となります。

# Equipment (主要装備)

# MAZDA CX-80 e-SKYACTIV D 3.3/e-SKYACTIV PHEV

○:標準装備、△:メーカーオプション、▲:ショッポプション、◇:別売のショッポプション、マツダオンラインナビ用SDカードの装着が必要な装備

		4WD	4WD	4WD	4WD	4WD	4WD
モデル要素	駆動						
	エンジン	e-SKYACTIV D 3.3	e-SKYACTIV D 3.3	e-SKYACTIV D 3.3	e-SKYACTIV D 3.3	e-SKYACTIV PHEV	e-SKYACTIV PHEV
	ミッション	8EC-AT	8EC-AT	8EC-AT	8EC-AT	8EC-AT	8EC-AT
	グレード	<b>XD-HYBRID Drive Edition Nappa Leather Package</b>	<b>XD-HYBRID Drive Edition Nappa Leather Package</b>	<b>XD-HYBRID Premium Sports</b>	<b>XD-HYBRID Premium Modern</b>	<b>PHEV Premium Sports</b>	<b>PHEV Premium Modern</b>
	乗車定員・シート	7名・ベンチシート	6名・センターウォークスルー	6名・キャプテンシート	6名・キャプテンシート	6名・キャプテンシート	6名・キャプテンシート
■インテリア	サングラスホルダー	全車標準	○	○	○	○	○
	LEDマップランプ(フロント)	全車標準	○	○	○	○	○
	LEDマップランプ(センター)	全車標準	○	○	○	○	○
	ラゲッジルームランプ	全車標準	○	○	○	○	○
	LEDルームランプ(フロント/センター/リア)	全車標準	○	○	○	○	○
	サイドルーバーリング(チタニウム)	全車標準	○	○	○	○	○
	アシストグリップ(運転席側)	全車標準	○	○	○	○	○
	アシストグリップ(助手席側)	全車標準	○	○	○	○	○
	アシストグリップ(後席側左右)	全車標準	○	○	○	○	○
	シフトノブ(本革巻)	全車標準	○	○	○	○	○
	インテリジェント・ドライブ・マスター(i-DM)	全車標準	○	○	○	○	○
	ショッピングフック×2(ラゲッジルーム)	全車標準	○	○	○	○	○
	カラクリトノカバー	全車標準	○	○	○	○	○
	コマンダーコントロール	全車標準	○	○	○	○	○
	アクティブ・ドライビング・ディスプレイ (フロントガラス照射タイプ/カラー)	全車標準	○	○	○	○	○
	オーバーヘッドコンソールLEDダウンライト	*2	○	○	○	○	○
	グローブボックス内植毛加工	全車標準	○	○	○	○	○
	グローブボックス内LEDイルミネーション	全車標準	○	○	○	○	○
	フットランプ(フロント/リア)	*2	○	○	○	○	○
	アンビエントライト(フロント/リアドア)	*2	○	○	○	○	○
	ドアカーテシー&ポケットランプ	*2	○	○	○	○	○
	フロントカップホルダー×2(リッド付)	全車標準	○	○	○	○	○
	フロントセンターコンソールボックス(照明付)	全車標準	○	○	○	○	○
	ステアリングシフトスイッチ・ダイレクトモード	全車標準	○	○	○	○	○
	ステアリングシフトスイッチ・マニュアルモード	—	—	—	—	○	○
	ステアリングヒーター	全車標準	○	○	○	○	○
	12.3インチフル液晶メーター	全車標準	○	○	○	○	○
12.3インチセンターディスプレイ	全車標準	○	○	○	○	○	
リアシート・シートバックポケット (運転席側/助手席側)	全車標準	○	○	○	○	○	

\*2:e-SKYACTIV D 3.3/e-SKYACTIV PHEV搭載車は標準装備となります。

# Equipment (主要装備)

# MAZDA CX-80 e-SKYACTIV D 3.3/e-SKYACTIV PHEV

○:標準装備、△:メーカーオプション、▲:ショッポプション、◇:別売のショッポプション、マツダオンラインナビ用SDカードの装着が必要な装備

		4WD	4WD	4WD	4WD	4WD	4WD
モデル要素	駆動						
	エンジン	e-SKYACTIV D 3.3	e-SKYACTIV D 3.3	e-SKYACTIV D 3.3	e-SKYACTIV D 3.3	e-SKYACTIV PHEV	e-SKYACTIV PHEV
	ミッション	8EC-AT	8EC-AT	8EC-AT	8EC-AT	8EC-AT	8EC-AT
	グレード	<b>XD-HYBRID Drive Edition Nappa Leather Package</b>	<b>XD-HYBRID Drive Edition Nappa Leather Package</b>	<b>XD-HYBRID Premium Sports</b>	<b>XD-HYBRID Premium Modern</b>	<b>PHEV Premium Sports</b>	<b>PHEV Premium Modern</b>
乗車定員・シート		7名・ベンチシート	6名・センターウォークスルー	6名・キャプテンシート	6名・キャプテンシート	6名・キャプテンシート	6名・キャプテンシート
■シート	リアシート・左右独立スライド&リクライニング機構	全車標準	○	○	○	○	○
	サードシート・5:5分割可倒式シートバック	全車標準	○	○	○	○	○
	運転席10Wayパワーシート&ドライビングポジション						
	メモリー機能(シート位置/アクティブ・ドライビング・ディスプレイ/ドアミラー角度)	全車標準	○	○	○	○	○
	助手席8Wayパワーシート		—	—	—	—	—
	助手席10Wayパワーシート	*2	○	○	○	○	○
	運転席&助手席シートヒーター	全車標準	○	○	○	○	○
	運転席&助手席シートベンチレーション	*2	○	○	○	○	○
	電動チルト&テレスコピックステアリング(ドライビングポジションメモリー機能連動)	全車標準	○	○	○	○	○
	ドライバーパーソナライズ・自動設定復元	全車標準	○	○	○	○	○
	ドライバーパーソナライズ・自動ドライビングポジションガイド	*2	○	○	○	○	○
	ドライバーパーソナライズ・エントリーアシスト	*2	○	○	○	○	○
	リアシート・シートヒーター	全車標準	○	○	○	○	○
	リアシート・6人乗り(センターウォークスルー)		—	○	—	—	—
	リアシート・角度調整機構付きアームレスト		—	○	—	—	—
	リアシート・カップホルダー×2(折りたたみ式)		—	○	—	—	—
	リアシート・6人乗り(キャプテンシート)※6		—	—	○	○	○
	リアシート・2Wayパワーシート(リクライニング)		—	—	○	○	○
	リアシート・シートベンチレーション		—	—	○	○	○
	リアシート・アームレスト付コンソール(カップホルダー×2/ストレージボックス)		—	—	○	○	○
リアシート・ワンタッチウォークイン機構		○	—	○	○	○	
リアシート・7人乗り(6:4分割ベンチシート)		○	—	—	—	—	
リアシート・センターアームレスト		○	—	—	—	—	
リアシート・カップホルダー×2		○	—	—	—	—	

\*2:e-SKYACTIV D 3.3/e-SKYACTIV PHEV搭載車は標準装備となります。

※6:6人乗りキャプテンシートは折りたたみになりません。

# Equipment (主要装備)

# MAZDA CX-80 e-SKYACTIV D 3.3/e-SKYACTIV PHEV

○:標準装備、△:メーカーオプション、▲:ショッポプション、◇:別売のショッポプション、マツダオンラインナビ用SDカードの装着が必要な装備

		4WD	4WD	4WD	4WD	4WD	4WD
モデル要素	駆動						
	エンジン	e-SKYACTIV D 3.3	e-SKYACTIV D 3.3	e-SKYACTIV D 3.3	e-SKYACTIV D 3.3	e-SKYACTIV PHEV	e-SKYACTIV PHEV
	ミッション	8EC-AT	8EC-AT	8EC-AT	8EC-AT	8EC-AT	8EC-AT
	グレード	<b>XD-HYBRID Drive Edition Nappa Leather Package</b>	<b>XD-HYBRID Drive Edition Nappa Leather Package</b>	<b>XD-HYBRID Premium Sports</b>	<b>XD-HYBRID Premium Modern</b>	<b>PHEV Premium Sports</b>	<b>PHEV Premium Modern</b>
乗車定員・シート		7名・ベンチシート	6名・センターウォークスルー	6名・キャプテンシート	6名・キャプテンシート	6名・キャプテンシート	6名・キャプテンシート
■空調	3ゾーン対応フルオートエアコン	全車標準	○	○	○	○	○
	サードシート・ベンチレーター(風向調整式)	全車標準	○	○	○	○	○
■オーディオ・他	車載通信機(コネクティッドサービス対応)	全車標準	○	○	○	○	○
	AM/FMラジオ	全車標準	○	○	○	○	○
	12V電源ソケット(フロントコンソール/ラゲッジルーム)	全車標準	○	○	○	○	○
	プリントアンテナ(ラジオ用)	全車標準	○	○	○	○	○
	Bluetooth®	全車標準	○	○	○	○	○
	ハンズフリーマイク	全車標準	○	○	○	○	○
	Apple CarPlay	全車標準	○	○	○	○	○
	Android Auto™	全車標準	○	○	○	○	○
	外部接続ハブ・ナビゲーション用SDカード専用スロット	全車標準	○	○	○	○	○
	外部接続ハブ・HDMI端子	全車標準	○	○	○	○	○
	地上デジタルTVチューナー(フルセグ)	全車標準	○	○	○	○	○
	Amazon Alexa	全車標準	○	○	○	○	○
	AC150W電源	全車標準	○	○	○	○	○
	AC1500W電源		—	—	—	—	○
	外部接続ハブ・USB端子(Type-C:フロント×2/リア×2)	全車標準	○	○	○	○	○
	外部接続ハブ・USB端子(Type-C:サード×2)	全車標準	○	○	○	○	○
	ワイヤレス接続機能*Apple CarPlay対応	全車標準	○	○	○	○	○
	タッチパネル機能	全車標準	○	○	○	○	○
	*Apple CarPlay/Android Auto™対応						
	マツダ・ハーモニック・アコースティックス+8スピーカー		—	—	—	—	—
Boseサウンドシステム(AUDIOPILOT2+Centerpoint2)+12スピーカー	*2	○	○	○	○	○	
ワイヤレス充電(Qi)	全車標準	○	○	○	○	○	
マツダオンラインナビ用SDカード		▲	▲	▲	▲	▲	

\*2:e-SKYACTIV D 3.3/e-SKYACTIV PHEV搭載車は標準装備となります。

# Equipment (主要装備)

# MAZDA CX-80 e-SKYACTIV D 3.3/e-SKYACTIV PHEV

○:標準装備、△:メーカーオプション、▲:ショッポプション、◇:別売のショッポプション、マツダオンラインナビ用SDカードの装着が必要な装備

		4WD	4WD	4WD	4WD	4WD	4WD
モデル要素	駆動						
	エンジン	e-SKYACTIV D 3.3	e-SKYACTIV D 3.3	e-SKYACTIV D 3.3	e-SKYACTIV D 3.3	e-SKYACTIV PHEV	e-SKYACTIV PHEV
	ミッション	8EC-AT	8EC-AT	8EC-AT	8EC-AT	8EC-AT	8EC-AT
	グレード	<b>XD-HYBRID Drive Edition Nappa Leather Package</b>	<b>XD-HYBRID Drive Edition Nappa Leather Package</b>	<b>XD-HYBRID Premium Sports</b>	<b>XD-HYBRID Premium Modern</b>	<b>PHEV Premium Sports</b>	<b>PHEV Premium Modern</b>
	乗車定員・シート	7名・ベンチシート	6名・センターウォークスルー	6名・キャプテンシート	6名・キャプテンシート	6名・キャプテンシート	6名・キャプテンシート
■シャシー&メカニズム	i-stop(アイ・ストップ)	全車標準	○	○	○	○	○
	ボンネットダンパー	全車標準	○	○	○	○	○
	KINEMATIC POSTURE CONTROL (KPC) (キネマティック・ポスチャー・コントロール)	全車標準	○	○	○	○	○
	キックダウンスイッチ	全車標準	○	○	○	○	○
	電動パーキングブレーキ (EPB) *EPB:Electric Parking Brake	全車標準	○	○	○	○	○
	オートホールド	全車標準	○	○	○	○	○
	ボンネットインシュレーター	全車標準	○	○	○	○	○
	マツダ インテリジェントドライブ セレクト (Mi-Drive) スポーツモード付	全車標準	○	○	○	○	○
	マツダ インテリジェントドライブ セレクト (Mi-Drive) オフロードモード付	*2	○	○	○	○	○
	マツダ インテリジェントドライブ セレクト (Mi-Drive) トーイングモード付※7		▲	▲	▲	▲	—
	マツダ インテリジェントドライブ セレクト (Mi-Drive) EVモード付		—	—	—	—	○
	ヒルディセントコントロール	*2	○	○	○	○	○
	グリルシャッター	*2	○	○	○	○	○
	普通充電ポート/急速充電ポート (CHAdeMO規格) V2L/V2H対応 (給電機能)		—	—	—	—	○
	■タイヤ&ホイール	235/50R20 104Wタイヤ&20×7½インチ アルミホイール(ブラックメタリック塗装)		○	○	○	—
235/50R20 104Wタイヤ&20×7½インチ アルミホイール(ブラックメタリック塗装:XD専用)			—	—	—	—	—
235/50R20 104Wタイヤ&20×7½インチ アルミホイール(切削加工:グレーメタリック塗装)			—	—	—	○	○

\*2:e-SKYACTIV D 3.3/e-SKYACTIV PHEV搭載車は標準装備となります。

※7:トレーラーヒッチの装着が必要です。

# Equipment (主要装備)

# MAZDA CX-80 e-SKYACTIV D 3.3/e-SKYACTIV PHEV

○:標準装備、△:メーカーオプション、▲:ショッポプション、◇:別売のショッポプション、マツダオンラインナビ用SDカードの装着が必要な装備

		4WD	4WD	4WD	4WD	4WD	4WD
モデル要素	駆動						
	エンジン	e-SKYACTIV D 3.3	e-SKYACTIV D 3.3	e-SKYACTIV D 3.3	e-SKYACTIV D 3.3	e-SKYACTIV PHEV	e-SKYACTIV PHEV
	ミッション	8EC-AT	8EC-AT	8EC-AT	8EC-AT	8EC-AT	8EC-AT
	グレード	<b>XD-HYBRID Drive Edition Nappa Leather Package</b>	<b>XD-HYBRID Drive Edition Nappa Leather Package</b>	<b>XD-HYBRID Premium Sports</b>	<b>XD-HYBRID Premium Modern</b>	<b>PHEV Premium Sports</b>	<b>PHEV Premium Modern</b>
	乗車定員・シート	7名・ベンチシート	6名・センターウォークスルー	6名・キャプテンシート	6名・キャプテンシート	6名・キャプテンシート	6名・キャプテンシート
■セキュリティ・ 他	車速感知式オートドアロック (衝撃感知ドアロック解除システム付)	全車標準	○	○	○	○	○
	アドバンスキーレスエントリーシステム (アンサーバック機能付、リアゲート連動)& アドバンスキー×2	全車標準	○	○	○	○	○
	イモビライザー(国土交通省認可品)	全車標準	○	○	○	○	○
	イルミネーテッドエントリーシステム	全車標準	○	○	○	○	○
	パンク修理キット	全車標準	○	○	○	○	○
	プッシュボタンスタートシステム	全車標準	○	○	○	○	○
	パーグラアラームシステム	全車標準	○	○	○	○	○
	3kW普通充電ケーブル		—	—	—	—	○
	充電ケーブル収納ケース		—	—	—	—	○

●SRS: Supplemental Restraint System (補助拘束装置) 運転席&助手席エアバッグ、運転席ニーエアバッグは横方向や後方からの衝撃、横転および転覆した場合や正面からの衝撃が小さい場合には作動しません。カーテン&フロントサイドエアバッグは横方向からの衝撃を感知した場合、感知した側が作動しますが、正面や後方からの衝突時や衝撃が小さい場合には作動しません。すべてのSRSエアバッグはシートベルトをしたうえでの補助拘束装置です。シートベルトは必ず装着してください。●Apple CarPlayは、米国およびその他の国々で登録されたApple Inc.の商標です。●Android Auto™は、Google LLCの登録商標です。●Amazon Alexa、Alexaおよびこれらに関するすべての商標は、Amazon.com, Incまたはその関連会社の商標です。●アドバンスキーレスエントリーシステムを電波障害となるような機器(携帯電話など)と重ねて携帯した場合、機能しないことがあります。その際は、キーを離してご使用ください。●寒冷地仕様を特に設定しておりません。全車寒冷地を考慮した仕様となっております。●メーカーオプションにつきましては「Price&Maker Set Options (価格&メーカーセットオプション)」をご確認ください。

# Color Combination (カラーコンビネーション)

# MAZDA CX-80 e-SKYACTIV D 3.3/e-SKYACTIV PHEV

○:標準装備、△:メーカーオプション

		4WD	4WD	4WD	4WD	4WD	4WD
モデル要素	駆動						
	エンジン	e-SKYACTIV D 3.3	e-SKYACTIV D 3.3	e-SKYACTIV D 3.3	e-SKYACTIV D 3.3	e-SKYACTIV PHEV	e-SKYACTIV PHEV
	ミッション	8EC-AT	8EC-AT	8EC-AT	8EC-AT	8EC-AT	8EC-AT
	グレード	<b>XD-HYBRID Drive Edition Nappa Leather Package</b>	<b>XD-HYBRID Drive Edition Nappa Leather Package</b>	<b>XD-HYBRID Premium Sports</b>	<b>XD-HYBRID Premium Modern</b>	<b>PHEV Premium Sports</b>	<b>PHEV Premium Modern</b>
	乗車定員・シート	7名・ベンチシート	6名・センターウォークスルー	6名・キャプテンシート	6名・キャプテンシート	6名・キャプテンシート	6名・キャプテンシート
■シート材質・ カラー	シート材質(レザー)※1	—	—	—	—	—	—
	シート材質(ナッパレザー)※2	○	○	—	○	—	○
	シート材質(ナッパレザー/レガーヌ*)※3	—	—	—	—	○	—
	シートカラー(ブラック)	○	○	—	—	—	—
	シートカラー(グレージュ)	—	—	—	—	—	—
	シートカラー(ピュアホワイト)	—	—	—	○	—	○
	シートカラー(タン)	—	—	○	—	○	—
	シートセンターアクセント(合成皮革)	○	○	○	—	○	—
	シートセンターアクセント(クロス)	—	—	—	○	—	○
■インテリア コーディネート ネーション (1/2)	インパネデコレーションパネル (合成皮革:シュリンク調/ブラック)	—	—	—	—	—	—
	インパネデコレーションパネル (合成皮革:コードバン調/ブラック)	○	○	—	—	—	—
	インパネデコレーションパネル(レガーヌ*)※:タン)	—	—	○	—	○	—
	インパネデコレーションパネル (ルーセントクロス:ピュアホワイト)	—	—	—	○	—	○
	インパネ加飾(シルバー)	○	○	—	—	—	—
	インパネ加飾(ガンメタリック)	—	—	○	—	○	—
	インパネ加飾(ブラチナサテン)	—	—	—	○	—	○
	フロントコンソール加飾(シルバー)	○	○	—	—	—	—
	フロントコンソール加飾(ガンメタリック)	—	—	○	—	○	—
	フロントコンソール加飾(ブラチナサテン)	—	—	—	○	—	○
	サイドルーバーベゼル(シルバー)	○	○	—	—	—	—
	サイドルーバーベゼル(ガンメタリック)	—	—	○	—	○	—
	サイドルーバーベゼル(ブラチナサテン)	—	—	—	○	—	○
	インパネロアパネル(樹脂:ブラック)	○	○	—	—	—	—
	インパネロアパネル(樹脂:ピュアホワイト)	—	—	—	○	—	○
	インパネロアパネル(樹脂:タン)	—	—	○	—	○	—
	ドアトリム(合成皮革)	○	○	—	—	—	—
	ドアトリム(レガーヌ*)	—	—	○	—	○	—
	ドアトリム(ルーセントクロス)	—	—	—	○	—	○

\*「レガーヌ」はセーレン株式会社の登録商標です。

※1:フロントシートおよびリアシート左右のシート背もたれの前面、サイドサポート部内側、シート座面に本革を使用しています。※2:フロントシートおよびリアシート左右のシート背もたれの前面、サイドサポート部内側、シート座面にナッパレザーを使用しています。※3:フロントシートおよびリアシート左右のシート背もたれのサイドサポート部内側にナッパレザーを使用しています。フロントシートおよびリアシート左右のシート背もたれの前面中央、シート座面にレガーヌ\*を使用しています。

# Color Combination (カラーコンビネーション)

# MAZDA CX-80 e-SKYACTIV D 3.3/e-SKYACTIV PHEV

○:標準装備、△:メーカーオプション

		4WD	4WD	4WD	4WD	4WD	4WD
モデル要素	駆動						
	エンジン	e-SKYACTIV D 3.3	e-SKYACTIV D 3.3	e-SKYACTIV D 3.3	e-SKYACTIV D 3.3	e-SKYACTIV PHEV	e-SKYACTIV PHEV
	ミッション	8EC-AT	8EC-AT	8EC-AT	8EC-AT	8EC-AT	8EC-AT
	グレード	<b>XD-HYBRID Drive Edition Nappa Leather Package</b>	<b>XD-HYBRID Drive Edition Nappa Leather Package</b>	<b>XD-HYBRID Premium Sports</b>	<b>XD-HYBRID Premium Modern</b>	<b>PHEV Premium Sports</b>	<b>PHEV Premium Modern</b>
	乗車定員・シート	7名・ベンチシート	6名・センターウォークスルー	6名・キャプテンシート	6名・キャプテンシート	6名・キャプテンシート	6名・キャプテンシート
■インテリア コーディネート ネーション (2/2)	ドアトリム加飾 (メッシュメタル:シルバーベゼル)	—	—	—	—	—	—
	ドアトリム加飾 (インレイメタルウッド:シルバーベゼル)	—	—	—	—	—	—
	ドアトリム加飾 (マットブラックヘアライン:ガンメタリックベゼル)	—	—	○	—	○	—
	ドアトリム加飾 (マットブラックヘアライン:シルバーベゼル)	○	○	—	—	—	—
	ドアトリム加飾 (本柵(メープル):クロームメッキベゼル)	—	—	—	○	—	○
	ドアアップパートリム(合成皮革)	全車標準	○	○	○	○	○
	ステアリング(本革巻)	○	○	—	—	—	—
	ステアリング(本革巻:2トーン)	—	—	○	—	○	—
	ステアリング(本革巻:ホワイトステッチ)	—	—	—	○	—	○
	エアコンコントロールスイッチ(ブラチナサテン)	全車標準	○	○	○	○	○
	インナードアハンドル(ブラチナサテン)	全車標準	○	○	○	○	○
	アームレスト(フロント/リア:合成皮革:ブラック)	○	○	○	—	○	—
	アームレスト(フロント/リア:合成皮革:ピュアホワイト)	—	—	—	○	—	○
	フロントコンソールリッド(合成皮革:ブラック)	○	○	○	—	○	—
	フロントコンソールリッド(合成皮革:ピュアホワイト)	—	—	—	○	—	○
	ニーレストパッド(合成皮革)	全車標準	○	○	○	○	○
	■ボディカラー	ジェットブラックマイカ	○	○	○	○	○
ディーブクリスタルブルーマイカ		○	○	○	○	○	○
ブラチナクォーツメタリック		○	○	○	○	○	○
メルティングカッパーメタリック		○	○	○	○	○	○
ソウルレッドクリスタルメタリック※4		△	△	△	△	△	△
アーティザンレッドプレミアムメタリック※4		△	△	△	△	△	△
マシーングレープレミアムメタリック※5		△	△	△	△	△	△
ロジウムホワイトプレミアムメタリック※5	△	△	△	△	△	△	

※4:ソウルレッドクリスタルメタリックおよびアーティザンレッドプレミアムメタリックは特別塗装色のため、メーカー希望小売価格77,000円(消費税抜き価格70,000円)高となります。※5:マシーングレープレミアムメタリックおよびロジウムホワイトプレミアムメタリックは特別塗装色のため、メーカー希望小売価格55,000円(消費税抜き価格50,000円)高となります。

# Price&Maker Set Options (価格&メーカーセットオプション)

MAZDA CX-80

▲—▲:セットオプション

メーカー希望車両本体小売価格 ( )内は消費税抜き価格						メーカーセットオプション価格	組合せ表
<input type="checkbox"/> XD Drive Edition	(7人乗り/6人乗り)2WD・AT	¥4,781,700	(¥4,347,000)	/	(7人乗り/6人乗り)4WD・AT	¥5,018,200	(¥4,562,000)
Boseサウンドシステム (AUDIOPILOT2+Centerpoint2)+12スピーカー						¥82,500	(¥75,000)
パノラマサンルーフ						¥121,000	(¥110,000)
						メーカーセットオプション合計	¥203,500 (¥185,000)

メーカー希望車両本体小売価格 ( )内は消費税抜き価格						メーカーセットオプション価格	組合せ表
<input type="checkbox"/> XD Drive Edition	(7人乗り/6人乗り)2WD・AT	¥5,093,000	(¥4,630,000)	/	(7人乗り/6人乗り)4WD・AT	¥5,329,500	(¥4,845,000)
Nappa Leather Package							
<input type="checkbox"/> XD Premium Sports	2WD・AT	¥5,447,200	(¥4,952,000)	/	4WD・AT	¥5,683,700	(¥5,167,000)
<input type="checkbox"/> XD-HYBRID Drive Edition	(7人乗り/6人乗り)4WD・AT	¥5,846,500	(¥5,315,000)				
Nappa Leather Package							
パノラマサンルーフ						¥121,000	(¥110,000)
						メーカーセットオプション合計	¥121,000 (¥110,000)

メーカー希望車両本体小売価格 ( )内は消費税抜き価格							
<input type="checkbox"/> XD-HYBRID Premium Sports	4WD・AT	¥6,347,000	(¥5,770,000)				
<input type="checkbox"/> XD-HYBRID Premium Modern	4WD・AT	¥6,347,000	(¥5,770,000)				
<input type="checkbox"/> PHEV Premium Sports	4WD・AT	¥7,144,500	(¥6,495,000)				
<input type="checkbox"/> PHEV Premium Modern	4WD・AT	¥7,144,500	(¥6,495,000)				
メーカーオプション設定なし							

●メーカーオプションはご注文時に申し受けます。メーカーの工場では装着するため、ご注文後はお受けできませんのでご了承ください。

## ◀リサイクル料金表▶

車名	リサイクル預託金				資金管理料金	合計
	シュレッダーダスト料金	エアバッグ類料金	フロン類料金	情報管理料金		
CX-80	¥18,470	¥3,900	¥0	¥130	¥290	¥22,790

●本カタログに記載の価格はメーカー希望小売価格(消費税10%込み)です。価格については販売会社が独自に定めておりますので、詳しくは各販売会社におたずねください。また、保険料、税金(消費税除く)、登録などに伴う諸費用や、各販売会社でセットする付属品の費用は別途申し受けます。●記載の価格には、パンク修理キット、工具(ホイールレンチ、けん引フック)が含まれています。(ジャッキは含まれておりません。ショッパオプションの「ジャッキセット」としてご用意しております。) ●別途リサイクル料金が必要となります。

## 機種別減税対象車

●機種別減税対象につきましては、オフィシャルサイト内のエコカーラインナップ(<https://www.mazda.co.jp/purchase/eco/>)をご覧ください。営業スタッフにおたずねください。



XD-HYBRID Premium Modern

単位(mm)

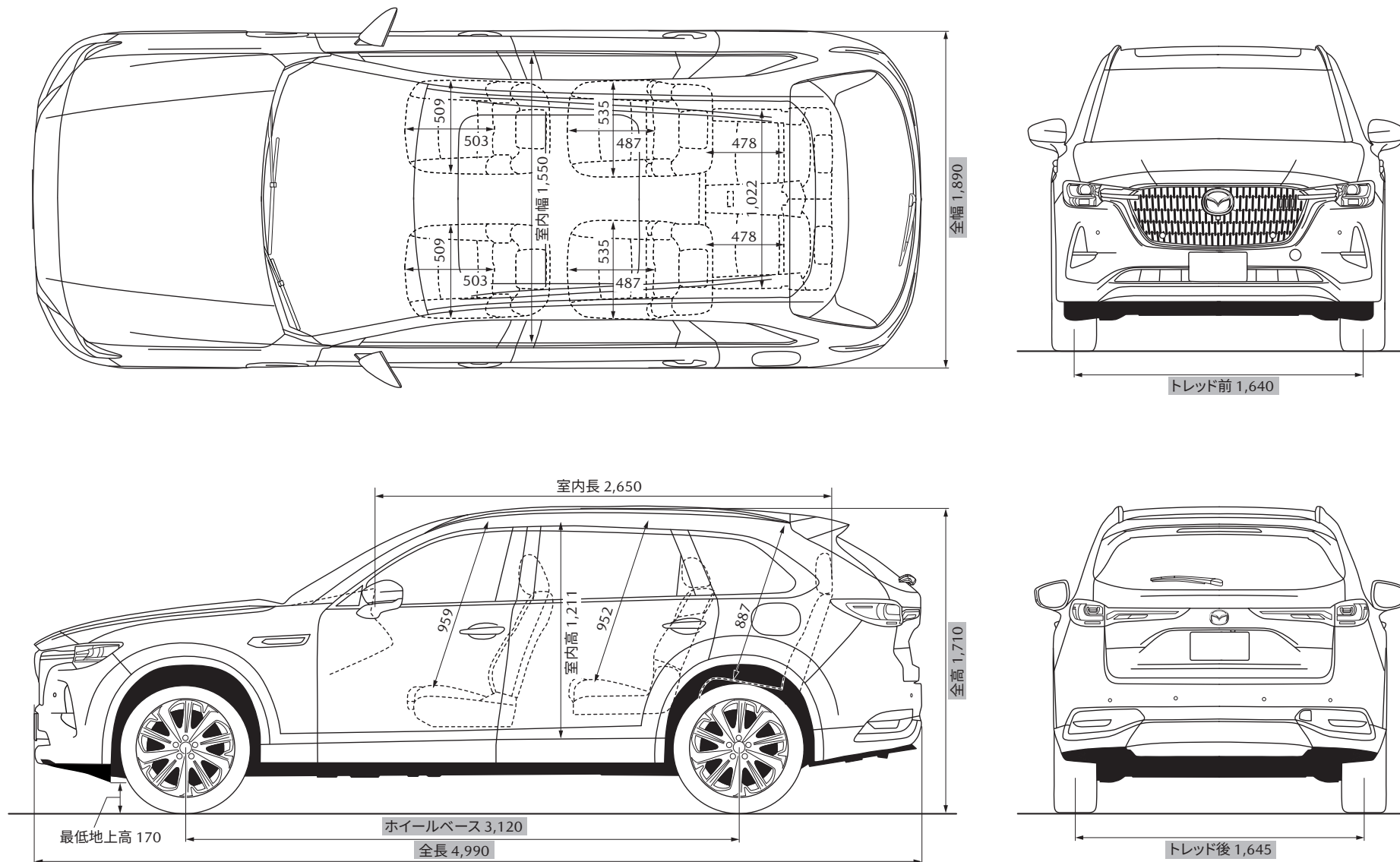

●寸法は、社内測定値となります(■部を除く)。

機種名	XD											
	Drive Edition				Drive Edition Nappa Leather Package				Premium Sports			
	8EC-AT											
	2WD (FR)		4WD		2WD (FR)		4WD		2WD (FR)	4WD		
乗車定員	名	7	6	7	6	7	6	7	6	6		
車名・型式	マツダ・3DA-KL3P											
燃料消費率	WLTCモード CO <sub>2</sub> 排出量	g/km	142【143】	142【143】	154【155】	154【155】	142【143】	142【143】	154【155】	154【155】	142【143】	154【155】
	JCO8モード CO <sub>2</sub> 排出量	g/km	136【136】	136【136】	136【136】	138【138】	136【136】	136【136】	138【138】	138【138】	136【136】	138【138】
排出ガス	適合規制または認定レベル		平成30年排出ガス規制適合									
	WLTCモード	CO	g/km	0.63								
	規制値・認定値	NMHC	g/km	0.024								
		NOx	g/km	0.15								
		PM	g/km	0.005								
車外騒音	適合規制レベル		H28年騒音規制(M1A3A)適合									
	加速/定常/近接	dB(A)	68(規制値) / - / 76									
エアコン冷媒	種類(GWP値※1)・使用量		HFO-1234yf(1※2)・670g									
車室内VOC	自工会目標達成(厚生労働省室内濃度指針値以下)											
環境負荷物質	鉛※3		自工会2006年目標達成(1996年時点の1/10以下) / 使用部品:電子基板・電気部品のはんだ、圧電素子など									
	水銀※4		自工会目標達成(2005年1月以降使用禁止)									
	六価クロム		自工会目標達成(2008年1月以降使用禁止)									
	カドミウム		自工会目標達成(2007年1月以降使用禁止)									
リサイクル	リサイクルしやすい材料使用部品		バンパー、内装材などの樹脂部品									
	樹脂、ゴム部品への材料表示		あり									
	リサイクル材使用部品		アンダーカバーなどの一部樹脂部品									

【 】内は、サンルーフ装着車

※1:GWP:Global Warming Potential(地球温暖化係数) ※2:フロン法において、カーエアコン冷媒は、2023年度以降、GWP150以下(対象の乗用車における国内向け年間出荷台数の加重平均値)にすることを求められております。 ※3:鉛バッテリーは回収ルートが確立されていますので対象外となります。 ※4:ナビゲーション等の液晶ディスプレイ、コンビネーションメーター、ディスチャージヘッドランプ、室内蛍光灯(交通安全上必須な部品の極微量使用を除外)

機種名	XD-HYBRID		
	Drive Edition Nappa Leather Package		Premium Sports / Premium Modern
	8EC-AT		
	4WD		
■乗車定員	名	7	6
■車名・型式		マツダ・3CA-KL3R3P	
■燃料消費率	CO <sub>2</sub> 排出量 g/km	135【136】	135【136】
■排出ガス	適合規制または認定レベル 平成30年排出ガス規制適合		
	WLTCモード	CO g/km	0.63
	規制値・認定値	NMHC g/km	0.024
		NOx g/km	0.15
		PM g/km	0.005
■車外騒音	適合規制レベル 平成28年騒音規制(M1A3A)適合		
	加速/定常/近接	dB(A)	68(規制値) / - / 72
■エアコン冷媒	種類(GWP値※1)・使用量	HFO-1234yf(1※2)・800g	
■車室内VOC		自工会目標達成(厚生労働省室内濃度指針値以下)	
■環境負荷物質	鉛※3	自工会2006年目標達成(1996年時点の1/10以下) / 使用部品:電子基板・電気部品のはんだ、圧電素子など	
	水銀※4	自工会目標達成(2005年1月以降使用禁止)	
	六価クロム	自工会目標達成(2008年1月以降使用禁止)	
	カドミウム	自工会目標達成(2007年1月以降使用禁止)	
■リサイクル	リサイクルしやすい材料使用部品	バンパー、内装材などの樹脂部品	
	樹脂、ゴム部品への材料表示	あり	
	リサイクル材使用部品	アンダーカバーなどの一部樹脂部品	

【 】内は、サンルーフ装着車

※1:GWP:Global Warming Potential(地球温暖化係数) ※2:フロン法において、カーエアコン冷媒は、2023年度以降、GWP150以下(対象の乗用車における国内向け年間出荷台数の加重平均値)にすることを求められております。 ※3:鉛バッテリーは回収ルートが確立されていますので対象外となります。 ※4:ナビゲーション等の液晶ディスプレイ、コンビネーションメーター、ディスチャージヘッドランプ、室内蛍光灯(交通安全上必須な部品の極微量使用を除外)

機種名			PHEV		
			Premium Sports / Premium Modern		
			8EC-AT		
			4WD		
■乗車定員	名		6		
■車名・型式			マツダ・5LA-KL5S3P		
■燃料消費率	WLTCモード CO <sub>2</sub> 排出量	g/km	【180】		
	JC08モード CO <sub>2</sub> 排出量	g/km	【171】		
■排出ガス	適合規制または認定レベル				
	WLTCモード	CO g/km		1.15	
	規制値・認定値	NMHC		g/km	0.05
		NOx		g/km	0.025
		PM		g/km	0.005
■車外騒音	適合規制レベル		平成28年騒音規制 (M1A3A) 適合		
	加速/定常/近接	dB (A)	68 (規制値) / - / 74		
■エアコン冷媒	種類 (GWP値※1)・使用量		HFO-1234yf (1※2)・900g		
■車室内VOC	自工会目標達成 (厚生労働省室内濃度指針値以下)				
■環境負荷物質	自工会2006年目標達成 (1996年時点の1/10以下) / 使用部品: 電子基板・電気部品のはんだ、圧電素子など				
	鉛※3	自工会目標達成 (2005年1月以降使用禁止)			
	水銀※4	自工会目標達成 (2008年1月以降使用禁止)			
	六価クロム	自工会目標達成 (2007年1月以降使用禁止)			
■リサイクル	リサイクルしやすい材料使用部品	バンパー、内装材などの樹脂部品			
	樹脂、ゴム部品への材料表示	あり			
	リサイクル材使用部品	アンダーカバーなどの一部樹脂部品			

【 】内は、サンルーフ装着車

※1: GWP: Global Warming Potential (地球温暖化係数) ※2: フロン法において、カーエアコン冷媒は、2023年度以降、GWP150以下 (対象の乗用車における国内向け年間出荷台数の加重平均値) にすることを求められています。 ※3: 鉛バッテリーは回収ルートが確立されていますので対象外となります。 ※4: ナビゲーション等の液晶ディスプレイ、コンビネーションメーター、ディスチャージヘッドランプ、室内蛍光灯 (交通安全上必須な部品の極微量使用を除外)

ご購入を検討中のみなさまへ、各種プランをご用意しました。  
「愛車と重ねる歳月を、より光り輝くものに」

詳しくは、マツダオフィシャルサイトで最新の情報をご確認ください。

■残価設定型クレジット マツダスカイプラン

<https://www.mazda.co.jp/purchase/credit-plan/>



■万一の故障を無料で修理 マツダ延長保証

<https://www.mazda.co.jp/purchase/carlife-care/encho-hosho/5years/>



■マツダ自動車保険 スカイプラス

<https://www.mazda.co.jp/purchase/carlife-care/insurance/>



■高品質メンテナンス パックdeメンテ

<https://www.mazda.co.jp/purchase/carlife-care/packdemente/>



■CX-80 アクセサリーカタログ

[https://www2.mazda.co.jp/accessories/web\\_cat/cx-80/](https://www2.mazda.co.jp/accessories/web_cat/cx-80/)



マツダ企業サイト(会社案内、企業理念、取り組みについて)  
<https://www.mazda.com/ja/>

●後席もシートベルト。チャイルドシートも忘れずに。発進・加速はゆるやかに。エコドライブを心がけよう。

(このカタログについてのお問い合わせ先)

お近くの販売会社または  マツダ(株)コールセンターへどうぞ。

全国共通フリーダイヤル  0120-386-919

受付時間 平日9:00~17:00 土・日・祝日9:00~12:00 13:00~17:00

掲載の画像は撮影・制作上の条件により、実物と印象が相違する場合があります。また、ボディカラー及び内装色が実車と違って見えることがあります。本カタログの画像は合成です。このカタログは2026年3月現在のものです。

●CLUB MAZDA登録はこちら  
[https://www.mazda.co.jp/clubmazda\\_intro/](https://www.mazda.co.jp/clubmazda_intro/)



**マツダ株式会社**

〒730-8670 広島県安芸郡府中町新地3-1  
マツダオフィシャルサイト  
[www.mazda.co.jp/](http://www.mazda.co.jp/)

