



MAZDA 3

MAZDA3 PRODUCT CONTENTS

PERFORMANCE 008

DRIVING POSITION <small>ドライビングポジション</small>	009
G-VECTERING CONTROL PLUS <small>G-ベクタリングコントロール プラス</small>	012
SKYACTIV-VEHICLE ARCHITECTURE <small>スカイアクティブビークルアーキテクチャー</small>	015
MAZDA PROACTIVE SAFETY <small>マツダ プロアクティブ セーフティ</small>	017
HUMAN MACHINE INTERFACE <small>ヒューマン マシンインターフェース</small>	019
MAZDA HARMONIC ACOUSTICS <small>マツダ・ハーモニック・アコースティックス</small>	021
SKYACTIV ENGINE <small>エンジン</small>	025
i-ACTIV AWD <small>AWD システム</small>	029

SHOP OPTION 031

SIGNATURE STYLE <small>アクセサリ</small>	031
--------------------------------------	-----

MAZDA3 MODELS 032

MAZDA3 FASTBACK MODELS	033
RETRO SPORTS EDITION [特別仕様車]	035
XD DRIVE EDITION	040
TOURING	044
BLACK SELECTION	049
LEATHER TOURING SELECTION	051
S PACKAGE	053

MAZDA3 SEDAN MODELS 034

RETRO SPORTS EDITION [特別仕様車]	036
XD DRIVE EDITION	041
TOURING	045
S PACKAGE	054

BODY COLORS <small>外板色</small>	056
SEAT MATERIALS <small>シート</small>	057
GRADE CHART <small>グレード間装備一覧</small>	058

MAZDA3 EQUIPMENT 064

MAZDA3 CONNECT 082

MAZDA3 SAFETY 088

MAZDA3

TECHNICAL INFORMATION 112



Photo:FASTBACK X Touring 4WD Body Color:ソウルレッドクリスタルメタリック

*ソウルレッドクリスタルメタリックは特別塗装色のため、メーカー希望小売価格66,000円(消費税抜き価格60,000円)高となります。



Photo:FASTBACK X Touring 4WD Body Color:ソウルレッドクリスタルメタリック

*ソウルレッドクリスタルメタリックは特別塗装色のため、メーカー希望小売価格66,000円(消費税抜き価格60,000円)高となります。



Photo: SEDAN 20S Touring 2WD (FF) Body Color: プラチナクォーツメタリック



Photo:SEDAN 20S Touring 2WD(FF) Body Color:マシーングレープレミアムメタリック
メーカーセットオプション:ブラックレザーパッケージ



Photo: (左) SEDAN 20S Touring 2WD (FF) Body Color: マシーングレープレミアムメタリック

Photo: (右) FASTBACK X Touring 4WD Body Color: ソウルレッドクリスタルメタリック

* マシーングレープレミアムメタリックは特別塗装色のため、メーカー希望小売価格55,000円(消費税抜き価格50,000円)高となります。

* ソウルレッドクリスタルメタリックは特別塗装色のため、メーカー希望小売価格66,000円(消費税抜き価格60,000円)高となります。

PERFORMANCE

「まっすぐ座れる。あたりまえのことだと思っていませんか。」



*画像はイメージです。

「まっすぐ座れる。あたりまえのことだと思っていませんか。」

すべての「走る喜び」は、
ドライビングポジションから生まれる

まっすぐな姿勢でシートに座り、自然に足を伸ばした先にペダルがあること。これが、マツダが理想とする走りの基礎であり、クルマを意のままに操る楽しさの基本です。

スカイアクティブ テクノロジーの開発とともに、クルマの設計をまったくのゼロから見直して前輪を前方に移動させたのは、まっすぐに座れることを第一に考えているからこそ。

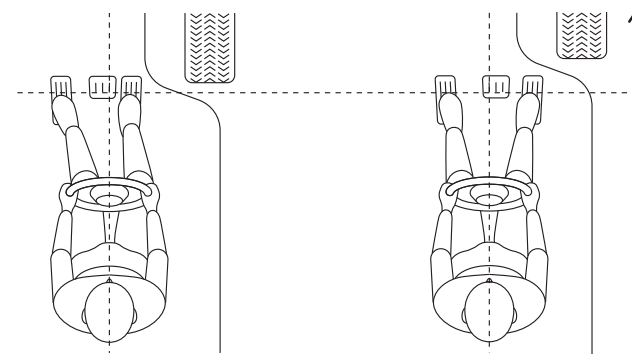

マツダが考える
理想状態ではないペダルレイアウト
前輪があるために
ペダルが左に寄ってしまう状態

マツダが考える
理想のペダルレイアウト
前輪を前方に移動し、足を自然に
伸ばした位置にペダルを配置

*イラストは機能説明のイメージです。

「まっすぐ座れる。あたりまえのことだと思っていませんか。」

すべての「走る喜び」は、ドライビングポジションから生まれる

アクセルペダルに、人間の足の動きとペダルの軌跡がずれにくいオルガン式ペダルを採用しているのは、自然な姿勢で運転できることを追求しているからこそ。この思いによって、マツダはクルマの大小に関わらず、すべてのモデルで理想のペダルレイアウトを実現しています。正しくペダルを踏めること。マツダの「走る喜び」は、そこから生まれているのです。

足の動きとペダルの動きが一致する
オルガン式ペダルを採用することで、
足首への負担を軽減

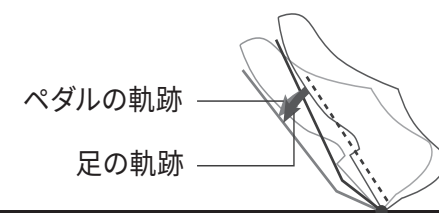

オルガン式アクセルペダル

*イラストは機能説明のイメージです。

「次のカーブが、待ち遠しくなります。」

G-ベクタリングコントロールプラス(GVC Plus)^{※1}

GVCは、ドライバーのハンドル操作に応じてエンジンの駆動トルクを制御し、タイヤの接地状態を最適化してスムーズで効率的な車両挙動を実現する世界初^{※2}の技術です。ドライバーの操作に対する車両の応答がよりリニアとなり、直進時も含めたハンドルの修正操作が減るため、クルマとの一体感が向上。長距離運転での疲労蓄積を抑制するとともに、同乗者も含めた体の揺れが減ることで、乗り心地の向上に貢献します。



Photo:FASTBACK X Touring 4WD
Body Color:ソウルレッドクリスタルメタリック

※1 G-Vectoring Control Plus :
車両の加速度(G)を方向付ける(Vectoring)制御(Control)

※2 2016年6月の量産車として(マツダ調べ)

*ソウルレッドクリスタルメタリックは特別塗装色のため、メーカー希望小売価格66,000円(消費税抜き価格60,000円)高となります。

「次のカーブが、待ち遠しくなります。」

G-ベクタリングコントロールプラス(GVC Plus)^{※1}

進化したGVC Plusでは、新たにブレーキによる姿勢安定化制御を追加しました。ドライバーの素早いハンドル操作に対する車両の追従性を高めるとともに、挙動の収束性をサポート。これにより緊急時の危険回避能力を向上させるとともに、高速走行時の車線変更や、雪道など滑りやすい路面環境においても、より安心感のある走りを提供します。

※1 G-Vectoring Control Plus:車両の加速度(G)を方向付ける(Vectoring)制御(Control)

「次のカーブが、待ち遠しくなります。」

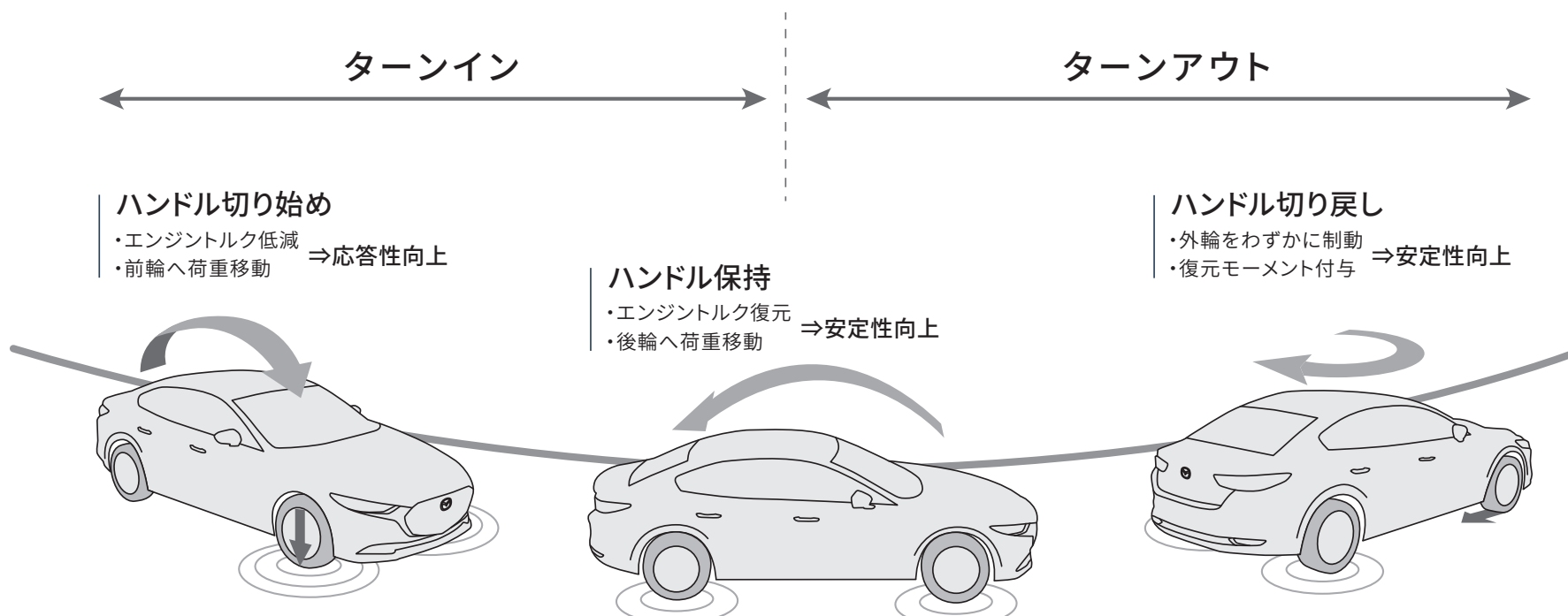

*イラストは機能説明のイメージです。

「自分の足で歩いているかのように。」

クルマとの心地よい一体感を実現した車両構造技術

移動における人間の理想状態とは何か。マツダが導き出した答えは、「歩行」でした。例えば人間は歩くとき、段差を越えたりしても特に揺れを感じることなく進むことができます。それは、人の体には自然にバランスを取ろうとする能力が備わっているから。マツダは、この能力をクルマづくりに応用しようと考えました。そうして生まれたのが、究極の「人馬一体」を目指した車両構造技術、SKYACTIV-VEHICLE ARCHITECTUREです。



*画像はイメージです。

「自分の足で歩いているかのように。」

クルマとの心地よい一体感を実現した車両構造技術

座れば骨盤が立ち、背骨が自然なS字を描くシート。路面からの力を遅れなく、滑らかに伝えるボディとシャシー。これらが一体となって機能し、乗員が無意識に体のバランスを取りながら、クルマの動きをまるで自分の体のように感じる事ができる心地よい走りを提供します。

骨盤を立て、自然なS字カーブを維持するためのシート構造

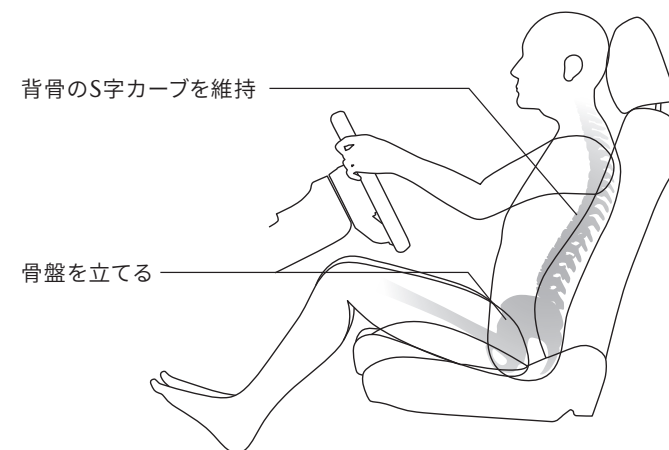

*画像はイメージです。

「安全の主役は、やはりドライバーです。」

乗る人すべての安心と安全、そして楽しさのために

目前に迫った事故を避けるための被害軽減ブレーキは、今や、どんな自動車にも不可欠な安全技術になりました。しかしマツダは、それだけで満足はしません。危険な状況になってからそれに対処するのではなく、事故や危険につながる、もっともっと前の段階から、安全について考え、設計する。先進安全技術のみならず、ドライビングポジション、情報レイアウトや視界などの運転環境、そして走行性能も、その考えに基づいて造り込んでいます。すべては、ドライバーが安心して運転できるように。それが“MAZDA PROACTIVE SAFETY”。マツダの安全に対する独自の考え方は、

マツダの安全思想

MAZDA PROACTIVE SAFETY

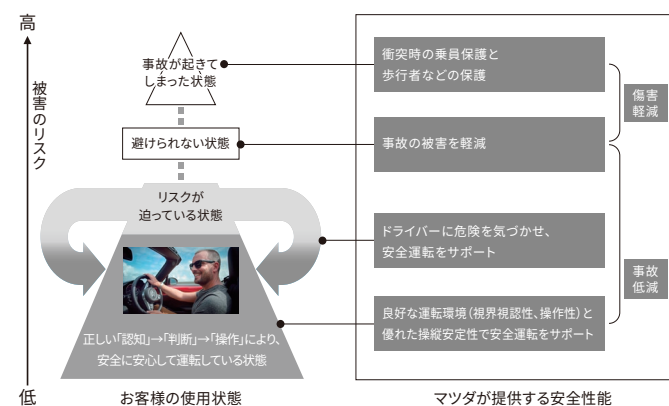

「安全の主役は、やはりドライバーです。」

クルマに乗る人全員が、「走る喜び」を思う存分満喫できるように。
それが“MAZDA PROACTIVE SAFETY”。マツダの安全に対する独自の考え方です。

i-ACTIVSENSE

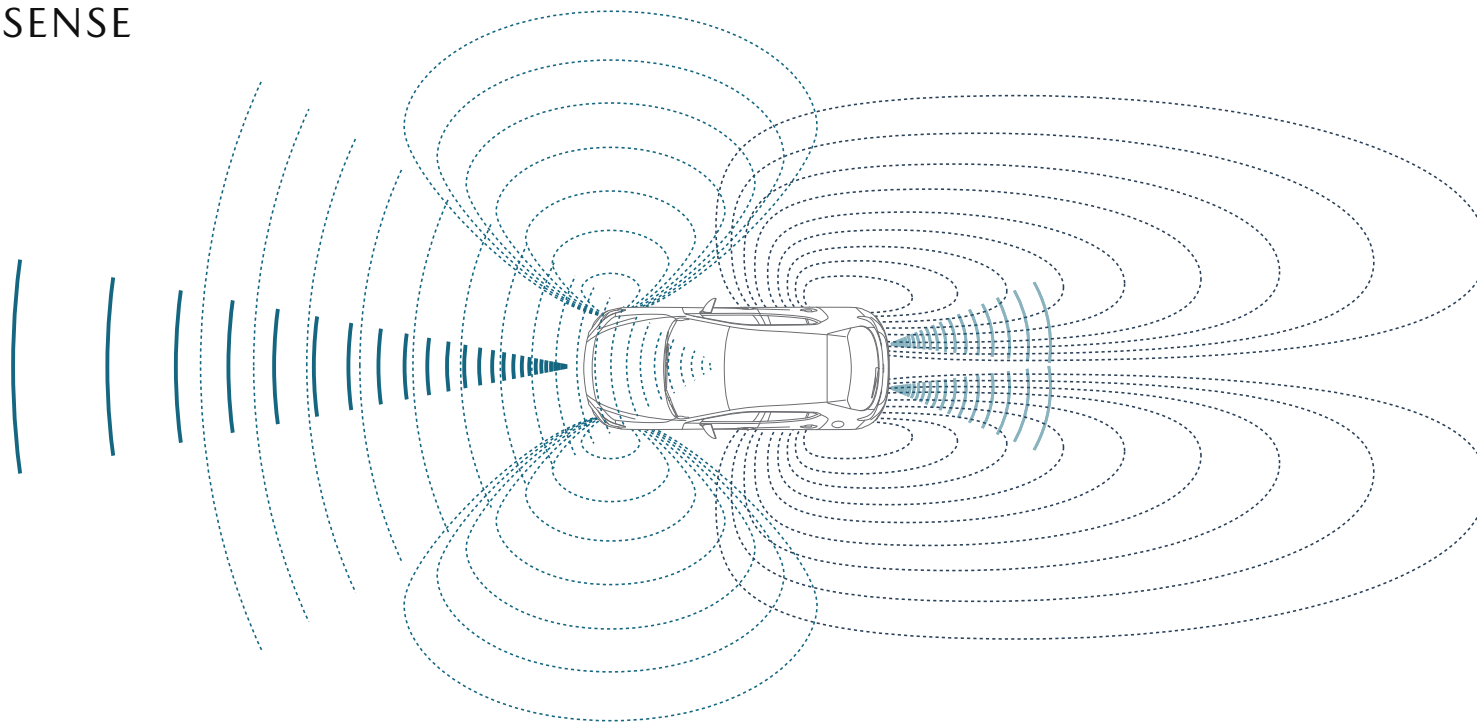

*イラストは機能説明のイメージです。

「情報を整理すると生まれる、心の余裕。」

人間中心で磨き上げたシンプルな情報レイアウト

さまざまな装備や技術の進化によって“クルマでできること”が増える一方で、運転中にドライバーが処理しなければならない情報量も増えてしまいます。そこでマツダは、ドライバーが多様な情報を適切に扱いながらも、安心して安全に運転できる環境づくりに注力しています。



Photo:FASTBACK X Touring 4WD

*画像は点灯状態を演出しています。
*モニター画面はハメ込み合成です。

「目線の動きが少ないから、ゆとりをもって運転できるのです。」

人間中心で磨き上げたシンプルな情報レイアウト

そのために人間中心の考え方にに基づき、絶えず確認が必要な情報/クルマの状態を確認する情報/快適・利便性のための情報の3種類に情報を整理。そのうえで、それぞれ各表示デバイスに最適に配分したシンプルな情報レイアウトをつくり上げました。これによってドライバーが心に余裕を持ち、しっかりと前を向いて運転に集中しながら、必要な情報を少ない視線移動で直感的に確認しやすくしています。

「聞こえてくるのは、心地よくデザインされた音。」

音の聞こえ方にこだわり抜いた、質の高い静粛性

ただ静かなだけでなく、人間が心地よさを感じられる。それが、マツダの考える静粛性です。そのために、不快な騒音を抑えるとともに、音が耳に届くまでの経路や変化の仕方まで徹底的にコントロール。ドアを閉めた瞬間、そして走るたびに、気持ちがすっきりと研ぎ澄まされる感覚を味わえます。



*画像はイメージです。

「聞こえてくるのは、心地よくデザインされた音。」

人間特性に合わせて磨き上げたオーディオシステム



音の伝わり方と人間特性の研究を積み重ね、マツダのオーディオシステムが大きな進化を遂げました。スピーカーの配置にとことんこだわり抜き、向きや高さなどにも工夫を凝らすことで、より効率的に音が広がり、人の耳に自然に音が届く音響空間を実現。高音質でクリアなサウンドを、豊かな臨場感とともにお届けします。

「聞こえてくるのは、心地よくデザインされた音。」

人間特性に合わせて磨き上げたオーディオシステム

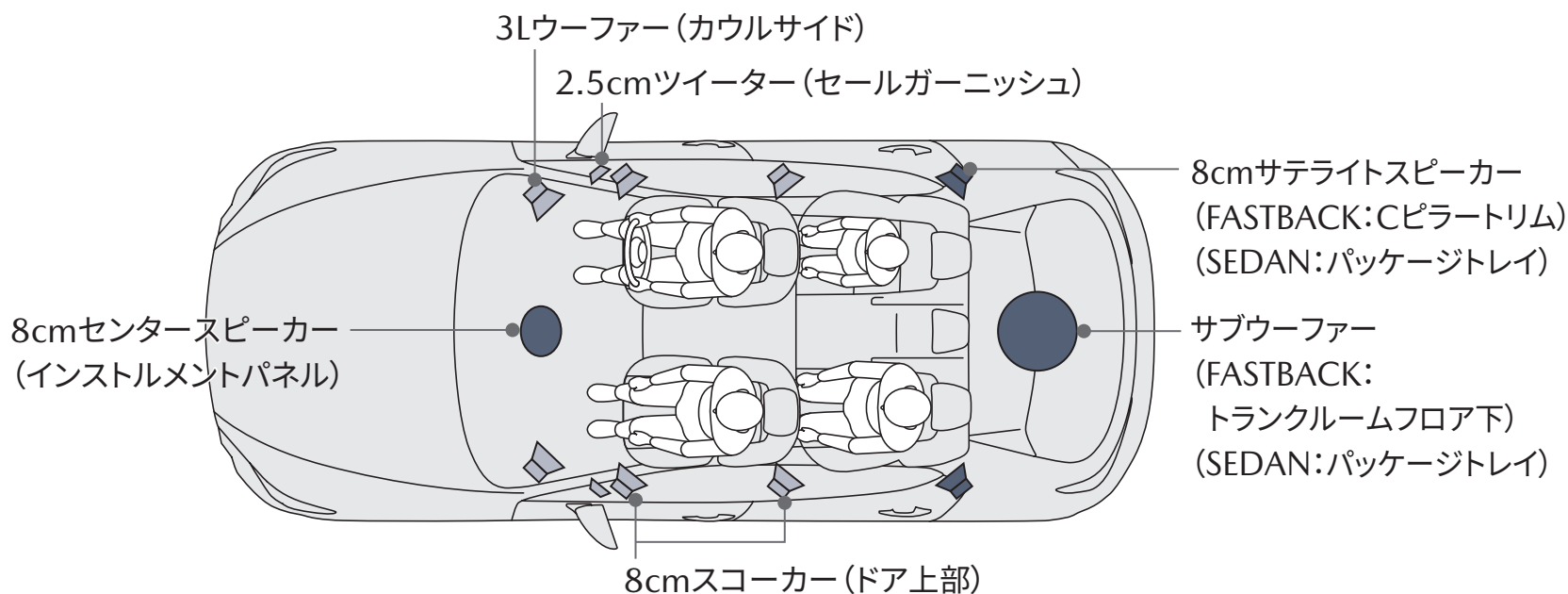
*マツダ・ハーモニック・アコースティクス+8スピーカー、Boseサウンドシステム(AUDIOPILOT2+Centerpoint2)+12スピーカーの装備グレードについてはP024をご確認ください。



*標準装備のオーディオシステムは   の8スピーカーです。

メーカーセットオプションのBoseサウンドシステムは、  を含む12スピーカーシステムになります。

*イラストはFASTBACKのスピーカーレイアウトイメージです。

マツダ・ハーモニック・アコースティックス+8スピーカー

<FASTBACK 標準装備>

- 15S (Black Selection, Leather Touring Selection)
- 20S (Touring (AT車)) ■ XD (S Package, Drive Edition)

<SEDAN 標準装備>

- 20S (S Package, Touring) ■ XD (S Package, Drive Edition)

Boseサウンドシステム(AUDIOPILOT2+Centerpoint2)+12スピーカー

<FASTBACK 標準装備>

- 20S (Touring (MT車), Retro Sports Edition*特別仕様車)
- XD (Retro Sports Edition*特別仕様車) ■ X (Touring)

<FASTBACK メーカーオプション>

- 20S (Touring (AT車)) ■ XD (Drive Edition)

<SEDAN 標準装備>

- 20S (Retro Sports Edition*特別仕様車) ■ XD (Retro Sports Edition*特別仕様車)

<SEDAN メーカーオプション>

- 20S (Touring) ■ XD (Drive Edition)

* <FASTBACK> 20S (Touring (AT車)) XD (Touring) にBoseサウンドシステム(AUDIOPILOT2+Centerpoint2)+12スピーカーを装着した場合、ブラックレザーパッケージまたはバーガンディレザーパッケージが同時装着されます。

* <SEDAN> 20S (Touring) XD (Touring) にBoseサウンドシステム(AUDIOPILOT2+Centerpoint2)+12スピーカーを装着した場合、ブラックレザーパッケージが同時装着されます。

「エンジンにはできることが、まだまだある。」

e-SKYACTIV X 2.0

世界初^{※1}の革新的な燃焼制御技術「SPCCI^{※2}(火花点火制御圧縮着火)」を採用した、マツダの
新世代ガソリンエンジンです。力強いトルク、リニアで正確なレスポンス、高回転までスムーズに
伸びていく爽快な加速感など、ディーゼルエンジンとガソリンエンジンのメリットを兼ね備えました。
減速エネルギーを電力として蓄え、発進加速時にモーターで駆動をアシストするマイルドハイブリッド
システムM HYBRID(M ハイブリッド)も搭載し、優れた環境性能とともに、マツダらしい走りの気持ち
よさをピュアに楽しめます。

SPCCI(火花点火制御圧縮着火)

ガソリンを燃料としながら、ほぼ全域で
リーンバーン(希薄燃焼)を実現。
低回転から高回転まで、少ない燃料で
高効率な燃焼が可能。

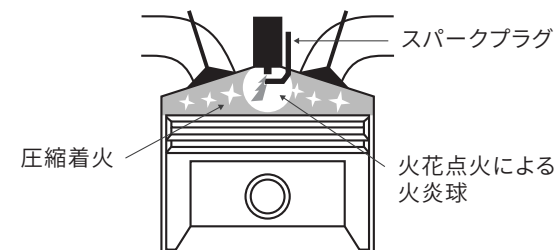

※1 2017年8月 マツダ調べ

※2 SPCCI: Spark Controlled Compression Ignition

*イラストは機能説明のイメージです。

「エンジンにはできることが、まだまだある。」

e-SKYACTIV G 2.0

心地よい走りを実現する直噴ガソリンエンジンSKYACTIV-G 2.0にマイルドハイブリッドシステムM HYBRIDを組み合わせたパワートレイン、それがe-SKYACTIV G 2.0です。M HYBRIDはモーター(ベルトISG^{※1}方式)と24Vリチウムイオン電池、DC-DCコンバーター、回生協調ブレーキからなるシステム。減速エネルギーを回生して電力として活用するほか、発進加速時のモーターによる駆動アシストなどによって、走り・燃費・環境性能をより高いレベルで実現します。乗れば乗るほど、毎日の運転が楽しみになる。e-SKYACTIV G 2.0は、そんなドライビング体験をお届けします。

※1 ISG: Integrated Starter Generator



*画像はイメージです。

「エンジンにはできることが、まだまだある。」

SKYACTIV-G 1.5

エンジンの理想状態を追求した革新技术を採用し、軽快なパフォーマンスと優れた燃費性能を発揮する高効率直噴1.5Lガソリンエンジン。アクセル操作に対するリニアな応答性や伸びやかな加速感など、さまざまなシーンをスムーズに運転できる心地よい走りを楽しめます。

「エンジンにはできることが、まだまだある。」

SKYACTIV-D 1.8

実用燃費と環境性能の向上を追求しつつ、ディーゼルならではの力強さ、ロングツーリングを快適に楽しめる静粛性も実現したクリーンディーゼルエンジン。1.8Lの排気量による上質で余裕のある力強い走りとともに、乗る人すべての歓びと社会の信頼に応える優れた環境性能を目指しました。



*画像はイメージです。

「いかなる路面に出会っても、思いのままの走りを。」

優れた走行性能と燃費性能を両立するi-ACTIV AWD

タイヤの動きやGセンサー等の情報から車両の走行状態をリアルタイムに検知し、路面状況やタイヤの荷重状態の変化を素早く予測。状況に応じて前後輪へのトルク配分を自動的に最適化する先進のAWDシステムです。雨や雪などの滑りやすい路面ではもちろん、ドライ路面においても4輪のタイヤの力を効率的に引き出せるように適切にトルクを配分し、スムーズで安定した走りを提供します。そして新たにGVCとの協調制御を採用し、これまで以上にニュートラルなコーナリング性能を実現。幅広いシーンで、ドライバーの意のままの走りをサポートします。＜4WD車全車標準装備＞

*ソウルレッドクリスタルメタリックは特別塗装色のため、メーカー希望小売価格66,000円(消費税抜き価格60,000円)高となります。

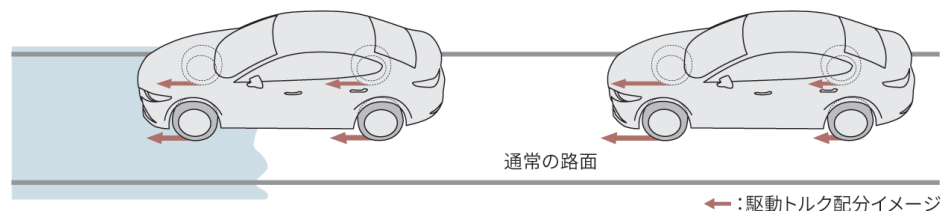

Photo:FASTBACK X Touring 4WD
Body Color:ソウルレッドクリスタルメタリック

「いかなる路面に出会っても、思いのままの走りを。」

路面状況変化時のAWD制御

舗装路を走行中、水たまりや凍結路面に差しかけた際も、スリップが発生する前に予兆を検知し、瞬時に適切な前後トルク配分とすることで安定した走行を維持



加減速時のAWD制御

加速時は接地荷重が増加する後輪へ、減速時は前輪へトルク配分することでタイヤ力の伝達効率を最大化。実用燃費の向上に貢献するとともに、ドライバーのアクセル操作による車両挙動コントロール性を向上

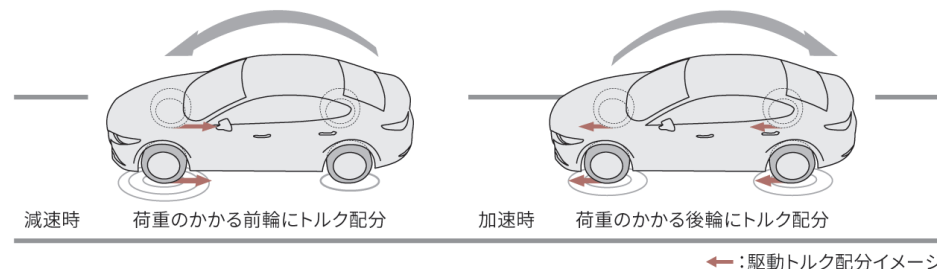

*実際の路面状況などによって、前後輪へのトルク配分比率は変化します。

*i-ACTIV AWDの機能・性能には限界がありますので過信せず、適切なタイヤを装着のうえ、安全運転を心がけてください。

*イラストは機能説明のイメージです。

「あなたが選ぶ特別な一台を。」

MAZDA3の世界観を広げるショップオプション

MAZDA3 SIGNATURE STYLE は、マツダデザインとカスタマイズの価値両立に挑戦した新しいマツダのカスタマイズを象徴するスタイルです。引き算の美学というマツダデザインが大切にしている信念を貫き、スポーティーでありながらも上質な品格表現に挑戦し、それらを高次元で両立させました。MAZDA3の世界観を広げることで、より積極的に走る喜びを楽しむライフスタイルをマツダよりご提案します。



Body Color:ポリメタルグレーメタリック
ショップオプション:SIGNATURE STYLE

MAZDA3 MODELS

MAZDA3 FASTBACK MODELS

RETRO SPORTS EDITION [特別仕様車]

20S RETRO SPORTS EDITION

XD RETRO SPORTS EDITION

DRIVE EDITION

XD DRIVE EDITION

TOURING

20S TOURING

X TOURING

BLACK SELECTION

15S BLACK SELECTION

LEATHER TOURING SELECTION

15S LEATHER TOURING SELECTION

MAZDA3 SEDAN MODELS

RETRO SPORTS EDITION [特別仕様車]

20S RETRO SPORTS EDITION

XD RETRO SPORTS EDITION

DRIVE EDITION

XD DRIVE EDITION

TOURING

20S TOURING

S PACKAGE

20S S PACKAGE

XD S PACKAGE



目次へ

MAZDA3 FASTBACK/ RETRO SPORTS EDITION [特別仕様車]

スポーティかつシックで大人びた雰囲気が出るモデル



Photo: 20S Retro Sports Edition
Body Color: ジルコンサンドメタリック

*ベースグレードは20SはTouring、XDはDrive Editionとなります。

メーカー希望車両本体小売価格 ()内は消費税抜き価格

e-SKYACTIV G 2.0

20S Retro Sports Edition

2WD・AT/MT ¥3,045,900 (¥2,769,000)

4WD・AT ¥3,282,400 (¥2,984,000)

SKYACTIV-D 1.8

XD Retro Sports Edition

2WD・AT ¥3,265,900 (¥2,969,000)

4WD・AT ¥3,502,400 (¥3,184,000)

*特別装備はP037をご覧ください。

- 別途リサイクル料金が必要となります。
- 本カタログに記載の価格はメーカー希望小売価格(消費税10%込み)です。価格については販売会社が独自に定めておりますので、詳しくは各販売会社におたずねください。また、保険料、税金(消費税を除く)、登録などに伴う諸費用や各販売会社でセットする付属品の費用は別途申し受けます。
- 記載の価格には、パンク修理キット、工具(ホイールレンチ、けん引フック)が含まれています(ジャッキは含まれておりません。ショップオプションの「ジャッキセット」としてご用意しております)。
- 寒冷地仕様を特に設定しておりません。全車寒冷地を考慮した仕様となっております。



目次へ

MAZDA3 SEDAN / RETRO SPORTS EDITION [特別仕様車]

スポーティかつシックで大人びた雰囲気漂うモデル

*ベースグレードはTouringとなります。



Photo: 20S Retro Sports Edition
Body Color: ジルコンサンドメタリック

メーカー希望車両本体小売価格 ()内は消費税抜き価格

e-SKYACTIV G 2.0

20S Retro Sports Edition

2WD・AT ￥3,045,900 (￥2,769,000)

SKYACTIV-D 1.8

XD Retro Sports Edition

2WD・AT ￥3,265,900 (￥2,969,000)

*特別装備はP037をご覧ください。

- 別途リサイクル料金が必要となります。
- 本カタログに記載の価格はメーカー希望小売価格(消費税10%込み)です。価格については販売会社が独自に定めておりますので、詳しくは各販売会社におたずねください。また、保険料、税金(消費税を除く)、登録などに伴う諸費用や各販売会社でセットする付属品の費用は別途申し受けます。
- 記載の価格には、パンク修理キット、工具(ホイールレンチ、けん引フック)が含まれています(ジャッキは含まれておりません。ショップオプションの「ジャッキセット」としてご用意しております)。
- 寒冷地仕様を特に設定しておりません。全車寒冷地を考慮した仕様となっております。

MAZDA3 RETRO SPORTS EDITION [特別仕様車]

特別装備

特別装備 20S Retro Sports Edition (ベースグレード:Touring)

エクステリア



電動格納リモコン式カラードドアミラー(ピアノブラック)^{※1}



215/45R18 89Wタイヤ&18×7インチアルミホイール(ブラックメタリック塗装)



シグネチャーウイング(ダークメタル)^{※2}

インテリア



インパネ加飾(ガンメタリック)/ドアトリム加飾(ガンメタリック)/エアコンルーバー加飾(ガンメタリック)/インナードアハンドル(ガンメタリック)/ドアトリム(レガーヌ[®])^{※3}/インパネ(レガーヌ[®]:ブラック)^{※3}

*Touringに装着されるホーンパッドリング加飾/エンジンスターツィッチリング加飾/グローブボックスノブ加飾は非装着です。

※1 色名称は「ジェットブラックマイカ」です。

※2 SEDANのみ。FASTBACKはベースグレードにも装備されています。

※3 「レガーヌ[®]」はセーレン株式会社の登録商標です。

特別装備

特別装備 20S Retro Sports Edition (ベースグレード:Touring)

シート

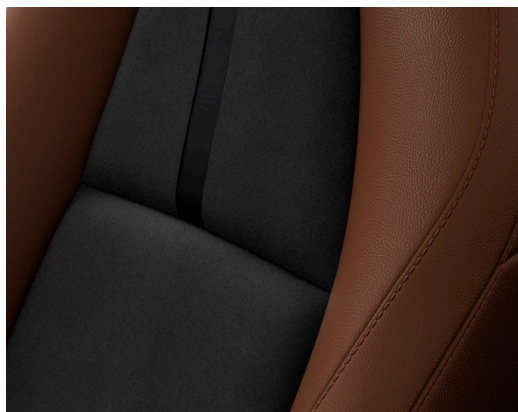

シート材質(合成皮革/レガーヌ®)^{※1※2} /
シートカラー(テラコッタ/ブラック)

オーディオ



Photo:FASTBACK
Boseサウンドシステム(AUDIOPILOT2+Centerpoint2)+12スピーカー^{※3}

- ※1 「レガーヌ®」はセーレン株式会社の登録商標です。
- ※2 前席および後席左右のシート背もたれの前面、シート座面の中央にレガーヌ®を使用しています。サイドサポート部に合成皮革を使用しています。
- ※3 FASTBACK AT車・SEDANのみ。FASTBACK MT車はベースグレードにも装備されています。Boseサウンドシステム装着車は、サブトランクボックスの形状が異なります。

特別装備

特別装備 XD Retro Sports Edition (ベースグレード:XD Drive Edition)

インテリア



インパネ加飾(ガンメタリック)/ドアトリム加飾(ガンメタリック)/
エアコンルーバー加飾(ガンメタリック)/インナードアハンドル
(ガンメタリック)/ドアトリム(レガーヌ®)*1/
インパネ(レガーヌ®:ブラック)*1

シート

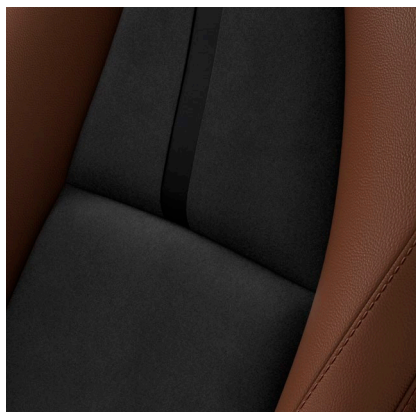

シート材質
(合成皮革/レガーヌ®)*1*2/
シートカラー
(テラコッタ/ブラック)

オーディオ



Bose サウンドシステム(AUDIOPILOT2+Centerpoint2)+12
スピーカー*3

*Drive Editionに装着されるホーンパッドリング加飾/エンジンスターツィング加飾/グローブボックスノブ加飾は非装着です。

※1 「レガーヌ®」はセーレン株式会社の登録商標です。

※2 前席および後席左右のシート背もたれの前面、シート座面の中央にレガーヌ®を使用しています。サイドサポート部に合成皮革を使用しています。

※3 FASTBACK AT車・SEDANのみ。FASTBACK MT車はベースグレードにも装備されています。Boseサウンドシステム装着車は、サブトランクボックスの形状が異なります。

MAZDA3 FASTBACK/XD DRIVE EDITION

ブラック基調の精悍なデザインに、レザーシートと人気装備を備えたモデル



Photo:XD Drive Edition

Body Color:プラチナクォーツメタリック

メーカー希望車両本体小売価格 ()内は消費税抜き価格

SKYACTIV-D 1.8

XD Drive Edition

2WD・AT ￥3,177,900 (￥2,889,000)

4WD・AT ￥3,414,400 (￥3,104,000)

*主な標準装備はP042をご覧ください。

- 別途リサイクル料金が必要となります。
- 本カタログに記載の価格はメーカー希望小売価格(消費税10%込み)です。価格については販売会社が独自に定めておりますので、詳しくは各販売会社におたずねください。また、保険料、税金(消費税を除く)、登録などに伴う諸費用や各販売会社でセットする付属品の費用は別途申し受けます。
- 記載の価格には、パンク修理キット、工具(ホイールレンチ、けん引フック)が含まれています(ジャッキは含まれておりません。ショップオプションの「ジャッキセット」としてご用意しております)。
- 寒冷地仕様を特に設定しておりません。全車寒冷地を考慮した仕様となっております。

MAZDA3 SEDAN/XD DRIVE EDITION

ブラック基調の精悍なデザインに、レザーシートと人気装備を備えたモデル



Photo:XD Drive Edition

Body Color:プラチナクォーツメタリック

メーカー希望車両本体小売価格 ()内は消費税抜き価格

SKYACTIV-D 1.8

XD Drive Edition

2WD・AT ￥3,177,900 (￥2,889,000)

*主な標準装備はP042をご覧ください。

- 別途リサイクル料金が必要となります。
- 本カタログに記載の価格はメーカー希望小売価格(消費税10%込み)です。価格については販売会社が独自に定めておりますので、詳しくは各販売会社におたずねください。また、保険料、税金(消費税を除く)、登録などに伴う諸費用や各販売会社でセットする付属品の費用は別途申し受けます。
- 記載の価格には、パンク修理キット、工具(ホイールレンチ、けん引フック)が含まれています(ジャッキは含まれておりません。ショップオプションの「ジャッキセット」としてご用意しております)。
- 寒冷地仕様を特に設定しておりません。全車寒冷地を考慮した仕様となっております。

MAZDA3/XD DRIVE EDITION

標準装備

タイヤ&ホイール



215/45R18 89Wタイヤ&18×7インチアルミホイール(ブラックメタリック塗装)

インテリア



ドアトリム(合成皮革)/ステアリング(本革巻)/シフトノブ(本革巻)

シート



シート材質(スムースレザー)^{*1}/
シートカラー(ブラック)

※1 前席および後席左右のシート背もたれの前面、サイドサポート部内側、シート座面に本革を使用しています。

*インテリアの画像は点灯状態を演出しています。

*モニター画面はハメ込み合成です。

MAZDA3 FASTBACK/XD DRIVE EDITION



MAKER OPTION

バーガンディレザーパッケージ

対象グレード

FASTBACK

XD Drive Edition



メーカーセットオプション
バーガンディレザーパッケージ

- ドアトリム(合成皮革:レッド)
- シート材質(スムースレザー)^{*1}
- シートカラー(レッド)

+

メーカー希望小売価格()内消費税抜き価格
¥22,000 (¥20,000)

※1 前席および後席左右のシート背もたれの前面、サイドサポート部内側、シート座面に本革を使用しています。

* XD Drive Editionはドアトリム(合成皮革:ブラック)/シート材質(スムースレザー)^{*1}/シートカラー(ブラック)が標準装備になります。

■ メーカーオプションはご注文時に申し受けます。メーカーの工場では装着するため、ご注文後はお受けできませんのでご了承ください。

■ メーカーオプションの価格を含む詳細は、Technical InformationのP19をご確認ください。

MAZDA3 FASTBACK/TOURING

先進の安全装備を搭載したモデル



Photo:20S Touring

Body Color:ソウルレッドクリスタルメタリック

メーカー希望車両本体小売価格 ()内は消費税抜き価格

e-SKYACTIV G 2.0

20S Touring

2WD・AT	¥ 2,946,900	(¥ 2,679,000)
2WD・MT	¥ 3,023,900	(¥ 2,749,000)
4WD・AT	¥ 3,183,400	(¥ 2,894,000)

e-SKYACTIV X 2.0

X Touring

4WD・AT/MT	¥ 3,997,400	(¥ 3,634,000)
-----------	-------------	----------------

*主な標準装備はP046をご覧ください。

*ソウルレッドクリスタルメタリックは特別塗装色のため、メーカー希望小売価格66,000円(消費税抜き価格60,000円)高となります。

■別途リサイクル料金が必要となります。

■本カタログに記載の価格はメーカー希望小売価格(消費税10%込み)です。価格については販売会社が独自に定めておりますので、詳しくは各販売会社におたずねください。また、保険料、税金(消費税を除く)、登録などに伴う諸費用や各販売会社でセットする付属品の費用は別途申し受けます。

■記載の価格には、パンク修理キット、工具(ホイールレンチ、けん引フック)が含まれています(ジャッキは含まれておりません。ショップオプションの「ジャッキセット」としてご用意しております)。

■寒冷地仕様を特に設定しておりません。全車寒冷地を考慮した仕様となっております。

MAZDA3 SEDAN/TOURING

先進の安全装備を搭載したモデル



Photo:20S Touring

Body Color:マシーングレープレミアムメタリック

メーカー希望車両本体小売価格 ()内は消費税抜き価格

e-SKYACTIV G 2.0

20S Touring

2WD・AT ￥2,946,900 (￥2,679,000)

*主な標準装備はP046をご覧ください。

*マシーングレープレミアムメタリックは特別塗装色のため、メーカー希望小売価格55,000円(消費税抜き価格50,000円)高となります。

■別途リサイクル料金が必要となります。

■本カタログに記載の価格はメーカー希望小売価格(消費税10%込み)です。価格については販売会社が独自に定めておりますので、詳しくは各販売会社におたずねください。また、保険料、税金(消費税を除く)、登録などに伴う諸費用や各販売会社でセットする付属品の費用は別途申し受けます。

■記載の価格には、パンク修理キット、工具(ホイールレンチ、けん引フック)が含まれています(ジャッキは含まれておりません。ショップオプションの「ジャッキセット」としてご用意しております)。

■寒冷地仕様を特に設定しておりません。全車寒冷地を考慮した仕様となっております。

MAZDA3 FASTBACK/SEDAN/TOURING

標準装備

タイヤ&ホイール

FASTBACK

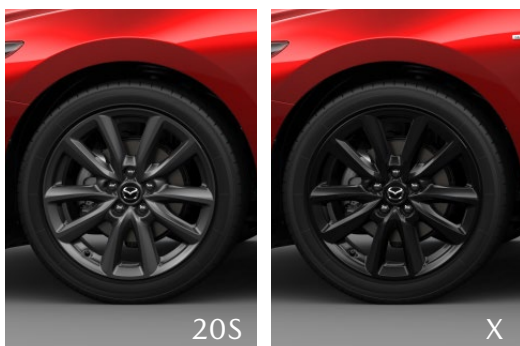

215/45R18 89Wタイヤ&18×7インチアルミホイール(グレーメタリック塗装) (20S)

215/45R18 89Wタイヤ&18×7インチアルミホイール(ブラックメタリック塗装) (X)

SEDAN



215/45R18 89Wタイヤ&18×7インチアルミホイール(シルバーメタリック塗装)

インテリア



ドアトリム(クロス)/ステアリング(本革巻)/シフトノブ(本革巻)
FASTBACK(20S)/SEDAN

ドアトリム(合成皮革)/ステアリング(本革巻)/シフトノブ(本革巻)
FASTBACK(X)

シート



シート材質(クロス)/シートカラー(ブラック) (20S)
シート材質(スムースレザー)/シートカラー(ブラック) (X)

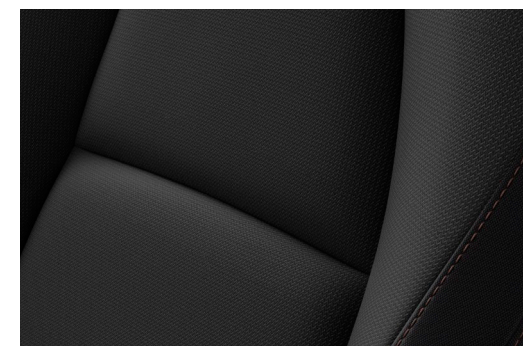

シート材質(クロス)/シートカラー(ブラック)

*インテリアの画像は点灯状態を演出しています。

*モニター画面はハメ込み合成です。

バーガンディレザーパッケージ

対象グレード

FASTBACK

20S/X Touring

メーカーセットオプション
バーガンディレザーパッケージ

+

- ドアトリム(合成皮革:レッド)
- シート材質(スムースレザー)^{※1}
- シートカラー(レッド)

メーカー希望小売価格()内消費税抜き価格

20S ¥154,000 (¥140,000)

X ¥22,000 (¥20,000)



※1 前席および後席左右のシート背もたれの前面、サイドサポート部内側、シート座面に本革を使用しています。

■メーカーオプションはご注文時に申し受けます。メーカーの工場では装着するため、ご注文後はお受けできませんのでご了承ください。

■メーカーオプションの価格を含む詳細は、Technical InformationのP19をご確認ください。

MAZDA3 FASTBACK/SEDAN/TOURING



目次へ

MAKER OPTION

ブラックレザーパッケージ

対象グレード

FASTBACK

SEDAN

20S Touring

20S Touring



+

メーカーセットオプション
ブラックレザーパッケージ

- ドアトリム(合成皮革:ブラック)
- シート材質(スムースレザー)^{*1}
- シートカラー(ブラック)

メーカー希望小売価格()内消費税抜き価格
¥132,000 (¥120,000)

※1 前席および後席左右のシート背もたれの前面、サイドサポート部内側、シート座面に本革を使用しています。

* X Touringはドアトリム(合成皮革:ブラック)/シート材質(スムースレザー)^{*1}/シートカラー(ブラック)が標準装備になります。

■メーカーオプションはご注文時に申し受けます。メーカーの工場では装着するため、ご注文後はお受けできませんのでご了承ください。

■メーカーオプションの価格を含む詳細は、Technical InformationのP18、P19をご確認ください。

MAZDA3 FASTBACK/BLACK SELECTION

黒を基調に赤の差し色を加えたインテリアデザインに、安全/快適装備を備えたモデル



Photo:15S Black Selection

Body Color:ソウルレッドクリスタルメタリック

メーカー希望車両本体小売価格 ()内は消費税抜き価格

SKYACTIV-G 1.5

15S Black Selection

2WD・AT ￥2,600,400 (￥2,364,000)

*主な主要装備はP050をご覧ください。

*ソウルレッドクリスタルメタリックは特別塗装色のため、メーカー希望小売価格66,000円(消費税抜き価格60,000円)高となります。

- 別途リサイクル料金が必要となります。
- 本カタログに記載の価格はメーカー希望小売価格(消費税10%込み)です。価格については販売会社が独自に定めておりますので、詳しくは各販売会社におたずねください。また、保険料、税金(消費税を除く)、登録などに伴う諸費用や各販売会社でセットする付属品の費用は別途申し受けます。
- 記載の価格には、パンク修理キット、工具(ホイールレンチ、けん引フック)が含まれています(ジャッキは含まれておりません。ショップオプションの「ジャッキセット」としてご用意しております)。
- 寒冷地仕様を特に設定しておりません。全車寒冷地を考慮した仕様となっております。

MAZDA3 FASTBACK/BLACK SELECTION

主要装備

エクステリア



電動格納リモコン式カラードドアミラー(ピアノブラック)



215/45R18 89Wタイヤ & 18×7インチアルミホイール(ブラックメタリック塗装)

インテリア



インパネ加飾(プラチナサテン)/ドアトリム加飾(プラチナサテン)/エアコンルーバー加飾(プラチナサテン)/インナードアハンドル(プラチナサテン)

シート



シート材質(クロス)/シートカラー(ブラック)

MAZDA3 FASTBACK/ LEATHER TOURING SELECTION

上質なレザーと充実の装備をお届けするモデル



Photo:15S Leather Touring Selection

Body Color:ソウルレッドクリスタルメタリック

メーカー希望車両本体小売価格 ()内は消費税抜き価格

SKYACTIV-G 1.5

15S Leather Touring Selection

2WD・AT ￥2,812,700 (￥2,557,000)

*シートについてはP052をご覧ください。

*ソウルレッドクリスタルメタリックは特別塗装色のため、メーカー希望小売価格66,000円(消費税抜き価格60,000円)高となります。

- 別途リサイクル料金が必要となります。
- 本カタログに記載の価格はメーカー希望小売価格(消費税10%込み)です。価格については販売会社が独自に定めておりますので、詳しくは各販売会社におたずねください。また、保険料、税金(消費税を除く)、登録などに伴う諸費用や各販売会社でセットする付属品の費用は別途申し受けます。
- 記載の価格には、パンク修理キット、工具(ホイールレンチ、けん引フック)が含まれています(ジャッキは含まれておりません。ショップオプションの「ジャッキセット」としてご用意しております)。
- 寒冷地仕様を特に設定しておりません。全車寒冷地を考慮した仕様となっております。

MAZDA3 FASTBACK/ LEATHER TOURING SELECTION

バーガンディレザーパッケージ

対象グレード

FASTBACK

15S Leather Touring Selection



メーカーセットオプション
バーガンディレザーパッケージ

- ドアトリム(合成皮革:レッド)
- シート材質(スムースレザー)^{*1}
- シートカラー(レッド)

+

メーカー希望小売価格()内消費税抜き価格
¥22,000 (¥20,000)

※1 前席および後席左右のシート背もたれの前面、サイドサポート部内側、シート座面に本革を使用しています。

*15S Leather Touring Selectionはドアトリム(合成皮革:ブラック)/シート材質(スムースレザー)^{*1}/シートカラー(ブラック)が標準装備になります。

■メーカーオプションはご注文時に申し受けます。メーカーの工場では装着するため、ご注文後はお受けできませんのでご了承ください。

■メーカーオプションの価格を含む詳細は、Technical InformationのP18をご確認ください。

MAZDA3 FASTBACK/S PACKAGE

安全装備と上質な室内空間を兼ね備えたモデル



Photo:XD S Package

Body Color:ポリメタルグレーメタリック

メーカー希望車両本体小売価格 ()内は消費税抜き価格

SKYACTIV-D 1.8

XD S Package

2WD・AT ￥2,887,500 (￥2,625,000)

4WD・AT ￥3,124,000 (￥2,840,000)

*主な標準装備はP055をご覧ください。

- 別途リサイクル料金が必要となります。
- 本カタログに記載の価格はメーカー希望小売価格(消費税10%込み)です。価格については販売会社が独自に定めておりますので、詳しくは各販売会社におたずねください。また、保険料、税金(消費税を除く)、登録などに伴う諸費用や各販売会社でセットする付属品の費用は別途申し受けます。
- 記載の価格には、パンク修理キット、工具(ホイールレンチ、けん引フック)が含まれています(ジャッキは含まれておりません。ショップオプションの「ジャッキセット」としてご用意しております)。
- 寒冷地仕様を特に設定しておりません。全車寒冷地を考慮した仕様となっております。

MAZDA3 SEDAN / S PACKAGE

安全装備と上質な室内空間を兼ね備えたモデル



Photo:20S S Package

Body Color:プラチナクォーツメタリック

メーカー希望車両本体小売価格 ()内は消費税抜き価格

e-SKYACTIV G 2.0

20S S Package

2WD・AT ￥2,720,300 (￥2,473,000)

SKYACTIV-D 1.8

XD S Package

2WD・AT ￥2,887,500 (￥2,625,000)

*主な標準装備はP055をご覧ください。

- 別途リサイクル料金が必要となります。
- 本カタログに記載の価格はメーカー希望小売価格(消費税10%込み)です。価格については販売会社が独自に定めておりますので、詳しくは各販売会社におたずねください。また、保険料、税金(消費税を除く)、登録などに伴う諸費用や各販売会社でセットする付属品の費用は別途申し受けます。
- 記載の価格には、パンク修理キット、工具(ホイールレンチ、けん引フック)が含まれています(ジャッキは含まれておりません。ショップオプションの「ジャッキセット」としてご用意しております)。
- 寒冷地仕様を特に設定しておりません。全車寒冷地を考慮した仕様となっております。

MAZDA3 FASTBACK/SEDAN/S PACKAGE

標準装備

ホイール

インテリア

シート

FASTBACK



215/45R18 89Wタイヤ&18×7インチアルミ
ホイール(グレーメタリック塗装)

SEDAN



215/45R18 89Wタイヤ&18×7インチアルミ
ホイール(シルバーメタリック塗装)



ドアトリム(クロス)/ステアリング(本革巻)/
シフトノブ(本革巻)
FASTBACK/SEDAN

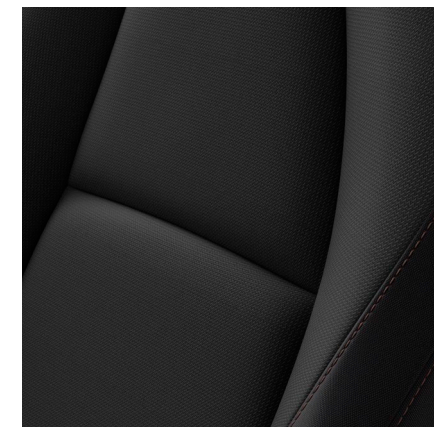

シート材質(クロス)/
シートカラー(ブラック)
FASTBACK/SEDAN

*インテリアの画像は点灯状態を演出しています。

*モニター画面はハメ込み合成です。

BODY COLORS



目次へ

*掲載の画像は撮影・印刷条件により、実物と印象が相違する場合があります。



ジェットブラック
マイカ



ディープクリスタル
ブルーマイカ



セラミックメタリック



ポリメタルグレー
メタリック



プラチナクォーツ
メタリック



ジルコンサンド
メタリック

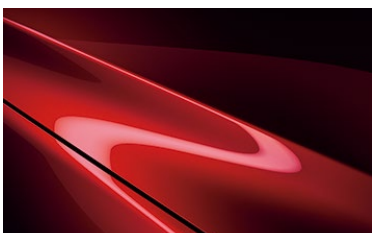

ソウルレッド
クリスタルメタリック^{※1}



マシーングレー
プレミアムメタリック^{※2}



スノーフレイク
ホワイトパールマイカ^{※3}

※1 ソウルレッドクリスタルメタリックは特別塗装色のため、メーカー希望小売価格66,000円(消費税抜き価格60,000円)高となります。

※2 マシーングレープレミアムメタリックは特別塗装色のため、メーカー希望小売価格55,000円(消費税抜き価格50,000円)高となります。

※3 スノーフレイクホワイトパールマイカは特別塗装色のため、メーカー希望小売価格33,000円(消費税抜き価格30,000円)高となります。

SEAT MATERIALS

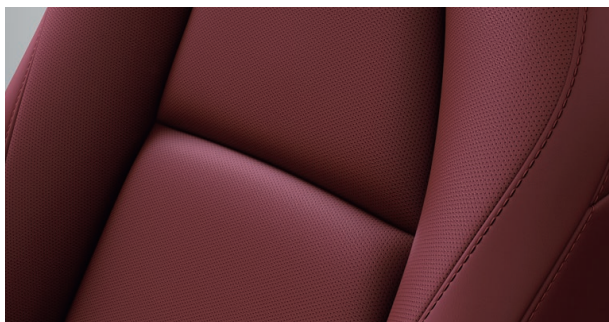

スムーズレザー(レッド)^{※1}

Touring (FASTBACK) (バーガンディレザーパッケージ)
Leather Touring Selection (FASTBACK)
(バーガンディレザーパッケージ)
XD Drive Edition (FASTBACK)
(バーガンディレザーパッケージ)

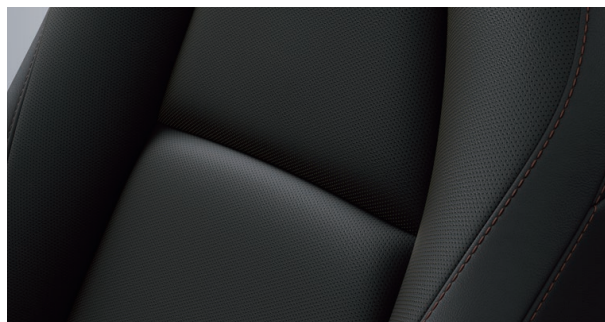

スムーズレザー(ブラック)^{※1}

Touring (FASTBACK/SEDAN)
(ブラックレザーパッケージ,X)
Leather Touring Selection (FASTBACK)
XD Drive Edition (FASTBACK/SEDAN)

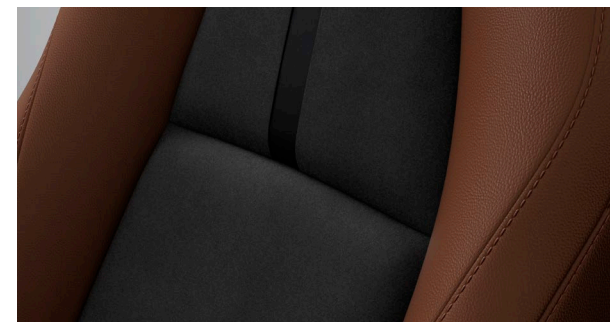

合成皮革(テラコッタ)+レガーヌ®(ブラック)^{※2※3}

Retro Sports Edition (FASTBACK/SEDAN)

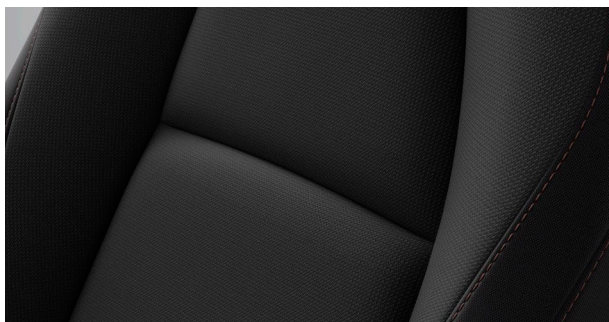

クロス(ブラック)

Touring (FASTBACK/SEDAN) (X 除く)
S Package (FASTBACK/SEDAN)

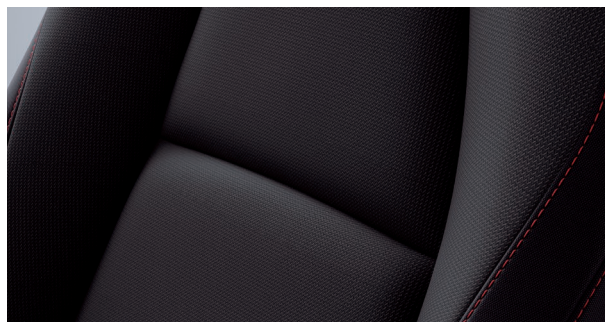

クロス(ブラック)

Black Selection (FASTBACK)

- ※1 前席および後席左右のシート背もたれの前面、サイドサポート部内側、シート座面に本革を使用しています。
- ※2 「レガーヌ®」はセーレン株式会社の登録商標です。
- ※3 前席および後席左右のシート背もたれの前面、シート座面の中央にレガーヌ®を使用しています。サイドサポート部に合成皮革を使用しています。

GRADE CHART FASTBACK EXTERIOR (1/2)

Retro Sports Edition 【特別仕様車】



アダプティブ・LED・ヘッドライト(ALH)



電動格納リモコン式カラードドアミラー(ピアノブラック)



215/45R18 89Wタイヤ&18×7インチアルミホイール
(ブラックメタリック塗装)

Drive Edition

Touring



電動格納リモコン式カラードドアミラー(ボディ同色)



215/45R18 89Wタイヤ&18×7
インチアルミホイール
(グレーメタリック塗装) (20S)



215/45R18 89Wタイヤ&18×7
インチアルミホイール
(ブラックメタリック塗装) (X)

●—●は同一装備を表しています。各グレードの装備については、Technical Informationをご確認ください。

GRADE CHART FASTBACK EXTERIOR (2/2)

Black Selection



ハイ・ビーム・コントロールシステム(HBC)



電動格納リモコン式カラードドアミラー(ピアノブラック)



215/45R18 89Wタイヤ&18×7インチアルミホイール
(ブラックメタリック塗装)

Leather Touring Selection



アダプティブ・LED・ヘッドライト(ALH)



電動格納リモコン式カラードドアミラー(ボディ同色)



215/45R18 89Wタイヤ&18×7インチアルミホイール
(グレーメタリック塗装)

S Package



ハイ・ビーム・コントロールシステム(HBC)

●●は同一装備を表しています。各グレードの装備については、Technical Informationをご確認ください。

GRADE CHART SEDAN EXTERIOR

Retro Sports Edition 【特別仕様車】



アダプティブ・LED・ヘッドライト (ALH)/
ヘッドランプユニット内シグネチャーLEDランプ



電動格納リモコン式カラードドアミラー
(ピアノブラック)



215/45R18 89Wタイヤ&18×7インチアルミホイール
(ブラックメタリック塗装)

Drive Edition

Touring

S Package



アダプティブ・LED・ヘッドライト (ALH)/
ヘッドランプユニット内シグネチャーLEDランプ



電動格納リモコン式カラードドアミラー (ボディ同色)



215/45R18 89Wタイヤ&18×7インチアルミホイール
(シルバーメタリック塗装)



ハイ・ビーム・コントロールシステム (HBC)

●—●は同一装備を表しています。各グレードの装備については、Technical Informationをご確認ください。

GRADE CHART FASTBACK INTERIOR (1/2)

Retro Sports Edition 【特別仕様車】

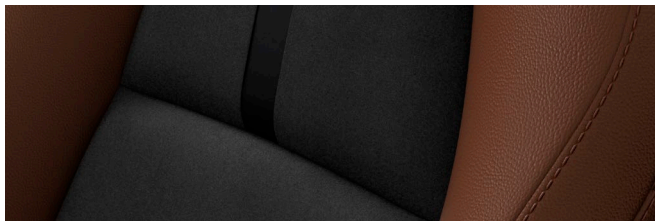

シート材質(合成皮革/レガーヌ®)※1※2/
シートカラー(テラコッタ/ブラック)



インパネ(レガーヌ®:ブラック)※1



インパネ加飾(ガンメタリック)/ドアトリム加飾(ガンメタリック)/エアコンルーバー加飾(ガンメタリック)/インナードアハンドル(ガンメタリック)/
運転席10Wayパワーシート&ドライビングポジションメモリー機能
(シート位置/アクティブ・ドライビング・ディスプレイ/ドアミラー角度)/
運転席&助手席シートヒーター

Drive Edition/ Touring(ブラックレザーパッケージ, X)/ Leather Touring Selection

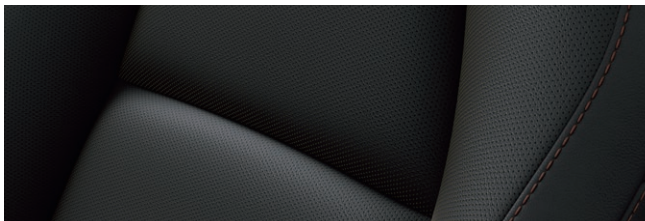

シート材質(スムースレザー)※3/シートカラー(ブラック)



インパネ(合成皮革:ブラック)



インパネ加飾(プラチナサテン)/ドアトリム加飾(プラチナサテン)/エアコンルーバー加飾(プラチナサテン)/インナードアハンドル(プラチナサテン)/
運転席10Wayパワーシート&ドライビングポジションメモリー機能
(シート位置/アクティブ・ドライビング・ディスプレイ/ドアミラー角度)/
運転席&助手席シートヒーター

Drive Edition(バーガンディレザーパッケージ)/ Touring(バーガンディレザーパッケージ)/ Leather Touring Selection(バーガンディレザーパッケージ)

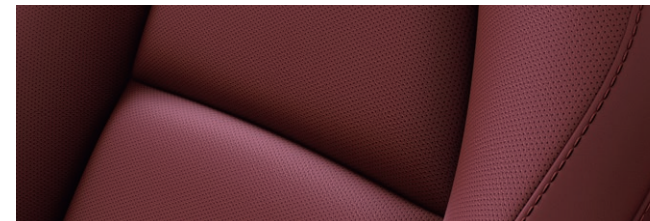

シート材質(スムースレザー)※3/シートカラー(レッド)



インパネ(合成皮革:レッド)



インパネ加飾(プラチナサテン)/ドアトリム加飾(プラチナサテン)/エアコンルーバー加飾(プラチナサテン)/インナードアハンドル(プラチナサテン)/
運転席10Wayパワーシート&ドライビングポジションメモリー機能
(シート位置/アクティブ・ドライビング・ディスプレイ/ドアミラー角度)/
運転席&助手席シートヒーター

各グレードの装備については、Technical Informationをご確認ください。

※1 「レガーヌ®」はセーレン株式会社の登録商標です。

※2 前席および後席左右のシート背もたれの前面、シート座面の中央にレガーヌ®を使用しています。サイドサポート部に合成皮革を使用しています。

※3 前席および後席左右のシート背もたれの前面、サイドサポート部内側、シート座面に本革を使用しています。

GRADE CHART FASTBACK INTERIOR (2/2)

Touring(20S)

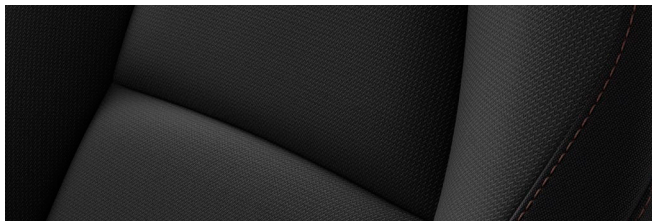

シート材質(クロス)/シートカラー(ブラック)



インパネ(合成皮革:ブラック)



インパネ加飾(プラチナサテン)/ドアトリム加飾(プラチナサテン)/エアコンルーバー加飾(プラチナサテン)/インナードアハンドル(プラチナサテン)/運転席10Wayパワーシート&ドライビングポジションメモリー機能(シート位置/アクティブ・ドライビング・ディスプレイ/ドアミラー角度)/運転席&助手席シートヒーター

Black Selection

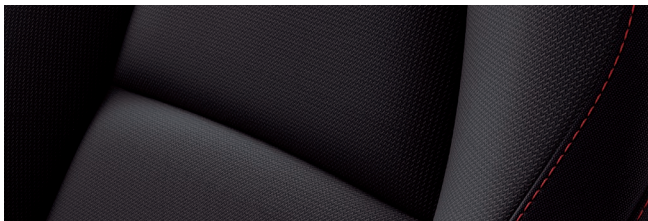

シート材質(クロス)/シートカラー(ブラック)



インパネ(合成皮革:ブラック)



インパネ加飾(プラチナサテン)/ドアトリム加飾(プラチナサテン)/エアコンルーバー加飾(プラチナサテン)/インナードアハンドル(プラチナサテン)/運転席10Wayパワーシート&ドライビングポジションメモリー機能(シート位置/アクティブ・ドライビング・ディスプレイ/ドアミラー角度)/運転席&助手席シートヒーター

S Package

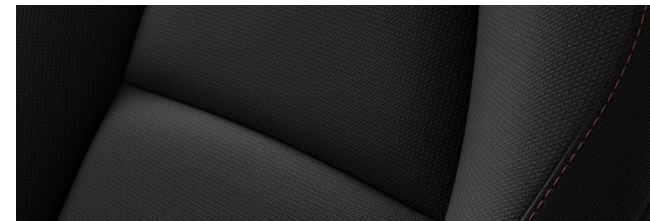

シート材質(クロス)/シートカラー(ブラック)



インパネ(合成皮革:ブラック)



インパネ加飾(プラチナサテン)/ドアトリム加飾(プラチナサテン)/エアコンルーバー加飾(プラチナサテン)/インナードアハンドル(プラチナサテン)

各グレードの装備については、Technical Informationをご確認ください。

GRADE CHART SEDAN INTERIOR

Retro Sports Edition

【特別仕様車】

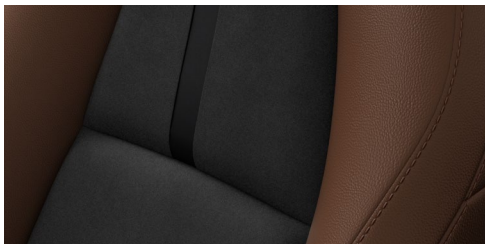

シート材質(合成皮革/レガーヌ®)^{※1}※2/
シートカラー(テラコッタ/ブラック)



インパネ(レガーヌ®:ブラック)^{※1}/
インパネ加飾(ガンメタリック)/
ドアトリム加飾(ガンメタリック)/
エアコンルーバー加飾(ガンメタリック)/
インナードアハンドル(ガンメタリック)/
運転席10Wayパワーシート&ドライビングポジション
メモリー機能(シート位置/アクティブ・ドライビング・
ディスプレイ/ドアミラー角度)/
運転席&助手席シートヒーター

Drive Edition/ Touring(ブラックレザーパッケージ)

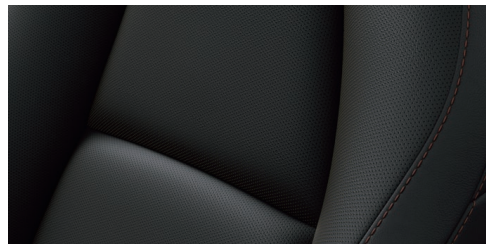

シート材質(スムースレザー)^{※3}/
シートカラー(ブラック)



インパネ(合成皮革:ブラック)/
インパネ加飾(プラチナサテン)/
ドアトリム加飾(プラチナサテン)/
エアコンルーバー加飾(プラチナサテン)/
インナードアハンドル(プラチナサテン)/
運転席10Wayパワーシート&ドライビングポジション
メモリー機能(シート位置/アクティブ・ドライビング・
ディスプレイ/ドアミラー角度)/
運転席&助手席シートヒーター

Touring

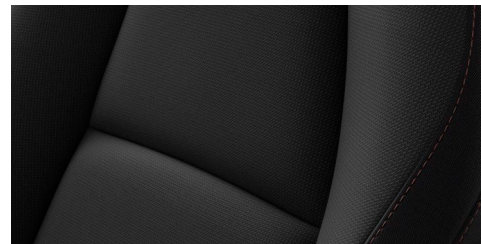

シート材質(クロス)/シートカラー(ブラック)

S Package



インパネ(合成皮革:ブラック)/
インパネ加飾(プラチナサテン)/
ドアトリム加飾(プラチナサテン)/
エアコンルーバー加飾(プラチナサテン)/
インナードアハンドル(プラチナサテン)/
運転席ラチェットレバー式シートリフター

●●は同一装備を表しています。各グレードの装備については、Technical Informationをご確認ください。

※1 「レガーヌ®」はセーレン株式会社の登録商標です。

※2 前席および後席左右のシート背もたれの前面、シート座面の中央にレガーヌ®を使用しています。サイドサポート部に合成皮革を使用しています。

※3 前席および後席左右のシート背もたれの前面、サイドサポート部内側、シート座面に本革を使用しています。

MAZDA3 EQUIPMENT

MAZDA3 EQUIPMENT

デイトタイム・ランニング・ライト(DRL)

<FASTBACK 標準装備>

- 15S (Leather Touring Selection)
- 20S (Touring, Retro Sports Edition*特別仕様車)
- XD (Drive Edition, Retro Sports Edition*特別仕様車)
- X (Touring)

<SEDAN 標準装備>

- 20S (Touring, Retro Sports Edition*特別仕様車)
- XD (Drive Edition, Retro Sports Edition*特別仕様車)

イグニッションオンで自動で点灯。日中の被視認性の向上に貢献します。





ディミングターンシグナル

<FASTBACK 全車標準装備>

<SEDAN 全車標準装備>

余韻を残しながら拍動するような点滅パターンを採用し、マツダらしい生命感を表現しました。

*画像はイメージです。

*画像は点灯状態を演出しています。



7インチマルチスピードメーター

<FASTBACK 全車標準装備>

<SEDAN 全車標準装備>

メーターの中央部分に、クルマのステータス情報を表示します。

MAZDA3 EQUIPMENT

自動防眩ルームミラー(フレームレス)

<FASTBACK 標準装備>

- 15S (Leather Touring Selection)
- 20S (Touring, Retro Sports Edition*特別仕様車)
- XD (Drive Edition, Retro Sports Edition*特別仕様車)
- X (Touring)

<SEDAN 標準装備>

- 20S (Touring, Retro Sports Edition*特別仕様車)
- XD (Drive Edition, Retro Sports Edition*特別仕様車)

後続車のヘッドランプなど、一定以上の強い光を受けるとルームミラーの反射率を自動的に下げ、ドライバーが感じる眩しさを抑えます。またルームミラーの縁取りをなくすことで、すっきりとしたデザインを実現しています。



MAZDA3 EQUIPMENT

フルオートエアコン(運転席/助手席独立コントロール機能)

<FASTBACK 全車標準装備> <SEDAN 全車標準装備>

運転席と助手席で独立して設定温度を調整でき、快適な室内環境をお届けします。コントロールパネルは、機能性を高めるとともにすっきりとしたデザインを実現しました。



MAZDA3 EQUIPMENT

アクティブ・ドライビング・ディスプレイ(フロントガラス照射タイプ/カラー)

<FASTBACK 全車標準装備> <SEDAN 全車標準装備>

フロントガラスに運転に必要な走行情報を照射します。

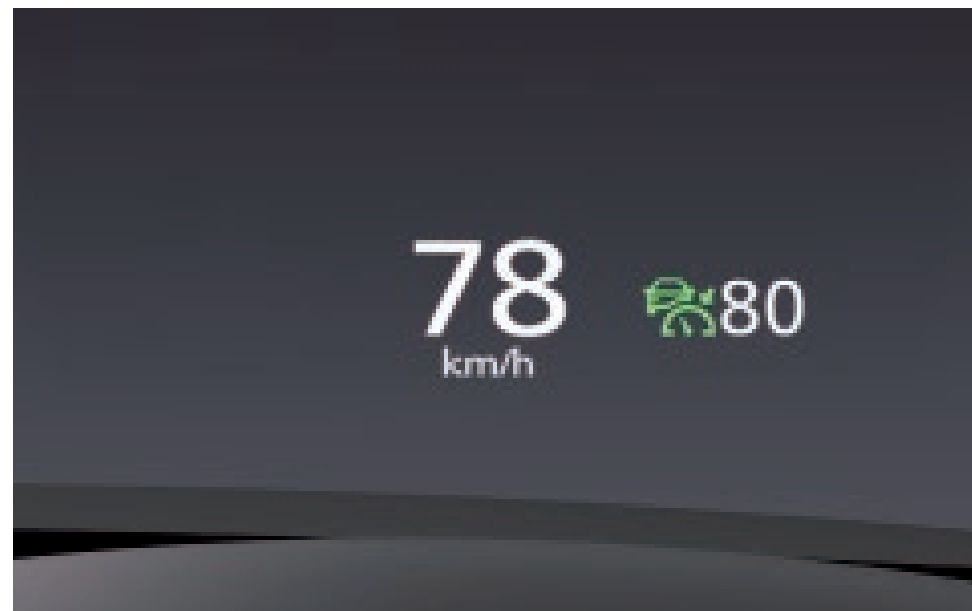

MAZDA3 EQUIPMENT

Boseサウンドシステム(AUDIOPILOT2+Centerpoint2)+12スピーカー

<FASTBACK 標準装備>

■ 20S(Touring(MT車), Retro Sports Edition*特別仕様車)

■ XD(Retro Sports Edition*特別仕様車) ■ X(Touring)

<FASTBACK メーカーオプション>

■ 20S(Touring(AT車)) ■ XD(Drive Edition)

<SEDAN 標準装備>

■ 20S(Retro Sports Edition*特別仕様車)

■ XD(Retro Sports Edition*特別仕様車)

<SEDAN メーカーオプション>

■ 20S(Touring) XD(Drive Edition)

Bose社との共同開発によって、音の立体感や明瞭度をより際立たせた質感高いサウンドを実現。ステレオ音源でも立体的な音像で再現するBose独自のサラウンドシステムCenterpoint2機能や、走行ノイズ補償システムAUDIOPILOT2も搭載しています。



*<FASTBACK> 20S(Touring(AT車))にBoseサウンドシステム(AUDIOPILOT2+Centerpoint2)+12スピーカーを装着した場合、ブラックレザーパッケージまたはバーガンディレザーパッケージが同時装着されます。

*<SEDAN> 20S(Touring)にBoseサウンドシステム(AUDIOPILOT2+Centerpoint2)+12スピーカーを装着した場合、ブラックレザーパッケージが同時装着されます。

電動パーキングブレーキ (EPB^{※1})

<FASTBACK 全車標準装備>

<SEDAN 全車標準装備>

※1 EPB:Electric Parking Brake

オートホールド[※]

<FASTBACK 全車標準装備>

<SEDAN 全車標準装備>

停車時にブレーキペダルから足を離しても停車状態を維持できる機能です。



警告

※:オートホールドはあくまでも停車時のブレーキ操作を補助する機能です。機能を過信せず、道路状況や周囲の状況に応じて適切にブレーキを操作してください。

MAZDA3 EQUIPMENT

アドバンストキーレスエントリーシステム

<FASTBACK 全車標準装備> <SEDAN 全車標準装備>

アドバンストキーを携帯した状態でタッチセンサーの感知エリアに触れることで、キーを取り出すことなく施錠/解除ができます。



⚠ 警告: 植込み型心臓ペースメーカーと植込み型除細動器をご使用のお客様へ

アドバンストキーレスエントリーシステムの電波により、植込み型心臓ペースメーカーと植込み型除細動器に影響を与える可能性があります。

詳しくはマツダの販売会社までお問い合わせください。

※アドバンストキーを電波障害となるような機器(携帯電話など)と重ねて携帯した場合、機能しないことがあります。その際は、キーを離してご使用ください。



ラゲッジルーム (FASTBACK)

<FASTBACK 全車標準装備>

定員乗車時にも約67Lのスーツケースを2個^{※1}積み込める容量を確保しています。



トランク (SEDAN)

<SEDAN 全車標準装備>

約67Lのスーツケースを3個^{※1}、または9インチのゴルフバッグ2個^{※1}を収納できます。

※1 スーツケースの形状やゴルフバックのサイズ、クラブの長さによっては積載できない場合があります。



リアシート・6:4分割可倒式シートバック

<FASTBACK 全車標準装備>

<SEDAN 全車標準装備>

簡単な操作^{※1}でシートバックが前に倒れ、荷室のフロアとの段差の少ないフラットな空間が広がります。

*走行中のシートアレンジ操作は行わないでください。

*走行中は必ずシートベルトを正しく装着し、荷物が移動したり運転の支障にならないようしっかりと固定または収納してください。

*標準状態以外のシートアレンジにすると走行できない場合やご注意いただきたい項目がございます。必ず取扱書をご確認ください。

*停車中の状態で撮影しています。

※1 FASTBACKとSEDANで操作方法が異なります。詳しくは取扱書をご確認ください。

MAZDA3 EQUIPMENT

運転席10Wayパワーシート&ドライビングポジションメモリー機能 (シート位置/アクティブ・ドライビング・ディスプレイ/ドアミラー角度)

<FASTBACK 標準装備>

- 15S(Black Selection,Leather Touring Selection)
- 20S(Touring, Retro Sports Edition*特別仕様車)
- XD(Drive Edition, Retro Sports Edition*特別仕様車)
- X(Touring)

<SEDAN 標準装備>

- 20S(Touring, Retro Sports Edition*特別仕様車)
- XD(Drive Edition, Retro Sports Edition*特別仕様車)

電動で前後スライド、シート全体と前端高さ、背もたれ角度、ランバーサポートの調整ができます。シートポジション(ランバーサポートを除く)メモリー機能も備えています。



リアシートアラート^{※1} <FASTBACK 全車標準装備> <SEDAN 全車標準装備>

リアシートアラートは、リアシートに乗員が取り残されたり、荷物を置き忘れていたりしていないかの確認を運転者に促すシステムです。リアシートアラートはリアドアの開閉操作履歴により、リアシート乗員や荷物を載せている可能性があるとしてシステムが判断します。そのため、リアシートに乗員や荷物を載せていても起動しないなど、実際の車両の状況とは異なる動作をすることがあります。

※1 リアシートアラートは乗員や荷物をセンサーで検知するシステムではありません。システムを過信すると思わぬ事故につながるおそれがあります。お車を離れるときは、必ず目視にてリアシートの状況を確認してください。

MAZDA3 EQUIPMENT

運転席 & 助手席シートヒーター

<FASTBACK 標準装備>

- 15S (Black Selection, Leather Touring Selection)
- 20S (Touring, Retro Sports Edition*特別仕様車)
- XD (Drive Edition, Retro Sports Edition*特別仕様車)
- X (Touring)

<SEDAN 標準装備>

- 20S (Touring, Retro Sports Edition*特別仕様車)
- XD (Drive Edition, Retro Sports Edition*特別仕様車)



ステアリングヒーター

<FASTBACK 標準装備>

- 15S (Leather Touring Selection)
- 20S (Touring, Retro Sports Edition*特別仕様車)
- XD (Drive Edition, Retro Sports Edition*特別仕様車) ■ X (Touring)

<FASTBACK メーカーオプション(360°セーフティ&コンフォートパッケージ)>

- 15S (Black Selection)

<SEDAN 標準装備>

- 20S (Touring, Retro Sports Edition*特別仕様車)
- XD (Drive Edition, Retro Sports Edition*特別仕様車)

ステアリングシフトスイッチ

<FASTBACK 標準装備>

- 15S (Black Selection, Leather Touring Selection)
- 20S (Touring(AT車), Retro Sports Edition(AT車)*特別仕様車)
- XD (Drive Edition, Retro Sports Edition*特別仕様車) ■ X (Touring(AT車))

<SEDAN 標準装備>

- 20S (Touring, Retro Sports Edition*特別仕様車)
- XD (Drive Edition, Retro Sports Edition*特別仕様車)

助手席ラチェットレバー式シートリフター <FASTBACK 全車標準装備> <SEDAN 全車標準装備>

収納スペース & 便利アイテム <FASTBACK 全車標準装備> <SEDAN 全車標準装備>

- フロントカップホルダー×2
- シートバックポケット(助手席側)
- ボトルホルダー付ドアポケット(フロント×2)
- リアシート・センターアームレスト(カップホルダー×2)
- ボトルホルダー付ドアポケット(リア×2)
- サングラスホルダー
- フロントセンターアームレスト付コンソールボックス
- バニティミラー・照明付(運転席側/助手席側)

レインセンサーワイパー(フロント)感度調整式 <FASTBACK 全車標準装備> <SEDAN 全車標準装備>

クリアな運転視界と高い安心感の提供を目指し、ワイパー性能を緻密に造り込みました。ボンネット下への配置により、エクステリアをすっきり見せるとともに下方視界も向上。またワイパーアームにウォッシャーノズルを組み込むことで、ワイパーの動作と同時にウォッシャー液を拭き取ります。

スーパーUVカットガラス(フロントドア)+IRカットガラス(フロントガラス/フロントドア)

<FASTBACK 標準装備>

- 15S(Black Selection、Leather Touring Selection)
- 20S(Touring, Retro Sports Edition*特別仕様車)
- XD(Drive Edition, Retro Sports Edition*特別仕様車) ■ X(Touring)

<FASTBACK メーカーオプション(360°セーフティ&コンフォートパッケージ)>

- XD(S Package)

<SEDAN 標準装備>

- 20S(Touring, Retro Sports Edition*特別仕様車)
- XD(Drive Edition, Retro Sports Edition*特別仕様車)

<SEDAN メーカーオプション(360°セーフティ&コンフォートパッケージ)>

- 20S(S Package) ■ XD(S Package)

フロントドアガラスに日焼けの原因となる紫外線(UV)を、フロントガラスとフロントドアガラスに赤外線(IR)によるジリジリ感をカットするガラスを採用。運転のストレスとなる外的要因を軽減し、楽しく運転できる環境を提供します。

車速感応式オートドアロック(衝撃感知ドアロック解除システム付)

<FASTBACK 全車標準装備> <SEDAN 全車標準装備>

ワイヤレス充電(Qi)

<FASTBACK 標準装備>

- 15S(Leather Touring Selection)
- 20S(Touring, Retro Sports Edition*特別仕様車)
- XD(Drive Edition, Retro Sports Edition*特別仕様車) ■ X(Touring)

<FASTBACK メーカーオプション(360°セーフティ&コンフォートパッケージ)>

- 15S(Black Selection) ■ XD(S Package)

<SEDAN 標準装備>

- 20S(Touring, Retro Sports Edition*特別仕様車) ■ XD(Drive Edition, Retro Sports Edition*特別仕様車)

<SEDAN メーカーオプション(360°セーフティ&コンフォートパッケージ)>

- 20S(S Package) ■ XD(S Package)

フロントコンソールにグローバル規格(Qi)に対応したワイヤレスチャージャーを搭載。エンジン稼働中にQi規格に対応したスマートフォンなどを置くだけで充電できます。

 **警告：植込み型心臓ペースメーカーと植込み型除細動器をご使用のお客様へ**

ワイヤレス充電器の電波により、植込み型心臓ペースメーカーと植込み型除細動器に影響を与える可能性があります。

詳しくはマツダの販売会社までお問い合わせください。

MAZDA3 CONNECT

MAZDA3 CONNECT

人とクルマのつながりを広げる、コネクティッドサービス

コネクティッドサービスは、重大な事故や急病、故障等もしもの場面でも安心と安全を感じていただけるよう、24時間様々な場面でお客様をサポートします。また、専用アプリ「MyMazda(マイマツダ)」と連携して車と繋がることができ、お客様のカーライフがもっと便利になります。

マツダは一人ひとりのお客様に安全・安心・快適を軸に、愛着を持っていただけるコネクティッドサービスを提供し続けます。

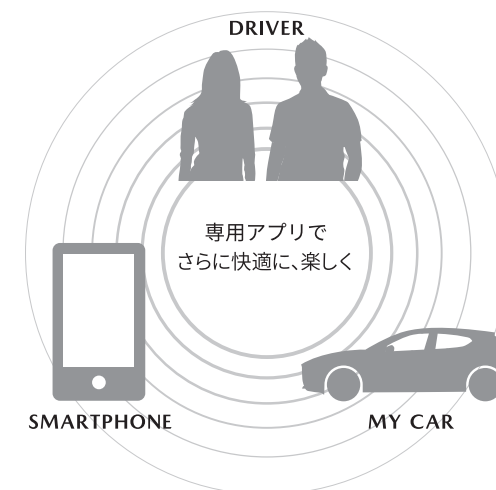
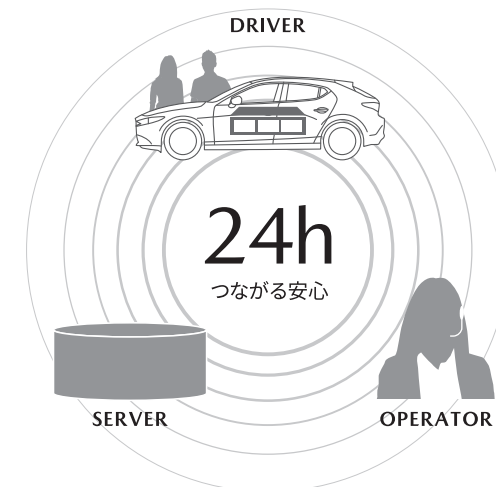

人とクルマのつながりを広げる、コネクティッドサービス

- * コネクティッドサービスはマツダ株式会社が提供するサービスです。
- * 車載通信機(コネクティッドサービス対応)単体でも一部サービスはご利用いただくことができますが、お客様のスマートフォンから専用アプリ「MyMazda」をダウンロードいただくことで、より多くのサービスをご利用いただけます。
- * コネクティッドサービス(一部機能除く)に関しては、ご購入車両の初度登録日より10年間無償でご利用いただけます。
- * 一部機能に関しては、サブスクリプション方式での提供となります。
- * サービスのご利用にあたっては、店頭または「MyMazda」アプリにてご契約手続きおよびサービス開始手続きが必要となります。
- * 通信環境などにより、サービスがご利用いただけない場合があります。
- * また、各種機能の作動には一定の条件があります。
詳しくは WEB サイト内の各種ご利用規約またはコネクティッドサービス取扱説明書をご確認ください。
<https://www.mazda.co.jp/carlife/connected/>
- * 安全のため、走行中は一部の操作や画面表示が制限されます。
- * サービス内容は 2025年12月現在のものです。予告なく変更・中止される場合があります。
- * コネクティッドサービスの内容および契約手続きの詳細は、営業スタッフにおたずねください。
- * 車載通信機(コネクティッドサービス対応)で使用している内部電池には寿命があります。

進化を続けるマツダコネクト <FASTBACK 全車標準装備> <SEDAN 全車標準装備>

マツダならではの人間中心の考え方に基づいたヒューマン・マシンインターフェイス(HMI)設計により、安全で直感的に使い、さまざまなデバイスやメディアにも対応したコネクティビティシステムです。ワイドなセンターディスプレイとコマンダーコントロール・タッチパッド機能を搭載し、使いやすさを高めました。

*センターディスプレイの装備グレードについてはP086をご確認ください。

*ショップオプションのマツダオンラインナビ用SDカードをご購入いただくと、ナビゲーションを機能させることができます。地図データは3年間無料更新付(年1回全更新)。走行中は安全上の理由から、一部機能に制限がかかります。

*地図データ全更新は、インターネットを通じてお客様ご自身で更新いただけます。

*Amazon Alexaおよびこれらに関連するすべての商標は、Amazon.com, Inc.またはその関連会社の商標です。

※コネクティッドサービスで利用する車載通信機の通信回線によりAmazon Alexaをご利用いただけます。
(一部ストリーミング機能を除く)

※Amazon Alexaは、お客様の端末(スマートフォン等)の通信回線を用いてご利用頂くことも可能です。

※一部ストリーミング機能の利用にはマツダコネクトでのWi-Fiクライアント設定と、スマートフォン等によるテザリング契約が必要です。

- テザリング契約の申込みや詳細は各通信キャリアへお問い合わせください。
- テザリングにかかるインターネット通信料等はお客さまのご負担となります。

8.8インチセンターディスプレイ

<FASTBACK 標準装備>

■ XD(S Package)

<SEDAN 標準装備>

■ 20S(S Package) ■ XD(S Package)

10.25インチセンターディスプレイ

<FASTBACK 標準装備>

■ 15S(Black Selection, Leather Touring Selection) ■ 20S(Touring, Retro Sports Edition*特別仕様車)

■ XD(Drive Edition, Retro Sports Edition*特別仕様車) ■ X(Touring)

<FASTBACK メーカーオプション(360°セーフティ&コンフォートパッケージ)>

■ XD(S Package)

<SEDAN 標準装備>

■ 20S(Touring, Retro Sports Edition*特別仕様車) ■ XD(Drive Edition, Retro Sports Edition*特別仕様車)

<SEDAN メーカーオプション(360°セーフティ&コンフォートパッケージ)>

■ 20S(S Package) ■ XD(S Package)

Apple CarPlay/Android Auto™のタッチパネル機能を搭載しています。



10.25インチセンターディスプレイ

*8.8インチセンターディスプレイは、タッチパネル機能はございません。

*Apple CarPlay/Android Auto™以外のマツダコネクスト操作は、タッチパネル機能は使用できません。

■Apple CarPlay

<FASTBACK 全車標準装備>

<SEDAN 全車標準装備>

Apple CarPlayにより、マツダコネクト(コマンダーコントロール)でiPhoneを操作して、通話、メッセージの送受信や、音楽を聴いたり、マップで目的地を調べることができます。また、Siriによる音声操作が可能です。

*Apple CarPlay、iPhone、Siriは、米国およびその他の国々で登録されたApple Inc.の商標です。

*iPhoneの商標は、アイホン株式会社のライセンスにもとづき使用されています。

*一部対応していない機種がございます。
対応機種について詳しくはこちらからご確認ください。

<https://www.apple.com/jp/ios/carplay/>

*Apple CarPlayを有線で使用する場合、USBケーブルが必要となります。

*アプリケーションの商品性、満足すべき品質、特定目的への適合性、正確性、平穩享有、第三者の権利の非侵害性に関する明示的、黙示的または法的な保証を含め、マツダは一切保証しません。

*Amazon Alexa、Apple Carplay、Android Auto™を使用するときは、運転に集中して周囲の状況を十分に確認し、運転者の責任においてAmazon Alexa、Apple Carplay、Android Auto™を使用してください。

■Android Auto™

<FASTBACK 全車標準装備>

<SEDAN 全車標準装備>

Android Auto™のアプリケーションにより、マツダコネクト(コマンダーコントロール)でAndroid™スマートフォンを操作できます。電話、メッセージ、音楽、マップなどAndroid Auto™対応のコンテンツをマツダコネクトで使用できます。

*Google、Android、Android Autoは、Google LLCの登録商標です。

*一部対応していない機種がございます。
対応機種について詳しくはこちらからご確認ください。

<https://support.google.com/androidauto>

*Android Auto™を使用するためにはUSBケーブルが必要となります。

MAZDA3 SAFETY

*装備されるグレード等の詳細はTechnical Informationの主要装備をご確認ください。

ヒューマンエラーによる事故の回避、被害軽減をサポートする安全技術

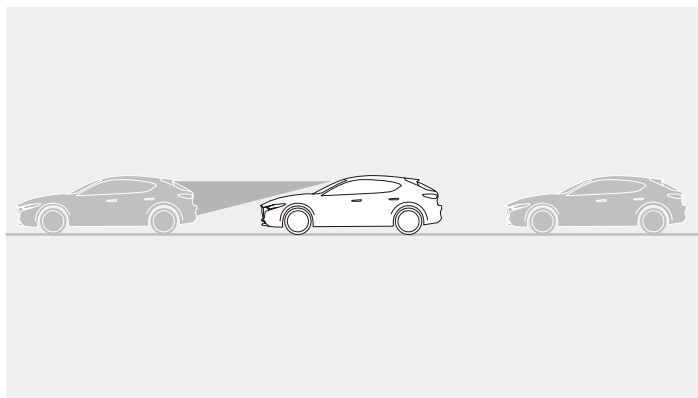

●対象が前方車:約4km/h以上

●対象が歩行者/自転車:
約10km/h~約80km/h

*メーカーオプションのドライバー・モニタリング装着車は、ドライバーモニタリングカメラでドライバーが正面を注視していないと判断した場合は、通常より早期に衝突警報を行います。

*イラストは機能説明のイメージです。

前方の車や歩行者を検知する **運転支援機能**

スマート・ブレーキ・サポート(SBS) [前方検知機能] ※1※2※13

<FASTBACK 全車標準装備>

<SEDAN 全車標準装備>

レーダーセンサーおよびカメラが前方車、歩行者(昼間/夜間)、自転車(昼間)へ衝突する可能性があると判断したとき、ディスプレイの表示と警報音でドライバーに衝突の危険性を知らせます。衝突を回避できないと判断すると、ブレーキ制御を行うことで衝突時の被害の軽減を図ります。ドライバーがブレーキペダルを踏んだ場合は、ブレーキが素早く確実にかかるようサポートします。

 **機能を安全にお使いいただくために、右下のリンクより詳細説明のページを必ずご確認ください。**

*装備されるグレード等の詳細はTechnical Informationの主要装備をご確認ください。

ヒューマンエラーによる事故の回避、被害軽減をサポートする安全技術

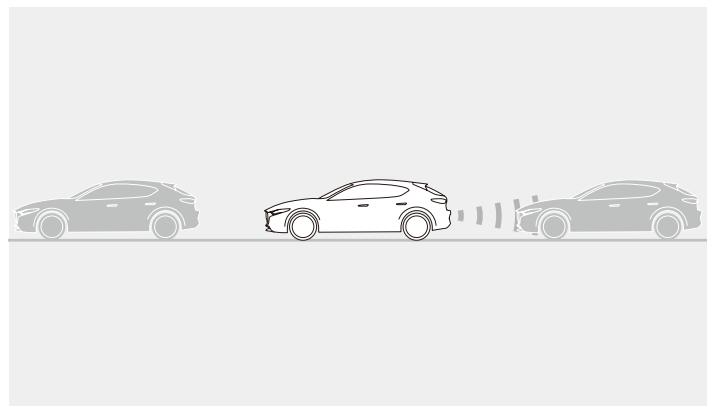

*イラストは機能説明のイメージです。

後進時に車や障害物を検知する **運転支援機能**

スマート・ブレーキ・サポート(SBS)

[後方検知機能(SBS-R)] ※2※13

<FASTBACK 全車標準装備>

<SEDAN 全車標準装備>

約2～約15km/hで後退中に後方の障害物を超音波センサーが検知し、衝突を回避できないと判断したとき、ブレーキ制御によって衝突時の被害の軽減を図ります。

 **機能を安全にお使いいただくために、右下のリンクより詳細説明のページを必ずご確認ください。**

*装備されるグレード等の詳細はTechnical Informationの主要装備をご確認ください。

ヒューマンエラーによる事故の回避、被害軽減をサポートする安全技術

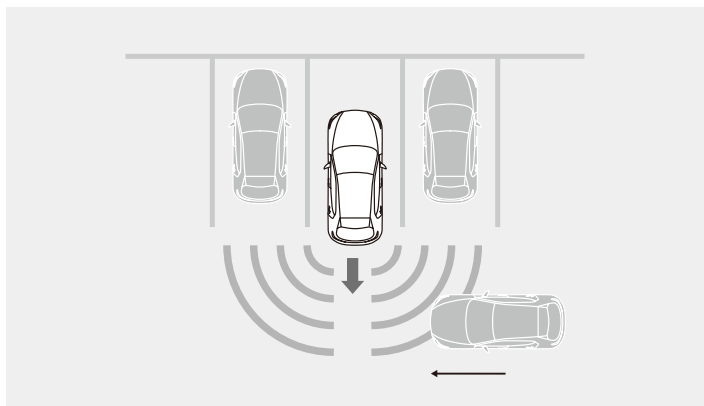

*イラストは機能説明のイメージです。

後進時に左右から接近する車を検知する **運転支援機能**

スマート・ブレーキ・サポート (SBS)

[後進時左右接近物検知機能 (SBS-RC)] ※3※13

<FASTBACK 全車標準装備>

<SEDAN 全車標準装備>

0～約15km/h以下で後退中に自車の左右や後方に接近してきた車両を検知。衝突を回避できないと判断したとき、ブレーキ制御を行うことで衝突時の被害の軽減を図ります。

 **機能を安全にお使いいただくために、右下のリンクより詳細説明のページを必ずご確認ください。**



目次へ

MAZDA3 SAFETY

*装備されるグレード等の詳細はTechnical Informationの主要装備をご確認ください。

ヒューマンエラーによる事故の回避、被害軽減をサポートする安全技術

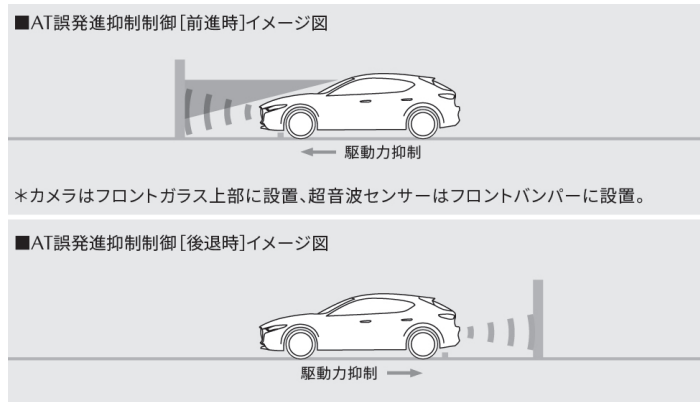

*イラストは機能説明のイメージです。

前進時

- 対象が歩行者/先行車:
車速が約50km/h以下
- 対象がその他の障害物の場合:
車速が約15km/h以下

後退時

- 車速が約15km/h以下

ペダルの誤操作による急発進を抑制する **運転支援機能**

AT誤発進抑制制御 [前進時/後退時] ※2※4※13

<FASTBACK AT車全車標準装備>

<SEDAN 全車標準装備>

徐行中や停車時、カメラや超音波センサーが前方の歩行者を検知または、前後方に車両や壁などの障害物を検知しているにも関わらず、必要以上にアクセルペダルが踏み込まれたとき、表示および警報音と同時にエンジン出力を抑制。前進時には、衝突を回避できないと判断したとき、ブレーキ制御を行うことで衝突時の被害の軽減を図ります。

! 機能を安全にお使いいただくために、右下のリンクより詳細説明のページを必ずご確認ください。



目次へ

MAZDA3 SAFETY

*装備されるグレード等の詳細はTechnical Informationの主要装備をご確認ください。

ヒューマンエラーによる事故の回避、被害軽減をサポートする安全技術

夜間でも安全運転に必要な視認性を確保する

アダプティブ・LED・ヘッドライト(ALH)^{※5※13} (1/2)

<FASTBACK 標準装備>

- 15S(Leather Touring Selection)
- 20S(Touring, Retro Sports Edition*特別仕様車)
- XD(Drive Edition, Retro Sports Edition*特別仕様車)
- X(Touring)

<SEDAN 標準装備>

- 20S(Touring, Retro Sports Edition*特別仕様車)
- XD(Drive Edition, Retro Sports Edition*特別仕様車)

夜間走行時に先行車や対向車の状況をクルマが判断。ヘッドランプの照射範囲や明るさを自動的に変化させるシステムです。



機能を安全にお使いいただくために、右下のリンクより詳細説明のページを必ずご確認ください。

*装備されるグレード等の詳細はTechnical Informationの主要装備をご確認ください。

ヒューマンエラーによる事故の回避、被害軽減をサポートする安全技術

夜間でも安全運転に必要な視認性を確保する

アダプティブ・LED・ヘッドライト(ALH)^{※5※13} (2/2)

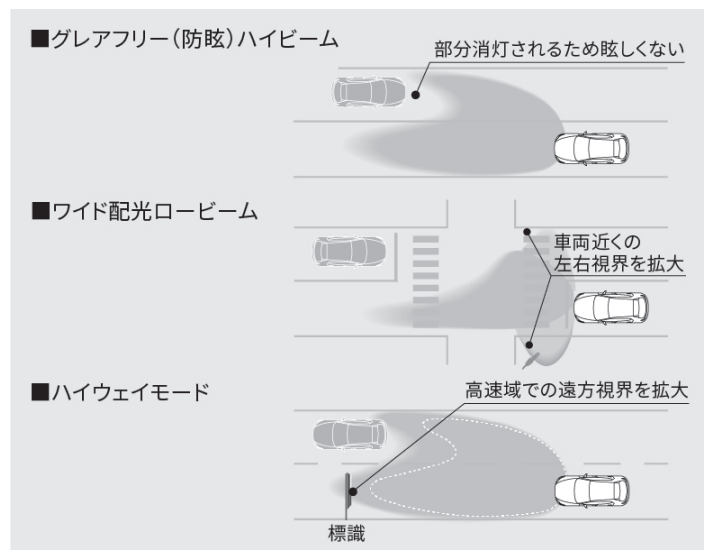

*イラストは機能説明のイメージです。

- グレアフリー(防眩)ハイビーム:
約30km/h以上で先行車や対向車の状況に応じてハイビームの照射範囲を自動的にコントロール
- ワイド配光ロービーム:約40km/h未満で車両の左右側方を広く照射
- ハイウェイモード:約95km/h以上でより遠方を照射

*市街地走行時や外部の照明環境、走行スピードなどにより、機能が一部制限されます。

 **機能を安全にお使いいただくために、右下のリンクより詳細説明のページを必ずご確認ください。**



MAZDA3 SAFETY

*装備されるグレード等の詳細はTechnical Informationの主要装備をご確認ください。

危険の芽「ヒヤリ・ハット」を減らすための安全技術

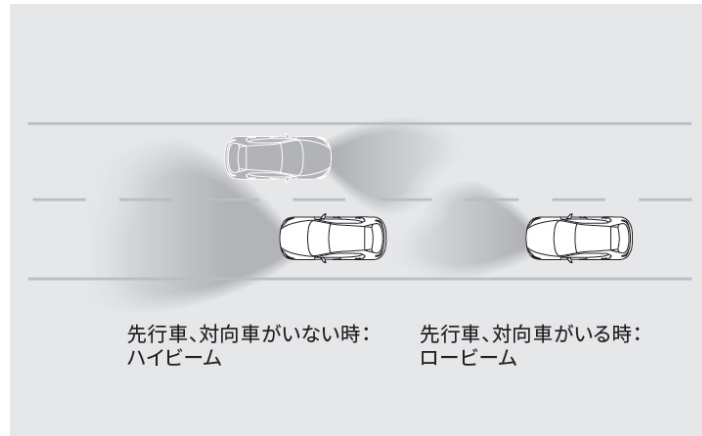

*イラストは機能説明のイメージです。

●ハイビーム：

約30km/h以上で走行中に、前方に先行車や対向車がないとき

●ロービーム：

次の条件のいずれかを満たしている場合に、HBCがヘッドランプを下向き（ロービーム）に切り替えます。

- ・ 車速が約20km/h未満のとき
- ・ 街灯が並んでいるエリアや路面の明るい街中を走行しているとき
- ・ システムが前方車のランプ類を検知したとき



機能を安全にお使いいただくために、右下のリンクより詳細説明のページを必ずご確認ください。



MAZDA3 SAFETY

*装備されるグレード等の詳細はTechnical Informationの主要装備をご確認ください。

危険の芽「ヒヤリ・ハット」を減らすための安全技術

見えない部分の危険察知をサポートする

360°ビュー・モニター ※3※7※8※13 (1/2)

<FASTBACK 標準装備>

- 15S (Leather Touring Selection)
- 20S (Touring, Retro Sports Edition*特別仕様車)
- XD (Drive Edition, Retro Sports Edition*特別仕様車) ■ X (Touring)

<FASTBACK メーカーオプション(360°セーフティ&コンフォートパッケージ)>

- 15S (Black Selection) ■ XD (S Package)

<SEDAN 標準装備>

- 20S (Touring, Retro Sports Edition*特別仕様車) ■ XD (Drive Edition, Retro Sports Edition*特別仕様車)

<SEDAN メーカーオプション(360°セーフティ&コンフォートパッケージ)>

- 20S (S Package) ■ XD (S Package)



機能を安全にお使いいただくために、右下のリンクより詳細説明のページを必ずご確認ください。



目次へ

MAZDA3 SAFETY

*装備されるグレード等の詳細はTechnical Informationの主要装備をご確認ください。

危険の芽「ヒヤリ・ハット」を減らすための安全技術

見えない部分の危険察知をサポートする

360°ビュー・モニター ※3※7※8※13 (2/2)

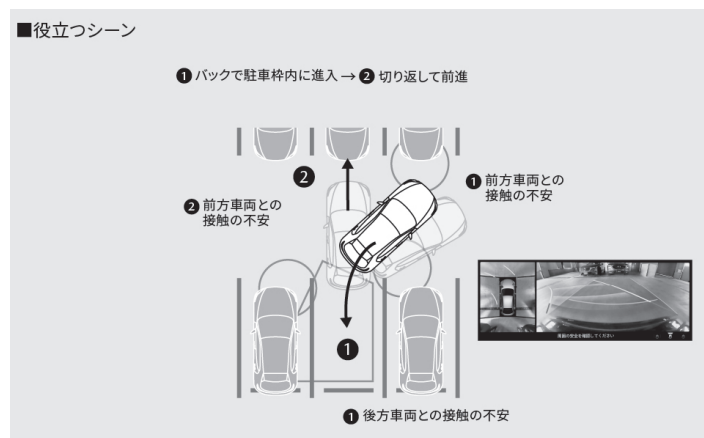

*イラストは機能説明のイメージです。

車両の前後左右にある4つのカメラを活用し、センターディスプレイの表示や各種警報音で低速走行時や駐車時に車両周辺の確認を支援するシステムです。

● トップビュー/フロントビュー/フロントワイドビュー/
サイドビュー/リアビュー/リアワイドビュー

■ フロント/リアパーキングセンサー(センター/コーナー):
超音波センサーで近距離の静止物を検知し、警告音でドライバーに知らせます。



機能を安全にお使いいただくために、右下のリンクより詳細説明のページを必ずご確認ください。

*装備されるグレード等の詳細はTechnical Informationの主要装備をご確認ください。

危険の芽「ヒヤリ・ハット」を減らすための安全技術

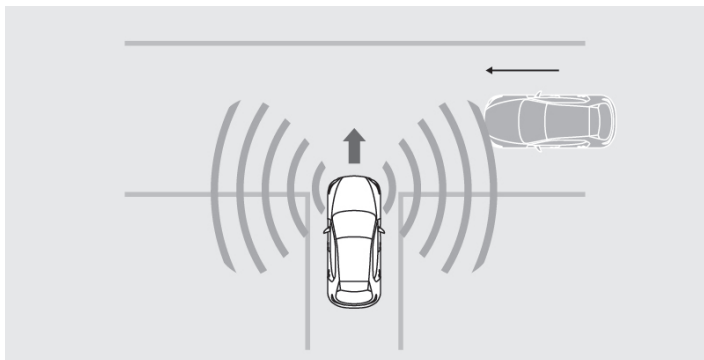

*イラストは機能説明のイメージです。

左右前方からの車の接近を通知する

前側方接近車両検知(FCTA)^{※3※13}

<FASTBACK 全車標準装備>

<SEDAN 全車標準装備>

交差点へ進入しているときに左右前方の死角から接近する車両を検知して、その接近状態に応じて表示を点灯させます。その状態で発進(約10km/h未満)すると表示が点滅。警報音とともにドライバーに危険を知らせます。

*FCTA:Front Cross Traffic Alert



機能を安全にお使いいただくために、右下のリンクより詳細説明のページを必ずご確認ください。

*装備されるグレード等の詳細はTechnical Informationの主要装備をご確認ください。

ヒューマンエラーによる事故の回避、被害軽減をサポートする安全技術

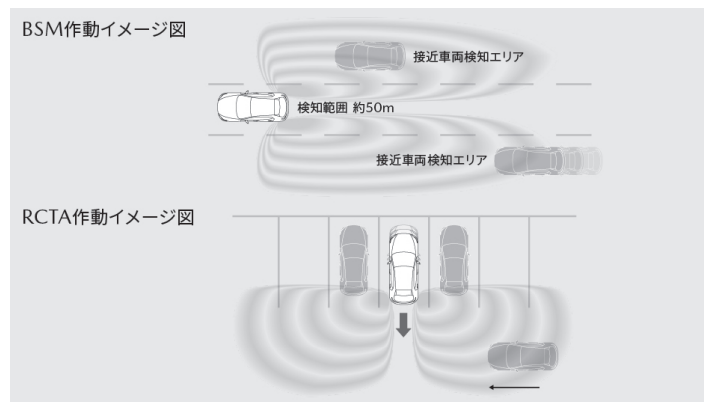

*イラストは機能説明のイメージです。

*RCTA:Rear Cross Traffic Alert

●検知エリア(BSM):

自車の左右に隣接する車線で、自車のフロントドア後端から自車の後方約50mまで

後方からの車の接近を通知する

ブラインド・スポット・モニタリング(BSM)^{※9※13}

後側方接近車両検知(RCTA)^{※6※13}

<FASTBACK 全車標準装備>

<SEDAN 全車標準装備>

BSMは後方から接近する車両の存在を知らせ、車線変更時の後方確認を支援するシステムです。約15km/h以上で前進しているときに後方からの接近車両を検知すると、接近状態に応じてドアミラー表示を点灯。その状態で点灯した側にウinker操作すると、点滅表示と警報音でドライバーに危険を知らせます。RCTAは駐車場などから後退するとき、左右後方に接近した車両を検知してドライバーに警告します。

 **機能を安全にお使いいただくために、右下のリンクより詳細説明のページを必ずご確認ください。**

*装備されるグレード等の詳細はTechnical Informationの主要装備をご確認ください。

ヒューマンエラーによる事故の回避、被害軽減をサポートする安全技術

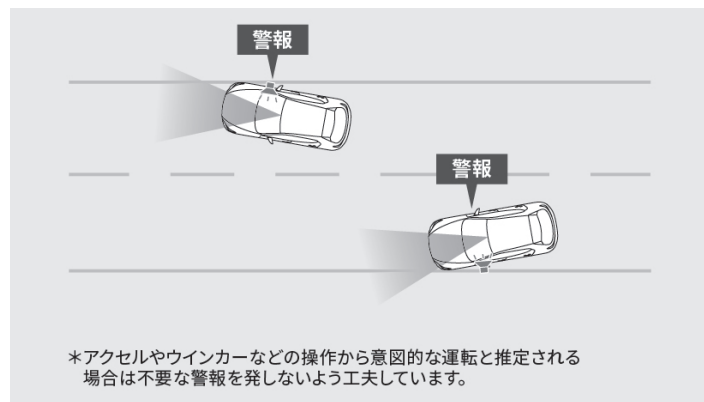

*イラストは機能説明のイメージです。

車線からの逸脱を警告する

車線逸脱警報システム(LDWS) ※10※13

<FASTBACK 全車標準装備>

<SEDAN 全車標準装備>

自車が車線から逸脱する可能性があることを知らせるシステムです。約60km/h以上での走行中にカメラが車線の白線(黄線)を検知。自車が車線から逸脱する可能性があるるとシステムが判断した場合に、警報によりドライバーに知らせます。

*LDWS: Lane Departure Warning System

 **機能を安全にお使いいただくために、右下のリンクより詳細説明のページを必ずご確認ください。**



MAZDA3 SAFETY

*装備されるグレード等の詳細はTechnical Informationの主要装備をご確認ください。

運転負荷を軽減する安全技術

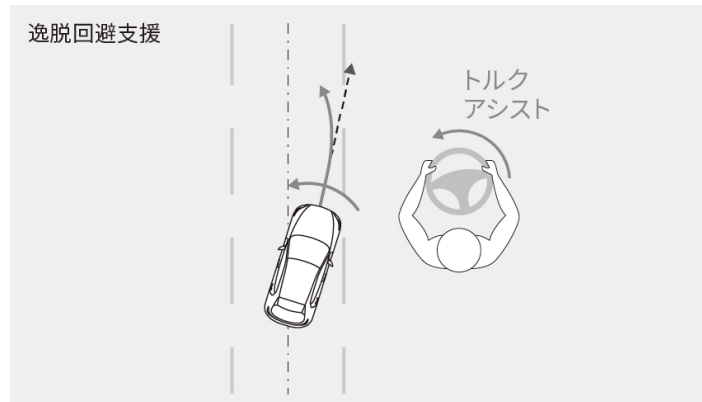

*イラストは機能説明のイメージです。

車線からの逸脱回避を支援する **運転支援機能**
レーンキープ・アシスト・システム(LAS)※10※13

<FASTBACK 全車標準装備>

<SEDAN 全車標準装備>

自車が車線から逸脱する可能性があるると、ハンドル操作をアシストすることにより車線からの逸脱回避を支援するシステムです。約60km/h以上で走行中に車線の白線(黄線)を検知して、自車が車線から逸脱する可能性があるるとシステムが判断した場合に、電動パワーステアリングを作動させてドライバーのハンドル操作をアシスト。同時にマルチインフォメーションディスプレイとアクティブ・ドライビング・ディスプレイの表示でドライバーに知らせます。



機能を安全にお使いいただくために、右下のリンクより詳細説明のページを必ずご確認ください。



目次へ

MAZDA3 SAFETY

*装備されるグレード等の詳細はTechnical Informationの主要装備をご確認ください。

危険の芽「ヒヤリ・ハット」を減らすための安全技術/ 運転負荷を軽減する安全技術

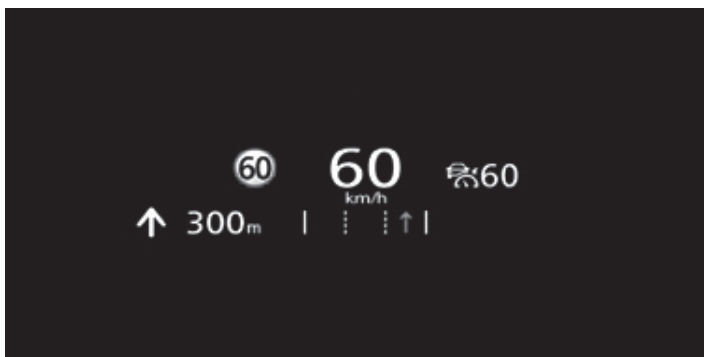

*画像は表示イメージです。実際にはフロントガラスに照射されます。

*TSR:Traffic Sign Recognition system

少ない視線移動で表示認識できる

交通標識認識システム(TSR)^{※11※13}

<FASTBACK 全車標準装備>

<SEDAN 全車標準装備>

走行中にカメラやナビゲーションシステム^{※1}が認識した交通標識を、アクティブ・ドライビング・ディスプレイとメーターに表示することで、交通標識の見落とし防止を図り、安全運転を支援するシステムです。表示した最高速度標識の速度を超過したときは、表示や警報音でドライバーに知らせます。

※1 ナビゲーションシステムを機能させるには、別途ショップオプションのマツダオンラインナビ用SDカードが必要になります。



機能を安全にお使いいただくために、右下のリンクより詳細説明のページを必ずご確認ください。

MAZDA3 SAFETY

*装備されるグレード等の詳細はTechnical Informationの主要装備をご確認ください。

運転負荷を軽減する安全技術

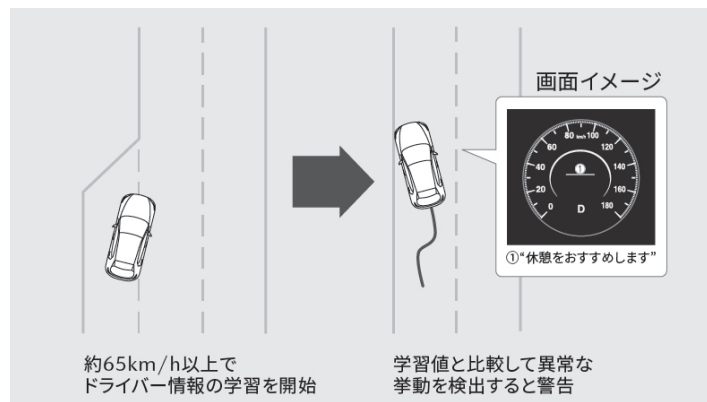

*イラストは機能説明のイメージです。

ドライバーへの休憩をお勧めする

ドライバー・アテンション・アラート (DAA) ※13

<FASTBACK 全車標準装備>

<SEDAN 全車標準装備>

ドライバーの疲労や注意力の低下を検知し、ドライバーに休憩を促すシステムです。車線内を約65km/h以上で走行しているとき、クルマがドライバーの疲労増加や注意力低下を推定。マルチインフォメーションディスプレイの表示と警報音でドライバーへ休憩を促します。



機能を安全にお使いいただくために、右下のリンクより詳細説明のページを必ずご確認ください。



MAZDA3 SAFETY

*装備されるグレード等の詳細はTechnical Informationの主要装備をご確認ください。

運転負荷を軽減する安全技術

ドライバーの眠気・脇見を検知する

ドライバー・モニタリング^{※12※13} (1/2)

<FASTBACK 標準装備>

- 15S(Leather Touring Selection)
- 20S(Touring, Retro Sports Edition*特別仕様車)
- XD(Drive Edition, Retro Sports Edition*特別仕様車) ■ X(Touring)

<FASTBACK メーカーオプション(360°セーフティ&コンフォートパッケージ)>

- 15S(Black Selection) ■ XD(S Package)

<SEDAN 標準装備>

- 20S(Touring, Retro Sports Edition*特別仕様車) ■ XD(Drive Edition, Retro Sports Edition*特別仕様車)

<SEDAN メーカーオプション(360°セーフティ&コンフォートパッケージ)>

- 20S(S Package) ■ XD(S Package)

 **機能を安全にお使いいただくために、右下のリンクより詳細説明のページを必ずご確認ください。**

MAZDA3 SAFETY

*装備されるグレード等の詳細はTechnical Informationの主要装備をご確認ください。

運転負荷を軽減する安全技術

ドライバーの眠気・脇見を検知する

ドライバー・モニタリング^{※12※13} (2/2)

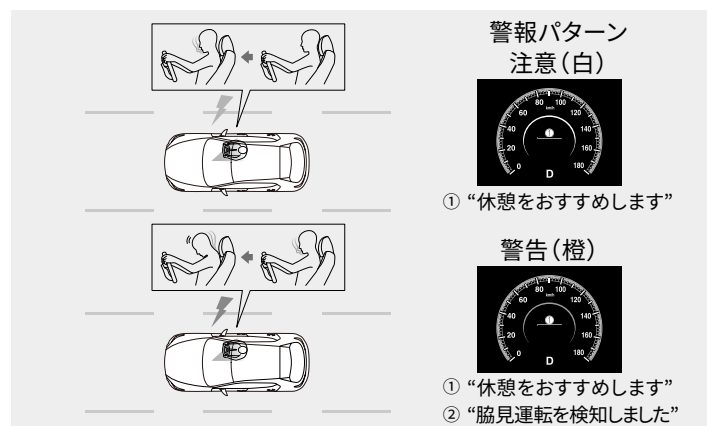

*イラストは機能説明のイメージです。

ドライバー・モニタリングは、運転者の眠気や脇見を検知して、運転者に知らせるシステムです。眠気検知機能は、運転者の眠気の程度を検知します。運転者の眠気を検知すると、画面表示と警報音で運転者に休憩を促します。また、脇見検知機能は、運転者の脇見を検知すると、画面表示と警報音で運転者に注意を促します。

- 眠気検知
 - 警報パターン(注意): ①疲労や眠気を検出した場合
 - 警報パターン(警告): ①より強い疲労や眠気を検出した場合
- 脇見検知
 - 警報パターン(警告): ②運転者の脇見を検知した場合

機能を安全にお使いいただくために、右下のリンクより詳細説明のページを必ずご確認ください。



目次へ

MAZDA3 SAFETY

*装備されるグレード等の詳細はTechnical Informationの主要装備をご確認ください。

運転負荷を軽減する安全技術

高速道路での渋滞時に疲労軽減をサポートする **運転支援機能**

クルージング&トラフィック・サポート(CTS)^{※2※13} (1/2)

<FASTBACK 標準装備>

- 15S(Leather Touring Selection)
- 20S(Touring, Retro Sports Edition*特別仕様車)
- XD(Drive Edition, Retro Sports Edition*特別仕様車) ■ X(Touring)

<SEDAN 標準装備>

- 20S(Touring, Retro Sports Edition*特別仕様車) ■ XD(Drive Edition, Retro Sports Edition*特別仕様車)

 **機能を安全にお使いいただくために、右下のリンクより詳細説明のページを必ずご確認ください。**



目次へ

MAZDA3 SAFETY

*装備されるグレード等の詳細はTechnical Informationの主要装備をご確認ください。

運転負荷を軽減する安全技術

高速道路での渋滞時に疲労軽減をサポートする **運転支援機能**

クルージング&トラフィック・サポート(CTS)^{※2※13} (2/2)

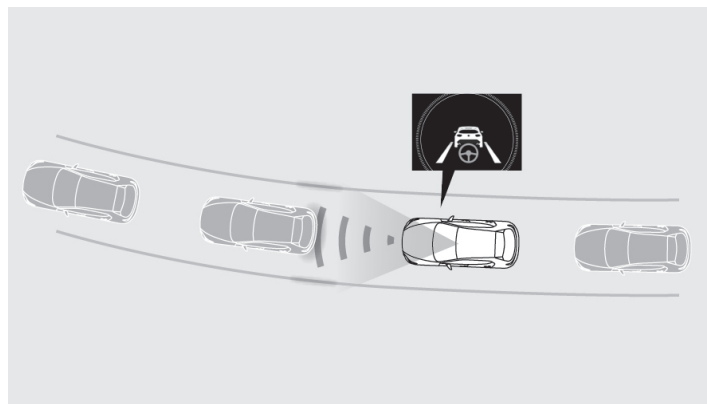

*イラストは機能説明のイメージです。

追従走行機能とステアリングアシスト機能により、高速道路や自動車専用道路の渋滞時に運転疲労の軽減をサポートするシステムです。先行車との車間距離を一定に保つ追従走行に加え、車線を検知している場合はステアリングアシスト機能が車線に沿った走行をアシスト。低速で車線を検知していない場合は、先行車の走行軌跡に沿った走行をアシストします。

●追従走行機能

AT車 : 0km/h～高速域まで

MT車 : 約30km/h～高速域まで

●ステアリングアシスト機能

AT車 : 0km/h～高速域まで
(白線検知時)

MT車 : 約30km/h～高速域まで
(白線検知時)



機能を安全にお使いいただくために、右下のリンクより詳細説明のページを必ずご確認ください。



目次へ

MAZDA3 SAFETY

*装備されるグレード等の詳細はTechnical Informationの主要装備をご確認ください。

運転負荷を軽減する安全技術

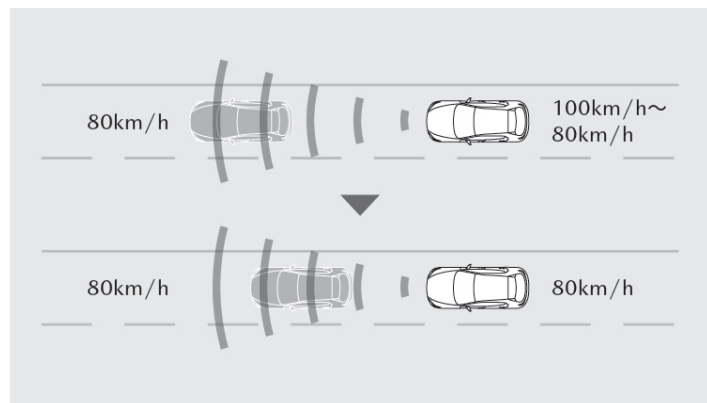

*イラストは機能説明のイメージです。

- AT車 全車速追従機能付：
0km/h～高速域まで
- MT車：約30km/h～高速域まで

車間距離を一定間隔で保つ **運転支援機能**

マツダ・レーダー・クルーズ・コントロール(MRCC)
[全車速追従機能付] ※2※13

<FASTBACK AT車 標準装備>

<SEDAN 全車標準装備>

マツダ・レーダー・クルーズ・コントロール(MRCC) ※2※13

<FASTBACK MT車 標準装備>

フロントレーダーセンサーが先行車を検知することで、アクセルペダルやブレーキペダルを踏まなくても、設定した速度での定速走行や、車間距離を一定に保ちながら追従走行ができるシステムです。



機能を安全にお使いいただくために、右下のリンクより詳細説明のページを必ずご確認ください。

万が一の事故や衝突による被害を軽減するための技術



安全運転サポート車(サポカー S・ワイド)に該当

経済産業省や国土交通省などが普及啓発を推進している、高齢者を含む運転者を先進安全技術で支援し交通事故防止を図る「安全運転サポート車(サポカー S・ワイド)」に該当しています。サポカー S・ワイドは、被害軽減ブレーキ(対歩行者)、ペダル踏み間違い時加速抑制装置、車線逸脱警報、先進ライトを搭載した車です。



*対象車種、サポカーSの区分についてはマツダオフィシャルウェブに掲載しております。上記QRよりご覧下さい。

https://www.mazda.co.jp/purchase/support_car/

こちらでマツダ先進安全技術
i-ACTIVSENSEガイドブックを ▶
ご覧いただけます。



<https://www.mazda.co.jp/purchase/webcatalog/>

安全技術について

⚠ 安全にお使いいただく上での留意事項(1/2)

- ※1 対象物(特殊な外観をした車両、部分的に見えている、隠れている、もしくは背景に溶け込んでいる車両と歩行者など)、天候状況(雨・雪・霧など)、道路状況(カーブが連続する道路、夜間や夕暮れなど視界の悪い時など)などの条件によっては適切に作動しない場合があります。
- ※2 対象物(レーダー波または超音波を反射しにくい形状の車両など)、天候状況(雨・雪・霧など)、道路状況(カーブが多い、坂の繰り返しなど)などの条件によっては適切に作動しない場合があります。
- ※3 天候状況(雨・雪など)、隣接する壁や接近車両の状況などの条件によっては適切に作動しない場合があります。
- ※4 道路状況(急カーブ、急な坂道など)、天候状況(雨・雪・霧など)、障害物の形状(低い・小さい・細いなど)などの条件によっては適切に作動しない場合があります。
- ※5 周囲に光源があるとき(街灯・信号機など)、天候状況(雨・雪・霧など)道路状況(カーブが多い・起伏が激しいなど)などの条件によっては適切に作動しない場合があります。システムを過信せず、つねに周囲の状況に注意して、必要に応じて上向き(ハイビーム)と下向き(ロービーム)を切り替えるなど安全運転を心がけてください。
- ※6 天候状況(雨・雪など)、隣接する壁や駐車車両の状態などの条件によっては適切に作動しない場合があります。
- ※7 カメラが映し出す範囲やセンサーの検出範囲は限られています。また夜間や暗い場所など、使用状況により画質が低下する場合があります。画面はイメージで実際とは異なる場合があります。安全のため、モニターの映像を過信せず目視による安全確認を行いながら運転してください。
- ※8 字光式ナンバープレートとの同時装着はできません。車速約15km/hを超えると画面が消える設定としています。

安全技術について

⚠ 安全にお使いいただく上での留意事項(2/2)

- ※9 天候状況(雨・雪など)、接近車両の状況(自車に接近してこない、速度差がなく長時間並走しているなど)、道路状況(道路幅が極端に広い/狭いなど)などの条件によっては適切に作動しない場合があります。
 - ※10 天候状況(雨・雪・霧など)、道路状況(急カーブ・車線幅が極端に広い/狭い・車線の白線(黄線)が見えにくいなど)などの条件によっては適切に作動しない場合があります。
 - ※11 対象標識(明るすぎる・暗すぎる・汚れ、雪、木などで隠れているなど)天候状況(雨・雪・霧など)、道路状況(カーブが連続する道路など)などの条件によっては適切に作動しない場合があります。
 - ※12 頻繁に顔の向きを動かす、目や顔の一部が隠れている、光の環境が大きく変化するなどの条件によっては適切に作動しない場合があります。
 - ※13 SBS、SBS-R、SBS-RC、AT誤発進抑制制御、FCTA、RCTA、360°ビュー・モニター、ALH、HBC、LAS、LDWS、BSM、TSR、MRCC、DAA、CTS、ドライバー・モニタリングは、ドライバーの安全運転を前提としたシステムであり、事故被害や運転負荷の軽減を目的としています。したがって、各機能には限界がありますので過信せず、安全運転を心がけてください。
 - ※14 SRS:Supplemental Restraint System(補助拘束装置)運転席&助手席エアバッグは横方向や後方からの衝撃、横転および転覆した場合や正面からの衝撃が小さい場合には作動しません。カーテン&運転席・助手席サイドエアバッグは横方向からの衝撃を感知した場合、感知した側が作動しますが、正面や後方からの衝突時や衝撃が小さい場合には作動しません。すべてのSRSエアバッグはシートベルトをしたうえでの補助拘束装置です。シートベルトは必ず装着してください。
- その他、重要な注意事項がございますので、営業スタッフにおたずねいただくか取扱説明書をご確認ください。

MAZDA3 TECHNICAL INFORMATION

Specifications (主要諸元)

*特別仕様車 20S Retro Sports Editionのベース車両は 20S Touring です。特別仕様車 XD Retro Sports Editionのベース車両は XD Drive Edition です。

2025年12月現在のものです

		MAZDA3 FASTBACK					
		ハッチバック				ディーゼル	
		ガソリン(マイルドハイブリッド含む)				ディーゼル	
■車種		15S Black Selection/ 15S Leather Touring Selection		20S Touring/ 20S Retro Sports Edition *特別仕様車		XD S Package/XD Drive Edition/ XD Retro Sports Edition *特別仕様車	
ボディタイプ							
燃料タイプ							
機種名							
駆動方式		2WD (FF)		2WD (FF)		4WD	
■エンジンタイプ		SKYACTIV-G 1.5(スカイアクティブ・ジー)		e-SKYACTIV G 2.0(イー・スカイアクティブ・ジー)		SKYACTIV-D 1.8(スカイアクティブ・ディー)	
■動力システム		M HYBRID					
■トランスミッションタイプ		6EC-AT		6EC-AT		6EC-AT	
■車名・型式		マツダ・6BA-BP5R		マツダ・5AA-BPF3R		マツダ・3DA-BP8R	
■寸法・重量・定員		全長×全幅×全高		4,460×1,795×1,440		4,460×1,795×1,440	
		室内寸法(長さ×幅×高さ)※1		1,820×1,490×1,160		1,820×1,490×1,160	
		ホイールベース		2,725		2,725	
		トレッド 前/後		1,570/1,580		1,570/1,580	
		最低地上高※1		140		140	
		乗車定員		5		5	
		車両重量		1,340		1,380 1,360 1,450	
■サスペンション・ブレーキ		サスペンション 前/後		マクファーソンストラット式/トーションビーム式		マクファーソンストラット式/トーションビーム式	
		ブレーキ 前/後		ベンチレーテッドディスク/ディスク		ベンチレーテッドディスク/ディスク	
■エンジン		型式		P5-VPS型		PE-VPH型	
		種類※1		水冷直列4気筒DOHC16バルブ		水冷直列4気筒DOHC16バルブ	
		総排気量		1.496		1.997	
		ボア×ストローク		74.5×85.8		83.5×91.2	
		圧縮比※1		13.0		13.0	
		最高出力※2		82(111)/6,000		115(156)/6,000	
		最大トルク※2		146(14.9)/3,500		199(20.3)/4,000	
		燃料供給装置		筒内直接噴射(DI)		筒内直接噴射(DI)	
		使用燃料・タンク容量		無鉛レギュラーガソリン・51		無鉛レギュラーガソリン・51 無鉛レギュラーガソリン・48	
■モーター		型式		—		M)型	
		種類		—		交流同期電動機	
		最高出力※2		—		5.1(6.9)/1,800	
		最大トルク※2		—		49(5.0)/100	
■動力用主電池		種類		—		リチウムイオン電池	
		個数		—		9	
		容量		—		10	
■性能		WLTC ¹⁾ 燃費(国土交通省審査値)※1,2		16.6		16.4 17.5 15.9	
		市街地モード(WLTC-L)		13.7		12.6 13.8 12.3	
		郊外モード(WLTC-M)		16.5		16.9 17.9 16.2	
		高速道路モード(WLTC-H)		18.4		18.4 19.5 18.0	
		JC08 ²⁾ 燃費(国土交通省審査値)※1		—		17.5 16.6	
		主要燃費向上対策		ミラーサイクルエンジン、アイドリングストップ機構、筒内直接噴射(DI)、可変バルブタイミング、充電制御、ロックアップ機構付トルクコンバーター、電動パワーステアリング		ハイブリッドシステム、ミラーサイクルエンジン、アイドリングストップ機構、筒内直接噴射(DI)、可変バルブタイミング、充電制御、ロックアップ機構付トルクコンバーター(AT車)、電動パワーステアリング	
		最小回転半径		5.3		5.3	
■トランスミッション		変速比(第1速/第2速/第3速/第4速/第5速/第6速/後退)		3.529/2.025/1.348/1.000/0.742/0.594/2.994		3.552/2.022/1.347/1.000/0.745/0.599/3.052	
		最終減速比		4.605		4.095 4.105 前 4.095/後 2.533	

*1: 燃料消費率は定められた試験条件での値です。お客様の使用環境(気象、渋滞等)や運転方法(急発進、エアコン使用時等)に応じて燃料消費率は異なります。

*2: WLTCモードは、市街地、郊外、高速道路の各走行モードを平均的な使用時間配分で構成した国際的な走行モードです。市街地モードは、信号や渋滞等の影響を受ける比較的低速な走行を想定、郊外モードは、信号や渋滞等の影響をあまり受けない走行を想定、高速道路モードは、高速道路等での走行を想定しています。

※1: 社内測定値および社内呼称。※2:〈 〉内は旧単位での参考値です。

■道路運送車両法による型式指定申請書数値 ◆本仕様・装備は予告なく変更する場合があります。 ■製造事業者:マツダ株式会社

Specifications (主要諸元)

MAZDA3 FASTBACK

*特別仕様車 20S Retro Sports Editionのベース車両は 20S Touring です。特別仕様車 XD Retro Sports Editionのベース車両は XD Drive Edition です。

2025年12月現在のものです

		MAZDA3 FASTBACK		
■車種	ボディタイプ	ハッチバック		
	機種名	X Touring		
	駆動方式	4WD		
■エンジンタイプ	e-SKYACTIV X 2.0(イー・スカイアクティブ・エックス)			
■動力システム	M HYBRID			
■トランスミッション	SKYACTIV-DRIVE(スカイアクティブ・ドライブ)	6EC-AT	—	
■ミッションタイプ	SKYACTIV-MT(スカイアクティブ・エムティー)	—	6MT	
■車名・型式	マツダ・5AA-BPEK3R			
■寸法・重量・定員	全長×全幅×全高	mm	4,460×1,795×1,440	
	室内寸法(長さ×幅×高さ)※1	mm	1,820×1,490×1,160	
	ホイールベース	mm	2,725	
	トレッド	前/後	mm	1,570/1,580
	最低地上高※1	mm	140	
	乗車定員	名	5	
	車両重量	kg	1,520	1,490
	■サスペンション・ブレーキ	サスペンション	前/後	マクファーソンストラット式/トーションビーム式
ブレーキ		前/後	ベンチレーテッドディスク/ディスク	
■エンジン	型式	HF-VPH型		
	種類※1	水冷直列4気筒DOHC16バルブ		
	総排気量	L	1.997	
	ボア×ストローク	mm	83.5×91.2	
	圧縮比※1		15.0	
	最高出力※2	kW(PS)/rpm	140(190)/6,000	
	最大トルク※2	N・m(kgf・m)/rpm	240(24.5)/4,500	
	燃料供給装置	筒内直接噴射(DI)		
■モーター	使用燃料・タンク容量	L	無鉛プレミアムガソリン※3・48	
■モーター	型式	MK型		
	種類	交流同期電動機		
	最高出力※2	kW(PS)/rpm	4.8(6.5)/1,000	
	最大トルク※2	N・m(kgf・m)/rpm	61(6.2)/100	
■動力用主電池	種類	リチウムイオン電池		
	個数	9		
	容量	Ah	10	
■性能	WLTC ¹⁾ 燃費(国土交通省審査値)※1、2	km/L	16.7	17.7
		市街地モード(WLTC-L)	13.6	14.5
		郊外モード(WLTC-M)	17.1	18.0
		高速道路モード(WLTC-H)	18.2	19.3
	JC08 ²⁾ 燃費(国土交通省審査値)※1	km/L	17.7	—
	主要燃費向上対策	ハイブリッドシステム、アイドリングストップ機構、筒内直接噴射(DI)、リーンバーン(希薄燃焼)、可変バルブタイミング、充電制御、ロックアップ機構付トルクコンバーター(AT車)、電動パワーステアリング		
■トランスミッション	最小回転半径	m	5.3	
	変速比 (第1速/第2速/第3速/第4速/第5速/第6速/後退)	3.552/2.022/1.347/1.000/0.745/0.599/3.052		
	最終減速比	前 4.367/後 2.533	前 4.388/後 2.533	

*1: 燃料消費率は定められた試験条件での値です。お客様の使用環境(気象、渋滞等)や運転方法(急発進、エアコン使用時等)に応じて燃料消費率は異なります。

*2: WLTCモードは、市街地、郊外、高速道路の各走行モードを平均的な使用時間配分で構成した国際的な走行モードです。市街地モードは、信号や渋滞等の影響を受ける比較的低速な走行を想定、郊外モードは、信号や渋滞等の影響をあまり受けない走行を想定、高速道路モードは、高速道路等での走行を想定しています。

*3: 社内測定値および社内呼称。※2:〈 〉内は旧単位での参考値です。※3: 無鉛プレミアムガソリン仕様車には無鉛プレミアムガソリンをご使用ください。無鉛プレミアムガソリンが給油できない場合、無鉛レギュラーガソリンも使用できますが、エンジン出力低下などの現象が発生します。

■道路運送車両法による型式指定申請書数値 ◆本仕様・装備は予告なく変更する場合があります。 ■製造事業者: マツダ株式会社

Equipment (主要装備)

MAZDA3 FASTBACK

*特別仕様車 20S Retro Sports Editionのベース車両は 20S Touring です。特別仕様車 XD Retro Sports Editionのベース車両は XD Drive Edition です。

■:特別装備、○:標準装備、△:メーカーオプション、▲:ショップオプション
◇:別売のショップオプション、マツダオンラインナビ用SDカードの装着が必要な装備

モデル要素	駆動	2WD		2WD		4WD		2WD		2WD		4WD		2WD		4WD		4WD		4WD	
		SKYACTIV-G 1.5	SKYACTIV-G 1.5	SKYACTIV-G 2.0	SKYACTIV-G 2.0	SKYACTIV-G 2.0	SKYACTIV-G 2.0	SKYACTIV-G 2.0	SKYACTIV-G 2.0	SKYACTIV-G 2.0	SKYACTIV-D 1.8	SKYACTIV-D 1.8	SKYACTIV-D 1.8	SKYACTIV-D 1.8	SKYACTIV-D 1.8	SKYACTIV-D 1.8	SKYACTIV-X	SKYACTIV-X	SKYACTIV-X	SKYACTIV-X	
	ミッション	6EC-AT	6EC-AT	6MT	6EC-AT	6EC-AT	6MT	6EC-AT	6EC-AT	6EC-AT	6EC-AT	6EC-AT	6EC-AT	6EC-AT	6EC-AT	6EC-AT	6MT	6EC-AT	6MT	6EC-AT	
	グレード	15S Black Selection	15S Leather Touring Selection	20S Touring	20S Touring	20S Touring	20S Retro Sports Edition	20S Retro Sports Edition	20S Retro Sports Edition	XD S Package	XD S Package	XD Drive Edition	XD Drive Edition	XD Retro Sports Edition	XD Retro Sports Edition	X Touring	X Touring	X Touring	X Touring		
■セーフティ (1/2)	ヘッドレスト・フロント/リアシート(上下可動式)	全車標準	○	○	○	○	○	○	○	○	○	○	○	○	○	○	○	○	○	○	
	シートベルト・フロントシート・プリテンショナー&ロードリミッター機構付ELR3点式×2	全車標準	○	○	○	○	○	○	○	○	○	○	○	○	○	○	○	○	○	○	
	シートベルト・リアシート・プリテンショナー&ロードリミッター機構付ELR3点式×2(左右席)、ELR3点式×1(中央席)	全車標準	○	○	○	○	○	○	○	○	○	○	○	○	○	○	○	○	○	○	○
	シートベルト・アンカーアジャスター(運転席/助手席)	全車標準	○	○	○	○	○	○	○	○	○	○	○	○	○	○	○	○	○	○	○
	リアシート・ISOFIX対応チャイルドシート固定	全車標準	○	○	○	○	○	○	○	○	○	○	○	○	○	○	○	○	○	○	○
	ロアアンカレッジ(左右席)&トッパテザーアンカレッジ(左右席)	全車標準	○	○	○	○	○	○	○	○	○	○	○	○	○	○	○	○	○	○	○
	チャイルドブルーフ(リアドア)	全車標準	○	○	○	○	○	○	○	○	○	○	○	○	○	○	○	○	○	○	○
	4輪アンチロック・ブレーキ・システム(4W-ABS)	全車標準	○	○	○	○	○	○	○	○	○	○	○	○	○	○	○	○	○	○	○
	電子制御制動力配分システム(EBD)	全車標準	○	○	○	○	○	○	○	○	○	○	○	○	○	○	○	○	○	○	○
	ブレーキアシスト	全車標準	○	○	○	○	○	○	○	○	○	○	○	○	○	○	○	○	○	○	○
	エマージェンシー・シグナル・システム(ESS)	全車標準	○	○	○	○	○	○	○	○	○	○	○	○	○	○	○	○	○	○	○
	ヒル・ローンチ・アシスト(HLA)	全車標準	○	○	○	○	○	○	○	○	○	○	○	○	○	○	○	○	○	○	○
	ウォーニング(全席シートベルト)	全車標準	○	○	○	○	○	○	○	○	○	○	○	○	○	○	○	○	○	○	○
	ウォーニング(ライト消し忘れ)	全車標準	○	○	○	○	○	○	○	○	○	○	○	○	○	○	○	○	○	○	○
	ウォーニング(半ドア)	全車標準	○	○	○	○	○	○	○	○	○	○	○	○	○	○	○	○	○	○	○
	SRSエアバッグシステム(運転席/助手席)	全車標準	○	○	○	○	○	○	○	○	○	○	○	○	○	○	○	○	○	○	○
	SRSエアバッグシステム(運転席ニーエアバッグ)	全車標準	○	○	○	○	○	○	○	○	○	○	○	○	○	○	○	○	○	○	○
	SRSエアバッグシステム(運転席/助手席サイド)	全車標準	○	○	○	○	○	○	○	○	○	○	○	○	○	○	○	○	○	○	○
	SRSエアバッグシステム(カーテン)	全車標準	○	○	○	○	○	○	○	○	○	○	○	○	○	○	○	○	○	○	○
	ダイナミック・スタビリティ・コントロールシステム [横滑り防止機構](DSC)&トラクション・コントロール・システム(TCS)	全車標準	○	○	○	○	○	○	○	○	○	○	○	○	○	○	○	○	○	○	○
スマート・ブレーキ・サポート(SBS) [前方検知機能]	全車標準	○	○	○	○	○	○	○	○	○	○	○	○	○	○	○	○	○	○	○	
スマート・ブレーキ・サポート(SBS) [後方検知機能(SBS-R)]	全車標準	○	○	○	○	○	○	○	○	○	○	○	○	○	○	○	○	○	○	○	
スマート・ブレーキ・サポート(SBS) [後進時左右接近物検知機能(SBS-RC)]	全車標準	○	○	○	○	○	○	○	○	○	○	○	○	○	○	○	○	○	○	○	

Equipment (主要装備)

*特別仕様車 20S Retro Sports Editionのベース車両は 20S Touring です。特別仕様車 XD Retro Sports Editionのベース車両は XD Drive Edition です。

■:特別装備、○:標準装備、△:メーカーオプション、▲:シヨップオプション
◇:別売のシヨップオプション、マツダオンラインナビ用SDカードの装着が必要な装備

モデル要素	駆動	2WD	2WD	2WD	2WD	4WD	2WD	2WD	4WD	2WD	4WD	2WD	4WD	2WD	4WD	4WD	4WD	
		SKYACTIV-G 1.5	SKYACTIV-G 1.5	SKYACTIV-G 2.0	SKYACTIV-G 2.0	SKYACTIV-G 2.0	SKYACTIV-G 2.0	SKYACTIV-G 2.0	SKYACTIV-G 2.0	SKYACTIV-G 2.0	SKYACTIV-D 1.8	SKYACTIV-D 1.8	SKYACTIV-D 1.8	SKYACTIV-D 1.8	SKYACTIV-D 1.8	SKYACTIV-D 1.8	SKYACTIV-X	SKYACTIV-X
ミッション		6EC-AT	6EC-AT	6MT	6EC-AT	6EC-AT	6MT	6EC-AT	6EC-AT	6EC-AT	6EC-AT	6EC-AT	6EC-AT	6EC-AT	6EC-AT	6MT	6EC-AT	
グレード		15S Black Selection	15S Leather Touring Selection	20S Touring	20S Touring	20S Touring	20S Retro Sports Edition	20S Retro Sports Edition	20S Retro Sports Edition	XD S Package	XD S Package	XD Drive Edition	XD Drive Edition	XD Retro Sports Edition	XD Retro Sports Edition	X Touring	X Touring	
■セーフティ (2/2)	AT誤発進抑制制御[前進時/後退時]	○	○	—	○	○	—	○	○	○	○	○	○	○	○	—	○	
	マツダ・レーダー・クルーズ・コントロール(MRCC)	—	—	○	—	—	○	—	—	—	—	—	—	—	—	○	—	
	マツダ・レーダー・クルーズ・コントロール(MRCC) [全車速追従機能付]	○	○	—	○	○	—	○	○	○	○	○	○	○	○	—	○	
	レーンキープ・アシスト・システム(LAS)	全車標準	○	○	○	○	○	○	○	○	○	○	○	○	○	○	○	○
	車線逸脱警報システム(LDWS) *LDWS:Lane Departure Warning System	全車標準	○	○	○	○	○	○	○	○	○	○	○	○	○	○	○	○
	ブラインド・スポット・モニタリング(BSM)	全車標準	○	○	○	○	○	○	○	○	○	○	○	○	○	○	○	○
	後側方接近車両検知(RCTA) *RCTA:Rear Cross Traffic Alert	全車標準	○	○	○	○	○	○	○	○	○	○	○	○	○	○	○	○
	ドライバー・アテンション・アラート(DAA)	全車標準	○	○	○	○	○	○	○	○	○	○	○	○	○	○	○	○
	フロントパーキングセンサー (センター/コーナー)	全車標準	○	○	○	○	○	○	○	○	○	○	○	○	○	○	○	○
	リアパーキングセンサー(センター/コーナー)	全車標準	○	○	○	○	○	○	○	○	○	○	○	○	○	○	○	○
	リアシートアラート	全車標準	○	○	○	○	○	○	○	○	○	○	○	○	○	○	○	○
	クルージング&トラフィック・サポート(CTS)	—	○	○	○	○	○	○	○	—	—	○	○	○	○	○	○	○
	交通標識認識システム(TSR)	全車標準	○	○	○	○	○	○	○	○	○	○	○	○	○	○	○	○
	前側方接近車両検知(FCTA) *FCTA:Front Cross Traffic Alert	全車標準	○	○	○	○	○	○	○	○	○	○	○	○	○	○	○	○
	ドライバー・モニタリング		△	○	○	○	○	○	○	△	△	○	○	○	○	○	○	○
	ハイ・ビーム・コントロールシステム(HBC)		○	—	—	—	—	—	—	○	○	—	—	—	—	—	—	—
	アダプティブ・LED・ヘッドライト(ALH)		—	○	○	○	○	○	○	—	—	○	○	○	○	○	○	○
	バックガイドモニター※1		○	—	—	—	—	—	—	○	○	—	—	—	—	—	—	—
360°ビュー・モニター※1		△	○	○	○	○	○	○	△	△	○	○	○	○	○	○	○	

※1:カメラの映像に影響を及ぼすため、字光式ナンバープレートの装着はできません。

Equipment (主要装備)

MAZDA3 FASTBACK

*特別仕様車 20S Retro Sports Editionのベース車両は 20S Touring です。特別仕様車 XD Retro Sports Editionのベース車両は XD Drive Edition です。

■:特別装備、○:標準装備、△:メーカーオプション、▲:シヨップオプション
◇:別売のシヨップオプション、マツダオンラインナビ用SDカードの装着が必要な装備

モデル要素	駆動	2WD	2WD	2WD	2WD	4WD	2WD	2WD	4WD	2WD	4WD	2WD	4WD	2WD	4WD	4WD	4WD
		SKYACTIV-G 1.5	SKYACTIV-G 1.5	SKYACTIV-G 2.0	SKYACTIV-G 2.0	SKYACTIV-G 2.0	SKYACTIV-G 2.0	SKYACTIV-G 2.0	SKYACTIV-G 2.0	SKYACTIV-G 2.0	SKYACTIV-D 1.8	SKYACTIV-D 1.8	SKYACTIV-D 1.8	SKYACTIV-D 1.8	SKYACTIV-D 1.8	SKYACTIV-D 1.8	SKYACTIV-X
ミッション		6EC-AT	6EC-AT	6MT	6EC-AT	6EC-AT	6MT	6EC-AT	6EC-AT	6EC-AT	6EC-AT	6EC-AT	6EC-AT	6EC-AT	6EC-AT	6MT	6EC-AT
グレード		15S Black Selection	15S Leather Touring Selection	20S Touring	20S Touring	20S Touring	20S Retro Sports Edition	20S Retro Sports Edition	20S Retro Sports Edition	XD S Package	XD S Package	XD Drive Edition	XD Drive Edition	XD Retro Sports Edition	XD Retro Sports Edition	X Touring	X Touring
■ 視界	LEDハイマウントストップランプ	全車標準	○	○	○	○	○	○	○	○	○	○	○	○	○	○	○
	オートライトシステム	全車標準	○	○	○	○	○	○	○	○	○	○	○	○	○	○	○
	リアワイパー	全車標準	○	○	○	○	○	○	○	○	○	○	○	○	○	○	○
	全面UVカットガラス※2	全車標準	○	○	○	○	○	○	○	○	○	○	○	○	○	○	○
	リアウインドーデフォグガー	全車標準	○	○	○	○	○	○	○	○	○	○	○	○	○	○	○
	LEDドアミラーウインカー	全車標準	○	○	○	○	○	○	○	○	○	○	○	○	○	○	○
	パワーウインドー (自動反転機構およびワンタッチ&タイマー付)	全車標準	○	○	○	○	○	○	○	○	○	○	○	○	○	○	○
	LEDヘッドランプ(ハイ/ロービーム: オートレベリング[光軸調整]機構付)	全車標準	○	○	○	○	○	○	○	○	○	○	○	○	○	○	○
	LEDリアコンビランプ	全車標準	○	○	○	○	○	○	○	○	○	○	○	○	○	○	○
	レインセンサーワイパー(フロント)感度調整式	全車標準	○	○	○	○	○	○	○	○	○	○	○	○	○	○	○
	リアフォグランプ※3		—	—	—	—	○	—	—	—	—	—	○	—	—	○	—
	フロントワイパーデアイサー		—	—	—	—	○	—	—	○	—	—	○	—	—	○	—
	ヘッドランプウォッシャー		—	—	—	—	○	—	—	○	—	—	○	—	—	○	—
	ヒータードアミラー		—	—	—	—	○	—	—	○	—	—	○	—	—	○	—
	大型ウォッシャータンク& ウォッシャー液残量警告灯		—	—	—	—	○	—	—	○	—	—	○	—	—	○	—
	ダークティンテッドガラス(リア)	全車標準	○	○	○	○	○	○	○	○	○	○	○	○	○	○	○
	ヘッドランプユニット内 シグネチャーLEDランプ		—	○	○	○	○	○	○	—	—	○	○	○	○	○	○
	リアコンビランプユニット内 シグネチャーLEDランプ		—	○	○	○	○	○	○	—	—	○	○	○	○	○	○
	デイトイム・ランニング・ライト(DRL)※4		—	○	○	○	○	○	○	—	—	○	○	○	○	○	○
	IRカットガラス(フロントガラス/フロントドア)		○	○	○	○	○	○	○	△	△	○	○	○	○	○	○
	スーパーUVカットガラス(フロントドア)		○	○	○	○	○	○	○	△	△	○	○	○	○	○	○
	自動防眩ルームミラー		○	—	—	—	—	—	—	○	○	—	—	—	—	—	—
	自動防眩ルームミラー(フレームレス)		—	○	○	○	○	○	○	—	—	○	○	○	○	○	○
	電動格納リモコン式カラードアミラー (ボディ同色)		—	○	○	○	○	—	—	○	○	—	—	—	—	○	○
	電動格納リモコン式カラードアミラー (ピアノブラック※5)		○	—	—	—	—	○	○	○	—	—	○	○	○	—	—
	オート格納ドアミラー	全車標準	○	○	○	○	○	○	○	○	○	○	○	○	○	○	○
	リパース連動ドアミラー		○	○	○	○	○	○	○	—	—	○	○	○	○	○	○
自動防眩ドアミラー(運転席側)	全車標準	○	○	○	○	○	○	○	○	○	○	○	○	○	○	○	

※2:フロントガラスは合わせガラスの採用により、UVカット機能を持たせています。※3:装着位置は運転席側リアコンビランプ内となります。※4:ヘッドランプユニット内シグネチャーLEDランプと同じ部位が点灯します。※5:色名称は「ジェットブラックマイカ」です。

Equipment (主要装備)

MAZDA3 FASTBACK

*特別仕様車 20S Retro Sports Editionのベース車両は 20S Touring です。特別仕様車 XD Retro Sports Editionのベース車両は XD Drive Edition です。

■:特別装備、○:標準装備、△:メーカーオプション、▲:ショップオプション
◇:別売のショップオプション、マツダオンラインナビ用SDカードの装着が必要な装備

モデル要素	駆動	2WD		2WD		4WD		2WD		2WD		4WD		2WD		4WD		4WD	
		SKYACTIV-G 1.5	SKYACTIV-G 1.5	SKYACTIV-G 2.0	SKYACTIV-G 2.0	SKYACTIV-G 2.0	SKYACTIV-G 2.0	SKYACTIV-G 2.0	SKYACTIV-G 2.0	SKYACTIV-D 1.8	SKYACTIV-D 1.8	SKYACTIV-D 1.8	SKYACTIV-D 1.8	SKYACTIV-D 1.8	SKYACTIV-D 1.8	SKYACTIV-D 1.8	SKYACTIV-X	SKYACTIV-X	
ミッション		6EC-AT	6EC-AT	6MT	6EC-AT	6EC-AT	6MT	6EC-AT	6EC-AT	6EC-AT	6EC-AT	6EC-AT	6EC-AT	6EC-AT	6EC-AT	6EC-AT	6MT	6EC-AT	
グレード		15S Black Selection	15S Leather Touring Selection	20S Touring	20S Touring	20S Touring	20S Retro Sports Edition	20S Retro Sports Edition	20S Retro Sports Edition	XD S Package	XD S Package	XD Drive Edition	XD Drive Edition	XD Retro Sports Edition	XD Retro Sports Edition	X Touring	X Touring		
■エクステリア	シグネチャーウイング(ダークメタル)	全車標準	○	○	○	○	○	○	○	○	○	○	○	○	○	○	○	○	
	フロントグリル(ピアノブラック)	全車標準	○	○	○	○	○	○	○	○	○	○	○	○	○	○	○	○	
	リアルーフスポイラー	全車標準	○	○	○	○	○	○	○	○	○	○	○	○	○	○	○	○	
	LEDライセンスランプ(リア)	全車標準	○	○	○	○	○	○	○	○	○	○	○	○	○	○	○	○	
	電磁式リアゲートオープナー	全車標準	○	○	○	○	○	○	○	○	○	○	○	○	○	○	○	○	
	セイルガーニッシュ(ピアノブラック)	全車標準	○	○	○	○	○	○	○	○	○	○	○	○	○	○	○	○	
	センターピラーガーニッシュ(ピアノブラック)	全車標準	○	○	○	○	○	○	○	○	○	○	○	○	○	○	○	○	
	グリルシャッターロア	—	—	—	—	—	—	—	—	○	○	○	○	○	○	○	○	○	
	マフラーカッター	○	○	○	○	○	○	○	○	○	○	○	○	○	○	○	○	○	
	マフラーカッター(大径)	—	—	—	—	—	—	—	—	—	—	—	—	—	—	—	○	○	
■インテリア	タコメーター	全車標準	○	○	○	○	○	○	○	○	○	○	○	○	○	○	○	○	
	マルチインフォメーションディスプレイ	全車標準	○	○	○	○	○	○	○	○	○	○	○	○	○	○	○	○	
	チルト&テレスコピックステアリング	全車標準	○	○	○	○	○	○	○	○	○	○	○	○	○	○	○	○	
	ステアリング・オーディオリモートコントロールスイッチ	全車標準	○	○	○	○	○	○	○	○	○	○	○	○	○	○	○	○	
	LEDルームランプ(フロント/リア)	全車標準	○	○	○	○	○	○	○	○	○	○	○	○	○	○	○	○	
	LEDマップランプ(フロント)	全車標準	○	○	○	○	○	○	○	○	○	○	○	○	○	○	○	○	
	LEDラゲッジルームランプ	全車標準	○	○	○	○	○	○	○	○	○	○	○	○	○	○	○	○	
	サングラスホルダー	全車標準	○	○	○	○	○	○	○	○	○	○	○	○	○	○	○	○	
	フロントセンターアームレスト付	全車標準	○	○	○	○	○	○	○	○	○	○	○	○	○	○	○	○	
	コンソールボックス	全車標準	○	○	○	○	○	○	○	○	○	○	○	○	○	○	○	○	
	サブランクボックス※6	全車標準	○	○	○	○	○	○	○	○	○	○	○	○	○	○	○	○	
	シートバックポケット(助手席側)	全車標準	○	○	○	○	○	○	○	○	○	○	○	○	○	○	○	○	
	ボトルホルダー付ドアポケット(フロント×2)	全車標準	○	○	○	○	○	○	○	○	○	○	○	○	○	○	○	○	
	ボトルホルダー付ドアポケット(リア×2)	全車標準	○	○	○	○	○	○	○	○	○	○	○	○	○	○	○	○	
	リアコートフック×2	全車標準	○	○	○	○	○	○	○	○	○	○	○	○	○	○	○	○	
	パニティミラー・照明付(運転席側/助手席側)	全車標準	○	○	○	○	○	○	○	○	○	○	○	○	○	○	○	○	
	アシストグリップ (運転席側/助手席側/後席側左右)	全車標準	○	○	○	○	○	○	○	○	○	○	○	○	○	○	○	○	
	12V電源ソケット	全車標準	○	○	○	○	○	○	○	○	○	○	○	○	○	○	○	○	
	トノカバー	全車標準	○	○	○	○	○	○	○	○	○	○	○	○	○	○	○	○	
	シフトパネル(2層成形)	全車標準	○	○	○	○	○	○	○	○	○	○	○	○	○	○	○	○	
	ニーレストパッド(合成皮革)	全車標準	○	○	○	○	○	○	○	○	○	○	○	○	○	○	○	○	
	フロントピラートリム(クロス)	全車標準	○	○	○	○	○	○	○	○	○	○	○	○	○	○	○	○	
	7インチマルチスピードメーター	全車標準	○	○	○	○	○	○	○	○	○	○	○	○	○	○	○	○	
	インテリジェント・ドライブ・マスター(i-DM)	全車標準	○	○	○	○	○	○	○	○	○	○	○	○	○	○	○	○	
	アクティブ・ドライビング・ディスプレイ (フロントガラス照射タイプ/カラー)	全車標準	○	○	○	○	○	○	○	○	○	○	○	○	○	○	○	○	
	フロントカップホルダー×2	全車標準	○	○	○	○	○	○	○	○	○	○	○	○	○	○	○	○	
	コマンダーコントロール・タッチパッド機能※7	—	—	—	—	—	—	—	—	◇	◇	—	—	—	—	—	—	—	
	8.8インチセンターディスプレイ	—	—	—	—	—	—	—	—	○	○	—	—	—	—	—	—	—	
	10.25インチセンターディスプレイ	○	○	○	○	○	○	○	○	△	△	○	○	○	○	○	○	○	
	グローブボックス内植毛加工	—	○	○	○	○	○	—	—	—	—	○	○	—	—	—	○	○	
	ステアリングヒーター	△	○	○	○	○	○	○	○	—	—	○	○	○	○	○	○	○	
ステアリングシフトスイッチ	○	○	—	○	○	○	—	○	○	○	○	○	○	○	○	—	○		
LEDマップランプ(リア)	—	○	○	○	○	○	○	○	—	—	○	○	○	○	○	○	○		

※6: Boseサウンドシステム装着車は、サブランクボックスの形状が異なります。※7: 8.8インチセンターディスプレイは、ショップオプションのマツダオンラインナビ用SDカードとの同時装着で、停車時ナビゲーション画面でタッチパッド機能が使えます。

Equipment (主要装備)

MAZDA3 FASTBACK

*特別仕様車 20S Retro Sports Editionのベース車両は 20S Touring です。特別仕様車 XD Retro Sports Editionのベース車両は XD Drive Edition です。

◻:特別装備、○:標準装備、△:メーカーオプション、▲:ショップオプション
◇:別売のショップオプション、マツダオンラインナビ用SDカードの装着が必要な装備

モデル要素	駆動	2WD		2WD		4WD		2WD		2WD		4WD		2WD		4WD		4WD		
		SKYACTIV-G 1.5	SKYACTIV-G 1.5	SKYACTIV-G 2.0	SKYACTIV-G 2.0	SKYACTIV-G 2.0	SKYACTIV-G 2.0	SKYACTIV-G 2.0	SKYACTIV-G 2.0	SKYACTIV-D 1.8	SKYACTIV-D 1.8	SKYACTIV-D 1.8	SKYACTIV-D 1.8	SKYACTIV-D 1.8	SKYACTIV-D 1.8	SKYACTIV-X	SKYACTIV-X	6MT	6EC-AT	
ミッション		6EC-AT	6EC-AT	6MT	6EC-AT	6EC-AT	6MT	6EC-AT	6EC-AT	6EC-AT	6EC-AT	6EC-AT	6EC-AT	6EC-AT	6EC-AT	6EC-AT	6EC-AT	6MT	6EC-AT	
グレード		15S Black Selection	15S Leather Touring Selection	20S Touring	20S Touring	20S Touring	20S Retro Sports Edition	20S Retro Sports Edition	20S Retro Sports Edition	XD S Package	XD S Package	XD Drive Edition	XD Drive Edition	XD Retro Sports Edition	XD Retro Sports Edition	X Touring	X Touring			
■シート	助手席ラチェットレバー式シートリフター	全車標準	○	○	○	○	○	○	○	○	○	○	○	○	○	○	○	○	○	
	リアシート・6:4分割可倒式シートバック	全車標準	○	○	○	○	○	○	○	○	○	○	○	○	○	○	○	○	○	
	リアシート・センターアームレスト (カップホルダー×2)	全車標準	○	○	○	○	○	○	○	○	○	○	○	○	○	○	○	○	○	
	運転席10Wayパワーシート& ドライビングポジションメモリー機能 (シート位置/アクティブ・ドライビング・ ディスプレイ/ドアミラー角度)		○	○	○	○	○	○	○	○	○	○	○	○	○	○	○	○	○	○
	運転席&助手席シートヒーター		○	○	○	○	○	○	○	○	○	○	○	○	○	○	○	○	○	○
■空調	リアヒーターダクト	全車標準	○	○	○	○	○	○	○	○	○	○	○	○	○	○	○	○	○	
	フルオートエアコン (運転席/助手席独立コントロール機能)	全車標準	○	○	○	○	○	○	○	○	○	○	○	○	○	○	○	○	○	
■オーディオ・ 他	AM/FMラジオ	全車標準	○	○	○	○	○	○	○	○	○	○	○	○	○	○	○	○	○	
	プリントアンテナ(ラジオ用)	全車標準	○	○	○	○	○	○	○	○	○	○	○	○	○	○	○	○	○	
	Apple CarPlay	全車標準	○	○	○	○	○	○	○	○	○	○	○	○	○	○	○	○	○	
	Android Auto™	全車標準	○	○	○	○	○	○	○	○	○	○	○	○	○	○	○	○	○	
	Bluetooth®	全車標準	○	○	○	○	○	○	○	○	○	○	○	○	○	○	○	○	○	
	ハンズフリーマイク	全車標準	○	○	○	○	○	○	○	○	○	○	○	○	○	○	○	○	○	
	Amazon Alexa	全車標準	○	○	○	○	○	○	○	○	○	○	○	○	○	○	○	○	○	
	マツダ・ハーモニック・アコースティクス +8スピーカー		○	○	—	○	○	—	—	—	○	○	○	○	—	—	—	—	—	
	Boseサウンドシステム(AUDIOPILOT2+ Centerpoint2)+12スピーカー※8		—	—	○	△	△	○	○	○	—	—	△	△	○	○	○	○	○	
	地上デジタルTVチューナー(フルセグ)		○	○	○	○	○	○	○	△	△	○	○	○	○	○	○	○	○	
	外部接続ハブ・USB端子(Type-A:フロント×2)		—	—	—	—	—	—	—	○	○	—	—	—	—	—	—	—	—	
	外部接続ハブ・USB端子(Type-C:フロント×2)		○	○	○	○	○	○	○	△	△	○	○	○	○	○	○	○	○	
	外部接続ハブ・ナビゲーション用 SDカード専用スロット	全車標準	○	○	○	○	○	○	○	○	○	○	○	○	○	○	○	○	○	
	外部接続ハブ・HDMI端子		○	○	○	○	○	○	○	△	△	○	○	○	○	○	○	○	○	
	ワイヤレス充電(Qi)		△	○	○	○	○	○	○	△	△	○	○	○	○	○	○	○	○	
ワイヤレス接続機能*Apple CarPlay対応		△	○	○	○	○	○	○	△	△	○	○	○	○	○	○	○	○		
タッチパネル機能		○	○	○	○	○	○	○	△	△	○	○	○	○	○	○	○	○		
*Apple CarPlay/Android Auto™対応		○	○	○	○	○	○	○	△	△	○	○	○	○	○	○	○	○		
マツダオンラインナビ用SDカード		▲	▲	▲	▲	▲	▲	▲	▲	▲	▲	▲	▲	▲	▲	▲	▲	▲		
車載通信機(コネクティッドサービス対応)※9	全車標準	○	○	○	○	○	○	○	○	○	○	○	○	○	○	○	○	○		

※8:Boseサウンドシステム装着車は、サブランクボックスの形状が異なります。※9:オンライン機能のご利用には、コネクティッドサービスへのご契約が必要です。

Equipment (主要装備)

MAZDA3 FASTBACK

*特別仕様車 20S Retro Sports Editionのベース車両は 20S Touring です。特別仕様車 XD Retro Sports Editionのベース車両は XD Drive Edition です。

■:特別装備、○:標準装備、△:メーカーオプション、▲:シヨップオプション
◇:別売のシヨップオプション、マツダオンラインナビ用SDカードの装着が必要な装備

駆動		2WD	2WD	2WD	2WD	4WD	2WD	2WD	4WD	2WD	4WD	2WD	4WD	2WD	4WD	4WD	4WD
エンジン		SKYACTIV-G 1.5	SKYACTIV-G 1.5	SKYACTIV-G 2.0	SKYACTIV-G 2.0	SKYACTIV-G 2.0	SKYACTIV-G 2.0	SKYACTIV-G 2.0	SKYACTIV-G 2.0	SKYACTIV-D 1.8	SKYACTIV-D 1.8	SKYACTIV-D 1.8	SKYACTIV-D 1.8	SKYACTIV-D 1.8	SKYACTIV-D 1.8	SKYACTIV-X	SKYACTIV-X
ミッション		6EC-AT	6EC-AT	6MT	6EC-AT	6EC-AT	6MT	6EC-AT	6EC-AT	6EC-AT	6EC-AT	6EC-AT	6EC-AT	6EC-AT	6EC-AT	6MT	6EC-AT
グレード		15S Black Selection	15S Leather Touring Selection	20S Touring	20S Touring	20S Touring	20S Retro Sports Edition	20S Retro Sports Edition	20S Retro Sports Edition	XD S Package	XD S Package	XD Drive Edition	XD Drive Edition	XD Retro Sports Edition	XD Retro Sports Edition	X Touring	X Touring
■シャシー&メカニズム	G-ベクタリングコントロールプラス (GVC Plus)	全車標準	○	○	○	○	○	○	○	○	○	○	○	○	○	○	○
	i-stop(アイ・ストップ)	全車標準	○	○	○	○	○	○	○	○	○	○	○	○	○	○	○
	スタビライザー(フロント)	全車標準	○	○	○	○	○	○	○	○	○	○	○	○	○	○	○
	キックダウンスイッチ		○	○	—	○	○	—	○	○	○	○	○	○	○	—	○
	電動パーキングブレーキ (EPB) *EPB:Electric Parking Brake	全車標準	○	○	○	○	○	○	○	○	○	○	○	○	○	○	○
	オートホールド	全車標準	○	○	○	○	○	○	○	○	○	○	○	○	○	○	○
	ボンネットインシュレーター	全車標準	○	○	○	○	○	○	○	○	○	○	○	○	○	○	○
	ドライブセレクション		○	○	—	○	○	—	○	○	—	—	—	—	—	—	○
	M HYBRID(M ハイブリッド)		—	—	○	○	○	○	○	○	—	—	—	—	—	○	○
	回生協調ブレーキ		—	—	○	○	○	○	○	○	—	—	—	—	—	○	○
■タイヤ&ホイール	215/45R18 89Wタイヤ&18×7インチアルミホイール(グレーメタリック塗装)		—	○	○	○	—	—	—	○	○	—	—	—	—	—	—
	215/45R18 89Wタイヤ&18×7インチアルミホイール(ブラックメタリック塗装)		○	—	—	—	—	○	○	○	—	—	○	○	○	○	○
■セキュリティ・他	イモビライザー(国土交通省認可品)	全車標準	○	○	○	○	○	○	○	○	○	○	○	○	○	○	○
	パワードアロック	全車標準	○	○	○	○	○	○	○	○	○	○	○	○	○	○	○
	プッシュボタンスタートシステム	全車標準	○	○	○	○	○	○	○	○	○	○	○	○	○	○	○
	イルミネーテッドエントリーシステム	全車標準	○	○	○	○	○	○	○	○	○	○	○	○	○	○	○
	車速感知式オートドアロック(衝撃感知ドアロック解除システム付)	全車標準	○	○	○	○	○	○	○	○	○	○	○	○	○	○	○
	パンク修理キット	全車標準	○	○	○	○	○	○	○	○	○	○	○	○	○	○	○
	タイヤ交換用工具	全車標準	○	○	○	○	○	○	○	○	○	○	○	○	○	○	○
	バグリアアラームシステム	全車標準	○	○	○	○	○	○	○	○	○	○	○	○	○	○	○
	アドバンスキーレスエントリーシステム(アンサーバック機能付、リアゲート連動)&アドバンスキー×2	全車標準	○	○	○	○	○	○	○	○	○	○	○	○	○	○	○

●SRS:SupplementalRestraintSystem(補助拘束装置)運転席&助手席エアバッグ、運転席ニーエアバッグは横方向や後方からの衝撃、横転および転覆した場合や正面からの衝撃が小さい場合には作動しません。カーテン&フロントサイドエアバッグは横方向からの衝撃を感知した場合、感知した側が作動しますが、正面や後方からの衝突時や衝撃が小さい場合には作動しません。すべてのSRSエアバッグはシートベルトをしたうえで補助拘束装置です。シートベルトは必ず装着してください。●AppleCarPlayは、米国およびその他の国々で登録されたAppleInc.の商標です。●AndroidAuto™は、GoogleLLCの登録商標です。●アドバンスキーレスエントリーシステムおよび電波式キーレスエントリーシステムを電波障害となるような機器(携帯電話など)と重ねて携帯した場合、機能しないことがあります。その際は、キーを離してご使用ください。●寒冷地仕様を特に設定しておりません。全車寒冷地を考慮した仕様となっております。●メーカーオプションにつきましては「Price&MakerSetOptions(価格&メーカーセットオプション)」をご確認ください。

Color Combination (カラーコンビネーション)

MAZDA3 FASTBACK

*特別仕様車 20S/XD Retro Sports Edition のベース車両は 20S/XD Touring です。15S Retro Sports Editionのベース車両は 15S Black Selection です。

■:特別装備、○:標準装備、△:メーカーオプション

駆動		2WD	2WD	2WD	2WD	4WD	2WD	2WD	4WD	2WD	4WD	2WD	4WD	2WD	4WD	4WD	4WD
モデル要素	エンジン	SKYACTIV-G 1.5	SKYACTIV-G 1.5	SKYACTIV-G 2.0	SKYACTIV-G 2.0	SKYACTIV-G 2.0	SKYACTIV-G 2.0	SKYACTIV-G 2.0	SKYACTIV-G 2.0	SKYACTIV-D 1.8	SKYACTIV-D 1.8	SKYACTIV-D 1.8	SKYACTIV-D 1.8	SKYACTIV-D 1.8	SKYACTIV-D 1.8	SKYACTIV-X	SKYACTIV-X
	ミッション	6EC-AT	6EC-AT	6MT	6EC-AT	6EC-AT	6MT	6EC-AT	6EC-AT	6EC-AT	6EC-AT	6EC-AT	6EC-AT	6EC-AT	6EC-AT	6MT	6EC-AT
	グレード	15S Black Selection	15S Leather Touring Selection	20S Touring	20S Touring	20S Touring	20S Retro Sports Edition	20S Retro Sports Edition	20S Retro Sports Edition	XD S Package	XD S Package	XD Drive Edition	XD Drive Edition	XD Retro Sports Edition	XD Retro Sports Edition	X Touring	X Touring
	シート材質・カラー	シート材質(クロス)	○	—	○	○	○	—	—	—	○	○	—	—	—	—	—
シート材質(スムースレザー)※1		—	○	△	△	△	—	—	—	—	—	○	○	—	—	○	○
シート材質(合成皮革/レガーヌ®)※1※2		—	—	—	—	—	○	○	○	—	—	—	—	○	○	—	—
シートカラー(テラコッタ/ブラック)		—	—	—	—	—	○	○	○	—	—	—	—	○	○	—	—
シートカラー(ブラック)		○	○	○	○	○	—	—	—	○	○	○	○	—	—	○	○
シートカラー(レッド)		—	△	△	△	△	—	—	—	—	—	△	△	—	—	△	△
インテリアコーディネート	インパネ(合成皮革:ブラック)	○	○	○	○	○	—	—	—	○	○	○	○	—	—	○	○
	インパネ(合成皮革:レッド)	—	△	△	△	△	—	—	—	—	—	△	△	—	—	△	△
	インパネ(レガーヌ®:ブラック)※1	—	—	—	—	—	○	○	○	—	—	—	—	○	○	—	—
	ドアトリム(クロス)	○	—	○	○	○	—	—	—	○	○	—	—	—	—	—	—
	ドアトリム(合成皮革)	—	○	△	△	△	—	—	—	—	—	○	○	—	—	○	○
	ドアトリム(レガーヌ®)※1	—	—	—	—	—	○	○	○	—	—	—	—	○	○	—	—
	インパネ加飾(ガンメタリック)	—	—	—	—	—	○	○	○	—	—	—	—	○	○	—	—
	ドアトリム加飾(ガンメタリック)	—	—	—	—	—	○	○	○	—	—	—	—	○	○	—	—
	エアコンルーバー加飾(ガンメタリック)	—	—	—	—	—	○	○	○	—	—	—	—	○	○	—	—
	インナードアハンドル(ガンメタリック)	—	—	—	—	—	○	○	○	—	—	—	—	○	○	—	—
	インパネ加飾(ブラチナサテン)	○	○	○	○	○	—	—	—	○	○	○	○	—	—	○	○
	ドアトリム加飾(ブラチナサテン)	○	○	○	○	○	—	—	—	○	○	○	○	—	—	○	○
	エアコンルーバー加飾(ブラチナサテン)	○	○	○	○	○	—	—	—	○	○	○	○	—	—	○	○
	インナードアハンドル(ブラチナサテン)	○	○	○	○	○	—	—	—	○	○	○	○	—	—	○	○
ステアリング(本革巻)	全車標準	○	○	○	○	○	○	○	○	○	○	○	○	○	○	○	○
シフトノブ(本革巻)	全車標準	○	○	○	○	○	○	○	○	○	○	○	○	○	○	○	○
ボディカラー	ジェットブラックマイカ	○	○	○	○	○	○	○	○	○	○	○	○	○	○	○	○
	ディープリスタルブルーマイカ	○	○	○	○	○	○	○	○	○	○	○	○	○	○	○	○
	セラミックメタリック	○	○	○	○	○	○	○	○	○	○	○	○	○	○	○	○
	ポリメタルグレーメタリック	○	○	○	○	○	○	○	○	○	○	○	○	○	○	○	○
	ブラチナオーツメタリック	○	○	○	○	○	○	○	○	○	○	○	○	○	○	○	○
	ジルコンサンドメタリック	○	○	○	○	○	○	○	○	○	○	○	○	○	○	○	○
	ソウルレッドクリスタルメタリック※3	△	△	△	△	△	△	△	△	△	△	△	△	△	△	△	△
	マシーングレープレミアムメタリック※4	△	△	△	△	△	△	△	△	△	△	△	△	△	△	△	△
スノーフレイクホワイトパールマイカ※5	△	△	△	△	△	△	△	△	△	△	△	△	△	△	△	△	

*1:「レガーヌ®」はセーレン株式会社の登録商標です。

※1:前席および後席左右のシート背もたれの前面、サイドサポート部内側、シート座面に本革を使用しています。※2:前席および後席左右のシート背もたれの前面、シート座面の中央にレガーヌ®を使用しています。サイドサポート部に合成皮革を使用しています。※3:ソウルレッドクリスタルメタリックは特別塗装色のため、メーカー希望小売価格66,000円(消費税抜き価格60,000円)高となります。※4:マシーングレープレミアムメタリックは特別塗装色のため、メーカー希望小売価格 55,000円(消費税抜き価格50,000円)高となります。※5:スノーフレイクホワイトパールマイカは特別塗装色のため、メーカー希望小売価格33,000円(消費税抜き価格30,000円)高となります。

*特別仕様車 20S Retro Sports Editionのベース車両は 20S Touring です。特別仕様車 XD Retro Sports Editionのベース車両は XD Drive Edition です。

2025年12月現在のものです

		MAZDA3 FASTBACK									
機種名		15S Black Selection/ 15S Leather Touring Selection		20S Touring/ Retro Sports Edition *特別仕様車			XD S Package/XD Drive Edition/ Retro Sports Edition *特別仕様車		X Touring		
		2WD (FF)		2WD (FF)		4WD	2WD (FF)		4WD		
		6EC-AT		6EC-AT	6MT	6EC-AT	6EC-AT		6EC-AT	6MT	
■車名・型式		マツダ・6BA-BP5R		マツダ・5AA-BPFJ3R			マツダ・3DA-BP8R		マツダ・5AA-BPEK3R		
■燃料消費率	WLTC燃費(国土交通省審査値)*1、2	km/L		16.6	16.4	17.5	15.9	21.2	20.0	16.7	17.7
		市街地モード(WLTC-L)		13.7	12.6	13.8	12.3	16.9	16.0	13.6	14.5
		郊外モード(WLTC-M)		16.5	16.9	17.9	16.2	20.9	19.8	17.1	18.0
		高速道路モード(WLTC-H)		18.4	18.4	19.5	18.0	24.1	22.6	18.2	19.3
	CO ₂ 排出量	g/km		140	142	133	146	122	129	139	131
■排出ガス	JC08燃費(国土交通省審査値)*1	km/L		—	17.5	—	16.6	—	—	17.7	—
	CO ₂ 排出量	g/km		—	133	—	140	—	—	131	—
	備考	—		—			—				
■排出ガス	適合規制または認定レベル						平成30年排出ガス規制適合				
	WLTCモード	CO	g/km	1.15	1.15			0.63		1.15	
	規制値・認定値	NMHC	g/km	0.025	0.05			0.024		0.05	
		NOx	g/km	0.013	0.025			0.15		0.025	
		PM	g/km	0.005	0.005			0.005		0.005	
■車外騒音	適合規制レベル	平成28年騒音規制(M1A2A)適合		平成28年騒音規制(M1A2A)適合			平成28年騒音規制(M1A2A)適合		平成28年騒音規制(M1A2A)適合		
	加速/定常/近接	dB(A)		70(規制値)/-/81	70(規制値)/-/80	70(規制値)/-/77	70(規制値)/-/69		70(規制値)/-/74	70(規制値)/-/69	
■エアコン冷媒	種類(GWP値※1)・使用量	HFO-1234yf(1※2)・480g									
■車室内VOC		自工会目標達成(厚生労働省室内濃度指針値以下)									
■環境負荷物質	鉛※3	自工会2006年目標達成(1996年時点の1/10以下)									
	水銀※4	自工会目標達成(2005年1月以降使用禁止)									
	六価クロム	自工会目標達成(2008年1月以降使用禁止)									
	カドミウム	自工会目標達成(2007年1月以降使用禁止)									
■リサイクル	リサイクルし易い材料使用部品	バンパー、内装材などの樹脂部品									
	樹脂、ゴム部品への材料表示	あり									
	リサイクル材使用部品	アンダーカバーなどの一部樹脂部品									

*1: 燃料消費率は定められた試験条件での値です。お客様の使用環境(気象、渋滞等)や運転方法(急発進、エアコン使用時等)に応じて燃料消費率は異なります。

*2: WLTCモードは、市街地、郊外、高速道路の各走行モードを平均的な使用時間配分で構成した国際的な走行モードです。市街地モードは、信号や渋滞等の影響を受ける比較的低速な走行を想定、郊外モードは、信号や渋滞等の影響をあまり受けない走行を想定、高速道路モードは、高速道路等での走行を想定しています。

※1: GWP: Global Warming Potential(地球温暖化係数) ※2: フロン法において、乗用車カーエアコン冷媒は、2023年度以降、GWP150以下(対象の乗用車における国内向け年間出荷台数の加重平均値)にすることを求められております。 ※3: 鉛バッテリーは回収ルートが確立されておりますので対象外となります。 ※4: ナビゲーション等の液晶ディスプレイ、コンビネーションメーター、ディスチャージヘッドランプ、室内蛍光灯(交通安全上必須な部品の極微量使用を除外)

Specifications (主要諸元)

MAZDA3 SEDAN

*特別仕様車 20S Retro Sports Editionのベース車両は 20S Touring です。特別仕様車 XD Retro Sports Editionのベース車両は XD Drive Edition です。

2025年12月現在のものです

		MAZDA3 SEDAN	
		セダン	
■車種	ボディタイプ		
	機種名	20S S Package/20S Touring/ 20S Retro Sports Edition *特別仕様車	XD S Package/XD Drive Edition/ XD Retro Sports Edition *特別仕様車
	駆動方式	2WD (FF)	2WD (FF)
■エンジンタイプ		e-SKYACTIV G 2.0(イー・スカイアクティブ・ジー)	SKYACTIV-D 1.8(スカイアクティブ・ディー)
■動力システム		M HYBRID	—
■トランスミッションタイプ	SKYACTIV-DRIVE(スカイアクティブ・ドライブ)	6EC-AT	6EC-AT
■車名・型式		マツダ・5AA-BPFJ3R	マツダ・3DA-BP8R
■寸法・重量・定員	全長×全幅×全高	mm	4,660×1,795×1,445
	室内寸法(長さ×幅×高さ)※1	mm	1,820×1,490×1,160
	ホイールベース	mm	2,725
	トレッド 前/後	mm	1,570/1,580
	最低地上高※1	mm	140
	乗車定員	名	5
	車両重量	kg	1,380
■サスペンション・ブレーキ	サスペンション 前/後	マクファーソンストラット式/トーションビーム式	
	ブレーキ 前/後	ベンチレーテッドディスク/ディスク	
■エンジン	型式	PE-VPH型	
	種類※1	水冷直列4気筒DOHC16バルブ	
	総排気量	L	1.997
	ボア×ストローク	mm	83.5×91.2
	圧縮比※1		13.0
	最高出力※2	kW(PS)/rpm	115(156)/6,000
	最大トルク※2	N・m(kgf・m)/rpm	199(20.3)/4,000
	燃料供給装置	筒内直接噴射(DI)	
	使用燃料・タンク容量	L	無鉛レギュラーガソリン・51
■モーター	型式	MJ型	
	種類	交流同期電動機	
	最高出力※2	kW(PS)/rpm	5.1(6.9)/1,800
	最大トルク※2	N・m(kgf・m)/rpm	49(5.0)/100
■動力用主電池	種類	リチウムイオン電池	
	個数	9	
	容量	Ah	10
■性能	WLTC燃費(国土交通省審査値)※1,2	km/L	16.7
		市街地モード(WLTC-L)	12.8
		郊外モード(WLTC-M)	17.1
		高速道路モード(WLTC-H)	18.9
	JCO8燃費(国土交通省審査値)※1	km/L	17.5
	主要燃費向上対策	ハイブリッドシステム、ミラーサイクルエンジン、アイドリングストップ機構、筒内直接噴射(DI)、可変バルブタイミング、充電制御、ロックアップ機構付トルクコンバーター、電動パワーステアリング	
最小回転半径	m	5.3	
■トランスミッション	変速比	3.552/2.022/1.347/1.000/0.745/0.599/3.052	
	(第1速/第2速/第3速/第4速/第5速/第6速/後退)		
	最終減速比	4.095	

*1: 燃料消費率は定められた試験条件での値です。お客様の使用環境(気象、渋滞等)や運転方法(急発進、エアコン使用時等)に応じて燃料消費率は異なります。

*2: WLTCモードは、市街地、郊外、高速道路の各走行モードを平均的な使用時間配分で構成した国際的な走行モードです。市街地モードは、信号や渋滞等の影響を受ける比較的低速な走行を想定、郊外モードは、信号や渋滞等の影響をあまり受けない走行を想定、高速道路モードは、高速道路等での走行を想定しています。

※1: 社内測定値および社内呼称。※2: 〈 〉内は旧単位での参考値です。

■道路運送車両法による型式指定申請書数値 ◆本仕様・装備は予告なく変更する場合があります。 ■製造事業者: マツダ株式会社

Equipment (主要装備)

MAZDA3 SEDAN

*特別仕様車 20S Retro Sports Editionのベース車両は 20S Touring です。特別仕様車 XD Retro Sports Editionのベース車両は XD Drive Edition です。

■:特別装備、○:標準装備、△:メーカーオプション、▲:ショッポプション
◇:別売のショッポプション、マツダオンラインナビ用SDカードの装着が必要な装備

モデル要素	駆動		2WD	2WD	2WD	2WD	2WD	2WD
			SKYACTIV-G 2.0	SKYACTIV-G 2.0	SKYACTIV-G 2.0	SKYACTIV-D 1.8	SKYACTIV-D 1.8	SKYACTIV-D 1.8
ミッション			6EC-AT (アクティブマチック)	6EC-AT (アクティブマチック)	6EC-AT (アクティブマチック)	6EC-AT (アクティブマチック)	6EC-AT (アクティブマチック)	6EC-AT (アクティブマチック)
グレード			20S S Package	20S Touring	20S Retro Sports Edition	XD S Package	XD Drive Edition	XD Retro Sports Edition
■セーフティ	ヘッドレスト・フロント/リアシート(上下可動式)	全車標準	○	○	○	○	○	○
	シートベルト・フロントシート・プリテンショナー& ロードリミッター機構付ELR3点式×2	全車標準	○	○	○	○	○	○
	シートベルト・リアシート・プリテンショナー& ロードリミッター機構付ELR3点式×2(左右席)、ELR3点式×1(中央席)	全車標準	○	○	○	○	○	○
	シートベルト・アンカーアジャスター(運転席/助手席)	全車標準	○	○	○	○	○	○
	リアシート・ISOFIX対応チャイルドシート固定ロアアンカレッジ(左右席)& トップテザーアンカレッジ(左右席)	全車標準	○	○	○	○	○	○
	チャイルドブルーフ(リアドア)	全車標準	○	○	○	○	○	○
	4輪アンチロック・ブレーキ・システム(4W-ABS)	全車標準	○	○	○	○	○	○
	電子制御制動力配分システム(EBD)	全車標準	○	○	○	○	○	○
	ブレーキアシスト	全車標準	○	○	○	○	○	○
	エマージェンシー・シグナル・システム(ESS)	全車標準	○	○	○	○	○	○
	ヒル・ローンチ・アシスト(HLA)	全車標準	○	○	○	○	○	○
	ウォーニング(全席シートベルト)	全車標準	○	○	○	○	○	○
	ウォーニング(ライト消し忘れ)	全車標準	○	○	○	○	○	○
	ウォーニング(半ドア)	全車標準	○	○	○	○	○	○
	SRSエアバッグシステム(運転席/助手席)	全車標準	○	○	○	○	○	○
	SRSエアバッグシステム(運転席ニーエアバッグ)	全車標準	○	○	○	○	○	○
	SRSエアバッグシステム(運転席/助手席サイド)	全車標準	○	○	○	○	○	○
	SRSエアバッグシステム(カーテン)	全車標準	○	○	○	○	○	○
	ダイナミック・スタビリティ・コントロールシステム[横滑り防止機構](DSC)& トラクション・コントロール・システム(TCS)	全車標準	○	○	○	○	○	○
	スマート・ブレーキ・サポート(SBS)[前方検知機能]	全車標準	○	○	○	○	○	○
	スマート・ブレーキ・サポート(SBS)[後方検知機能(SBS-R)]	全車標準	○	○	○	○	○	○
	スマート・ブレーキ・サポート(SBS)[後進時左右接近物検知機能(SBS-RC)]	全車標準	○	○	○	○	○	○
	AT誤発進抑制制御[前進時/後退時]	全車標準	○	○	○	○	○	○
	マツダ・レーダー・クルーズ・コントロール(MRCC)[全車速追従機能付]	全車標準	○	○	○	○	○	○
	レーンキープ・アシスト・システム(LAS)	全車標準	○	○	○	○	○	○
	車線逸脱警報システム(LDWS)*LDWS:Lane Departure Warning System	全車標準	○	○	○	○	○	○
	ブラインド・スポット・モニタリング(BSM)	全車標準	○	○	○	○	○	○
	後側方接近車両検知(RCTA)*RCTA:Rear Cross Traffic Alert	全車標準	○	○	○	○	○	○
	ドライバー・アテンション・アラート(DAA)	全車標準	○	○	○	○	○	○
	フロントパーキングセンサー(センター/コーナー)	全車標準	○	○	○	○	○	○
	リアパーキングセンサー(センター/コーナー)	全車標準	○	○	○	○	○	○
	リアシートアラート	全車標準	○	○	○	○	○	○
クルージング&トラフィック・サポート(CTS)	—	○	○	○	—	○	○	
交通標識認識システム(TSR)	全車標準	○	○	○	○	○	○	
前側方接近車両検知(FCTA)*FCTA:Front Cross Traffic Alert	全車標準	○	○	○	○	○	○	
ドライバー・モニタリング	△	○	○	○	△	○	○	
ハイ・ビーム・コントロールシステム(HBC)	○	—	—	—	○	—	—	
アダプティブ・LED・ヘッドライト(ALH)	—	○	○	○	—	○	○	
バックガイドモニター※1	○	—	—	—	○	—	—	
360°ビュー・モニター※1	△	○	○	○	△	○	○	

※1:カメラの映像に影響を及ぼすため、字光式ナンバープレートの装着はできません。

Equipment (主要装備)

MAZDA3 SEDAN

*特別仕様車 20S Retro Sports Editionのベース車両は 20S Touring です。特別仕様車 XD Retro Sports Editionのベース車両は XD Drive Edition です。

■:特別装備、○:標準装備、△:メーカーオプション、▲:ショップオプション
◇:別売のショップオプション、マツダオンラインナビ用SDカードの装着が必要な装備

モデル要素	駆動	2WD	2WD	2WD	2WD	2WD	2WD
	エンジン	SKYACTIV-G 2.0	SKYACTIV-G 2.0	SKYACTIV-G 2.0	SKYACTIV-D 1.8	SKYACTIV-D 1.8	SKYACTIV-D 1.8
	ミッション	6EC-AT (アクティブマチック)	6EC-AT (アクティブマチック)	6EC-AT (アクティブマチック)	6EC-AT (アクティブマチック)	6EC-AT (アクティブマチック)	6EC-AT (アクティブマチック)
	グレード	20S S Package	20S Touring	20S Retro Sports Edition	XD S Package	XD Drive Edition	XD Retro Sports Edition
■ 視界	LEDハイマウントストップランプ	全車標準	○	○	○	○	○
	オートライトシステム	全車標準	○	○	○	○	○
	全面UVカットガラス※2	全車標準	○	○	○	○	○
	ダークティントガラス(リア)	全車標準	○	○	○	○	○
	リアウインドーデフォグガー	全車標準	○	○	○	○	○
	LEDドアミラーウインカー	全車標準	○	○	○	○	○
	パワーウインドー(自動反転機構およびワンタッチ&タイマー付)	全車標準	○	○	○	○	○
	LEDヘッドランプ(ハイ/ロービーム:オートレベリング[光軸調整]機構付)	全車標準	○	○	○	○	○
	LEDリアコンビランプ	全車標準	○	○	○	○	○
	レインセンサーワイパー(フロント) 感度調整式	全車標準	○	○	○	○	○
	ヘッドランプユニット内シグネチャーLEDランプ	—	○	○	—	○	○
	リアコンビランプユニット内シグネチャーLEDランプ	—	○	○	—	○	○
	デイトタイム・ランニング・ライト(DRL)※3	—	○	○	—	○	○
	IRカットガラス(フロントガラス/フロントドア)	△	○	○	△	○	○
	スーパーUVカットガラス(フロントドア)	△	○	○	△	○	○
	自動防眩ルームミラー	○	—	—	○	—	—
	自動防眩ルームミラー(フレームレス)	—	○	○	—	○	○
	電動格納リモコン式カラードドアミラー(ボディ同色)	○	○	—	○	—	—
	電動格納リモコン式カラードドアミラー(ピアノブラック)※4	—	—	○	—	○	○
	オート格納ドアミラー	全車標準	○	○	○	○	○
リバース連動ドアミラー	—	○	○	—	○	○	
自動防眩ドアミラー(運転席側)	全車標準	○	○	○	○	○	
■エクステリア	シグネチャーウイング(クロームメッキ)	○	○	—	○	—	—
	シグネチャーウイング(ダークメタル)	—	—	○	—	○	○
	フロントグリル(ピアノブラック)	全車標準	○	○	○	○	○
	LEDライセンスランプ(リア)	全車標準	○	○	○	○	○
	電磁式トランクオープナー	全車標準	○	○	○	○	○
	セイルガーニッシュ(ピアノブラック)	全車標準	○	○	○	○	○
	センターピラーガーニッシュ(ピアノブラック)	全車標準	○	○	○	○	○
	グリルシャッターロア	—	—	—	○	○	○
	フロントバンパーロアガーニッシュ(ブラック)	全車標準	○	○	○	○	○
	マフラーカッター	全車標準	○	○	○	○	○

※2:フロントガラスは合わせガラスの採用により、UVカット機能を持たせています。※3:ヘッドランプユニット内シグネチャーLEDランプと同じ部位が点灯します。※4:色名称は「ジェットブラックマイカ」です。

Equipment (主要装備)

MAZDA3 SEDAN

*特別仕様車 20S Retro Sports Editionのベース車両は 20S Touring です。特別仕様車 XD Retro Sports Editionのベース車両は XD Drive Edition です。

■:特別装備、○:標準装備、△:メーカーオプション、▲:ショップオプション
◇:別売のショップオプション、マツダオンラインナビ用SDカードの装着が必要な装備

		2WD	2WD	2WD	2WD	2WD	2WD
モデル要素		SKYACTIV-G 2.0	SKYACTIV-G 2.0	SKYACTIV-G 2.0	SKYACTIV-D 1.8	SKYACTIV-D 1.8	SKYACTIV-D 1.8
		6EC-AT (アクティブマチック)	6EC-AT (アクティブマチック)	6EC-AT (アクティブマチック)	6EC-AT (アクティブマチック)	6EC-AT (アクティブマチック)	6EC-AT (アクティブマチック)
グレード		20S S Package	20S Touring	20S Retro Sports Edition	XD S Package	XD Drive Edition	XD Retro Sports Edition
■インテリア	タコメーター	全車標準	○	○	○	○	○
	マルチインフォメーションディスプレイ	全車標準	○	○	○	○	○
	チルト&テレスコピックステアリング	全車標準	○	○	○	○	○
	ステアリング・オーディオリモートコントロールスイッチ	全車標準	○	○	○	○	○
	LEDルームランプ(フロント/リア)	全車標準	○	○	○	○	○
	LEDマップランプ(フロント)	全車標準	○	○	○	○	○
	トランクルームランプ	全車標準	○	○	○	○	○
	サングラスホルダー	全車標準	○	○	○	○	○
	フロントセンターアームレスト付コンソールボックス	全車標準	○	○	○	○	○
	サブランクボックス	全車標準	○	○	○	○	○
	シートバックポケット(助手席側)	全車標準	○	○	○	○	○
	ボトルホルダー付ドアポケット(フロント×2)	全車標準	○	○	○	○	○
	ボトルホルダー付ドアポケット(リア×2)	全車標準	○	○	○	○	○
	リアコートフック×2	全車標準	○	○	○	○	○
	バニティミラー・照明付(運転席側/助手席側)	全車標準	○	○	○	○	○
	アシストグリップ(運転席側/助手席側/後席側左右)	全車標準	○	○	○	○	○
	12V電源ソケット	全車標準	○	○	○	○	○
	トランクリッドオープナースイッチ	全車標準	○	○	○	○	○
	シフトパネル(2層成形)	全車標準	○	○	○	○	○
	二ーレストパッド(合成皮革)	全車標準	○	○	○	○	○
	フロントピラートリム(クロス)	全車標準	○	○	○	○	○
	7インチマルチスピードメーター	全車標準	○	○	○	○	○
	インテリジェント・ドライブ・マスター(i-DM)	全車標準	○	○	○	○	○
	アクティブ・ドライビング・ディスプレイ(フロントガラス照射タイプ / カラー)	全車標準	○	○	○	○	○
	フロントカップホルダー×2	全車標準	○	○	○	○	○
コマンダーコントロール・タッチパッド機能※5	◇	—	—	—	◇	—	
8.8インチセンターディスプレイ	○	—	—	—	○	—	
10.25インチセンターディスプレイ	△	○	○	○	△	○	
グローブボックス内植毛加工	—	○	—	—	—	○	
ステアリングヒーター	—	○	○	○	—	○	
ステアリングシフトスイッチ	—	○	○	○	—	○	
LEDマップランプ(リア)	—	○	○	○	—	○	
■シート	助手席ラチェットレバー式シートリフター	全車標準	○	○	○	○	
	リアシート・6:4分割可倒式シートバック	全車標準	○	○	○	○	
	リアシート・センターアームレスト(カップホルダー×2)	全車標準	○	○	○	○	
	運転席ラチェットレバー式シートリフター	○	—	—	○	—	
	運転席10Wayパワーシート&ドライビングポジションメモリー機能 (シート位置/アクティブ・ドライビング・ディスプレイ /ドアミラー角度)	—	○	○	—	○	
運転席&助手席シートヒーター	—	○	○	—	○		
■空調	リアヒーターダクト	全車標準	○	○	○	○	
	フルオートエアコン(運転席/助手席独立コントロール機能)	全車標準	○	○	○	○	

※5:8.8インチセンターディスプレイは、ショップオプションのマツダオンラインナビ用SDカードとの同時装着で、停車時ナビゲーション画面でタッチパッド機能が使えます。

Equipment (主要装備)

MAZDA3 SEDAN

*特別仕様車 20S Retro Sports Editionのベース車両は 20S Touring です。特別仕様車 XD Retro Sports Editionのベース車両は XD Drive Edition です。

■:特別装備、○:標準装備、△:メーカーオプション、▲:ショッポプション
◇:別売のショッポプション、マツダオンラインナビ用SDカードの装着が必要な装備

モデル要素	駆動	2WD		2WD		2WD		2WD	
		SKYACTIV-G 2.0	SKYACTIV-G 2.0	SKYACTIV-G 2.0	SKYACTIV-D 1.8	SKYACTIV-D 1.8	SKYACTIV-D 1.8		
エンジン		6EC-AT	6EC-AT	6EC-AT	6EC-AT	6EC-AT	6EC-AT	6EC-AT	
ミッション		(アクティブマチック)	(アクティブマチック)	(アクティブマチック)	(アクティブマチック)	(アクティブマチック)	(アクティブマチック)	(アクティブマチック)	
グレード		20S S Package	20S Touring	20S Retro Sports Edition	XD S Package	XD Drive Edition	XD Retro Sports Edition	XD Retro Sports Edition	
■オーディオ・他	AM/FMラジオ	全車標準	○	○	○	○	○	○	
	プリントアンテナ(ラジオ用)	全車標準	○	○	○	○	○	○	
	Apple CarPlay	全車標準	○	○	○	○	○	○	
	Android Auto™	全車標準	○	○	○	○	○	○	
	Bluetooth®	全車標準	○	○	○	○	○	○	
	ハンズフリーマイク	全車標準	○	○	○	○	○	○	
	Amazon Alexa	全車標準	○	○	○	○	○	○	
	マツダ・ハーモニック・アコースティックス+8スピーカー	○	○	—	○	○	○	—	
	Boseサウンドシステム(AUDIOPILOT2+Centerpoint2)+12スピーカー	—	△	○	—	△	△	○	
	地上デジタルTVチューナー(フルセグ)	△	○	○	△	○	○	○	
	外部接続ハブ・USB端子(Type-A:フロント×2)	○	—	—	○	—	—	—	
	外部接続ハブ・USB端子(Type-C:フロント×2)	△	○	○	△	○	○	○	
	外部接続ハブ・ナビゲーション用SDカード専用スロット	全車標準	○	○	○	○	○	○	
	外部接続ハブ・HDMI端子	△	○	○	△	○	○	○	
	ワイヤレス充電(Qi)	△	○	○	△	○	○	○	
	ワイヤレス接続機能*Apple CarPlay対応	△	○	○	△	○	○	○	
	タッチパネル機能*Apple CarPlay/Android Auto™対応	△	○	○	△	○	○	○	
	マツダオンラインナビ用SDカード	▲	▲	▲	▲	▲	▲	▲	
■シャシー&メカニズム	車載通信機(コネクティッドサービス対応)	全車標準	○	○	○	○	○	○	
	G-ベクタリングコントロールプラス(GVC Plus)	全車標準	○	○	○	○	○	○	
	i-stop(アイ・ストップ)	全車標準	○	○	○	○	○	○	
	スタビライザー(フロント)	全車標準	○	○	○	○	○	○	
	キックダウンスイッチ	全車標準	○	○	○	○	○	○	
	電動パーキングブレーキ(EPB)*EPB:Electric Parking Brake	全車標準	○	○	○	○	○	○	
	オートホールド	全車標準	○	○	○	○	○	○	
	ボンネットインシュレーター	全車標準	○	○	○	○	○	○	
	ドライブセレクション	○	○	○	—	—	—	—	
	回生協調ブレーキ	○	○	○	—	—	—	—	
■タイヤ&ホイール	215/45R18 89Wタイヤ&18×7Jインチアルミホイール(シルバーマタリック塗装)	○	○	—	○	—	—		
	215/45R18 89Wタイヤ&18×7Jインチアルミホイール(ブラックメタリック塗装)	—	—	○	—	○	○		
	イモビライザー(国土交通省認可品)	全車標準	○	○	○	○	○		
■セキュリティ・他	パワードアロック	全車標準	○	○	○	○	○		
	プッシュボタンスタートシステム	全車標準	○	○	○	○	○		
	イルミネーテッドエントリーシステム	全車標準	○	○	○	○	○		
	車速感応式オートドアロック(衝撃感知ドアロック解除システム付)	全車標準	○	○	○	○	○		
	バンク修理キット	全車標準	○	○	○	○	○		
	タイヤ交換用工具	全車標準	○	○	○	○	○		
	パークアラームシステム	全車標準	○	○	○	○	○		
	アドバンストキーレスエントリーシステム	全車標準	○	○	○	○	○		
	(アンサーバック機能付、トランクリッド運動)&アドバンストキー×2	全車標準	○	○	○	○	○		

●SRS:SupplementalRestraintSystem(補助拘束装置) 運転席&助手席エアバッグ、運転席ニーエアバッグは横方向や後方からの衝撃、横転および転覆した場合や正面からの衝撃が小さい場合には作動しません。カーテン&フロントサイドエアバッグは横方向からの衝撃を感知した場合、感知した側が作動しますが、正面や後方からの衝突時や衝撃が小さい場合には作動しません。すべてのSRSエアバッグはシートベルトをしたうえで補助拘束装置です。シートベルトは必ず装着してください。●AppleCarPlayは、米国およびその他の国々で登録されたAppleInc.の商標です。●AndroidAuto™は、GoogleLLCの登録商標です。●アドバンストキーレスエントリーシステムおよび電波式キーレスエントリーシステムを電波障害となるような機器(携帯電話など)と重ねて携帯した場合、機能しないことがあります。その際は、キーを離れてご使用ください。●寒冷地仕様を特に設定しておりません。全車寒冷地を考慮した仕様となっております。●メーカーオプションにつきましては「Price&MakerSetOptions(価格&メーカーセットオプション)」をご確認ください。

Color Combination (カラーコンビネーション)

MAZDA3 SEDAN

*特別仕様車 20S Retro Sports Editionのベース車両は 20S Touring です。特別仕様車 XD Retro Sports Editionのベース車両は XD Drive Edition です。

○:標準装備、△:メーカーオプション

モデル要素	駆動	2WD	2WD	2WD	2WD	2WD	2WD
	エンジン	SKYACTIV-G 2.0	SKYACTIV-G 2.0	SKYACTIV-G 2.0	SKYACTIV-D 1.8	SKYACTIV-D 1.8	SKYACTIV-D 1.8
	ミッション	6EC-AT (アクティブマチック)	6EC-AT (アクティブマチック)	6EC-AT (アクティブマチック)	6EC-AT (アクティブマチック)	6EC-AT (アクティブマチック)	6EC-AT (アクティブマチック)
	グレード	20S S Package	20S Touring	20S Retro Sports Edition	XD S Package	XD Drive Edition	XD Retro Sports Edition
■シート材質・カラー	シート材質(クロス)	○	○	—	○	—	—
	シート材質(スムースレザー)※1	—	△	—	—	○	—
	シート材質(合成皮革/レガーヌ®)※1※2	—	—	○	—	—	○
	シートカラー(テラコッタ/ブラック)	—	—	○	—	—	○
■インテリアコーディネート	シートカラー(ブラック)	○	○	—	○	○	—
	インパネ(合成皮革/ブラック)	○	○	—	○	○	—
	インパネ(レガーヌ®/ブラック)※1	—	—	○	—	—	○
	ドアトリム(クロス)	○	○	—	○	—	—
	ドアトリム(合成皮革)	—	△	—	—	○	—
	ドアトリム(レガーヌ®)※1	—	—	○	—	—	○
	インパネ加飾(プラチナサテン)	○	○	—	○	○	—
	ドアトリム加飾(プラチナサテン)	○	○	—	○	○	—
	エアコンルーバー加飾(プラチナサテン)	○	○	—	○	○	—
	インナードアハンドル(プラチナサテン)	○	○	—	○	○	—
	インパネ加飾(ガンメタリック)	—	—	○	—	—	○
	ドアトリム加飾(ガンメタリック)	—	—	○	—	—	○
	エアコンルーバー加飾(ガンメタリック)	—	—	○	—	—	○
	インナードアハンドル(ガンメタリック)	—	—	○	—	—	○
■ボディカラー	ステアリング(本革巻)	全車標準	○	○	○	○	○
	シフトノブ(本革巻)	全車標準	○	○	○	○	○
	ジェットブラックマイカ	○	○	○	○	○	○
	ディーブルクリスタルブルーマイカ	○	○	○	○	○	○
	セラミックメタリック	○	○	○	○	○	○
	ポリメタルグレーメタリック	○	○	○	○	○	○
	プラチナオーツメタリック	○	○	○	○	○	○
	ジルコンサンドメタリック	○	○	○	○	○	○
	ソウルレッドクリスタルメタリック※3	△	△	△	△	△	△
	マシニンググレープレミアムメタリック※4	△	△	△	△	△	△
	スノーフレイクホワイトパールマイカ※5	△	△	△	△	△	△

*1:「レガーヌ®」はセーレン株式会社の登録商標です。

※1:前席および後席左右のシート背もたれの前面、サイドサポート部内側、シート座面に本革を使用しています。※2:前席および後席左右のシート背もたれの前面、シート座面の中央にレガーヌ®を使用しています。サイドサポート部に合成皮革を使用しています。※3:ソウルレッドクリスタルメタリックは特別塗装色のため、メーカー希望小売価格66,000円(消費税抜き価格60,000円)高となります。※4:マシニンググレープレミアムメタリックは特別塗装色のため、メーカー希望小売価格55,000円(消費税抜き価格50,000円)高となります。※5:スノーフレイクホワイトパールマイカは特別塗装色のため、メーカー希望小売価格33,000円(消費税抜き価格30,000円)高となります。

*特別仕様車 20S Retro Sports Editionのベース車両は 20S Touring です。特別仕様車 XD Retro Sports Editionのベース車両は XD Drive Edition です。

2025年12月現在のものです

		MAZDA3 SEDAN		
		20S	XD	
機種名		S Package/Touring/Retro Sports Edition *特別仕様車	S Package/XD Drive Edition/ Retro Sports Edition *特別仕様車	
		2WD(FF)	2WD(FF)	
		6EC-AT	6EC-AT	
■車名・型式		マツダ・5AA-BPFJ3R	マツダ・3DA-BP8R	
■燃料消費率	WLTC燃費(国土交通省審査値)*1、2 km/L	16.7	21.5	
	市街地モード(WLTC-L)	12.8	16.8	
	郊外モード(WLTC-M)	17.1	21.6	
	高速道路モード(WLTC-H)	18.9	24.3	
	CO ₂ 排出量 g/km	139	120	
■排出ガス	JC08燃費(国土交通省審査値)*1 km/L	17.5	—	
	CO ₂ 排出量 g/km	133	—	
	備考	—	—	
■排出ガス	適合規制または認定レベル		平成30年排出ガス規制適合	
	WLTCモード	CO g/km	1.15	0.63
	規制値・認定値	NMHC g/km	0.05	0.024
		NOx g/km	0.025	0.15
		PM g/km	0.005	0.005
■車外騒音	適合規制レベル	平成28年騒音規制(M1A2A) 適合	平成28年騒音規制(M1A2A) 適合	
	加速/定常/近接 dB(A)	70(規制値) / - / 79	70(規制値) / - / 69	
■エアコン冷媒	種類(GWP値※1)・使用量	HFO-1234yf(1※2)・480g		
■車室内VOC		自工会目標達成(厚生労働省室内濃度指針値以下)		
■環境負荷物質	鉛※3	自工会2006年目標達成(1996年時点の1/10以下)		
	水銀※4	使用部品:電子基板・電気部品のはんだ、圧電素子など		
	六価クロム	自工会目標達成(2005年1月以降使用禁止)		
	カドミウム	自工会目標達成(2008年1月以降使用禁止)		
■リサイクル	リサイクルし易い材料使用部品	バンパー、内装材などの樹脂部品		
	樹脂、ゴム部品への材料表示	あり		
	リサイクル材使用部品	アンダーカバーなどの一部樹脂部品		

*1: 燃料消費率は定められた試験条件での値です。お客様の使用環境(気象、渋滞等)や運転方法(急発進、エアコン使用時等)に応じて燃料消費率は異なります。

*2: WLTCモードは、市街地、郊外、高速道路の各走行モードを平均的な使用時間配分で構成した国際的な走行モードです。市街地モードは、信号や渋滞等の影響を受ける比較的低速な走行を想定、郊外モードは、信号や渋滞等の影響をあまり受けない走行を想定、高速道路モードは、高速道路等での走行を想定しています。

※1: GWP: Global Warming Potential (地球温暖化係数) ※2: フロン法において、乗用車カーエアコン冷媒は、2023年度以降、GWP150以下(対象の乗用車における国内向け年間出荷台数の加重平均値)にすることを求められております。 ※3: 鉛バッテリーは回収ルートが確立されておりますので対象外となります。 ※4: ナビゲーション等の液晶ディスプレイ、コンビネーションメーター、ディスチャージヘッドランプ、室内蛍光灯(交通安全上必須な部品の極微量使用を除外)

Price & Maker Set Options (価格&メーカーセットオプション)

MAZDA3 FASTBACK/SEDAN

▲:セットオプション

メーカー希望車両本体小売価格 ()内は消費税抜き価格		2WD・AT[FASTBACK]		¥2,600,400 (¥2,364,000)			
□ 15S Black Selection							
360°セーフティ &コンフォートパッケージ	●360°ビュー・モニター	●ワイヤレス充電(Qi)	メーカーセットオプション価格			組合せ表	
	●ドライバー・モニタリング	●ワイヤレス接続機能 *Apple CarPlay対応					
	●ステアリングヒーター		メーカーセットオプション合計		¥99,000 (¥90,000)		

メーカー希望車両本体小売価格 ()内は消費税抜き価格		2WD・AT[FASTBACK]		¥2,812,700 (¥2,557,000)			
□ 15S Leather Touring Selection							
パーガンディレザーパッケージ	●ドアトリム(合成皮革)	●シート材質(スムースレザー)	メーカーセットオプション価格			組合せ表	
	●シートカラー(レッド)						
			メーカーセットオプション合計		¥22,000 (¥20,000)		

メーカー希望車両本体小売価格 ()内は消費税抜き価格		2WD・AT[SEDAN]		¥2,720,300 (¥2,473,000)			
□ 20S S Package							
□ XD S Package		2WD・AT[FASTBACK/SEDAN]		¥2,887,500 (¥2,625,000)			
				/ 4WD・AT[FASTBACK]		¥3,124,000 (¥2,840,000)	
360°セーフティ &コンフォートパッケージ	●360°ビュー・モニター	●10.25インチセンターディスプレイ	メーカーセットオプション価格			組合せ表	
	●ドライバー・モニタリング	●地上デジタルTVチューナー(フルセグ)					
	●ワイヤレス充電(Qi)	●ワイヤレス接続機能 *Apple CarPlay対応	メーカーセットオプション合計		¥169,400 (¥154,000)		
	●スーパーUVカットガラス(フロントドア)	●タッチパネル機能					
	●外部接続ハブ・USB端子(Type-C:フロント×2)	*Apple CarPlay/Android Auto™対応					
	●外部接続ハブ・ナビゲーション用SDカード専用スロット	●IRカットガラス(フロントガラス/フロントドア)					
		●外部接続ハブ・HDMI端子					

メーカー希望車両本体小売価格 ()内は消費税抜き価格		2WD・AT[SEDAN]		¥2,946,900 (¥2,679,000)					
□ 20S Touring									
ブラックレザーパッケージ	●ドアトリム 合成皮革	●シート材質(スムースレザー)	●シートカラー(ブラック)	メーカーセットオプション価格			組合せ表		
	Boseサウンドシステム(AUDIOPILOT2+Centerpoint2)+12スピーカー								¥132,000 (¥120,000)
				¥77,000 (¥70,000)		▲			
				メーカーセットオプション合計		¥132,000 (¥120,000)		¥209,000 (¥190,000)	

●メーカーオプションはご注文時に申し受けます。メーカーの工場では装着するため、ご注文後はお受けできませんのでご了承ください。

Price & Maker Set Options (価格&メーカーセットオプション)

MAZDA3 FASTBACK/SEDAN

▲▲:セットオプション

メーカー希望車両本体小売価格 ()内は消費税抜き価格		2WD・AT[FASTBACK] ￥2,946,900 (￥2,679,000)		／	4WD・AT[FASTBACK] ￥3,183,400 (￥2,894,000)	
□ 20S Touring						
		メーカーセットオプション価格		組合せ表		
ブラックレザーパッケージ	●ドアトリム 合成皮革 ●シート材質(スムースレザー) ●シートカラー(ブラック)	¥132,000 (¥120,000)		▲	▲	
パーガンディレザーパーッケージ	●ドアトリム 合成皮革 ●シート材質(スムースレザー) ●シートカラー(レッド)	¥154,000 (¥140,000)			▲	▲
Boseサウンドシステム(AUDIOPILOT2+Centerpoint2)+12スピーカー		¥77,000 (¥70,000)			▲	▲
		メーカーセットオプション合計		¥132,000 (¥120,000)	¥209,000 (¥190,000)	¥154,000 (¥140,000) ¥231,000 (¥210,000)

メーカー希望車両本体小売価格 ()内は消費税抜き価格		2WD・MT[FASTBACK] ￥3,023,900 (￥2,749,000)				
□ 20S Touring						
		メーカーセットオプション価格		組合せ表		
ブラックレザーパッケージ	●ドアトリム 合成皮革 ●シート材質(スムースレザー) ●シートカラー(ブラック)	¥132,000 (¥120,000)		▲		
パーガンディレザーパーッケージ	●ドアトリム 合成皮革 ●シート材質(スムースレザー) ●シートカラー(レッド)	¥154,000 (¥140,000)		▲		
		メーカーセットオプション合計		¥132,000 (¥120,000)		¥154,000 (¥140,000)

メーカー希望車両本体小売価格 ()内は消費税抜き価格		2WD・AT[FASTBACK] ￥3,177,900 (￥2,889,000)		／	4WD・AT[FASTBACK] ￥3,414,400 (￥3,104,000)	
□ XD Drive Edition						
		メーカーセットオプション価格		組合せ表		
パーガンディレザーパーッケージ	●ドアトリム 合成皮革 ●シート材質(スムースレザー) ●シートカラー(レッド)	¥22,000 (¥20,000)		▲		▲
Boseサウンドシステム(AUDIOPILOT2+Centerpoint2)+12スピーカー		¥77,000 (¥70,000)			▲	▲
		メーカーセットオプション合計		¥22,000 (¥20,000)	¥77,000 (¥70,000)	¥99,000 (¥90,000)

メーカー希望車両本体小売価格 ()内は消費税抜き価格		2WD・AT[SEDAN] ￥3,177,900 (￥2,889,000)				
□ XD Drive Edition						
		メーカーセットオプション価格		組合せ表		
Boseサウンドシステム(AUDIOPILOT2+Centerpoint2)+12スピーカー		¥77,000 (¥70,000)		▲		
		メーカーセットオプション合計		¥77,000 (¥70,000)		

メーカー希望車両本体小売価格 ()内は消費税抜き価格		4WD・AT/MT[FASTBACK] ￥3,997,400 (￥3,634,000)				
□ X Touring						
		メーカーセットオプション価格		組合せ表		
パーガンディレザーパーッケージ	●ドアトリム 合成皮革 ●シート材質(スムースレザー) ●シートカラー(レッド)	¥22,000 (¥20,000)		▲		
		メーカーセットオプション合計		¥22,000 (¥20,000)		

●メーカーオプションはご注文時に申し受けます。メーカーの工場では装着するため、ご注文後はお受けできませんのでご了承ください。

*特別仕様車 20S Retro Sports Editionのベース車両は 20S Touring です。特別仕様車 XD Retro Sports Editionのベース車両は XD Drive Edition です。

メーカーオプション設定なし

機種名	FASTBACK			
	20S Retro Sports Edition *特別仕様車		XD Retro Sports Edition *特別仕様車	
	2WD・AT/MT	4WD・AT	2WD・AT	4WD・AT
■メーカー希望小売価格 ()内は消費税抜き価格	¥3,045,900 (¥2,769,000)	¥3,282,400 (¥2,984,000)	¥3,265,900 (¥2,969,000)	¥3,502,400 (¥3,184,000)

機種名	SEDAN	
	20S Retro Sports Edition *特別仕様車	XD Retro Sports Edition *特別仕様車
	2WD・AT	2WD・AT
■メーカー希望小売価格 ()内は消費税抜き価格	¥3,045,900 (¥2,769,000)	¥3,265,900 (¥2,969,000)

<<リサイクル料金表>>

車名	リサイクル預託金				資金管理料金	合計
	シュレッダーダスト料金	エアバッグ類料金	フロン類料金	情報管理料金		
MAZDA3	¥10,260	¥3,900	¥0	¥130	¥290	¥14,580

●本カタログに記載の価格はメーカー希望小売価格(消費税10%込み)です。価格については販売会社が独自に定めておりますので、詳しくは各販売会社におたずねください。また、保険料、税金(消費税除く)、登録などに伴う諸費用や、各販売会社でセットする付属品の費用は別途申し受けます。●記載の価格には、パンク修理キット、工具(ホイールレンチ、けん引フック)が含まれています。(ジャッキは含まれておりません。シヨップオプションの「ジャッキセット」としてご用意しております。) ●別途リサイクル料金が必要となります。

機種別減税対象車

●機種別減税対象につきましては、オフィシャルサイト内のエコカーラインナップ(<https://www.mazda.co.jp/purchase/eco/>)をご覧ください。営業スタッフにおたずねください。



MAZDA3 FASTBACK

機種名:XD Drive Edition 2WD(FF)車 / 単位(mm)

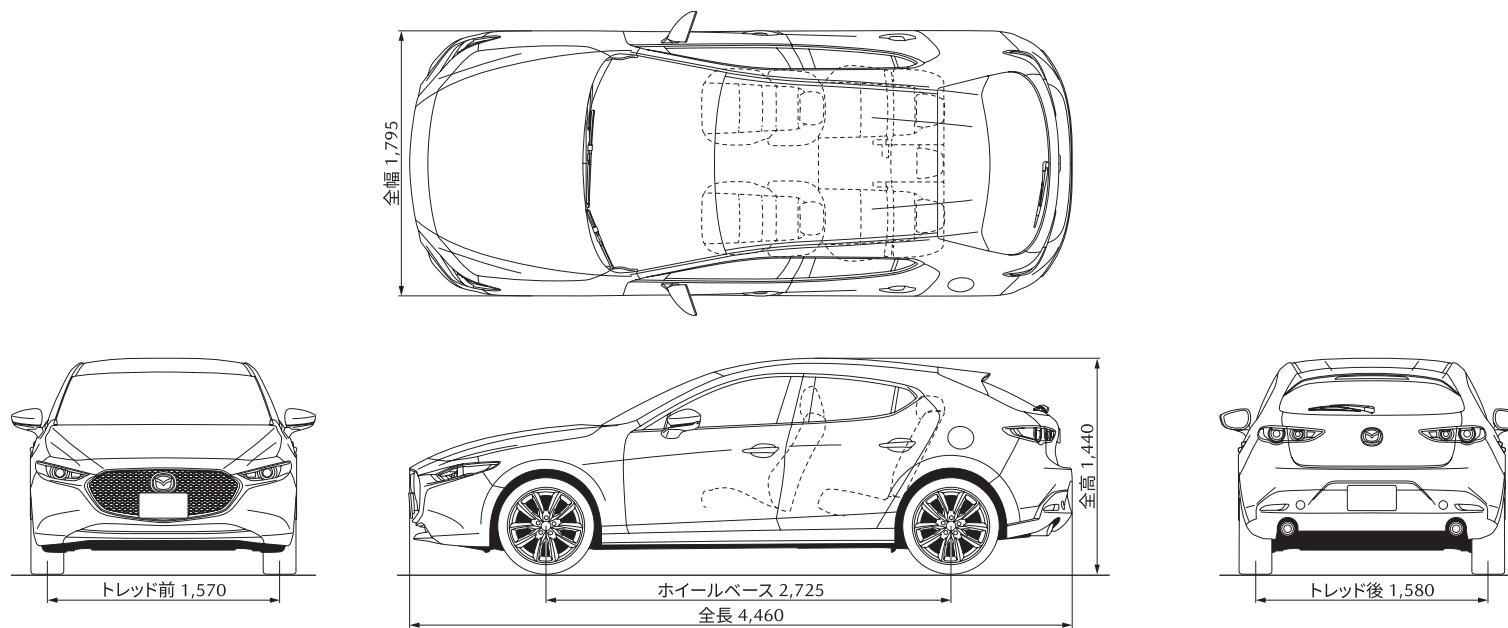

MAZDA3 SEDAN

機種名:XD Drive Edition 2WD(FF)車 / 単位(mm)

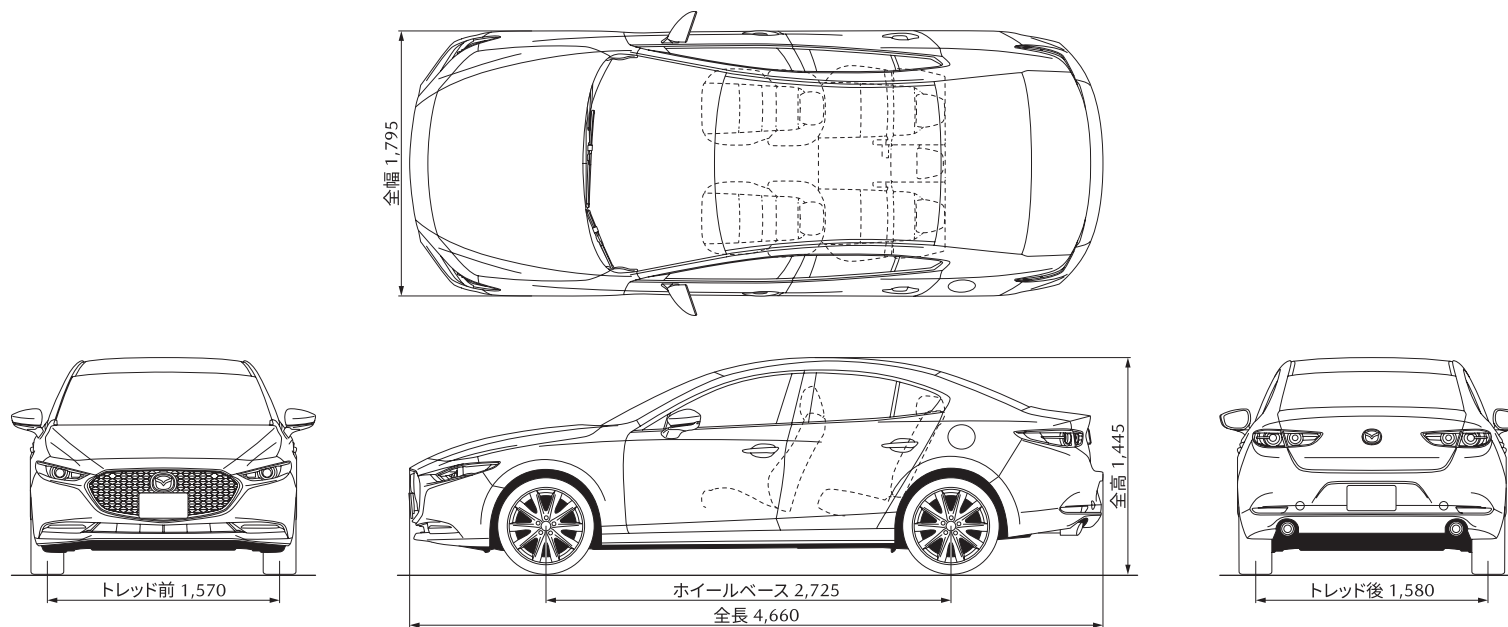

ご購入を検討中のみなさまへ、各種プランをご用意しました。

「愛車と重ねる歳月を、より光り輝くものに」

詳しくは、マツダオフィシャルサイトで最新の情報をご確認ください。

■残価設定型クレジット マツダスカイプラン

<https://www.mazda.co.jp/purchase/credit-plan/>



■万一の故障を無料で修理 マツダ延長保証

<https://www.mazda.co.jp/purchase/carlifecare/encho-hosho/5years/>



■マツダ自動車保険 スカイプラス

<https://www.mazda.co.jp/purchase/carlifecare/insurance/>



■高品質メンテナンス パックdeメンテ

<https://www.mazda.co.jp/purchase/carlifecare/packdemente/>



■MAZDA3 アクセサリーカタログ

https://www2.mazda.co.jp/accessories/web_cat/mazda3/



マツダ企業サイト(会社案内、企業理念、取り組みについて)
<https://www.mazda.com/ja/>

●後席もシートベルト。チャイルドシートも忘れずに。発進・加速はゆるやかに。エコドライブを心がけよう。

(このカタログについてのお問い合わせ先)

お近くの販売会社または  マツダ(株)コールセンターへどうぞ。

全国共通フリーダイヤル  0120-386-919

受付時間 平日9:00~17:00 土・日・祝日9:00~12:00 13:00~17:00

掲載の画像は撮影・印刷条件により、実物と印象が相違する場合があります。また、ボディカラーおよび内装色が実車と違って見えることがあります。本カタログの画像は合成です。このカタログは2025年12月現在のものです。

●マツダのソーシャルメディアはこちら
<https://www.mazda.co.jp/experience/socialmedia/>



●CLUB MAZDA登録はこちら
https://www.mazda.co.jp/clubmazda_intro/



マツダ株式会社

〒730-8670 広島県安芸郡府中町新地3-1
マツダオフィシャルサイト
www.mazda.co.jp/

