



MAZDA CX-3

MAZDA CX-3 PRODUCT CONTENTS

PERFORMANCE 006

DRIVING POSITION	007
G-VECTORING CONTROL	010
EFFORTLESS JOYFUL DRIVING	012
MAZDA PROACTIVE SAFETY	014
HUMAN MACHINE INTERFACE	016
USEFULLY DESIGNED	018
SKYACTIV ENGINE	019
i-ACTIV AWD	021

MAZDA CX-3 MODELS 023

XD VIVID MONOTONE II	025
15S URBAN DRESSER II	029
BODY & SEAT COLORS	033
GRADE CHART	034
EXTERIOR	034
INTERIOR	035

MAZDA CX-3 EQUIPMENT 036

MAZDA CONNECT 044

MAZDA CX-3 SAFETY 049

MAZDA CX-3

TECHNICAL INFORMATION 066



Photo:XD Vivid Monotone II 2WD (FF) Body Color:エアログレーメタリック(ブラックキャビン)



Photo:XD Vivid Monotone II 2WD (FF) Body Color:エアログレーメタリック(ブラックキャビン)



Photo:XD Vivid Monotone II 2WD (FF) Body Color:エアログレーメタリック(ブラックキャビン)

掲載車両のグレードについて詳しくはP025

PERFORMANCE

「まっすぐ座れる。あたりまえのことだと思っていませんか。」



*画像はイメージです。

「まっすぐ座れる。あたりまえのことだと思っていませんか。」

すべての「走る喜び」は、
ドライビングポジションから生まれる

まっすぐな姿勢でシートに座り、自然に足を伸ばした先にペダルがあること。これが、マツダが理想とする走りの基礎であり、クルマを意のままに操る楽しさの基本です。

スカイアクティブテクノロジーの開発とともに、クルマの設計をまったくのゼロから見直して前輪を前方に移動させたのは、まっすぐに座れることを第一に考えているからこそ。

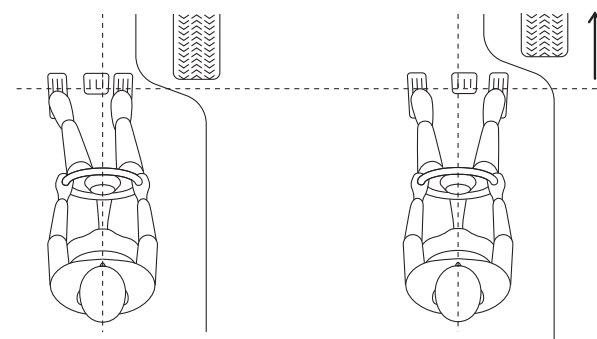

マツダが考える
理想状態ではないペダルレイアウト
前輪があるために
ペダルが左に寄ってしまう状態

マツダが考える
理想のペダルレイアウト
前輪を前方に移動し、足を自然に
伸ばした位置にペダルを配置

*イラストは機能説明のイメージです。

「まっすぐ座れる。あたりまえのことだと思っていませんか。」

すべての「走る歓び」は、ドライビングポジションから生まれる

アクセルペダルに、人間の足の動きとペダルの軌跡がずれにくいオルガン式ペダルを採用しているのは、自然な姿勢で運転できることを追求しているからこそ。この思いによって、マツダはクルマの大小に関わらず、すべてのモデルで理想のペダルレイアウトを実現しています。正しくペダルを踏めること。マツダの「走る歓び」は、そこから生まれているのです。

足の動きとペダルの動きが一致する
オルガン式ペダルを採用することで、
足首への負担を軽減

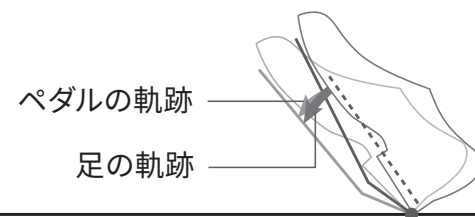

オルガン式アクセルペダル

*イラストは機能説明のイメージです。

「乗る人すべてが、心地よく思えるコーナリングを。」

G-ベクタリングコントロール(GVC)^{※1}

GVCは、ドライバーのハンドル操作に応じてエンジンの駆動トルクを制御し、タイヤの接地状態を最適化してスムーズで効率的な車両挙動を実現する世界初^{※2}の技術です。ドライバーの操作に対する車両の応答がよりリニアとなり、直進時も含めたハンドルの修正操作が減るため、クルマとの一体感が向上。長距離運転での疲労蓄積を抑制するとともに、同乗者も含めた体の揺れが減ることで、乗り心地の向上に貢献します。さらには、雨の日や雪道などの滑りやすい路面での車両の操縦性と安定性も改善され、運転時の接地感や安心感が高まります。

※1 G-Vectoring Control:車両の加速度(G)を方向付ける(Vectoring)制御(Control)

※2 2016年6月現在の量産車として(マツダ調べ)

PERFORMANCE G-VECTORING CONTROL (2/2)

「乗る人すべてが、心地よく思えるコーナリングを。」

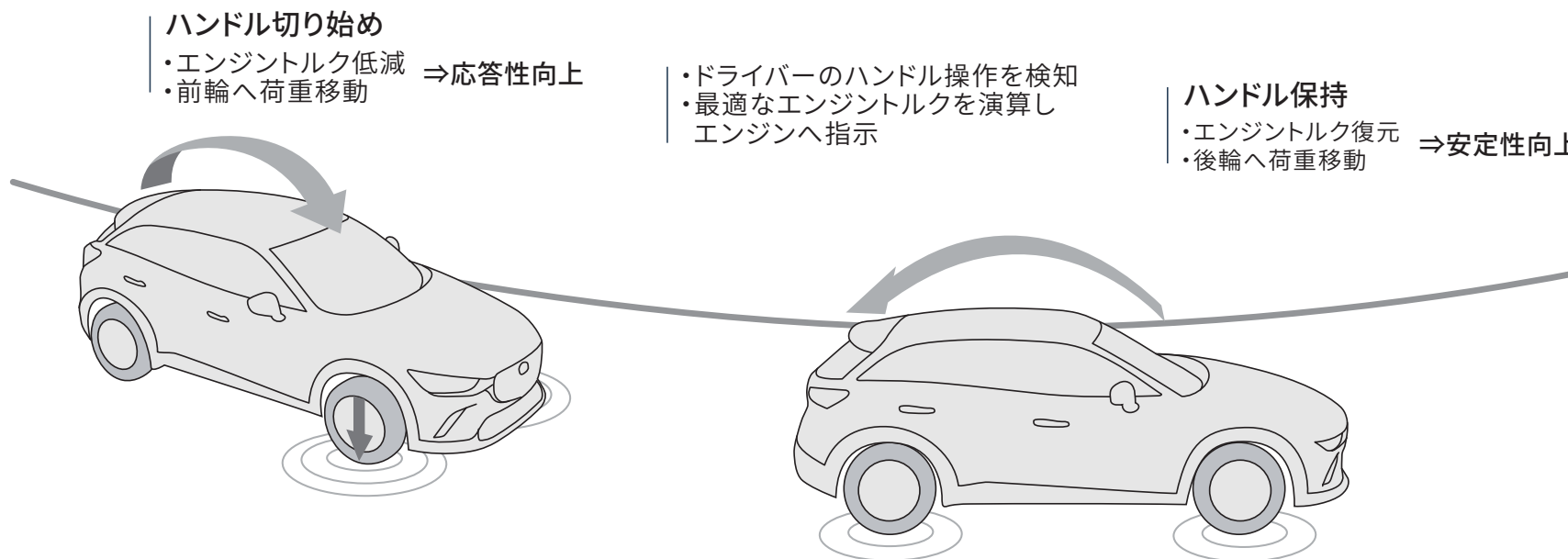

*イラストは機能説明のイメージです。

「まるで、クルマとひとつになったかのように」

SKYACTIV-VEHICLE ARCHITECTUREの考え方を採用

人の体を持つ「自然にバランスを取ろうとする力」を応用し、究極の「人馬一体」を目指した車両構造技術、それがマツダのSKYACTIV-VEHICLE ARCHITECTUREです。

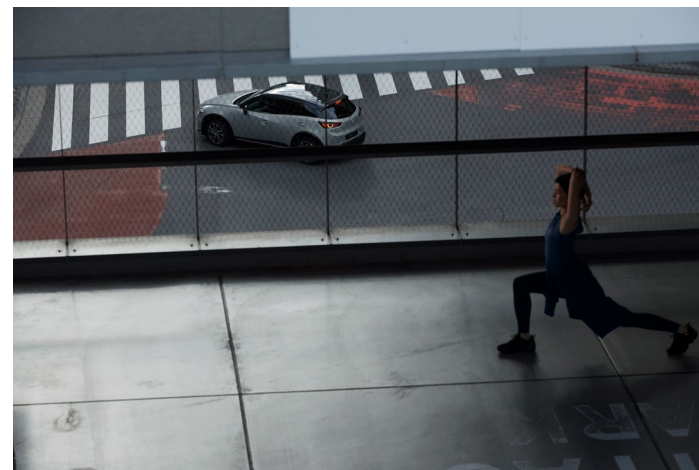

Photo:XD Vivid Monotone II 2WD (FF)
Body Color:エアログレーメタリック
(ブラックキャビン)

「まるで、クルマとひとつになったかのように」

SKYACTIV-VEHICLE ARCHITECTUREの考え方を採用

CX-3ではその考え方のもと、乗車中にも歩行時と同じように無意識に体のバランスを取りながら、クルマの動きをまるで自分の体のように感じられることを目指してフロントシートを最適化。座った瞬間に骨盤が立ち、背骨が自然なS字カーブを描く運転姿勢を実現し、CX-3ならではの走りの上質さと心地よさをお届けします。

「安全の主役は、やはりドライバーです。」

乗る人すべての安心と安全、そして楽しさのために

目前に迫った事故を避けるための被害軽減ブレーキは、今や、どんな自動車にも不可欠な安全技術になりました。しかしマツダは、それだけで満足はしません。危険な状況になってからそれに対処するのではなく、事故や危険につながる、もっともっと前の段階から、安全について考え、設計する。先進安全技術のみならず、ドライビングポジション、情報レイアウトや視界などの運転環境、そして走行性能も、その考えに基づいて造り込んでいます。すべては、ドライバーが安心して運転できるように。それが“MAZDA PROACTIVE SAFETY”。マツダの安全に対する独自の考え方です。

マツダの安全思想

MAZDA PROACTIVE SAFETY

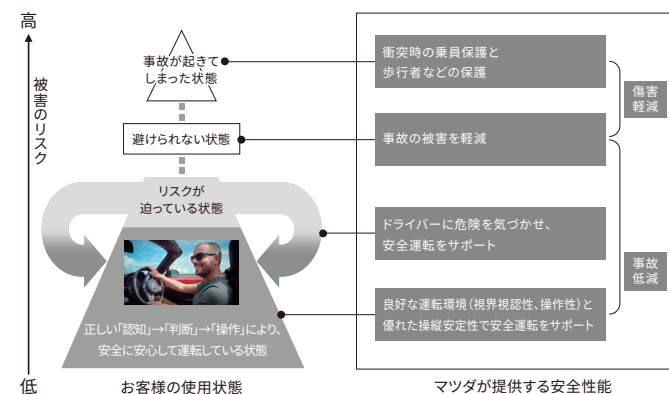

「安全の主役は、やはりドライバーです。」

クルマに乗る人全員が、「走る喜び」を思う存分満喫できるように。
それが“MAZDA PROACTIVE SAFETY”。マツダの安全に対する独自の考え方です。

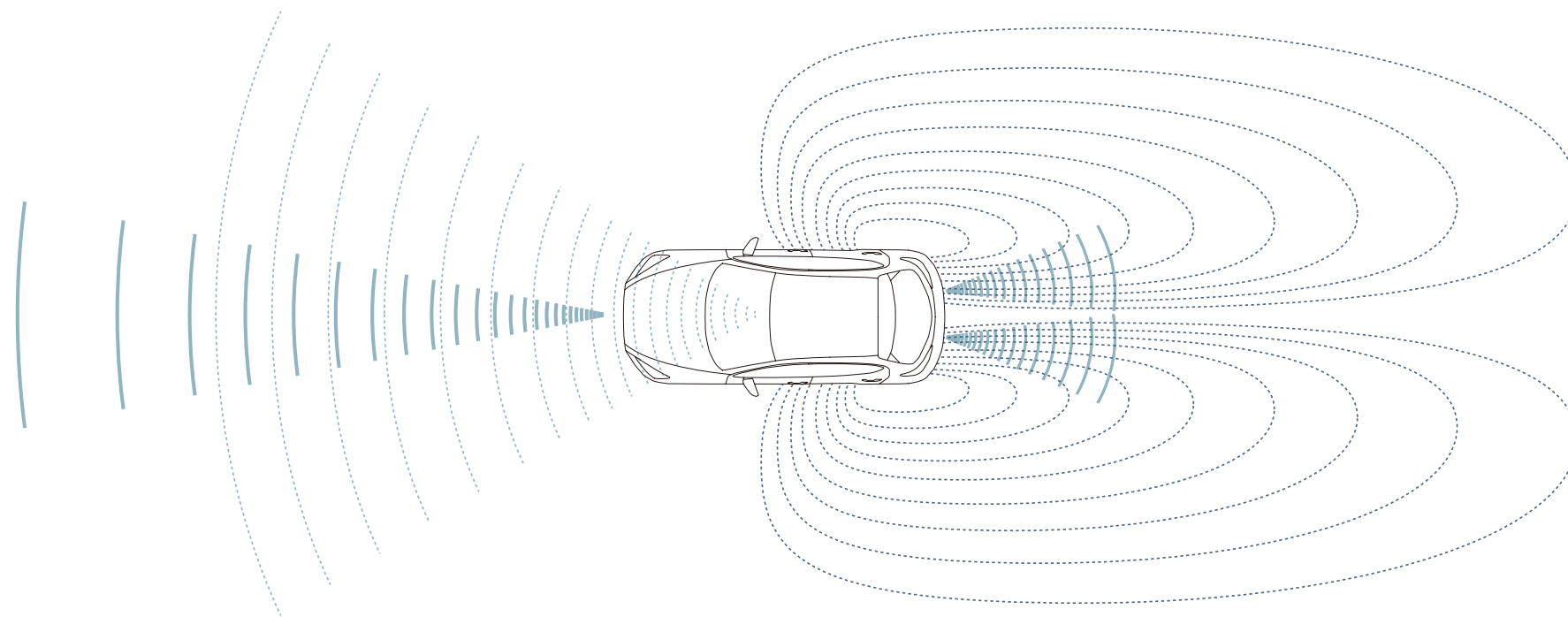

*イラストは機能説明のイメージです。

「目線の動きが少ないから、ゆとりをもって運転できるのです。」

人間中心で磨き上げたシンプルな情報レイアウト

さまざまな装備や技術の進化によって“クルマでできること”が増える一方で、運転中にドライバーが処理しなければならない情報量も増えてしまいます。そこでマツダは、ドライバーが多様な情報を適切に扱いながらも、安心して安全に運転できる環境づくりに注力しています。



Photo:XD Vivid Monotone II 2WD (FF)
Body Color:エアログレーメタリック
(ブラックキャビン)

*画像は点灯状態を演出しています。
*モニター画面はハメ込み合成です。

「目線の動きが少ないから、ゆとりをもって運転できるのです。」

人間中心で磨き上げたシンプルな情報レイアウト

そのために人間中心の考え方にに基づき、絶えず確認が必要な情報/クルマの状態を確認する情報/快適・利便性のための情報の3種類に情報を整理。そのうえで、それぞれ各表示デバイスに最適に配分したシンプルな情報レイアウトをつくり上げました。これによってドライバーが心に余裕を持ち、しっかりと前を向いて運転に集中しながら、必要な情報を少ない視線移動で直感的に確認しやすくしています。

「多彩なシーンをスマートに楽しんでいただくために。」

誰もが気軽に、気持ちよく使えるコンパクトなボディ

多彩なシーンで扱いやすいこと、それがCX-3が目指した価値の一つです。全長4,275mm、全幅1,780mmのボディサイズは、街中の狭い路地などでも余裕を持って取り回せます。また1,550mmという全高により、ほとんどのタワーパーキングに入庫することが可能です。さらに、高速域でもきびきびと曲がれるハンドリング性能にも注力。郊外や高速道路といった伸びやかな道でも軽快に駆け抜けることができます。CX-3のスタイリッシュなボディには、さまざまな工夫が織り込まれています。



Photo:XD Vivid Monotone II 2WD (FF)
Body Color:エアログレーメタリック
(ブラックキャビン)

「いつもの道を、軽やかに、気持ちよく走りたい。
そんな想いに応えるエンジンです。」

SKYACTIV-G 1.5

エンジンの理想状態を追求した革新技术を採用し、軽快なパフォーマンスと優れた燃費性能を発揮する高効率直噴ガソリンエンジン。アクセル操作に対するリニアな応答性や伸びやかな加速感など、さまざまなシーンをスムーズに運転できる心地よい走りを提供します。



*画像はイメージです。

「いつもの道を、軽やかに、気持ちよく走りたい。
そんな想いに応えるエンジンです。」

SKYACTIV-D 1.8

実用燃費と環境性能の向上を追求しつつ、ディーゼルならではの力強さ、ロングツーリングを快適に楽しめる静粛性も実現したクリーンディーゼルエンジン。

1.8Lの排気量による上質で余裕のある力強い走りとともに、乗る人すべての歓びと社会の信頼に応える優れた環境性能をお届けします。



*画像はイメージです。

「雨でも、雪でも、悪路でも、
思いのままに走ってみたいくありませんか。」

優れた走行性能と燃費性能を両立する i-ACTIV AWD

タイヤの動きや路面状況などをリアルタイムにモニターし、スリップ予兆を検知すると即座にトルクを配分する先進のAWDシステムです。雨や雪などの滑りやすい路面ではもちろん、ドライ路面においても4輪の接地状態に応じて最適なトルク配分とすることで常にタイヤのグリップ力に余裕を持たせ、スムーズで安定した走りを提供します。＜4WD車全車標準装備＞

「雨でも、雪でも、悪路でも、
思いのままに走ってみたいありませんか。」

優れた走行性能と燃費性能を両立する i-ACTIV AWD

前輪がアイスバーンに乗った登り坂での発進
前輪がスリップする前に後輪へトルクを配分し、優れた発進性を実現

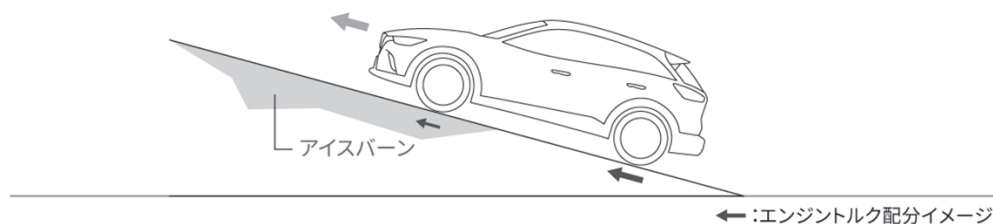

路面変化への対応
定常走行中、水たまりや凍結路面に差しかけた際も、
前輪がスリップする前に瞬時に後輪へトルクを配分することで挙動を安定化

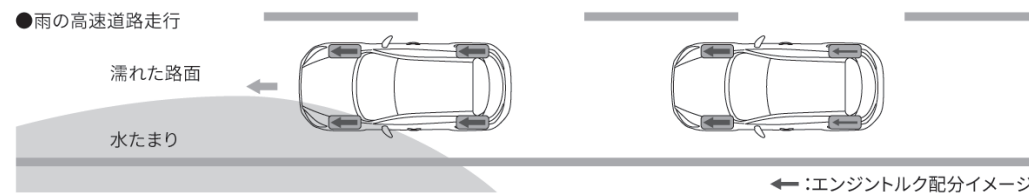

*実際の路面状況などによって、前後輪へのトルク配分比率は変化します。

*i-ACTIV AWDの機能・性能には限界がありますので過信せず、適切なタイヤを装着のうえ、安全運転を心がけてください。

*イラストは機能説明のイメージです。

MAZDA CX-3 MODELS

CX-3 MODELS

おクルマ選びを楽しんでいただくために。
個性的な2つのグレードをご用意しました。

XD VIVID MONOTONE II



Photo:XD Vivid Monotone II 2WD (FF)
Body Color:エアログレーメタリック
(ブラックキャビン)

15S URBAN DRESSER II



Photo:15S Urban Dresser II 2WD (FF)
Body Color:スノーフレイクホワイトパール
マイカ

*スノーフレイクホワイトパールマイカは特別塗装色のため、メーカー希望小売価格33,000円(消費税抜き価格30,000円)高となります。

XD VIVID MONOTONE II

XD Vivid Monotone IIの魅力

インテリアは、色彩を抑えながらも、大胆なパターンや色使いを取り入れ、遊び心のある先進的でファッションブルな印象を表現。エクステリアは、上下をブラックで引き締めることでスポーティなクーペスタイルを実現しています。また、お客さまニーズの高い安全装備と快適装備を標準装備とすることで、お客さまがリラックスできる心地よいカーライフの提供を目指しています。



Photo:XD Vivid Monotone II 2WD (FF)
Body Color:エアログレーメタリック(ブラックキャビン)

*標準装備についてはP027をご覧ください。

安全装備について P049 快適装備について P036
カンタン見積もりでいろんな組み合わせをお楽しみください。

XD VIVID MONOTONE II



Photo:XD Vivid Monotone II 2WD(FF)

Body Color:エアログレーメタリック(ブラックキャビン)

メーカー希望車両本体小売価格 ()内は消費税抜き価格

XD Vivid Monotone II

2WD・AT	¥3,315,400	(¥3,014,000)
4WD・AT	¥3,557,400	(¥3,234,000)

*標準装備についてはP027をご覧ください。

- 別途リサイクル料金が必要となります。
- 本カタログに記載の価格はメーカー希望小売価格(消費税10%込み)です。価格については販売会社が独自に定めておりますので、詳しくは各販売会社におたずねください。また、保険料、税金(消費税を除く)、登録などに伴う諸費用や各販売会社でセットする付属品の費用は別途申し受けます。
- 記載の価格には、パンク修理キット、工具(けん引フック、ジャッキレバー、ホイールレンチ)が含まれています(ジャッキは含まれておりません。ショップオプションの「ジャッキセット」としてご用意しております)。

XD VIVID MONOTONE II

標準装備 EXTERIOR

フロントグリル



シグネチャーウイング
(ブラッククローム)/
フロントグリル(ピアノブラック)

センターピラー / ドアミラー /
ブラックキャビン



センターピラーガーニッシュ(ピアノブラック)/
ブラックキャビン/電動格納リモコン式カラード
ドアミラー(ピアノブラック)/オート格納ドアミラー

ガーニッシュ / ロアバンパー



メッキガーニッシュ(フロント&サイド下部)/
フロント・サイド・リアボディロアバンパー
(ピアノブラック)

タイヤ&ホイール



215/50R18 92Vタイヤ&
18×7Jインチアルミホイール
(切削加工:
ブラックメタリック塗装)

XD VIVID MONOTONE II

標準装備 INTERIOR

ドアトリム



ドアトリム(合成皮革)

インパネ



インパネデコレーションパネル(合成皮革)/インパネモールディング(サテンクロームメッキ)/
エアコンルーバー加飾(外側:ピアノブラック)/エアコンルーバー加飾(内側:銅パー)

シート

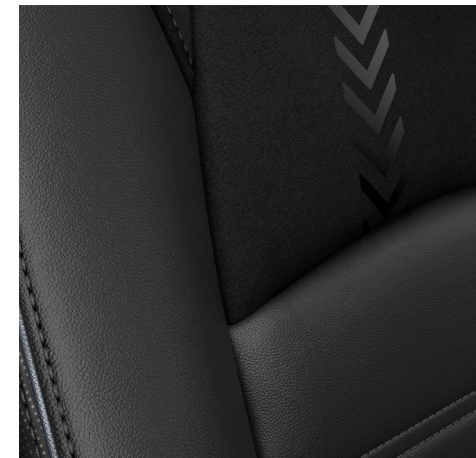

シート材質(合成皮革/レガーヌ®)^{※1}
シートカラー(ブラック)

※1 前席および後席左右のシート背もたれの前面、サイドサポート部内側、シート座面に合成皮革を使用しています。
シート座面および背もたれの一部にレガーヌ®を使用しています。「レガーヌ®」はセーレン株式会社の登録商標です。

15S URBAN DRESSER II

15S Urban Dresser IIの魅力

明るい印象のピュアホワイトのシート生地に、アクセントとしてライトブラウンを組み合わせ、カジュアルモダンな装いの室内空間を演出しています。エクステリアには、フロント・サイド下部にメッキガーニッシュをあしらい、18インチアルミホイールの切削加工とガンメタリック塗装により、高いデザイン性を一層引き立てています。また、お客さまニーズの高い安全装備と快適装備を標準装備とすることで、お客さまがリラックスできる心地よいカーライフの提供を目指しています。



Photo:15S Urban Dresser II 2WD(FF)
Body Color:スノーフレイクホワイトパールマイカ

*スノーフレイクホワイトパールマイカは特別塗装色のため、メーカー希望小売価格33,000円(消費税抜き価格30,000円)高となります。

*標準装備についてはP031をご覧ください。

安全装備について [P049](#) 快適装備について [P036](#)
詳しいアクセサリ情報は[こちら](#)をご覧ください。

15S URBAN DRESSER II



Photo:15S Urban Dresser II 2WD(FF)
Body Color:スノーフレイクホワイトパールマイカ

メーカー希望車両本体小売価格 ()内は消費税抜き価格

15S Urban Dresser II

2WD・AT	¥2,704,900	(¥2,459,000)
4WD・AT	¥2,946,900	(¥2,679,000)

*標準装備についてはP031をご覧ください。

*スノーフレイクホワイトパールマイカは特別塗装色のため、メーカー希望小売価格33,000円(消費税抜き価格30,000円)高となります。

■別途リサイクル料金が必要となります。

■本カタログに記載の価格はメーカー希望小売価格(消費税10%込み)です。価格については販売会社が独自に定めておりますので、詳しくは各販売会社におたずねください。また、保険料、税金(消費税を除く)、登録などに伴う諸費用や各販売会社でセットする付属品の費用は別途申し受けます。

■記載の価格には、パンク修理キット、工具(けん引フック、ジャッキレバー、ホイールレンチ)が含まれています(ジャッキは含まれておりません。ショップオプションの「ジャッキセット」としてご用意しております)。

15S URBAN DRESSER II

標準装備 EXTERIOR

フロントグリル



フロントグリル(ピアノブラック)

センターピラー / ドアミラー /
ブラックキャビン



センターピラーガーニッシュ(ピアノブラック) /
電動格納リモコン式カラードドアミラー
(ピアノブラック) / オート格納ドアミラー

ガーニッシュ / ロアバンパー



メッキガーニッシュ(フロント&サイド下部) /
フロント・サイド・リアボディロアバンパー
(ピアノブラック)

タイヤ & ホイール



215/50R18 92V タイヤ &
18 × 7J インチアルミホイール
(切削加工: ガンメタリック塗装)

15S URBAN DRESSER II

標準装備 INTERIOR

ドアトリム



ドアトリム(グランリユクス®※1)

インパネ



インパネデコレーションパネル(グランリユクス®※1)/インパネモールディング
(サテクロームメッキ)/エアコンルーバー加飾(外側:サテクロームメッキ)/
エアコンルーバー加飾(内側:ピュアホワイト)

シート



シート材質(合成皮革/グランリユクス®※1)※2
シートカラー
(ピュアホワイト/ライトブラウン)

※1 「グランリユクス®」はセーレン株式会社の登録商標です。

※2 前席および後席左右のシート背もたれの前面、サイドサポート部内側、シート座面に合成皮革を使用しています。
シート座面および背もたれの一部にグランリユクス®を使用しています。

BODY & SEAT COLORS

XD Vivid Monotone II

15S Urban Dresser II

BODY COLORS



プラチナオーツメタリック
(ブラックキャビン)



ソウルレッドクリスタルメタリック
(ブラックキャビン)^{※1}



エアログレーメタリック
(ブラックキャビン)



ジェットブラックマイカ

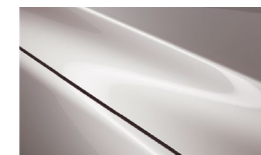

プラチナオーツメタリック



ソウルレッドクリスタルメタリック^{※2}

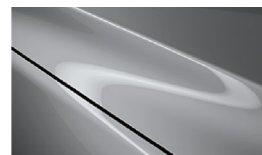

エアログレーメタリック



スノーフレイクホワイトパールマイカ^{※3}

SEAT COLORS

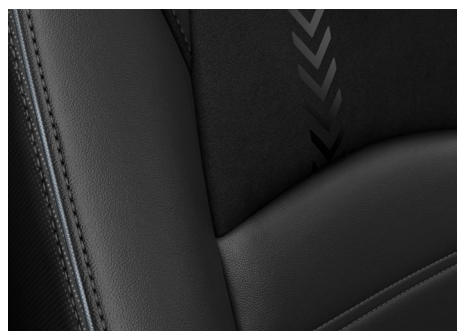

シート材質(合成皮革/レガーヌ[®])^{※4}
シートカラー(ブラック)



シート材質(合成皮革/グランリュクス[®])^{※5}
シートカラー(ピュアホワイト/ライトブラウン)

※1 ソウルレッドクリスタルメタリック(ブラックキャビン)は特別塗装色のため、メーカー希望小売価格44,000円(消費税抜き価格40,000円)高となります。

※2 ソウルレッドクリスタルメタリックは特別塗装色のため、メーカー希望小売価格66,000円(消費税抜き価格60,000円)高となります。

※3 スノーフレイクホワイトパールマイカは特別塗装色のため、メーカー希望小売価格33,000円(消費税抜き価格30,000円)高となります。

※4 前席および後席左右のシート背もたれの前面、サイドサポート部内側、シート座面に合成皮革を使用しています。シート座面および背もたれの一部にレガーヌ[®]を使用しています。「レガーヌ[®]」はセーレン株式会社の登録商標です。

※5 前席および後席左右のシート背もたれの前面、サイドサポート部内側、シート座面に合成皮革を使用しています。シート座面および背もたれの一部にグランリュクス[®]を使用しています。「グランリュクス[®]」はセーレン株式会社の登録商標です。

GRADE CHART EXTERIOR

XD Vivid Monotone II



アダプティブ・LED・ヘッドライト(ALH)



シグネチャーウイング(ブラッククローム) /
フロントグリル(ピアノブラック)



センターピラーガーニッシュ(ピアノブラック) /
ブラックキャビン/電動格納リモコン式カラー
ドアミラー(ピアノブラック) /
オート格納ドアミラー



メッキガーニッシュ(フロント&サイド下部) /
フロント・サイド・リアボディロアバンパー
(ピアノブラック)



215/50R18 92Vタイヤ&18×7インチアルミ
ホイール(切削加工:ブラックメタリック塗装)



スーパーUVカットガラス(フロントドア)
IRカットガラス(フロントガラス/フロントドア)

15S Urban Dresser II



アダプティブ・LED・ヘッドライト(ALH)



フロントグリル(ピアノブラック)



センターピラーガーニッシュ(ピアノブラック) /
電動格納リモコン式カラードアミラー(ピアノ
ブラック) /オート格納ドアミラー



メッキガーニッシュ(フロント&サイド下部) /
フロント・サイド・リアボディロアバンパー
(ピアノブラック)



215/50R18 92Vタイヤ&18×7インチアルミ
ホイール(切削加工:ガンメタリック塗装)



スーパーUVカットガラス(フロントドア)
IRカットガラス(フロントガラス/フロントドア)

各グレードの装備については、Technical Informationをご確認ください。

GRADE CHART INTERIOR



目次へ

XD Vivid Monotone II



運転席ラチェットレバー式シートリフター/
運転席&助手席シートヒーター/自動防眩ルームミラー/
ドアトリム(合成皮革)

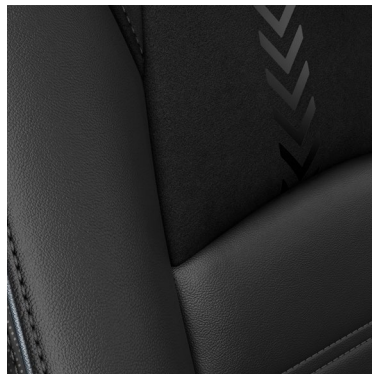

シート材質(合成皮革/レガーヌ®)※1
シートカラー(ブラック)



インパネデコレーションパネル(合成皮革)/インパネモールディング(サテンクロームメッキ)/
エアコンルーバー加飾(外側:ピアノブラック)/エアコンルーバー加飾(内側:銅パー)/
ステアリング(本革巻)/ステアリングヒーター

15S Urban Dresser II



運転席ラチェットレバー式シートリフター/
運転席&助手席シートヒーター/自動防眩ルームミラー/
ドアトリム(グランリユクス®※2)



シート材質
(合成皮革/グランリユクス®※2)※3
シートカラー
(ピュアホワイト/ライトブラウン)



インパネデコレーションパネル(グランリユクス®※2)/インパネモールディング(サテンクロームメッキ)/
エアコンルーバー加飾(外側:サテンクロームメッキ)/エアコンルーバー加飾(内側:ピュアホワイト)/
ステアリング(本革巻)/ステアリングヒーター

各グレードの装備については、Technical Informationをご確認ください。

※1 前席および後席左右のシート背もたれの前面、サイドサポート部内側、シート座面に合成皮革を使用しています。シート座面および背もたれの一部にレガーヌ®を使用しています。「レガーヌ®」はセーレン株式会社の登録商標です。

※2 「グランリユクス®」はセーレン株式会社の登録商標です。

※3 前席および後席左右のシート背もたれの前面、サイドサポート部内側、シート座面に合成皮革を使用しています。シート座面および背もたれの一部にグランリユクス®を使用しています。

MAZDA CX-3 EQUIPMENT



電動格納リモコン式カラードアミラー (ピアノブラック)

オート格納ドアミラー <全車標準装備>

ドアの施錠/解錠に連動してドアミラーを自動で格納・展開。乗り降りのたびにスイッチを操作する手間が省けます。



自動防眩ルームミラー <全車標準装備>

後続車のヘッドランプなど、一定以上の強い光を受けるとルームミラーの反射率を自動的に下げ、ドライバーが感じる眩しさを抑えます。

MAZDA CX-3 EQUIPMENT



フルオートエアコン <全車標準装備>

室内を設定温度に保つよう、風量や吹き出しモードを自動調整するフルオートエアコンを採用。

運転席 & 助手席シートヒーター <全車標準装備>

座面と背もたれをすばやく温め、寒い時期にも快適な運転環境を提供します。



ステアリングヒーター <全車標準装備>

グリップの3時9時位置にヒーターを内蔵。寒い季節にも安全で快適な操作をサポートします。

*ステアリングヒーター装着車は、6時位置のスポークの穴が塞がれます。(非装着車は塞がれません)



アドバンストキーレスエントリーシステム※ (アンサーバック機能付、リアゲート連動)& アドバンストキー×2

<全車標準装備>

アドバンストキーを携帯しているだけで、すべての
ドアとリアゲートの施錠/解錠が簡単に行えます。

⚠ 警告: 植込み型心臓ペースメーカーと植込み型除細動器をご使用のお客様へ

アドバンストキーレスエントリーシステムの電波により、植込み型心臓ペースメーカーと植込み型除細動器に影響を与える可能性があります。詳しくはマツダの販売会社までお問い合わせください。

※アドバンストキーを電波障害となるような機器(携帯電話など)と重ねて携帯した場合、機能しないことがあります。その際は、キーを離してご使用ください。

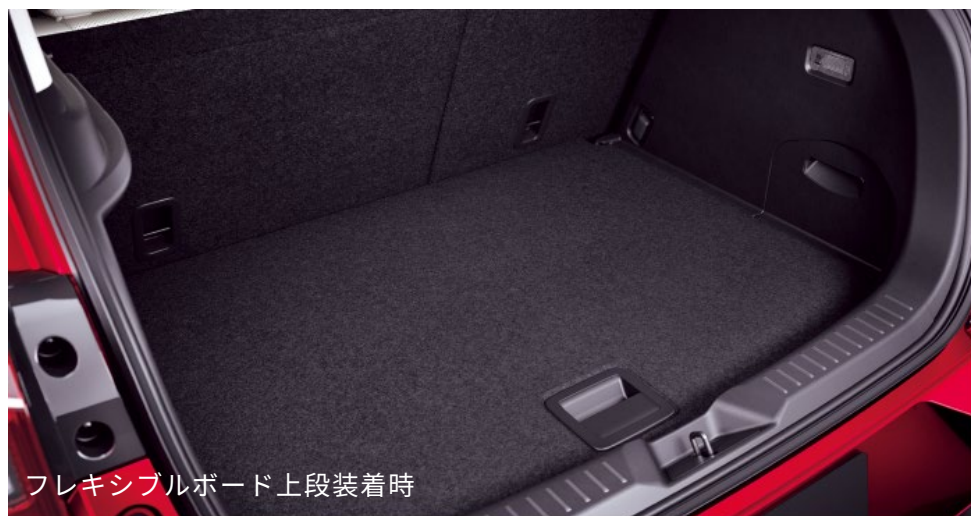

ラゲッジルーム <全車標準装備>

力強くスタイリッシュなフォルムのなかに最大容量約350L(VDA方式、サブトランク含む)のラゲッジルームを確保。リアシートの6:4分割可倒式シートバックを倒せば、長い荷物も積み込めます。またスペースを無駄なく活用できるフレキシブルボードを標準装備。ボードを上段にセットすれば大きな荷物も出し入れしやすく、ボードの下をサブトランクとして使えます。ボードを下段にセットすれば、空間をフルに活用できます。また、トノカバーも装備しています。

- *走行中のシートアレンジの操作は行わないでください。
- *走行中は必ずシートベルトを正しく装着し、荷物が移動したり運転の支障にならないようしっかりと固定または収納してください。
- *標準状態以外のシートアレンジにすると走行できない場合やご注意ください。必ず取扱説明書をご確認ください。
- *停車中の状態で撮影しています。

MAZDA CX-3 EQUIPMENT



スーパーUVカットガラス(フロントドア)+ IRカットガラス(フロントガラス/フロントドア)

<全車標準装備>

フロントドアには、日焼けの原因となる紫外線(UV)を約99%カットするスーパーUVカットガラスを採用しました。さらにフロントガラスとフロントドアには、ジリジリとした暑さのもとである赤外線(IR)を低減する特殊なガラスを採用。強い日射しから乗員の肌を守るとともに、室内の快適性に貢献します。

収納スペース&便利アイテム <全車標準装備>

- 1 フロントセンターアームレスト
フロントカップホルダー×2
- 2 リアシート・センターアームレスト(カップホルダー×2)
- 3 12V電源ソケット
- 4 ボトルホルダー(フロントドア×2/リアドア×2)
- 5 シートバックポケット(助手席側)

オートライトシステム レインセンサーワイパー(フロント)感度調整式

<全車標準装備>

ヘッドランプなどの点灯/消灯、ワイパー作動のコントロールを状況に即して自動的に行い、ドライバーが運転に集中できるようサポートします。

チルト&テレスコピックステアリング

<全車標準装備>

ドライバーのさまざまな体格に応じて適切な運転姿勢を取りやすいよう、ハンドルの前後位置と高さを調節できます。

リアヒーターダクト <全車標準装備>

後席の足もとに温風を直接届け、暖房時の後席空間の快適性をより高めます。

プッシュボタンスタートシステム

<全車標準装備>

ブレーキペダルを踏みながらインパネ上のボタンを押すだけで、エンジンの始動/停止ができます。

アシストグリップ (運転席側/助手席側/後席側左右)

<全車標準装備>

前席に加え、後席左右にもアシストグリップを装備。快適姿勢の保持に効果的です。



電動パーキングブレーキ (EPB^{※1}) <全車標準装備>

軽い力でスイッチを操作するだけで確実にパーキングブレーキをかけることができ、スイッチを押すか、発進のためにアクセルペダルを踏み込むと解除されます。

※1 EPB:Electric Parking Brake

オートホールド^{※2} <全車標準装備>

停車時にブレーキペダルから足を離しても停車状態を維持できる機能です。アクセルペダルを操作するとブレーキは自動的に解除されます。信号待ちなどの一時的に停車したい場面でドライバーの負担を軽減します。



警告

※2 オートホールドはあくまでも停車時のブレーキ操作を補助する機能です。機能を過信せず、道路状況や周囲の状況に応じて適切にブレーキを操作してください。

MAZDA CONNECT

人とクルマのつながりを広げる、コネクティッドサービス

コネクティッドサービスは、重大な事故や急病、故障等もしもの場面でも安心と安全を感じていただけるよう、24時間様々な場面でお客をサポートします。また、専用アプリ「MyMazda(マイマツダ)」と連携して車と繋がることができ、お客様のカーライフがもっと便利になります。

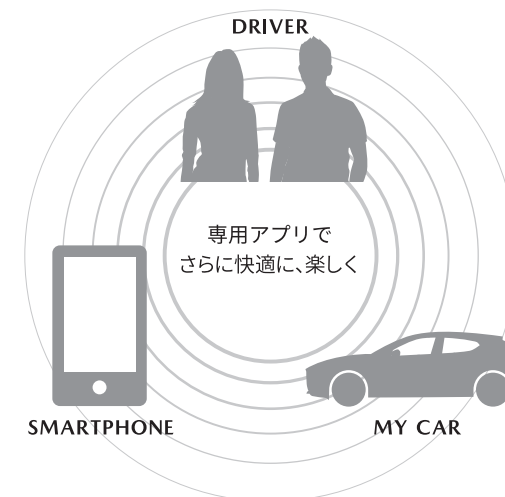
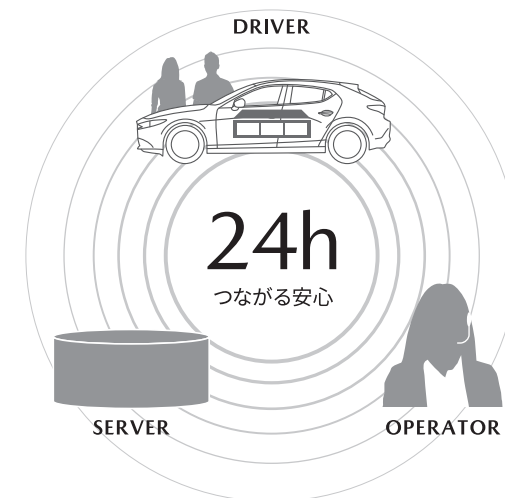

人とクルマのつながりを広げる、コネクティッドサービス

- *コネクティッドサービスはマツダ株式会社が提供するサービスです。
- *車載通信機単体でも一部サービスはご利用いただくことができますが、お客様のスマートフォンから専用アプリ「MyMazda」をダウンロードいただくことで、より多くのサービスをご利用いただけます。
- *コネクティッドサービス(一部機能除く)に関しては、ご購入車両の初度登録日より10年間無償でご利用いただけます。
- *一部機能に関しては、サブスクリプション方式での提供となります。
- *サービスのご利用にあたっては、店頭または「MyMazda」アプリにてご契約手続きおよびサービス開始手続きが必要となります。
- *通信環境などにより、サービスがご利用いただけない場合があります。
- *また、各種機能の作動には一定の条件があります。
詳しくはWEBサイト内の各種ご利用規約またはコネクティッドサービス取扱説明書をご確認ください。
<https://www.mazda.co.jp/carlife/connected/>
- *安全のため、走行中は一部の操作や画面表示が制限されます。
- *サービス内容は2025年12月現在のものです。予告なく変更・中止される場合があります。
- *コネクティッドサービスの内容および契約手続きの詳細は、営業スタッフにおたずねください。
- *車載通信機で使用している内部電池には寿命があります。

MAZDA CX-3 CONNECT

進化を続けるマツダコネクト <全車標準装備>

マツダならではの人間中心の考え方に基づいたヒューマン・マシンインターフェイス(HMI)設計により、安全で直感的に使い、さまざまなデバイスやメディアにも対応したコネクティビティシステムです。ワイドなセンターディスプレイとコマンダーコントロールを搭載し、使いやすさを高めました。



8.8インチセンターディスプレイ

<全車標準装備>

*ショップオプションのナビゲーション用SDカードアドバンス2をご購入いただくと、ナビゲーションを機能させることができます。

地図データは3年間無料更新付(年1回全更新)。走行中は安全上の理由から、一部機能に制限がかかります。

*地図データ全更新は、インターネットを通じてお客様ご自身で更新いただけます。

■Apple CarPlay^{※1※2} <全車標準装備>

Apple CarPlayにより、マツダ コネクト(コマンダーコントロール)でiPhoneを操作して、通話、メッセージの送受信や、音楽を聴いたり、マップで目的地を調べることができます。また、Siriによる音声操作が可能です。

*Apple CarPlay、iPhone、Siriは、米国およびその他の国々で登録されたApple Inc.の商標です。

*iPhoneの商標は、アイホン株式会社のライセンスにもとづき使用されています。

*一部対応していない機種がございます。対応機種について詳しくはこちらからご確認ください。

<https://www.apple.com/jp/ios/carplay/>

*Apple CarPlayを使用する場合、USBケーブルが必要となります。

■Android Auto^{TM※1※2} <全車標準装備>

Android AutoTMのアプリケーションにより、マツダ コネクト(コマンダーコントロール)でAndroidTMスマートフォンを操作できます。電話、メッセージ、音楽、マップなどAndroid AutoTM対応のコンテンツをマツダ コネクトで使用できます。

*Google、Android、Android AutoTMは、Google LLCの登録商標です。

*一部対応していない機種がございます。対応機種について詳しくはこちらからご確認ください。

<https://support.google.com/androidauto>

*Android AutoTMを使用する場合、USBケーブルが必要となります。

※1 お客様のスマートフォンとBluetooth®の接続が必要です。

※2 お客様のスマートフォンまたは携帯電話の接続が必要です。

MAZDA CX-3 SAFETY

MAZDA CX-3 SAFETY

*装備されるグレード等の詳細はTechnical Informationの主要装備をご確認ください。

ヒューマンエラーによる事故の回避、被害軽減をサポートする安全技術

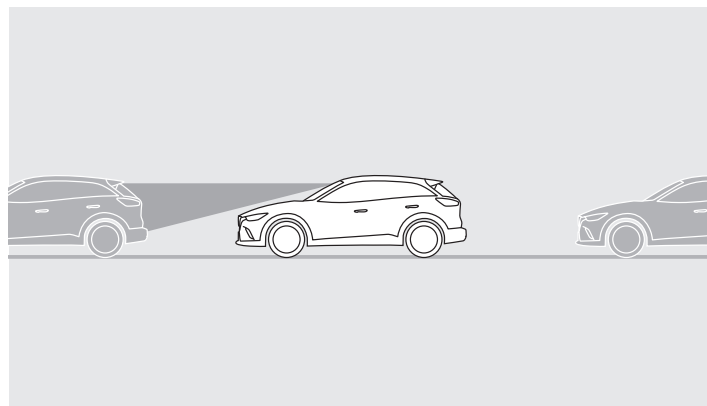

*イラストは機能説明のイメージです。

前方の車や歩行者を検知する **運転支援機能**

**アドバンスト・スマート・シティ・ブレーキ・サポート
(アドバンストSCBS)*夜間歩行者検知機能付^{*1*9}**

<全車標準装備>

先行車や前方の歩行者をカメラで検知し(対車両:約4~80km/h走行時、対歩行者:約10~80km/h走行時)、ブレーキを制御して衝突の回避や衝突時の被害の軽減をサポート。また、夜間の歩行者検知精度の向上を図りました。



機能を安全にお使いいただくために、右下のリンクより詳細説明のページを必ずご確認ください。

*装備されるグレード等の詳細はTechnical Informationの主要装備をご確認ください。

ヒューマンエラーによる事故の回避、被害軽減をサポートする安全技術

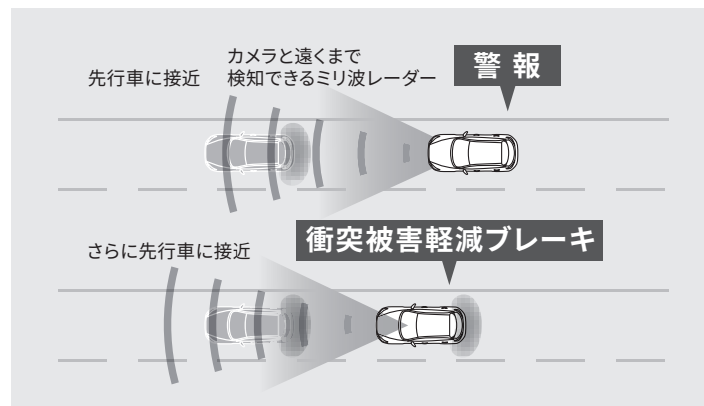

*イラストは機能説明のイメージです。

前方車との衝突危険を検知する **運転支援機能**

スマート・ブレーキ・サポート(SBS)^{※2※9} <全車標準装備>

約15km/h以上で走行中、カメラと遠くまで検知できるミリ波レーダーで先行車を捕捉。衝突の危険があると判断すると音や表示で警告、さらにはブレーキを制御し、衝突時の被害軽減や衝突の回避をサポートします。

 **機能を安全にお使いいただくために、右下のリンクより詳細説明のページを必ずご確認ください。**

*装備されるグレード等の詳細はTechnical Informationの主要装備をご確認ください。

ヒューマンエラーによる事故の回避、被害軽減をサポートする安全技術

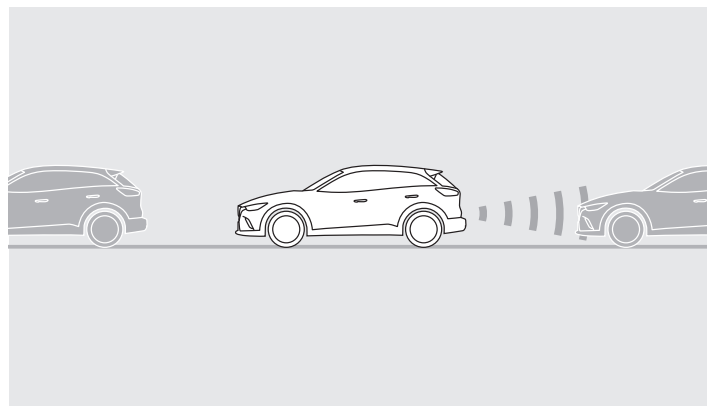

*イラストは機能説明のイメージです。

後進時に車や障害物を検知する **運転支援機能**

スマート・シティ・ブレーキ・サポート [後退時]
(SCBS R)^{*2*9} <全車標準装備>

約2～8km/hで後退時に、超音波センサーで障害物を捉え、衝突の危険性を判断。衝突の回避や衝突時の被害の軽減をサポートします。

- リアパーキングセンサー(センター/コーナー):
リアバンパーの超音波センサーで近距離の静止物を検知し、警告音でドライバーに知らせます。

 **機能を安全にお使いいただくために、右下のリンクより詳細説明のページを必ずご確認ください。**

MAZDA CX-3 SAFETY

*装備されるグレード等の詳細はTechnical Informationの主要装備をご確認ください。

ヒューマンエラーによる事故の回避、被害軽減をサポートする安全技術

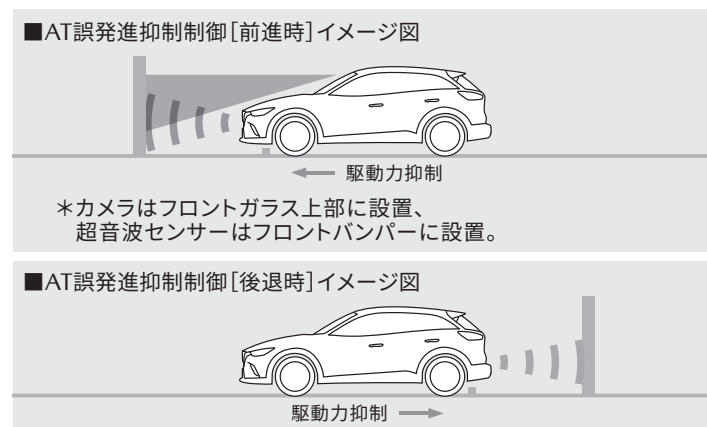

*イラストは機能説明のイメージです。

ペダルの誤操作による急発進を抑制する **運転支援機能**

AT誤発進抑制制御[前進時/後退時] ^{※2※3※9} <全車標準装備>

約10km/h以下での徐行中や停車時、カメラや超音波センサーが前方または後方に車両や壁などの障害物を検知しているにも関わらず、必要以上にアクセルペダルが踏み込まれたとき、表示および警報音と同時にエンジン出力を抑えて急発進を抑制します。



機能を安全にお使いいただくために、右下のリンクより詳細説明のページを必ずご確認ください。



目次へ

MAZDA CX-3 SAFETY

*装備されるグレード等の詳細はTechnical Informationの主要装備をご確認ください。

危険の芽「ヒヤリ・ハット」を減らすための安全技術

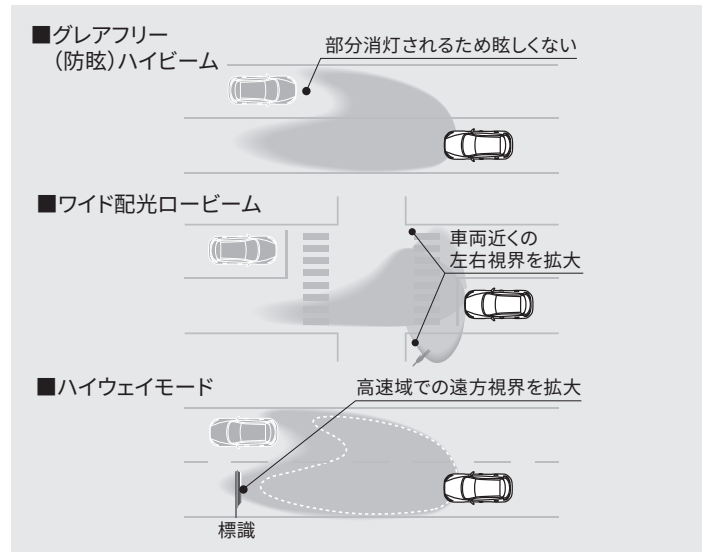

*イラストは機能説明のイメージです。

夜間でも安全運転に必要な視認性を確保する

アダプティブ・LED・ヘッドライト (ALH) ^{※4}^{※9} <全車標準装備>

夜間走行時に先行車や対向車の状況をクルマが判断。ヘッドランプの照射範囲や明るさを自動的に変化させるシステムです。

- グレアフリー (防眩) ハイビーム:
約40km/h以上で先行車や対向車の状況に応じてハイビームの照射範囲を自動的にコントロール
- ワイド配光ロービーム:約40km/h以下で車両の左右側方を広く照射
- ハイウェイモード:約95km/h以上でより遠方を照射

*市街地走行時や外部の照明環境、走行スピードなどにより、機能が一部制限されます。



機能を安全にお使いいただくために、右下のリンクより詳細説明のページを必ずご確認ください。



目次へ

MAZDA CX-3 SAFETY

*装備されるグレード等の詳細はTechnical Informationの主要装備をご確認ください。

危険の芽「ヒヤリ・ハット」を減らすための安全技術

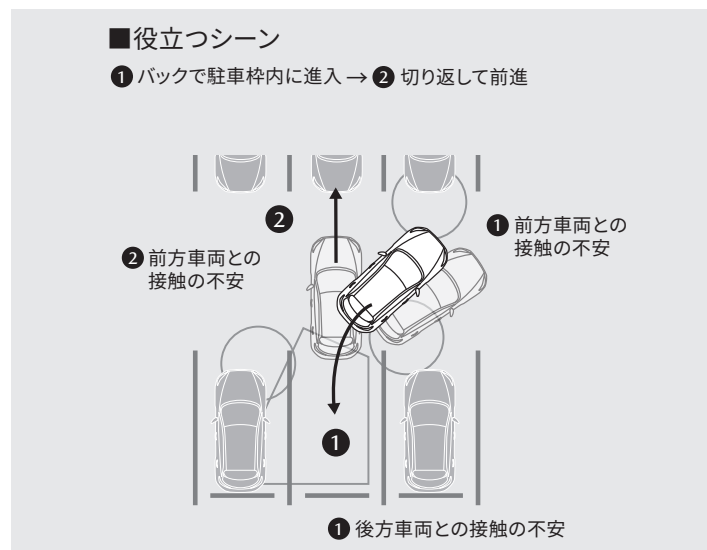

*イラストは機能説明のイメージです。

見えない部分の危険察知をサポートする

360°ビュー・モニター

フロントパーキングセンサー(センター/コーナー)^{※5※6※7※9}

<全車標準装備>

車両の前後左右にある4つのカメラを活用し、センターディスプレイの表示や各種警報音で低速走行時や駐車時に車両周辺の確認を支援するシステムです。

● トップビュー/フロントビュー/フロントワイドビュー/
サイドビュー/リアビュー/リアワイドビュー



機能を安全にお使いいただくために、右下のリンクより詳細説明のページを必ずご確認ください。



MAZDA CX-3 SAFETY

*装備されるグレード等の詳細はTechnical Informationの主要装備をご確認ください。

ヒューマンエラーによる事故の回避、被害軽減をサポートする安全技術

死角からの他車両の接近を通知する

ブラインド・スポット・モニタリング(BSM)^{※8※9}

後側方接近車両検知(RCTA)^{※5※9} (1/2) <全車標準装備>

BSMは後方から接近する車両の存在を知らせ、車線変更時の後方確認を支援するシステムです。約15km/h以上で前進しているときに後方からの接近車両を検知すると、接近状態に応じてドアミラー表示を点灯。その状態で点灯した側にウインカー操作すると、点滅表示と警報音でドライバーに危険を知らせます。

RCTAは駐車場などから後退するとき、左右後方に接近した車両を検知してドライバーに警告します。

*RCTA:Rear Cross Traffic Alert



機能を安全にお使いいただくために、右下のリンクより詳細説明のページを必ずご確認ください。



目次へ

MAZDA CX-3 SAFETY

*装備されるグレード等の詳細はTechnical Informationの主要装備をご確認ください。

ヒューマンエラーによる事故の回避、被害軽減をサポートする安全技術

死角からの他車両の接近を通知する

ブラインド・スポット・モニタリング(BSM)^{※8※9}

後側方接近車両検知(RCTA)^{※5※9} (2/2) <全車標準装備>

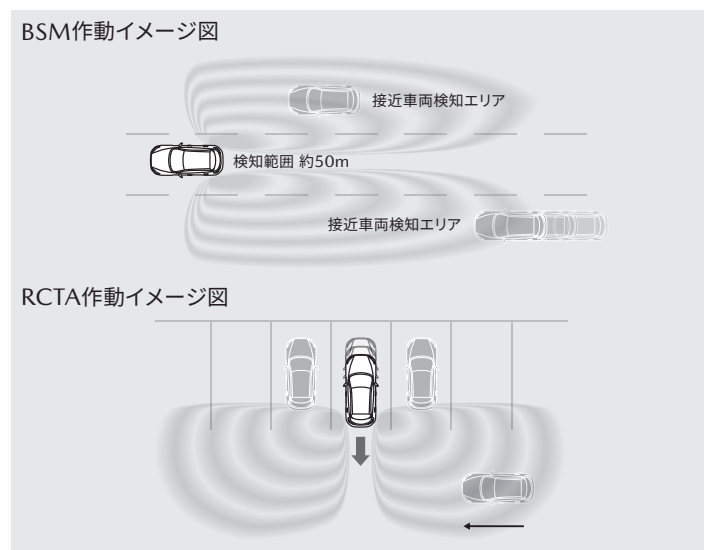

*イラストは機能説明のイメージです。

*リアパーキングセンサー(センター/コーナー):

リアバンパーの超音波センサーで近距離の静止物を検知し、警告音で警告するシステムであり、RCTAとは機能が異なります。

●検知エリア(BSM):自車の左右に隣接する車線で、自車のフロントドア後端から自車の後方約50mまで



機能を安全にお使いいただくために、右下のリンクより詳細説明のページを必ずご確認ください。



目次へ

MAZDA CX-3 SAFETY

*装備されるグレード等の詳細はTechnical Informationの主要装備をご確認ください。

危険の芽「ヒヤリ・ハット」を減らすための安全技術/ 運転負荷を軽減する安全技術

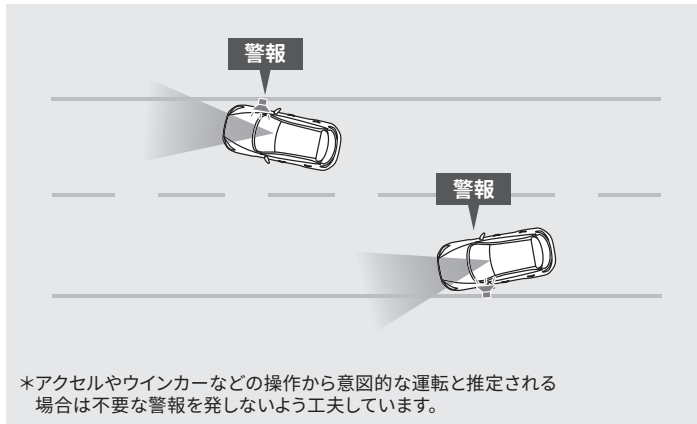

*イラストは機能説明のイメージです。

ドライバーに車線の逸脱を警告する

車線逸脱警報システム(LDWS)^{※10※13} <全車標準装備>

自車が車線から逸脱する可能性があることを知らせるシステムです。約45km/h以上での走行中にカメラが車線の白線(黄線)を検知。自車が車線から逸脱する可能性があるとしてシステムが判断した場合に、警報によりドライバーに知らせます。

*LDWS: Lane Departure Warning System



機能を安全にお使いいただくために、右下のリンクより詳細説明のページを必ずご確認ください。



目次へ

MAZDA CX-3 SAFETY

*装備されるグレード等の詳細はTechnical Informationの主要装備をご確認ください。

危険の芽「ヒヤリ・ハット」を減らすための安全技術/ 運転負荷を軽減する安全技術



*画像はショッポプションのナビゲーション用SDカードアドバンス2装着時のイメージです。

少ない視線移動で表示認識できる

交通標識認識システム(TSR)^{*11*13} <全車標準装備>

走行中にカメラで速度制限、進入禁止、一時停止の交通標識を読み取り、その情報をアクティブ・ドライビング・ディスプレイに表示。制限速度の超過などをドライバーに警告、安全運転を促します。

*TSR:Traffic Sign Recognition System

 **機能を安全にお使いいただくために、右下のリンクより詳細説明のページを必ずご確認ください。**



目次へ

MAZDA CX-3 SAFETY

*装備されるグレード等の詳細はTechnical Informationの主要装備をご確認ください。

危険の芽「ヒヤリ・ハット」を減らすための安全技術/ 運転負荷を軽減する安全技術

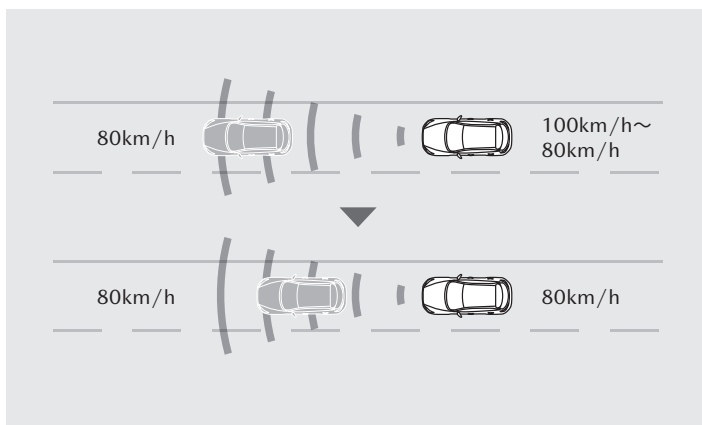

*イラストは機能説明のイメージです。

車間距離を一定間隔で保つ **運転支援機能**

マツダ・レーダー・クルーズ・コントロール(MRCC)

[全車速追従機能付] ※12※13 <全車標準装備>

フロントレーダーセンサーが先行車を検知することで、アクセルペダルやブレーキペダルを踏まなくても、設定した速度での定速走行や、車間距離を一定に保ちながら追従走行ができるシステムです。

●全車速追従機能付:0km/h～高速域まで



機能を安全にお使いいただくために、右下のリンクより詳細説明のページを必ずご確認ください。



目次へ

MAZDA CX-3 SAFETY

*装備されるグレード等の詳細はTechnical Informationの主要装備をご確認ください。

運転負荷を軽減する安全技術

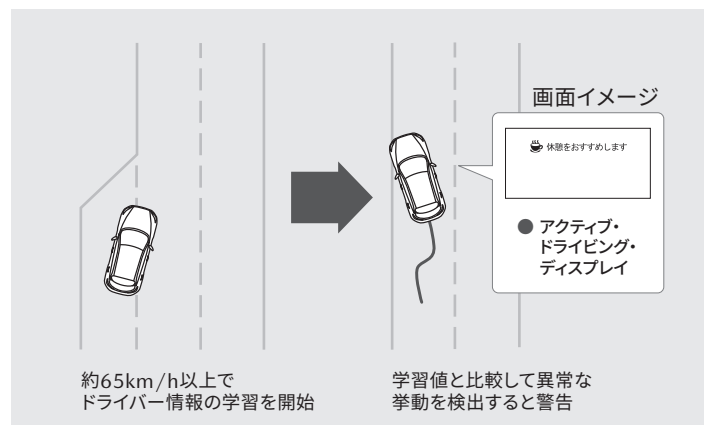

*イラストは機能説明のイメージです。

ドライバーへの休憩をお勧めする

ドライバー・アテンション・アラート(DAA)^{※13} <全車標準装備>

ドライバーの疲労や注意力の低下を検知し、ドライバーに休憩を促すシステムです。車線内を約65km/h以上で走行しているとき、クルマがドライバーの疲労増加や注意力低下を推定。アクティブ・ドライビング・ディスプレイの表示と警報音でドライバーへ休憩を促します。



機能を安全にお使いいただくために、右下のリンクより詳細説明のページを必ずご確認ください。

万が一の事故や衝突による被害を軽減するための技術

安全運転サポート車(サポカー S・ワイド)に該当



経済産業省や国土交通省などが普及啓発を推進している、高齢者を含む運転者を先進安全技術で支援し交通事故防止を図る「安全運転サポート車(サポカー S・ワイド)」に該当しています。サポカー S・ワイドは、被害軽減ブレーキ(対歩行者)、ペダル踏み間違い時加速抑制装置、車線逸脱警報、先進ライトを搭載した車です。



*対象車種、サポカーSの区分についてはマツダオフィシャルウェブに掲載しております。上記QRよりご覧ください。

https://www.mazda.co.jp/purchase/support_car/

CX-3が予防安全性能評価において、最高ランクの「ASV+++」を獲得

国土交通省と独立行政法人自動車事故対策機構が行う、被害軽減ブレーキ[対車両][対歩行者(昼間/夜間)]、車線逸脱警報・抑制装置、後方視界情報(バックカメラ)、ペダル踏み間違い時加速抑制装置、高機能前照灯の安全性能を評価する2018年度自動車アセスメント評価結果(後期分)において最高評価である「ASV+++」を獲得しました。



対象装備:アドバンスト・スマート・シティ・ブレーキ・サポート(アドバンストSCBS) *夜間歩行者検知機能付 車線逸脱警報システム(LDWS) AT誤発進抑制制御[前進時/後退時] スマート・ブレーキ・サポート(SBS) アダプティブ・LED・ヘッドライト(ALH) 360°ビュー・モニター

※ 全車標準装備

装備展開は2025年12月現在のもの



受賞時期:2016年5月

主催:国土交通省・(独)自動車事故対策機構

こちらでマツダ先進安全技術
i-ACTIVSENSEガイドブックを ▶
ご覧いただけます。



<https://www.mazda.co.jp/purchase/webcatalog/>

安全技術について

⚠ 安全にお使いいただく上での留意事項(1/2)

- ※1 対象物(特殊な外観をした車両、部分的に見えている、隠れている、もしくは背景に溶け込んでいる車両と歩行者など)、天候状況(雨・雪・霧など)、道路状況(カーブが連続する道路、夜間や夕暮れなど視界の悪い時など)などの条件によっては適切に作動しない場合があります。
- ※2 対象物(レーダー波または超音波を反射しにくい形状の車両など)、天候状況(雨・雪・霧など)、道路状況(カーブが多い、坂の繰り返しなど)などの条件によっては適切に作動しない場合があります。
- ※3 道路状況(急カーブ、急な坂道など)、天候状況(雨・雪・霧など)、障害物の形状(低い・小さい・細いなど)などの条件によっては適切に作動しない場合があります。
- ※4 周囲に光源があるとき(街灯・信号機など)、天候状況(雨・雪・霧など)、道路状況(カーブが多い・起伏が激しいなど)などの条件によっては適切に作動しない場合があります。システムを過信せず、つねに周囲の状況に注意して、必要に応じて上向き(ハイビーム)と下向き(ロービーム)を切り替えるなど安全運転を心がけてください。
- ※5 天候状況(雨・雪など)、隣接する壁や駐車車両の状態などの条件によっては適切に作動しない場合があります。
- ※6 カメラが映し出す範囲やセンサーの検出範囲は限られています。また夜間や暗い場所など、使用状況により画質が低下する場合があります。画面はイメージで実際とは異なる場合があります。安全のため、モニターの映像を過信せず目視による安全確認を行いながら運転してください。
- ※7 字光式ナンバープレートとの同時装着はできません。車速約15km/hを超えると画面が消える設定としています。
- ※8 天候状況(雨・雪など)、接近車両の状況(自車に接近してこない、速度差がなく長時間並走しているなど)、道路状況(道路幅が極端に広い/狭いなど)などの条件によっては適切に作動しない場合があります。

安全技術について

⚠ 安全にお使いいただく上での留意事項(2/2)

- ※9 アドバンスドSCBS、SBS、SCBS R、リアパーキングセンサー、AT誤発進抑制制御、ALH、360°ビュー・モニター、フロントパーキングセンサー、BSM、RCTAは、ドライバーの安全運転を前提としたシステムであり、事故被害や運転負荷の軽減を目的としています。したがって、各機能には限界がありますので過信せず、安全運転を心がけてください。
 - ※10 天候状況(雨・雪・霧など)、道路状況(急カーブ・車線幅が極端に広い/狭い・車線の白線(黄線)が見えにくいなど)などの条件によっては適切に作動しない場合があります。
 - ※11 対象標識(明るすぎる・暗すぎる・汚れ、雪、木などで隠れているなど)、天候状況(雨・雪・霧など)、道路状況(カーブが連続する道路など)などの条件によっては適切に作動しない場合があります。
 - ※12 対象物(レーダー波または超音波を反射しにくい形状の車両など)、天候状況(雨・雪・霧など)、道路状況(カーブが多い、坂の繰り返しなど)などの条件によっては適切に作動しない場合があります。
 - ※13 LDWS、TSR、MRCC、DAAは、ドライバーの安全運転を前提としたシステムであり、事故被害や運転負荷の軽減を目的としています。したがって、各機能には限界がありますので過信せず、安全運転を心がけてください。
- その他、重要な注意事項がございますので、営業スタッフにおたずねいただくか取扱説明書をご確認ください。



目次へ

組み合わせや価格など、詳しくは、Technical Informationをご覧ください。

MAZDA CX-3 TECHNICAL INFORMATION

Specifications (主要諸元)

MAZDA CX-3

2025年12月現在のものです

■車種	ボディタイプ	ステーションワゴン				
	機種名	15S Urban Dresser II		XD Vivid Monotone II		
	駆動方式	2WD (FF)	4WD	2WD (FF)	4WD	
■エンジンタイプ	SKYACTIV-G 1.5 (スカイアクティブ・ジー)		SKYACTIV-D 1.8 (スカイアクティブ・ディー)			
■トランスミッションタイプ	SKYACTIV-DRIVE (スカイアクティブ・ドライブ)		6EC-AT			
■車名・型式		マツダ・5BA-DKLFY	マツダ・5BA-DKLAY	マツダ・3DA-DK8FY	マツダ・3DA-DK8AY	
■寸法・重量・定員	全長×全幅×全高※1	mm	4,275×1,780×1,550			
	室内寸法(長さ×幅×高さ)※2	mm	1,810×1,435×1,210			
	ホイールベース	mm	2,570			
	トレッド	前/後	mm	1,525/1,520		
	最低地上高※2	mm	160			
	乗車定員	名	5			
	車両重量	kg	1,210	1,290	1,300	1,370
■サスペンション・ブレーキ	サスペンション	前/後	マクファーソンストラット式/トーションビーム式			
	ブレーキ	前/後	ベンチレーテッドディスク/ディスク			
■エンジン	型式		P5-VPS型	S8-DPTS型		
	種類※2		水冷直列4気筒DOHC16バルブ		水冷直列4気筒DOHC16バルブ 直噴ターボ	
	総排気量	L	1.496	1.756		
	ボア×ストローク	mm	74.5×85.8	79.0×89.6		
	圧縮比※2		13.0	14.8		
	最高出力※3	kW(PS)/rpm	82(111)/6,000	95(130)/4,000		
	最大トルク※3	N・m(kgf・m)/rpm	144(14.7)/4,000	270(27.5)/1,600-2,600		
	燃料供給装置		筒内直接噴射(DI)		電子式(コモンレール)	
	使用燃料・タンク容量	L	無鉛レギュラーガソリン・48	無鉛レギュラーガソリン・44	軽油・48	軽油・44
	■性能	WLTC燃費(国土交通省審査値)*1	km/L	17.0	15.7	20.0
市街地モード(WLTC-L)			14.4	13.3	16.7	16.0
郊外モード(WLTC-M)			17.2	16.2	19.8	19.1
高速道路モード(WLTC-H)			18.3	16.7	22.0	20.6
主要燃費向上対策			ミラーサイクルエンジン、アイドリングストップ機構、筒内直接噴射(DI)、 可変バルブタイミング、充電制御、電動パワーステアリング、 ロックアップ機構付トルクコンバーター		アイドリングストップ機構、筒内直接噴射、電子制御燃料噴射、過給器、 コモンレール高圧噴射、4バルブ、センターズル化、電動パワーステアリング、 ロックアップ機構付トルクコンバーター	
最小回転半径	m	5.3				
■トランスミッション	クラッチ※2		3要素1段2相形(ロックアップ機構付)			
	変速比(第1速/第2速/第3速/第4速/第5速/第6速/後退)		3.529/2.025/1.348/1.000/0.742/0.594/2.994		3.552/2.022/1.452/1.000/0.708/0.599/3.893	
	最終減速比		4.605	前 4.605/後 2.928	3.591	前 3.812/後 2.928

*1: 燃料消費率は定められた試験条件での値です。お客様の使用環境(気象、渋滞等)や運転方法(急発進、エアコン使用時等)に応じて燃料消費率は異なります。また、市街地、郊外、高速道路の各走行モードを平均的な使用時間配分で構成した国際的な走行モードです。市街地モードは、信号や渋滞等の影響を受ける比較的低速な走行を想定、郊外モードは、信号や渋滞等の影響をあまり受けない走行を想定、高速道路モードは、高速道路等での走行を想定しています。

*1: 車両の状態、駐車場の構造や車高検知システムにより、立体駐車場へ駐車できない場合があります。*2: 社内測定値および社内呼称。*3: 〈 〉内は旧単位での参考値です。

■道路運送車両法による型式指定申請書数値 ◆本仕様・装備は予告なく変更する場合があります。 ■製造事業者: マツダ株式会社

Equipment (主要装備)

MAZDA CX-3

○:標準装備、△:メーカーオプション、▲:ショップオプション

モデル要素	駆動	2WD	4WD	2WD	4WD
	エンジン	SKYACTIV-G 1.5	SKYACTIV-G 1.5	SKYACTIV-D 1.8	SKYACTIV-D 1.8
	ミッション	6EC-AT	6EC-AT	6EC-AT	6EC-AT
	グレード	15S Urban Dresser II	15S Urban Dresser II	XD Vivid Monotone II	XD Vivid Monotone II
■セーフティ	ヘッドレスト・フロント/リアシート(上下可動式)	全車標準	○	○	○
	チャイルドブルーフ(リアドア)	全車標準	○	○	○
	4輪アンチロック・ブレーキ・システム(4W-ABS)	全車標準	○	○	○
	電子制御制動力配分システム(EBD)	全車標準	○	○	○
	ブレーキアシスト	全車標準	○	○	○
	SRSエアバッグシステム(運転席/助手席)	全車標準	○	○	○
	SRSエアバッグシステム(運転席/助手席サイド)	全車標準	○	○	○
	SRSエアバッグシステム(カーテン)	全車標準	○	○	○
	シートベルト・フロントシート・プリテンショナー& ロードリミッター機構付ELR3点式×2	全車標準	○	○	○
	シートベルト・リアシート・プリテンショナー& ロードリミッター機構付ELR3点式×2(左右席)、ELR3点式×1(中央席)	全車標準	○	○	○
	シートベルト・アンカー・アジャスター(運転席/助手席)	全車標準	○	○	○
	エマージェンシー・シグナル・システム(ESS)	全車標準	○	○	○
	ウォーニング(全席シートベルト)	全車標準	○	○	○
	ウォーニング(ライト消し忘れ)	全車標準	○	○	○
	ウォーニング(半ドア)	全車標準	○	○	○
	軽量・高剛性・安全ボディ"SKYACTIV-BODY(スカイアクティブ・ボディ)"	全車標準	○	○	○
	リアシート・ISOFIX対応チャイルドシート固定ロアアンカレッジ(左右席)& トッパテザーアンカレッジ(左右席)	全車標準	○	○	○
	ダイナミック・スタビリティ・コントロールシステム[横滑り防止機構](DSC)& トラクション・コントロール・システム(TCS)	全車標準	○	○	○
	アドバンスト・スマート・シティ・ブレーキ・サポート(アドバンストSCBS) *夜間歩行者検知機能付	全車標準	○	○	○
	AT誤発進抑制制御[前進時/後退時]	全車標準	○	○	○
	スマート・シティ・ブレーキ・サポート[後退時](SCBS R)	全車標準	○	○	○
	リアパーキングセンサー(センター/コーナー)	全車標準	○	○	○
	ブラインド・スポット・モニタリング(BSM)	全車標準	○	○	○
	後側方接近車両検知(RCTA)*RCTA:Rear Cross Traffic Alert	全車標準	○	○	○
	車線逸脱警報システム(LDWS)*LDWS:Lane Departure Warning System	全車標準	○	○	○
	ヒル・ローンチ・アシスト(HLA)	全車標準	○	○	○
	スマート・ブレーキ・サポート(SBS)	全車標準	○	○	○
	マツダ・レーダー・クルーズ・コントロール(MRCC)[全車速追従機能付]	全車標準	○	○	○
	ドライバー・アテンション・アラート(DAA)	全車標準	○	○	○
	交通標識認識システム(TSR)	全車標準	○	○	○
アダプティブ・LED・ヘッドライト(ALH)	全車標準	○	○	○	
360°ビュー・モニター※1	全車標準	○	○	○	
フロントパーキングセンサー(センター/コーナー)	全車標準	○	○	○	

※1:カメラの映像に影響を及ぼすため、字光式ナンバープレートの装着はできません。

Equipment (主要装備)

MAZDA CX-3

○:標準装備、△:メーカーオプション、▲:ショップオプション

駆動		2WD	4WD	2WD	4WD	
モデル要素	エンジン	SKYACTIV-G 1.5	SKYACTIV-G 1.5	SKYACTIV-D 1.8	SKYACTIV-D 1.8	
	ミッション	6EC-AT	6EC-AT	6EC-AT	6EC-AT	
	グレード	15S Urban Dresser II	15S Urban Dresser II	XD Vivid Monotone II	XD Vivid Monotone II	
	グレード	15S Urban Dresser II	15S Urban Dresser II	XD Vivid Monotone II	XD Vivid Monotone II	
■ 視界	LEDハイマウントストップランプ	全車標準	○	○	○	
	リアワイパー	全車標準	○	○	○	
	リアウインドーデフォグガー	全車標準	○	○	○	
	全面UVカットガラス※2	全車標準	○	○	○	
	ダークティンテッドガラス(リア)	全車標準	○	○	○	
	パワーウインドー(運転席:自動反転機構およびワンタッチ&タイマー付)	全車標準	○	○	○	
	LEDヘッドランプ(ハイ/ロービーム:オートレベリング[光軸調整]機構付)	全車標準	○	○	○	
	ヘッドランプユニット内シグネチャーLEDランプ	全車標準	○	○	○	
	リアコンビランプユニット内シグネチャーLEDランプ	全車標準	○	○	○	
	オートライトシステム	全車標準	○	○	○	
	レインセンサーワイパー(フロント)感度調整式	全車標準	○	○	○	
	LEDリアコンビランプ	全車標準	○	○	○	
	LEDドアミラーウインカー	全車標準	○	○	○	
	リアフォグランプ		—	○	—	
	フロントワイパーデアイサー		—	○	—	
	ヘッドランプウォッシャー		—	○	—	
	ヒータードアミラー		—	○	—	
	大型ウォッシャータンク&ウォッシャー液残量警告灯		—	○	—	
	電動格納リモコン式カラードアミラー(ピアノブラック)	全車標準	○	○	○	
	オート格納ドアミラー	全車標準	○	○	○	
	LEDフロントフォグランプ		▲	▲	▲	
	スーパーUVカットガラス(フロントドア)	全車標準	○	○	○	
	IRカットガラス(フロントガラス/フロントドア)	全車標準	○	○	○	
	自動防眩ルームミラー	全車標準	○	○	○	
	■エクステリア	リアルーフスポイラー	全車標準	○	○	○
		マフラーカッター	全車標準	○	○	○
		電磁式リアゲートオープナー	全車標準	○	○	○
ブラックキャビン			—	—	○	
シグネチャーウイング(ブラックローム)			—	—	○	
フロントグリル(ピアノブラック)		全車標準	○	○	○	
フロント・サイド・リアボディリアバンパー(ピアノブラック)		全車標準	○	○	○	
メッキガーニッシュ(フロント&サイド下部)		全車標準	○	○	○	
センターピラーガーニッシュ(ピアノブラック)		全車標準	○	○	○	

※2:フロントガラスは合わせガラスの採用により、UVカット機能を持たせています。

Equipment (主要装備)

MAZDA CX-3

○:標準装備、△:メーカーオプション、▲:ショップオプション

モデル要素	駆動	2WD	4WD	2WD	4WD	
	エンジン	SKYACTIV-G 1.5	SKYACTIV-G 1.5	SKYACTIV-D 1.8	SKYACTIV-D 1.8	
	ミッション	6EC-AT	6EC-AT	6EC-AT	6EC-AT	
	グレード	15S Urban Dresser II	15S Urban Dresser II	XD Vivid Monotone II	XD Vivid Monotone II	
■インテリア	タコメーター	全車標準	○	○	○	
	マップランプ(フロント)	全車標準	○	○	○	
	ルームランプ(リア)	全車標準	○	○	○	
	ラゲッジルームランプ	全車標準	○	○	○	
	シートバックポケット(助手席側)	全車標準	○	○	○	
	リアコートフック×2	全車標準	○	○	○	
	フロントカップホルダー×2	全車標準	○	○	○	
	ボトルホルダー(フロントドア×2/リアドア×2)	全車標準	○	○	○	
	バニティミラー(運転席側/助手席側)	全車標準	○	○	○	
	アシストグリップ(運転席側/助手席側/後席側左右)	全車標準	○	○	○	
	12V電源ソケット	全車標準	○	○	○	
	チルト&テレスコピックステアリング	全車標準	○	○	○	
	ステアリング・オーディオリモートコントロールスイッチ	全車標準	○	○	○	
	インテリジェント・ドライブ・マスター(i-DM)	全車標準	○	○	○	
	8.8インチセンターディスプレイ	全車標準	○	○	○	
	コマンダーコントロール	全車標準	○	○	○	
	フロントセンターアームレスト	全車標準	○	○	○	
	フレキシブルボード	全車標準	○	○	○	
	トノカバー	全車標準	○	○	○	
	アクティブ・ドライビング・ディスプレイ(カラー)	全車標準	○	○	○	
ステアリングヒーター	全車標準	○	○	○		
ステアリングシフトスイッチ		▲	▲	▲	▲	
■シート	リアシート・6:4分割可倒式シートバック	全車標準	○	○	○	
	リアシート・センターアームレスト(カップホルダー×2)	全車標準	○	○	○	
	運転席ラチェットレバー式シートリフター	全車標準	○	○	○	
	運転席&助手席シートヒーター	全車標準	○	○	○	
■空調	フルオートエアコン	全車標準	○	○	○	
	リアヒーターダクト	全車標準	○	○	○	
■オーディオ・他	車載通信機(コネクティッドサービス対応)	全車標準	○	○	○	
	AM/FMラジオ	全車標準	○	○	○	
	地上デジタルTVチューナー(フルセグ)	全車標準	○	○	○	
	シャークフィンアンテナ	全車標準	○	○	○	
	Bluetooth®	全車標準	○	○	○	
	ハンズフリーマイク	全車標準	○	○	○	
	外部接続ハブ・USB端子(Type-A:フロント×2)	全車標準	○	○	○	
	外部接続ハブ・ナビゲーション用SDカード専用スロット	全車標準	○	○	○	
	6スピーカー	全車標準	○	○	○	
	Apple CarPlay	全車標準	○	○	○	
	Android Auto™	全車標準	○	○	○	
	ナビゲーション用SDカードアドバンス2		▲	▲	▲	▲

Equipment (主要装備)

MAZDA CX-3

○:標準装備、△:メーカーオプション、▲:ショップオプション

モデル要素	駆動	2WD		4WD	
		2WD	4WD	2WD	4WD
エンジン		SKYACTIV-G 1.5	SKYACTIV-G 1.5	SKYACTIV-D 1.8	SKYACTIV-D 1.8
ミッション		6EC-AT	6EC-AT	6EC-AT	6EC-AT
グレード		15S Urban Dresser II	15S Urban Dresser II	XD Vivid Monotone II	XD Vivid Monotone II
■シャシー&メカニズム	ドライブセレクション		○	○	—
	スタビライザー(フロント)	全車標準	○	○	○
	G-ベクタリングコントロール(GVC)	全車標準	○	○	○
	i-stop(アイ・ストップ)	全車標準	○	○	○
	キックダウンスイッチ	全車標準	○	○	○
	電動パーキングブレーキ(EPB)*EPB:Electric Parking Brake	全車標準	○	○	○
	オートホールド	全車標準	○	○	○
■タイヤ&ホイール	215/50R18 92Vタイヤ&18x7インチアルミホイール (切削加工:ガンメタリック塗装)		○	○	—
	215/50R18 92Vタイヤ&18x7インチアルミホイール (切削加工:ブラックメタリック塗装)		—	—	○
■セキュリティ・他	イモビライザー(国土交通省認可品)	全車標準	○	○	○
	イルミネーテッドエントリーシステム	全車標準	○	○	○
	パワードアロック	全車標準	○	○	○
	パンク修理キット	全車標準	○	○	○
	プッシュボタンスタートシステム	全車標準	○	○	○
	アドバンスキーレスエントリーシステム (アンサーバック機能付、リアゲート連動)&アドバンスキーx2	全車標準	○	○	○

●SRS:Supplemental Restraint System(補助拘束装置) 運転席&助手席エアバッグは横方向や後方からの衝撃、横転および転覆した場合や正面からの衝撃が小さい場合には作動しません。カーテン&運転席・助手席サイドエアバッグは横方向からの衝撃を感知した場合、感知した側が作動しますが、正面や後方からの衝突時や衝撃が小さい場合には作動しません。すべてのSRSエアバッグはシートベルトをしたうえで補助拘束装置です。シートベルトは必ず装着してください。●Apple CarPlayは、米国およびその他の国々で登録されたApple Inc.の商標です。

●Android Auto™は、GoogleLLCの登録商標です。●アドバンスキーレスエントリーシステムを電波障害となるような機器(携帯電話など)と重ねて携帯した場合、機能しないことがあります。その際は、キーを離してご使用ください。●寒冷地仕様を特に設定しておりません。全車寒冷地を考慮した仕様となっております。

Color Combination (カラーコンビネーション)

MAZDA CX-3

○:標準装備、△:メーカーオプション

駆動		2WD	4WD	2WD	4WD
モデル要素	エンジン	SKYACTIV-G 1.5	SKYACTIV-G 1.5	SKYACTIV-D 1.8	SKYACTIV-D 1.8
	ミッション	6EC-AT	6EC-AT	6EC-AT	6EC-AT
	グレード	15S Urban Dresser II	15S Urban Dresser II	XD Vivid Monotone II	XD Vivid Monotone II
	シート材質・カラー	シート材質(合成皮革/グランリュクス※1)※2	○	○	—
	シート材質(合成皮革/レガーヌ※3)※4	—	—	○	○
	シートカラー(ブラック)	—	—	○	○
	シートカラー(ピュアホワイト/ライトブラウン)	○	○	—	—
インテリア コーディネーション	エアコンルーバー加飾(外側:ピアノブラック)	—	—	○	○
	エアコンルーバー加飾(外側:サテックロームメッキ)	○	○	—	—
	エアコンルーバー加飾(内側:ピュアホワイト)	○	○	—	—
	エアコンルーバー加飾(内側:銅パー)	—	—	○	○
	ドアトリム(グランリュクス※1)	○	○	—	—
	ドアトリム(合成皮革)	—	—	○	○
	フロントドアアームレスト(合成皮革)	全車標準	○	○	○
	リアドアアームレスト(樹脂)	○	○	—	—
	リアドアアームレスト(合成皮革)	—	—	○	○
	インナードアハンドル(フロント:サテックロームメッキ)	全車標準	○	○	○
	インナードアハンドル(リア:サテックロームメッキ)	全車標準	○	○	○
	インパネデコレーションパネル(グランリュクス※1)	○	○	—	—
	インパネデコレーションパネル(合成皮革)	—	—	○	○
	インパネモールディング(サテックロームメッキ)	全車標準	○	○	○
ステアリング(本革巻)	全車標準	○	○	○	
シフトノブ(本革巻)	全車標準	○	○	○	
ボディカラー	ソウルレッドクリスタルメタリック※5	△	△	—	—
	スノーフレイクホワイトパールマイカ※6	△	△	—	—
	エアログレーメタリック	○	○	—	—
	ジェットブラックマイカ	○	○	—	—
	プラチナクォーツメタリック	○	○	—	—
	ソウルレッドクリスタルメタリック(ブラックキャビン)※7	—	—	△	△
	エアログレーメタリック(ブラックキャビン)	—	—	○	○
	プラチナクォーツメタリック(ブラックキャビン)	—	—	○	○

※1:「グランリュクス※」はセーレン株式会社の登録商標です。※2:前席および後席左右のシート背もたれの前面、サイドサポート部内側、シート座面に合成皮革を使用しています。シート座面および背もたれの一部にグランリュクス※を使用しています。※3:「レガーヌ※」はセーレン株式会社の登録商標です。※4:前席および後席左右のシート背もたれの前面、サイドサポート部内側、シート座面に合成皮革を使用しています。シート座面および背もたれの一部にレガーヌ※を使用しています。※5:ソウルレッドクリスタルメタリックは特別塗装色のため、メーカー希望小売価格66,000円(消費税抜き価格60,000円)高となります。※6:スノーフレイクホワイトパールマイカは特別塗装色のため、メーカー希望小売価格33,000円(消費税抜き価格30,000円)高となります。※7:ソウルレッドクリスタルメタリック(ブラックキャビン)は特別塗装色のため、メーカー希望小売価格44,000円(消費税抜き価格40,000円)高となります。

機種名	15S Urban Dresser II		XD Vivid Monotone II	
	6EC-AT		6EC-AT	
	2WD (FF)	4WD	2WD (FF)	4WD
■メーカー希望小売価格 ()内は消費税抜き価格	¥2,704,900 (¥2,459,000)	¥2,946,900 (¥2,679,000)	¥3,315,400 (¥3,014,000)	¥3,557,400 (¥3,234,000)

《リサイクル料金表》

車名	リサイクル預託金				資金管理料金	合計
	シュレッダーダスト料金	エアバッグ類料金	フロン類料金	情報管理料金		
CX-3	¥6,630	¥2,700	¥0	¥130	¥290	¥9,750

●本カタログに記載の価格はメーカー希望小売価格(消費税10%込み)です。価格については販売会社が独自に定めておりますので、詳しくは各販売会社におたずねください。また、保険料、税金(消費税除く)、登録などに伴う諸費用や、各販売会社でセットする付属品の費用は別途申し受けます。●記載の価格には、パンク修理キット、工具(けん引フック、ジャッキレバー、ホイールレンチ)が含まれています。(ジャッキは含まれておりません。ショッパオプションの「ジャッキセット」としてご用意しております)●別途リサイクル料金が必要となります。

15S Urban Dresser II 2WD (FF) 車

単位(mm)

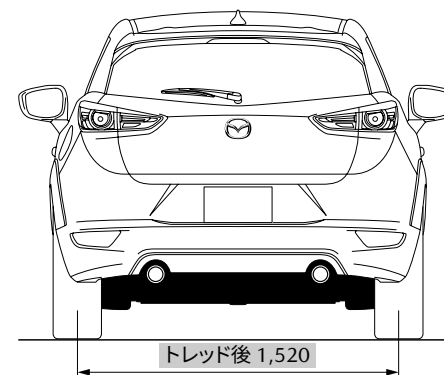
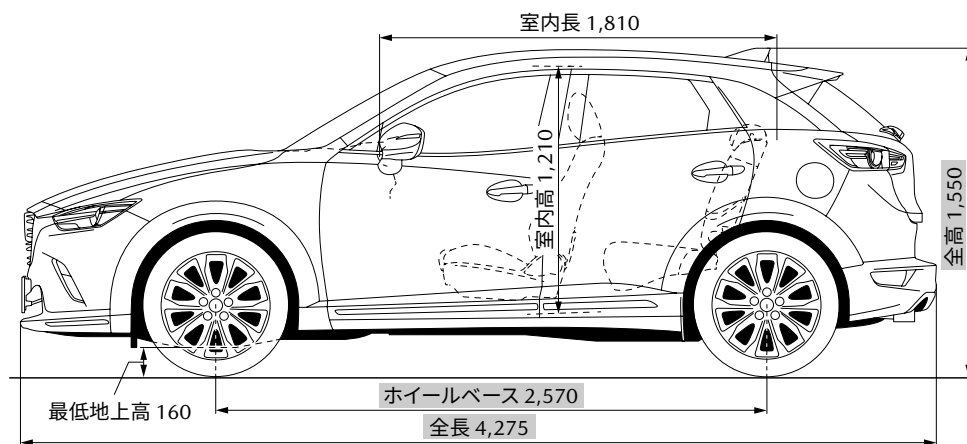
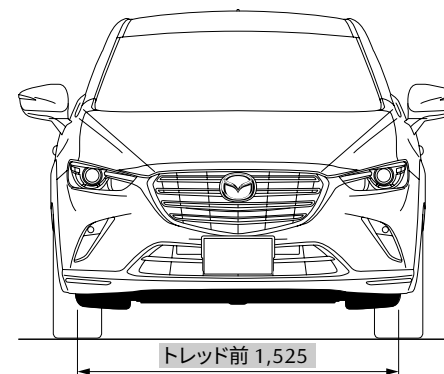
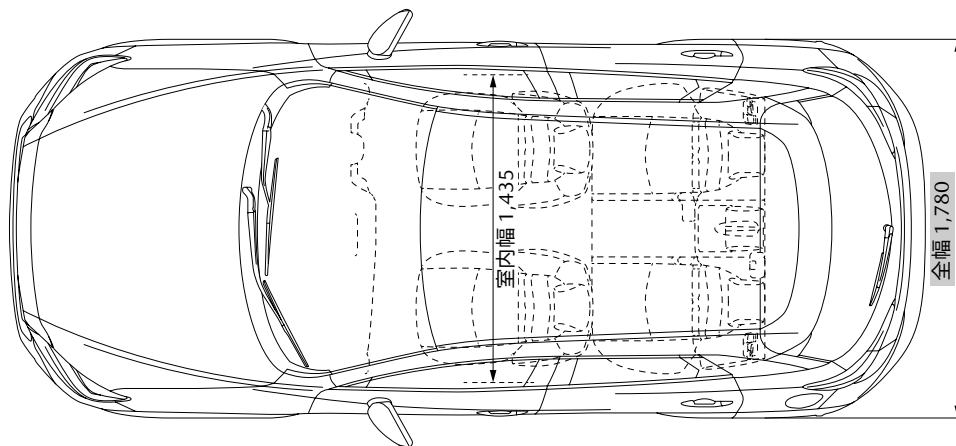

●寸法は、社内測定値となります(■部を除く)。

機種名	15S Urban Dresser II		XD Vivid Monotone II				
	6EC-AT						
	2WD (FF)	4WD	2WD (FF)	4WD			
■車名・型式	マツダ・5BA-DKLFY		マツダ・5BA-DKLAY				
■エンジン	型式	P5-VPS型		S8-DPTS型			
	総排気量	1.496		1.756			
■燃料消費率	WLTC ^{※1} 燃費 (国土交通省審査値) *1	km/L	17.0	15.7	20.0	19.0	
	市街地モード (WLTC-L)		14.4	13.3	16.7	16.0	
	郊外モード (WLTC-M)		17.2	16.2	19.8	19.1	
	高速道路モード (WLTC-H)		18.3	16.7	22.0	20.6	
■排出ガス	CO ₂ 排出量	g/km	137	148	129	136	
	適合規制または認定レベル		平成30年排出ガス基準50%低減レベル		平成30年排出ガス規制適合		
	WLTCモード規制値・認定値		CO	g/km	1.15	0.63	
			NMHC	g/km	0.05	0.024	
			NOx	g/km	0.025	0.15	
			PM	g/km	0.005	0.005	
			適合規制レベル		平成28年騒音規制 (M1A2A) 適合		平成28年騒音規制 (M1A2A) 適合
加速/定常/近接	dB (A)	70 (規制値) / - / 79	70 (規制値) / - / 73	70 (規制値) / - / 72			
■エアコン冷媒	種類 (GWP値※1)・使用量		HFO-1234yf (1※2)・360g		HFO-1234yf (1※2)・390g		
■車室内VOC	鉛※3		自工会目標達成 (厚生労働省室内濃度指針値以下)				
	水銀※4		自工会2006年目標達成 (1996年時点の1/10以下)				
	六価クロム		使用部品: 電子基板・電気部品のはんだ、圧電素子など				
	カドミウム		自工会目標達成 (2005年1月以降使用禁止)				
	リサイクルし易い材料使用部品		自工会目標達成 (2008年1月以降使用禁止)				
■環境負荷物質	樹脂、ゴム部品への材料表示		自工会目標達成 (2007年1月以降使用禁止)				
	リサイクル材使用部品		バンパー、内装材などの樹脂部品				
			あり				
■リサイクル	リサイクル材使用部品		アンダーカバーなどの一部樹脂部品				



*1: 燃料消費率は定められた試験条件での値です。お客様の使用環境(気象、渋滞等)や運転方法(急発進、エアコン使用時等)に応じて燃料消費率は異なります。また、市街地、郊外、高速道路の各走行モードを平均的な使用時間配分で構成した国際的な走行モードです。市街地モードは、信号や渋滞等の影響を受ける比較的低速な走行を想定、郊外モードは、信号や渋滞等の影響をあまり受けない走行を想定、高速道路モードは、高速道路等での走行を想定しています。

※1: GWP: Global Warming Potential (地球温暖化係数) ※2: フロン法において、カーエアコン冷媒は、2023年度以降、GWP150以下 (対象の乗用車における国内向け年間出荷台数の加重平均値) にすることを求められております。 ※3: 鉛バッテリーは回収ルートが確立されているので対象外となります。 ※4: ナビゲーション等の液晶ディスプレイ、コンビネーションメーター、ディスチャージヘッドランプ、室内蛍光灯 (交通安全上必須な部品の極微量使用を除外)

ご購入を検討中のみなさまへ、各種プランをご用意しました。
「愛車と重ねる歳月を、より光り輝くものに」

詳しくは、マツダオフィシャルサイトで最新の情報をご確認ください。

■残価設定型クレジット マツダスカイプラン

<https://www.mazda.co.jp/purchase/credit-plan/>



■万一の故障を無料で修理 マツダ延長保証

<https://www.mazda.co.jp/purchase/carlife-care/encho-hosho/5years/>



■マツダ自動車保険 スカイプラス

<https://www.mazda.co.jp/purchase/carlife-care/insurance/>



■高品質メンテナンス パックdeメンテ

<https://www.mazda.co.jp/purchase/carlife-care/packdemente/>



■CX-3 アクセサリーカタログ

https://www2.mazda.co.jp/accessories/web_cat/cx-3/



マツダ企業サイト(会社案内、企業理念、取り組みについて)
<https://www.mazda.com/ja/>

●後席もシートベルト。チャイルドシートも忘れずに。発進・加速はゆるやかに。エコドライブを心がけよう。

(このカタログについてのお問い合わせ先)

お近くの販売会社または  マツダ(株)コールセンターへどうぞ。

全国共通フリーダイヤル  0120-386-919

受付時間 平日9:00～17:00 土・日・祝日9:00～12:00 13:00～17:00

掲載の画像は撮影・印刷条件により、実物と印象が相違する場合があります。また、ボディカラーおよび内装色が実車と違って見えることがあります。本カタログの画像は合成です。このカタログは2025年12月現在のものです。

●マツダのソーシャルメディアはこちら
<https://www.mazda.co.jp/experience/socialmedia/>



●CLUB MAZDA登録はこちら
https://www.mazda.co.jp/clubmazda_intro/



マツダ株式会社

〒730-8670 広島県安芸郡府中町新地3-1
マツダオフィシャルサイト
www.mazda.co.jp/

