



MAZDA CX-5

MAZDA CX-5 PRODUCT CONTENTS

PERFORMANCE 006

DRIVING POSITION <small>ドライビングポジション</small>	007
MAZDA INTELLIGENT DRIVE SELECT <small>マツダインテリジェントドライブセレクト</small>	010
i-ACTIV AWD <small>AWD システム</small>	011
G-VECTERING CONTROL PLUS <small>Gベクタリングコントロールプラス</small>	012
SKYACTIV-VEHICLE ARCHITECTURE <small>スカイアクティブビークルアーキテクチャー</small>	014
MAZDA PROACTIVE SAFETY <small>マツダ プロアクティブ セーフティ</small>	015
HUMAN MACHINE INTERFACE <small>ヒューマン マシン インターフェース</small>	017
COMFORTABLE SILENCE <small>コンフォータブル サイレンス</small>	019
SKYACTIV ENGINE <small>エンジン</small>	020

MAZDA CX-5 MODELS 022

XD DRIVE EDITION	024
25S/XD SPORTS APPEARANCE	026
BLACK SELECTION	028
20S/XD i SELECTION	034
BODY COLORS	037
SEAT MATERIALS	038
GRADE CHART	039

MAZDA CX-5 EQUIPMENT 041

MAZDA CX-5 CONNECT 055

MAZDA CX-5 SAFETY 060

MAZDA CX-5 TECHNICAL INFORMATION 077



Photo:XD Drive Edition 2WD (FF) Body Color:ロジウムホワイトプレミアムメタリック

*ロジウムホワイトプレミアムメタリックは特別塗装色のため、メーカー希望小売価格55,000円(消費税抜き価格50,000円)高となります。



Photo:XD Drive Edition 2WD



Photo:25S Sports Appearance 2WD(FF) Body Color:ソウルレッドクリスタルメタリック

*ソウルレッドクリスタルメタリックは特別塗装色のため、メーカー希望小売価格77,000円(消費税抜き価格70,000円)高となります。

PERFORMANCE

PERFORMANCE DRIVING POSITION (1/3)



目次へ

「まっすぐ座れる。あたりまえのことだと思っていませんか。」



*画像はイメージです。

「まっすぐ座れる。あたりまえのことだと思っていませんか。」

すべての「走る喜び」は、ドライビングポジションから生まれる

まっすぐな姿勢でシートに座り、自然に足を伸ばした先にペダルがあること。これが、マツダが理想とする走りの基礎であり、クルマを意のままに操る楽しさの基本です。スカイアクティブテクノロジーの開発とともに、クルマの設計をまったくのゼロから見直して前輪を前方に移動させたのは、まっすぐに座れることを第一に考えているからこそ。

マツダが考える理想のペダルレイアウト

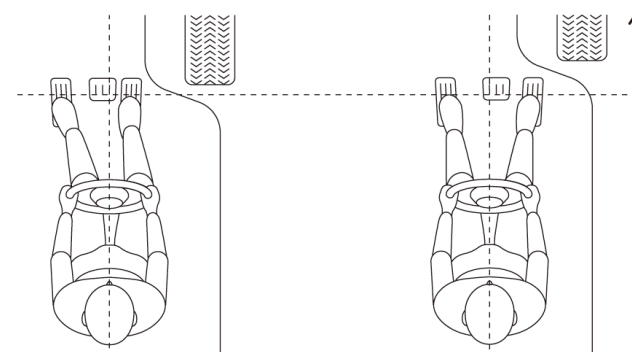

マツダの理想ではないペダルレイアウト
前輪があるために
ペダルが左に寄ってしまう状態

マツダのペダルレイアウト
前輪を前方に移動し、足を自然に
伸ばした位置にペダルを配置

*イラストは機能説明のイメージです。

「まっすぐ座れる。あたりまえのことだと思っていませんか。」

すべての「走る歓び」は、ドライビングポジションから生まれる

アクセルペダルに、人間の足の動きとペダルの軌跡がずれにくいオルガン式ペダルを採用しているのは、自然な姿勢で運転できることを追求しているからこそ。この思いによって、マツダはクルマの大小に関わらず、すべてのモデルで理想のペダルレイアウトを実現しています。正しくペダルを踏めること。マツダの「走る歓び」は、そこから生まれているのです。

足の動きとペダルの動きが一致する
オルガン式ペダルを採用することで、
足首への負担を軽減

ペダルの軌跡
足の軌跡

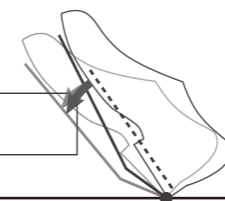

オルガン式アクセルペダル

*イラストは機能説明のイメージです。

「さまざまな路面で、思いのまま楽しい走りを。」

マツダイナテリジェントドライブセレクト(Mi-Drive)

<標準装備>

- 20S(i Selection, Black Selection)
- 25S(Sports Appearance)

Mi-Drive(スポーツモード付)は、走行シーンに応じてモードを選択可能。日常ユースでは、燃費と走行性能のベストバランスを追求したノーマルモードを。郊外のワインディングロードでは、応答性を優先して積極的な走りをサポートするスポーツモードを。走行環境の変化に応じて、瞬時に最適なモードを選択することが可能です。これらのモードは、エンジンやAT、AWD、GVCといったシステムを統合制御することで、車両全体の特性を各シーンに最適化します。



Mi-Driveスイッチ

*Mi-Drive各モードおよびi-ACTIV AWDの機能・性能には限界がありますので過信せず、適切なタイヤを装着のうえ、安全運転を心がけてください。また、走行条件についてご注意いただきたい項目があります。必ず説明書をご確認ください。

PERFORMANCE i-ACTIV AWD

「さまざまな路面で、思いのまま楽しい走りを。」

i-ACTIV AWD

タイヤの動きやGセンサー等の情報から車両の走行状態をリアルタイムに検知し、路面状況やタイヤの荷重状態の変化を素早く予測。状況に応じて前後輪へのトルク配分を自動的に最適化する先進のAWDシステムです。雨や雪などの滑りやすい路面ではもちろん、ドライ路面においても4輪のタイヤの力を効率的に引き出せるように適切にトルクを配分し、スムーズで安定した走りを提供します。

<4WD車全車標準装備>



Photo:XD Drive Edition 4WD

Body Color:ソウルレッドクリスタルメタリック

*ソウルレッドクリスタルメタリックは特別塗装色のため、メーカー希望小売価格77,000円(消費税抜き価格70,000円)高となります。

「さまざまな路面で、思いのまま楽しい走りを。」

G-ベクタリングコントロールプラス(GVC Plus)^{※1}

GVCは、ドライバーのハンドル操作に応じてエンジンの駆動トルクを制御し、タイヤの接地状態を最適化してスムーズで効率的な車両挙動を実現する世界初^{※2}の技術です。ドライバーの操作に対する車両の応答がよりリニアとなり、直進時も含めたハンドルの修正操作が減るため、クルマとの一体感が向上。長距離運転での疲労蓄積を抑制するとともに、同乗者も含めた体の揺れが減ることで、乗り心地の向上に貢献します。

進化したGVC Plusでは、新たにブレーキによる姿勢安定化制御を追加しました。ドライバーの素早いハンドル操作に対する車両の追従性を高めるとともに、挙動の収束性をサポート。これにより緊急時の危険回避能力を向上させるとともに、高速走行時の車線変更や、雪道など滑りやすい路面環境においても、より安心感のある走りを提供します。

※1 G-Vectoring Control Plus:車両の加速度(G)を方向付ける(Vectoring)制御(Control)

※2 2016年6月の量産車として(マツダ調べ)

「さまざまな路面で、思いのまま楽しい走りを。」

G-ベクタリングコントロールプラス(GVC Plus)^{※1}

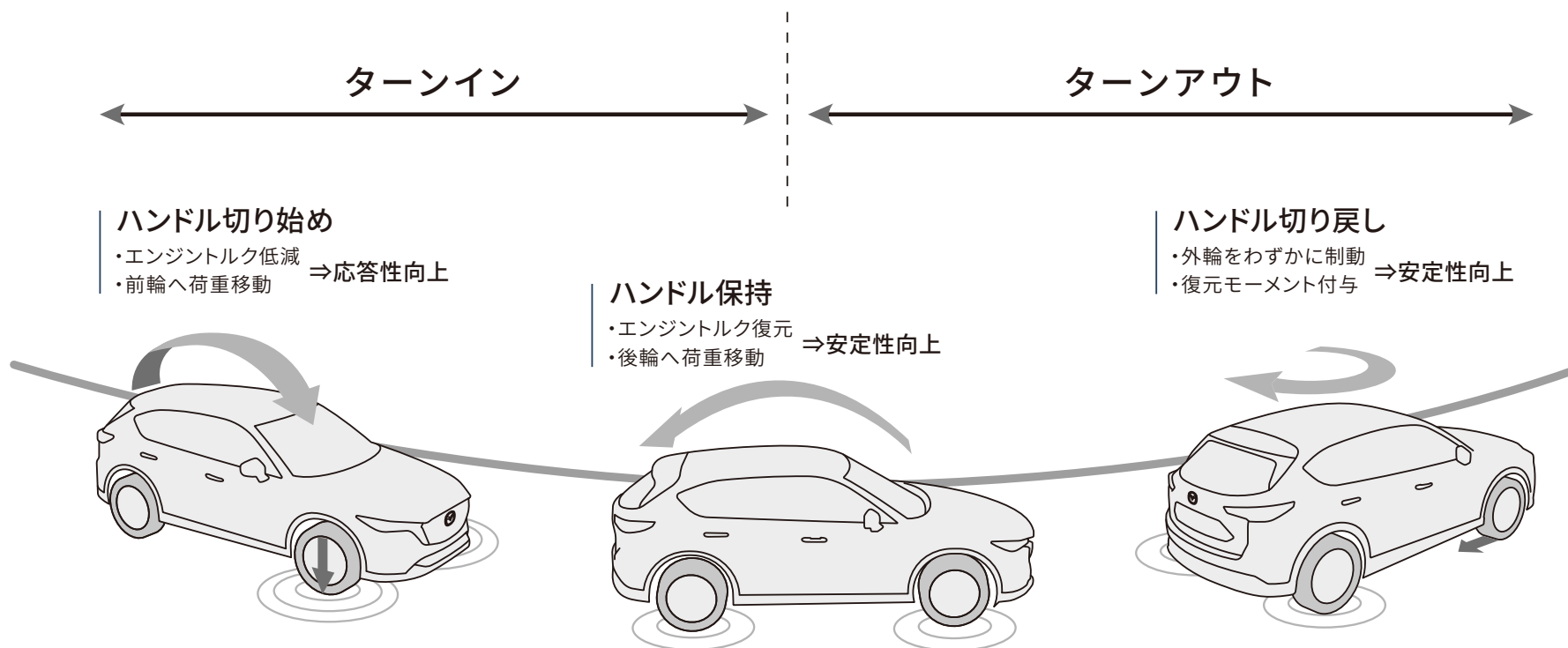

*イラストは機能説明のイメージです。

「自分の足で歩いているかのように。」

SKYACTIV-VEHICLE ARCHITECTUREの考え方を採用

人の体を持つ「自然にバランスを取ろうとする力」を応用し、究極の「人馬一体」を目指した車両構造技術、それがマツダのSKYACTIV-VEHICLE ARCHITECTUREです。

CX-5では、その考え方のもとにシートとサスペンションを最適化し、骨盤が立ち、背骨が自然なS字カーブを描く運転姿勢と、路面からの力を滑らかに伝える車両挙動を実現。人間の歩行時と同じように無意識に体のバランスを取りながら、クルマの動きをまるで自分の体のように感じられる、上質で心地よい走りをお届けします。



Photo:XD Drive Edition 2WD (FF)

「安全の主役は、やはりドライバーです。」

乗る人すべての安心と安全、そして楽しさのために

目前に迫った事故を避けるための被害軽減ブレーキは、今や、どんな自動車にも不可欠な安全技術になりました。しかしマツダは、それだけで満足はしません。危険な状況になってからそれに対処するのではなく、事故や危険につながる、もっともっと前の段階から、安全について考え、設計する。先進安全技術のみならず、ドライビングポジション、情報レイアウトや視界などの運転環境、そして走行性能も、その考えに基づいて造り込んでいます。すべては、ドライバーが安心して運転できるように。それが“MAZDA PROACTIVE SAFETY”。マツダの安全に対する独自の考え方です。

マツダの安全思想
MAZDA PROACTIVE SAFETY

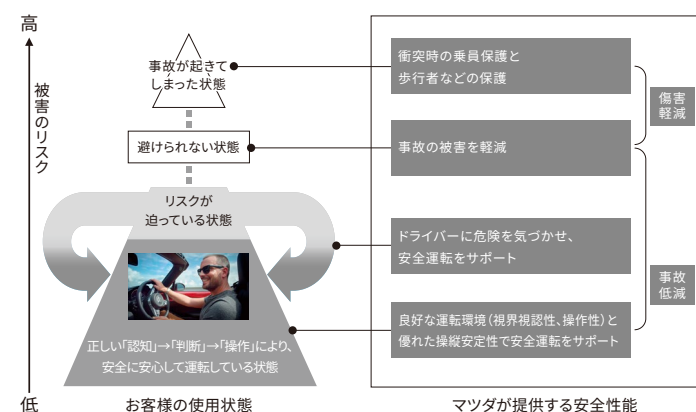

「安全の主役は、やはりドライバーです。」

クルマに乗る人全員が、「走る喜び」を思う存分満喫できるように。

それが“MAZDA PROACTIVE SAFETY”。マツダの安全に対する独自の考え方です。

i-ACTIVSENSE

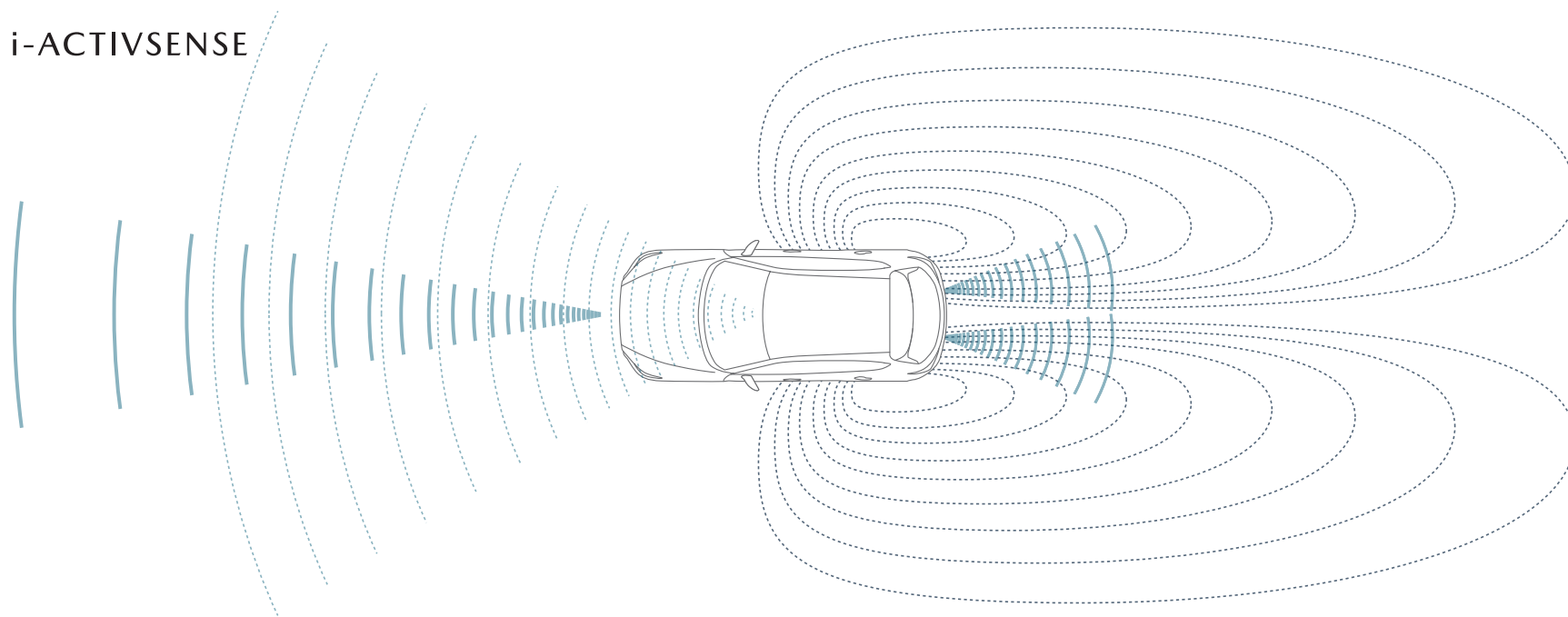

*イラストは機能説明のイメージです。

「情報を整理すると生まれる、心の余裕。」

人間中心で磨き上げたシンプルな情報レイアウト

さまざまな装備や技術の進化によって“クルマでできること”が増える一方で、運転中にドライバーが処理しなければならない情報量も増えてしまいます。そこでマツダは、ドライバーが多様な情報を適切に扱いながらも、安心して安全に運転できる環境づくりに注力しています。



Photo:XD Drive Edition 2WD (FF)

「目線の動きが少ないから、ゆとりをもって運転できるのです。」

人間中心で磨き上げたシンプルな情報レイアウト

そのために人間中心の考え方にに基づき、絶えず確認が必要な情報/クルマの状態を確認する情報/快適・利便性のための情報の3種類に情報を整理。そのうえで、それぞれ各表示デバイスに最適に配分したシンプルな情報レイアウトをつくり上げました。これによってドライバーが心に余裕を持ち、しっかりと前を向いて運転に集中しながら、必要な情報を少ない視線移動で直感的に確認しやすくしています。

「心地のよい音が聞こえてくる。そんな空間を。」

音の聞こえ方にまでこだわって目指した、質の高い静粛性

ただ静かなだけでなく、人間が心地よさを感じられる。それが、マツダの考える静粛性です。そのために、吸音材や遮音材を効果的に使用して不快な騒音を抑制したうえで、エンジンサウンドなどの必要な音が心地よく聞こえるよう、音が耳に届くまでの経路や変化の仕方を徹底的にコントロールしています。高音質でクリアなサウンドを楽しめる音響空間を実現しました。



Photo:XD Drive Edition 2WD (FF)

「もっと遠くへ行きたくなる。そんな気持ちにさせるエンジンです。」

SKYACTIV-D

実用燃費と環境性能の向上を追求しつつ、ディーゼルならではの力強さ、ロングツーリングを快適に楽しめる静粛性も実現したクリーンディーゼルエンジン。豊かなトルクによる扱いやすさに加え、高回転からでもスムーズに加速できる高出力を実現し、高速道路への合流や追い越しなどのシーンでのパワフルな走りを提供します。さらに、強力なトルクを精度よく、意のままに操れるよう、アクセル操作に対する加減速コントロール性を緻密に造り込んでいます。



*画像はイメージです。

「もっと遠くへ行きたくなる。そんな気持ちにさせるエンジンです。」

SKYACTIV-G

エンジンの理想状態を追求した革新技术を採用し、軽快なパフォーマンスと優れた燃費性能を発揮する高効率直噴ガソリンエンジン。2.0Lと2.5Lの自然吸気エンジンをラインアップし、アクセル操作に対するリニアな応答性や伸びやかな加速感など、さまざまなシーンをスムーズに運転できる心地よい走りを実現します。また、アクセルペダルを素早く踏み込んだときにドライバーがイメージする加速力を瞬時に発揮させることで、追い越しや発進時など、素早く加速したいシーンにおいても気持ちのいい走りを楽しめます。



*画像はイメージです。

MAZDA CX-5 MODELS

MAZDA CX-5 MODELS

SKYACTIV-G 2.5

25S SPORTS APPEARANCE

SKYACTIV-G 2.0

20S BLACK SELECTION

20S i SELECTION

SKYACTIV-D 2.2

XD DRIVE EDITION

XD SPORTS APPEARANCE

XD BLACK SELECTION

XD i SELECTION

XD DRIVE EDITION

ブラック基調の精悍なデザインに、レザーシートと人気装備を備えたモデル。



Photo:XD Drive Edition 2WD

Body Color:ロジウムホワイトプレミアムメタリック

メーカー希望車両本体小売価格 ()内は消費税抜き価格

SKYACTIV-D 2.2

XD Drive Edition

2WD ¥3,901,700 (¥3,547,000)

4WD ¥4,132,700 (¥3,757,000)

*主な標準装備はP025をご覧ください。

*ロジウムホワイトプレミアムメタリックは特別塗装色のため、メーカー希望小売価格55,000円(消費税抜き価格50,000円)高となります。

■別途リサイクル料金が必要となります。

■本カタログに記載の価格はメーカー希望小売価格(消費税10%込み)です。価格については販売会社が独自に定めておりますので、詳しくは各販売会社におたずねください。また、保険料、税金(消費税除く)、登録などに伴う諸費用や各販売会社でセットする付属品の費用は別途申し受けます。

■記載の価格にはパンク修理キット、タイヤ交換用工具が含まれています。

■寒冷地仕様を特に設定しておりません。全車寒冷地を考慮した仕様となっております。

XD DRIVE EDITION

標準装備

フロントグリル



縦基調:ピアノブラック

タイヤ&ホイール



225/55R19 タイヤ &
19インチアルミホイール
(ブラックメタリック塗装)

*Drive Edition/
Sports Appearance

インテリア



シート



シート材質(ナッパレザー)^{*1}/
シートカラー(ディープレッド)

※1 前席および後席左右のシート背もたれの前面、サイドサポート部内側、シート座面に本革を使用しています。

25S/XD SPORTS APPEARANCE

スポーティなデザインと走りが、情熱と挑戦心を掻き立てます。



Photo:XD Sports Appearance 2WD
Body Color:ソウルレッドクリスタルメタリック

メーカー希望車両本体小売価格 ()内は消費税抜き価格

SKYACTIV-G 2.5

25S Sports Appearance

2WD ¥3,581,600 (¥3,256,000)

4WD ¥3,812,600 (¥3,466,000)

SKYACTIV-D 2.2

XD Sports Appearance

2WD ¥3,850,000 (¥3,500,000)

4WD ¥4,081,000 (¥3,710,000)

*主な標準装備はP027をご覧ください。

*ソウルレッドクリスタルメタリックは特別塗装色のため、メーカー希望小売価格77,000円(消費税抜き価格70,000円)高となります。

■別途リサイクル料金が必要となります。

■本カタログに記載の価格はメーカー希望小売価格(消費税10%込み)です。価格については販売会社が独自に定めておりますので、詳しくは各販売会社におたずねください。また、保険料、税金(消費税除く)、登録などに伴う諸費用や各販売会社でセットする付属品の費用は別途申し受けます。

■記載の価格にはパンク修理キット、タイヤ交換用工具が含まれています。

■寒冷地仕様を特に設定しておりません。全車寒冷地を考慮した仕様となっております。

25S/XD SPORTS APPEARANCE

標準装備

フロントグリル



縦基調:ピアノブラック

タイヤ&ホイール



225/55R19 99Vタイヤ&
19×7インチアルミホイール
(ブラックメタリック塗装)

*Drive Edition/
Sports Appearance

インテリア



シート

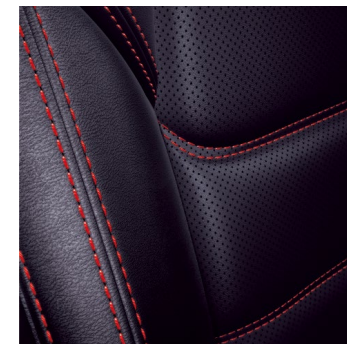

シート材質(レザー)^{*1}/
シートカラー(ブラック)

※1 前席および後席左右のシート背もたれの前面、サイドサポート部内側、シート座面に本革を使用しています。



目次へ

BLACK SELECTION

黒で引き締めたエクステリア。

黒を基調としながら、赤の差し色により

スポーティさを増したインテリア。

美しさの中に、強さと情熱を表現したモデルです。

BLACK SELECTION



目次へ

黒で引き締めたエクステリアデザイン

単なる黒づくめの世界観ではなく、ボディ色にコントラストを効かせて、黒で締める。色とカタチを際立たせ、スポーティな印象を与えます。



Photo:20S Black Selection 2WD Body Color:ソウルレッドクリスタルメタリック

*ソウルレッドクリスタルメタリックは特別塗装色のため、メーカー希望小売価格77,000円(消費税抜き価格70,000円)高となります。

BLACK SELECTION



目次へ

グランリュクス®※1赤ステッチ内装

黒を基調としながら赤の差し色を取り入れることで、スポーティさを増したインテリア。赤いアクセントの内装が、ドライバーの情熱や挑戦心を奮い立たせてます。



※1 「グランリュクス®」はセーレン株式会社の登録商標です。

20S/XD BLACK SELECTION

黒を基調に赤の差し色を加えたデザインに、安全/快適装備を備えたモデルです。



Photo:20S Black Selection 2WD
Body Color:ソウルレッドクリスタルメタリック

メーカー希望車両本体小売価格 ()内は消費税抜き価格

SKYACTIV-G 2.0

20S Black Selection

2WD ¥3,140,500 (¥2,855,000)

4WD ¥3,371,500 (¥3,065,000)

SKYACTIV-D 2.2

XD Black Selection

2WD ¥3,459,500 (¥3,145,000)

4WD ¥3,690,500 (¥3,355,000)

*主な主要装備はP032、P033をご覧ください。

*ソウルレッドクリスタルメタリックは特別塗装色のため、メーカー希望小売価格77,000円(消費税抜き価格70,000円)高となります。

■別途リサイクル料金が必要となります。

■本カタログに記載の価格はメーカー希望小売価格(消費税10%込み)です。価格については販売会社が独自に定めておりますので、詳しくは各販売会社におたずねください。また、保険料、税金(消費税除く)、登録などに伴う諸費用や各販売会社でセットする付属品の費用は別途申し受けます。

■記載の価格にはパンク修理キット、タイヤ交換用工具が含まれています。

■寒冷地仕様を特に設定しておりません。全車寒冷地を考慮した仕様となっております。

20S/XD BLACK SELECTION

主要装備

フロントグリル



水平基調：ピアノブラック

タイヤ&ホイール



225/55R19 99Vタイヤ&
19×7Jインチアルミホイール
(ブラックメタリック塗装)

インテリア



シート

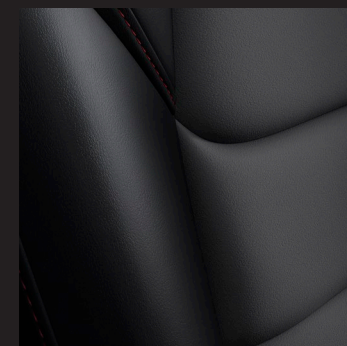

シート材質(合成皮革/
グランリュクス®^{※1})^{※2}/
シートカラー(ブラック)

※1 前席および後席左右のシート背もたれの前面、シート座面の中央にグランリュクス®を使用しています。
サイドサポート部に合成皮革を使用しています。

※2 「グランリュクス®」はセーレン株式会社の登録商標です。

20S/XD BLACK SELECTION



目次へ

主要装備

ハンズフリー機能付パワーリフトゲート



*画像はCX-8です。

アドバンストキーのスイッチやハンドル右下のクラスタースイッチの操作による開閉に加え、リアバンパー中央下部のセンサーで足の動きを感知してリアゲートを自動で開閉するハンズフリー機能を搭載。荷物などで両手がふさがっている状態でも、スムーズにリアゲートを開閉することができます。

*ハンズフリー機能での開閉は、キーを持っている状態でのみ作動します。

20S/XD i SELECTION

日常をもっと快適に。装備充実で安心の選択



Photo:20S i Selection 2WD
Body Color:プラチナクォーツメタリック

メーカー希望車両本体小売価格 ()内は消費税抜き価格

SKYACTIV-G 2.0

20S i Selection

2WD ¥2,810,500 (¥2,555,000)

4WD ¥3,041,500 (¥2,765,000)

SKYACTIV-D 2.2

XD i Selection

2WD ¥3,129,500 (¥2,845,000)

4WD ¥3,360,500 (¥3,055,000)

*主な主要装備はP035、P036をご覧ください。

- 別途リサイクル料金が必要となります。
- 本カタログに記載の価格はメーカー希望小売価格(消費税10%込み)です。価格については販売会社が独自に定めておりますので、詳しくは各販売会社におたずねください。また、保険料、税金(消費税除く)、登録などに伴う諸費用や各販売会社でセットする付属品の費用は別途申し受けます。
- 記載の価格にはパンク修理キット、タイヤ交換用工具が含まれています。
- 寒冷地仕様を特に設定しておりません。全車寒冷地を考慮した仕様となっております。

20S/XD i SELECTION

主要装備

フロントグリル



水平基調:ピアノブラック

タイヤ&ホイール



225/65R17 102Hタイヤ &
17×7インチアルミホイール
(シルバーメタリック塗装)

インテリア



シート

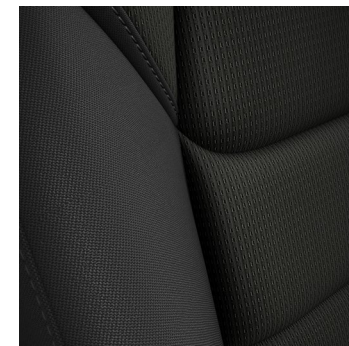

シート材質(クロス)/
シートカラー(ブラック)

20S / XD i SELECTION

主要装備

ハンズフリー機能付パワーリフトゲート



*画像はCX-8です。

アドバンストキーのスイッチやハンドル右下のクラスタースイッチの操作による開閉に加え、リアバンパー中央下部のセンサーで足の動きを感知してリアゲートを自動で開閉するハンズフリー機能を搭載。荷物などで両手がふさがっている状態でも、スムーズにリアゲートを開閉することができます。

*ハンズフリー機能での開閉は、キーを持っている状態でのみ作動します。

BODY COLORS



目次へ

*掲載の画像は撮影・印刷条件により、実物と印象が相違する場合があります。



ジェットブラックマイカ



ディープクリスタル
ブルーマイカ

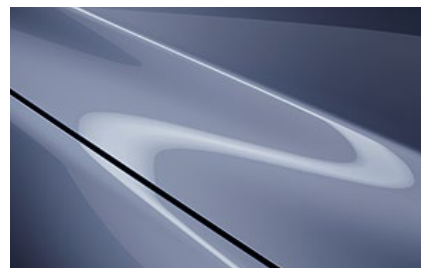

ポリメタルグレー
メタリック



プラチナコート
メタリック

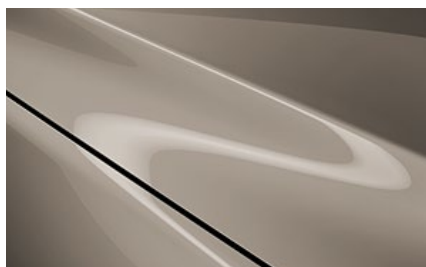

ジルコンサンド
メタリック



ソウルレッド
クリスタルメタリック^{※1}



マシーングレー
プレミアムメタリック^{※2}



ロジウムホワイト
プレミアムメタリック^{※3}

※1 ソウルレッドクリスタルメタリックは特別塗装色のため、メーカー希望小売価格77,000円(消費税抜き価格70,000円)高となります。

※2 マシーングレープレミアムメタリックは特別塗装色のため、メーカー希望小売価格55,000円(消費税抜き価格50,000円)高となります。

※3 ロジウムホワイトプレミアムメタリックは特別塗装色のため、メーカー希望小売価格55,000円(消費税抜き価格50,000円)高となります。

SEAT MATERIALS

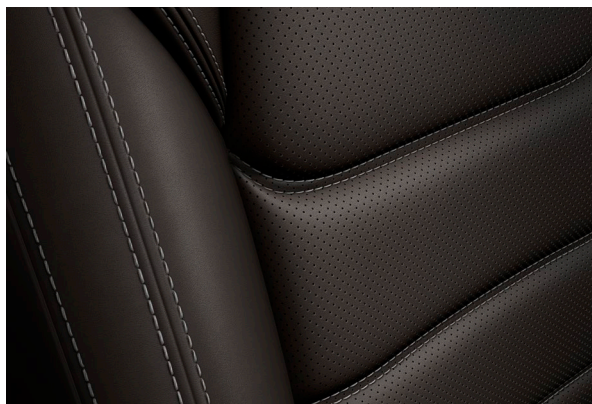

ナッパレザー(ディープレッド)^{※1}

Drive Edition

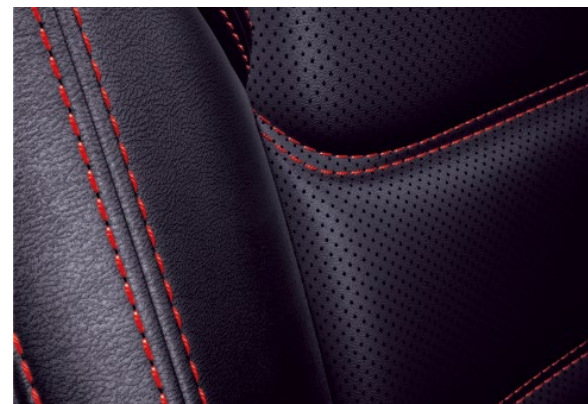

レザー(ブラック)^{※1}

Sports Appearance

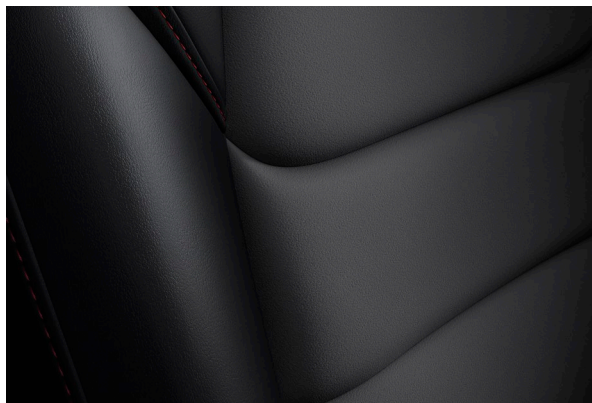

合成皮革(ブラック)/グランリュクス®(ブラック)^{※2※3}

Black Selection

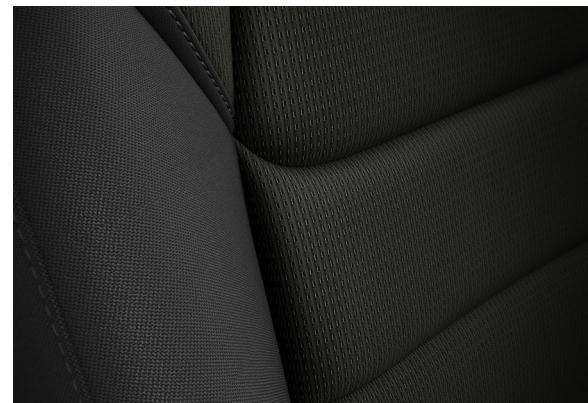

クロス(ブラック)

i Selection

- ※1 前席および後席左右のシート背もたれの前面、サイドサポート部内側、シート座面に本革を使用しています。
- ※2 前席および後席左右のシート背もたれの前面、シート座面の中央にグランリュクス®を使用しています。サイドサポート部に合成皮革を使用しています。
- ※3 「グランリュクス®」はセーレン株式会社の登録商標です。

GRADE CHART EXTERIOR



目次へ

Drive Edition



シグネチャーウイング(ブラッククロム)/
フロントグリル(縦基調:ピアノブラック)/
フロントバンパーガーニッシュ(ボディ同色)/
リアバンパーガーニッシュ(ボディ同色)/
フロントバンパーセンターガーニッシュ(シルバー)/
リアバンパーセンターガーニッシュ(シルバー)



クラディング(ボディ同色)/
ボディロアガーニッシュ(ボディ同色)/
センターピラーガーニッシュ(ピアノブラック)/
電動格納リモコン式カラードドアミラー
(ピアノブラック^{※1})/オート格納ドアミラー



225/55R19 99Vタイヤ&19×7インチアルミ
ホイール(ブラックメタリック塗装)
(Drive Edition/Sports Appearance)

Sports Appearance



シグネチャーウイング(ブラッククロム)/
フロントグリル(縦基調:ピアノブラック)/
フロントバンパーセンターガーニッシュ(ピアノ
ブラック)/リアバンパーガーニッシュ(ピアノブラック)



クラディング(ピアノブラック)/
ボディロアガーニッシュ(ピアノブラック)/
センターピラーガーニッシュ(ピアノブラック)/
電動格納リモコン式カラードドアミラー
(ピアノブラック^{※1})/オート格納ドアミラー

Black Selection



シグネチャーウイング(ブラッククロム)/
フロントグリル(水平基調:ピアノブラック)



電動格納リモコン式カラードドアミラー
(ピアノブラック^{※1})/オート格納ドアミラー



225/55R19 99Vタイヤ&19×7インチアルミ
ホイール(ブラックメタリック塗装)

i Selection



フロントグリル(水平基調:ピアノブラック)



電動格納リモコン式カラードドアミラー
(ボディ同色)/オート格納ドアミラー



225/65R17 102Hタイヤ&17×7インチアルミ
ホイール(シルバーメタリック塗装)

●●は同一装備を表しています。各グレードの装備については、Technical Informationをご確認ください。

※1 色名称は「ブリリアントブラック」です。

GRADE CHART INTERIOR



目次へ

Drive Edition



自動防眩ルームミラー(フレームレス)/
7インチマルチスピードメーター/
10.25インチセンターディスプレイ/
ステアリングシフトスイッチ/
ステアリングヒーター

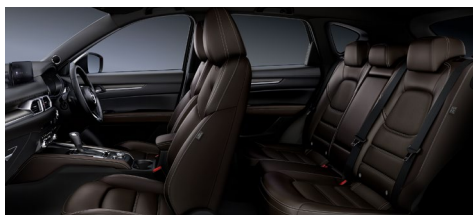

シート:
運転席10Wayパワーシート&
ドライビングポジションメモリー機能
(シート位置、アクティブ・ドライビング・ディスプレイ)/
助手席6Wayパワーシート/
運転席&助手席シートヒーター/
運転席&助手席シートベンチレーション
リアシート:
リアシート・シートヒーター(左右席)

Sports Appearance



自動防眩ルームミラー/
7インチマルチスピードメーター/
10.25インチセンターディスプレイ/
ステアリングシフトスイッチ/
ステアリングヒーター

Black Selection

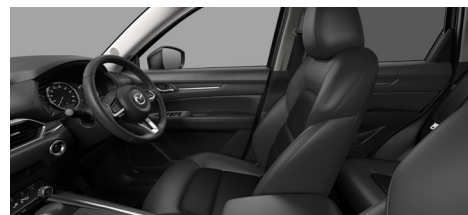

シート:
運転席10Wayパワーシート&
ドライビングポジションメモリー機能
(シート位置/アクティブ・ドライビング・ディスプレイ)/
助手席ラチェットレバー式シートリフター/
運転席&助手席シートヒーター

i Selection



自動防眩ルームミラー/
8.8インチセンターディスプレイ



シート:
運転席ラチェットレバー式シートリフター/
助手席ラチェットレバー式シートリフター

●●は同一装備を表しています。各グレードの装備については、Technical Informationをご確認ください。

MAZDA CX-5 EQUIPMENT

MAZDA CX-5 EQUIPMENT

運転席10Wayパワーシート & ドライビングポジションメモリー機能 (シート位置 / アクティブ・ドライビング・ディスプレイ) / 運転席 & 助手席シートヒーター

<標準装備>

- 20S (Black Selection)
- 25S (Sports Appearance)
- XD (Black Selection, Sports Appearance, Drive Edition)



運転席10Wayパワーシートは、複数のシートポジションに加え、アクティブ・ドライビング・ディスプレイの設定を記憶できるメモリー機能を採用しています。いつも自分が使うキーに自分のポジションを記憶させておけば、解錠してドアを開けると自動的にそのポジションにセットされ、ドライバーごとのポジションが簡単に得られます。また、運転席 & 助手席シートヒーターが、寒い季節にもより快適な運転環境を提供します。



助手席6Wayパワーシート

<標準装備>

- 25S(Sports Appearance)
- XD(Sports Appearance, Drive Edition)

助手席でも適切なポジションでドライブを快適に楽しめるよう、6Wayパワーシートを設定しています。



運転席 & 助手席シートベンチレーション

<標準装備>

- 25S(Sports Appearance)
- XD(Sports Appearance, Drive Edition)

フロントシートには、乗員とシートの中の熱のこもりを吸い出し、暑い季節でも快適な運転環境を提供するベンチレーション機能を備えています。背もたれと座面の広範囲に吸い出し口を設けることで、局所的な冷えの防止にも注力しました。吸い出し風量は3段階で調節できます。



ステアリングヒーター

<標準装備>

- 20S (Black Selection)
- 25S (Sports Appearance)
- XD (Black Selection, Sports Appearance, Drive Edition)

グリップの3時・9時位置にヒーターを内蔵。寒い季節にも安全で快適な操作をサポートします。

*ステアリングヒーター装着車は、6時位置のスポークの穴が塞がれます。非装着車は塞がれません。

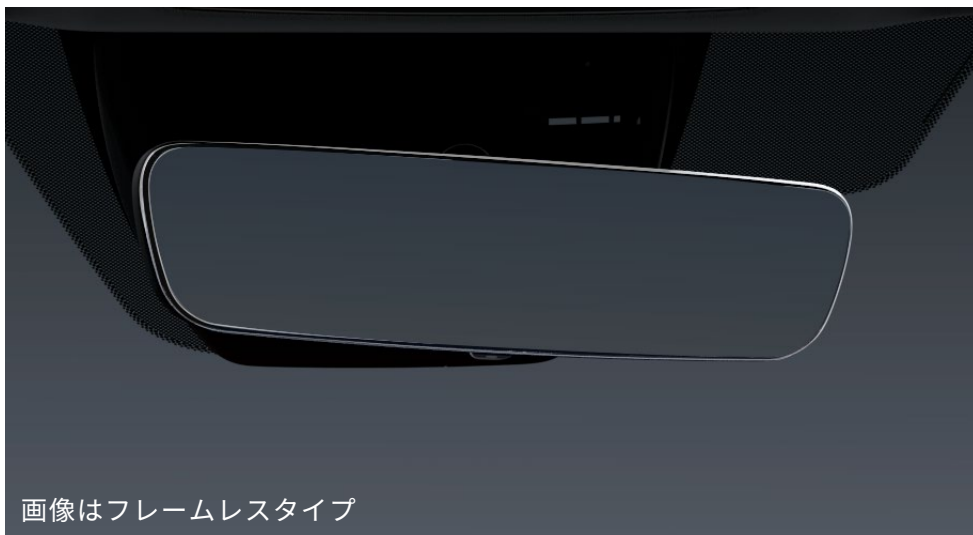

自動防眩ルームミラー

<標準装備>

- 20S(i Selection, Black Selection)
- 25S(Sports Appearance)
- XD(i Selection, Black Selection, Sports Appearance)

後続車のヘッドランプなど一定以上の強い光を受けると、ルームミラーの反射率を自動的に下げ、ドライバーが感じる眩しさを抑えます。

自動防眩ルームミラー(フレームレス)

<標準装備>

- XD(Drive Edition)

一部のグレードには、すっきりとしたデザインのフレームレスタイプを採用しました。



アクティブ・ドライビング・ディスプレイ (フロントガラス照射タイプ/カラー)

<全車標準装備>

フロントガラスに運転に必要な情報を照射します。



7インチマルチスピードメーター

<標準装備>

- 20S (Black Selection)
- 25S (Sports Appearance)
- XD (Black Selection, Sports Appearance, Drive Edition)

メーターの中央部分に7インチのTFTカラー液晶を採用。ドライバーの視野の中心付近に情報を集中して表示できるため、視線移動量の低減や読み取りやすさの向上に貢献します。



電動スライドガラスサンルーフ (チルトアップ機構付)

<メーカーオプション>

■XD(Sports Appearance, Drive Edition)

開口部が大きく、ガラスと機構部分を薄型化した電動スライドサンルーフが、オープンエアならではの開放感をより高めます。チルトアップ機構も装備しています。



ハンズフリー機能付パワーリフトゲート

<全車標準装備>

アドバンストキーのスイッチやハンドル右下のクラスタースイッチの操作による開閉に加え、リアバンパー中央下部のセンサーで足の動きを感知してリアゲートを自動で開閉するハンズフリー機能を搭載。荷物などで両手がふさがっている状態でも、スムーズにリアゲートを開閉することができます。

*画像はCX-8です。

*ハンズフリー機能での開閉は、キーを持っている状態でのみ作動します。



ラゲッジルームとサブトランクボックス

＜全車標準装備＞

定員乗車時もゴルフバッグ4つ^{※1}が入る大容量を確保。フロアボードは上下段にセットが可能です。上段にセットすればフラットな荷室を実現。ボードは前後に2分割することも可能。12V電源ソケットを備えるほか、フロア下にはカーケア用品などさまざまな小物の収納に便利なサブトランクボックス^{※2}を備えています。

※1 ゴルフバッグのサイズ、クラブの長さによっては積載できない場合があります。

※2 Boseサウンドシステム装着車は、ウーファー内蔵ベースボックスがトランクボード下に設置されるため、サブトランクボックスの形状が異なります。

MAZDA CX-5 EQUIPMENT

Boseサウンドシステム(AUDIOPILOT2+Centerpoint2)+10スピーカー

<標準装備>

■ 25S(Sports Appearance)

■ XD(Sports Appearance, Drive Edition)

<メーカーオプション>

■ 20S(Black Selection)

■ XD(Black Selection)

開発初期からBoseと協業し、CX-5のための理想的なサウンドを徹底追求。どの席に座っても前方のステージから聞こえてくるような、バランスよくクリアで臨場感に満ちたサウンドを実現しました。ステレオ音源でも立体的な音像で再生するサラウンドシステムCenterpoint2機能や、走行ノイズ補償システムAUDIOPILOT2も搭載しています。



*Boseサウンドシステム装着車は、サブトランクボックスの形状が異なります。

MAZDA CX-5 EQUIPMENT

アドバンストキーレスエントリーシステム(アンサーバック機能付、リアゲート連動)& アドバンストキー×2

<全車標準装備>

アドバンストキーを携帯しているだけで、すべてのドアとリアゲートの施錠/解錠が簡単に行えます。

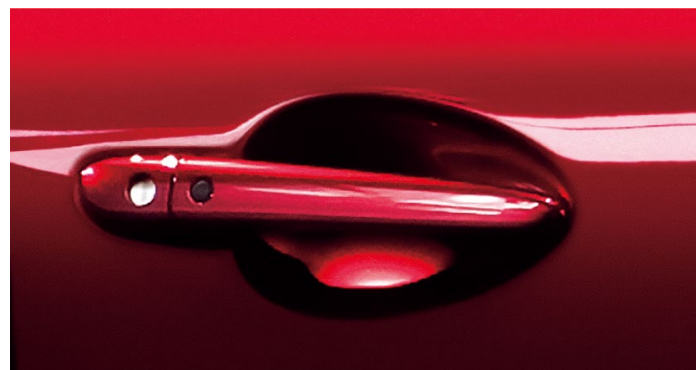

⚠ 警告: 植込み型心臓ペースメーカーと植込み型除細動器をご使用のお客様へ

アドバンストキーレスエントリーシステムの電波により、植込み型心臓ペースメーカーと植込み型除細動器に影響を与える可能性があります。

詳しくはマツダの販売会社までお問い合わせください。

※アドバンストキーを電波障害となるような機器(携帯電話など)と重ねて携帯した場合、機能しないことがあります。その際は、キーを離してご使用ください。



ワイヤレス充電(Qi)

<標準装備>

- 20S(Black Selection)
- 25S(Sports Appearance)
- XD(Black Selection, Sports Appearance, Drive Edition)

フロントコンソールにグローバル規格(Qi)に対応したワイヤレスチャージャーを搭載。エンジン稼働中にQi規格に対応したスマートフォンなどを置くだけで充電できます。

⚠ 警告: 植込み型心臓ペースメーカーと植込み型除細動器をご使用のお客様へ

ワイヤレス充電器の電波により、植込み型心臓ペースメーカーと植込み型除細動器に影響を与える可能性があります。

詳しくはマツダの販売会社までお問い合わせください。



電動パーキングブレーキ(EPB)

<全車標準装備>

軽い力でスイッチを操作するだけで確実にパーキングブレーキをかけることができ、スイッチを押すか、発進のためにアクセルペダルを踏み込むと解除されます。

*EPB:Electric Parking Brake

オートホールド

<全車標準装備>

停車時にブレーキペダルから足を離しても停車状態を維持できる機能です。アクセルペダルを操作するとブレーキは自動的に解除されます。信号待ちなどの一時的に停車したい場面でドライバーの負担を軽減します。



警告

オートホールドはあくまでも停車時のブレーキ操作を補助する機能です。機能を過信せず、道路状況や周囲の状況に応じて適切にブレーキを操作してください。

MAZDA CX-5 EQUIPMENT

リアシート・4:2:4分割可倒式シートバック& リモコンレバー

<全車標準装備>

中央席のシートバックだけを前方に倒せばスキー板やスノーボードを積み込むことができ^{※1}、しかも大人4人が乗車可能。また、後席左右・中央席それぞれのリモコンレバーを引くだけで、ラゲッジルーム側から各席のシートバックを前に倒せます。



*走行中のシートアレンジ操作は行わないでください。

*走行中は必ずシートベルトを正しく装着し、荷物が移動したり運転の支障にならないようしっかりと固定または収納してください。

*標準状態以外のシートアレンジにすると走行できない場合やご注意いただきたい項目がございます。必ず取扱書をご確認ください。

*停車中の状態で撮影しています。

※1 サイズや形状によって積載できない場合があります。

リアベンチレーター(風向調整式)

<全車標準装備>

リアシート・シートヒーター

<標準装備>

■ 25S(Sports Appearance)

■ XD(Sports Appearance, Drive Edition)

フロントセンターアームレスト付コンソールボックスの後部に、エアコンの風向を調整できる吹き出し口を装備。さらに、リアシート(左右席)のシートヒーターは温度を3段階に調整できます。

収納スペース&便利アイテム



- 1** リアシート・センターアームレスト
(カップホルダー×2/充電用USB端子×2/小物入れ)
- 2** ボトルホルダー付ドアポケット(リア×2)
- 3** シートバックポケット(運転席側/助手席側)
- 4** フロントカップホルダー×2(アジャスター機能付)
- 5** ボトルホルダー付ドアポケット(フロント×2)
- 6** フロントコンソール部(12V電源ソケット付)
- サングラスホルダー
- バニティミラー・照明付^{※1}(運転席側/助手席側)

— <全車標準装備> —

- 7** フロントセンターアームレスト付コンソールボックス
(インナートレイ付)
(12V電源ソケット/USB端子Type-A^{※2}×2/
ナビゲーション用SDカード専用スロット付)

<標準装備>

- 20S(i Selection) ■ XD(i Selection)

- フロントセンターアームレスト付コンソールボックス
(インナートレイ付)
(12V電源ソケット/USB端子Type-C^{※2}×2/
ナビゲーション用SDカード専用スロット付)

<標準装備>

- 20S(Black Selection)
- 25S(Sports Appearance)
- XD(Black Selection, Sports Appearance,
Drive Edition)

- バニティミラー・LED照明付^{※1}(運転席側/助手席側)

<標準装備>

- 25S(Sports Appearance)
- XD(Sports Appearance, Drive Edition)

※1 バニティミラー照明の仕様はグレードによって異なります。

※2 USB端子はグレードによって種類が異なります。

MAZDA CX-5 CONNECT

MAZDA CX-5 CONNECT

人とクルマのつながりを広げる、コネクティッドサービス

クルマとマツダがネットワークでつながり、24時間365日さまざまな場面でお客様のカーライフをサポートするサービスです。例えば、事故や急病などの“もしも”の際は、クルマがオペレーターとつながることで迅速に緊急車両を手配することができます。また、スマートフォン専用アプリ「MyMazda」と連携することで、クルマの状況やドアの閉め忘れなどを通知するサービスもご利用いただけます。お客様のカーライフをより快適に、安全に、そして安心して楽しく過ごせるようサポートします。

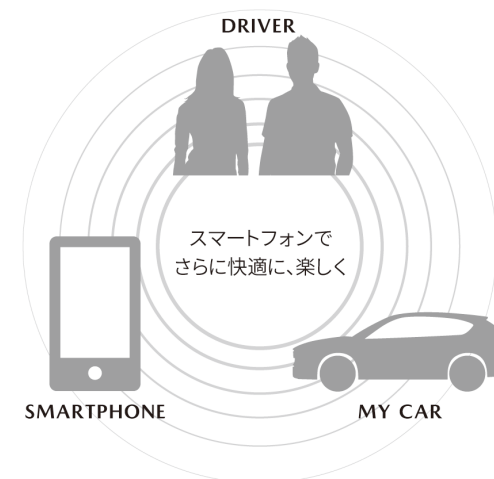
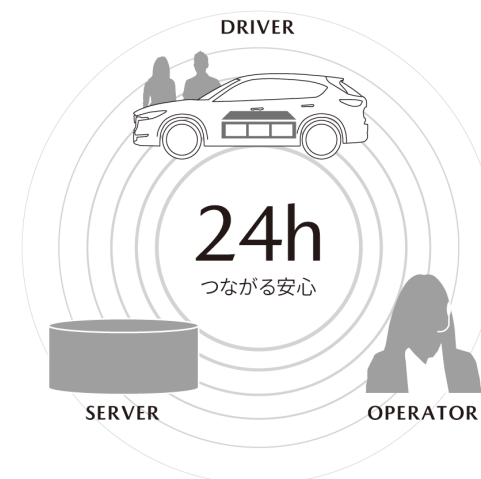

人とクルマのつながりを広げる、コネクティッドサービス

- *コネクティッドサービスはマツダ株式会社が提供するサービスです。
- *車載通信機単体でも一部サービスはご利用いただくことができますが、お客様のスマートフォンから専用アプリ「MyMazda」をダウンロードいただくことで、より多くのサービスをご利用いただけます。
- *コネクティッドサービス(一部機能除く)に関しては、ご購入車両の初度登録日より10年間無償でご利用いただけます。
- *一部機能に関しては、ご購入車両の初度登録日より3年間の無料期間後、サブスクリプション方式での提供となります。
- *サービスのご利用にあたっては、店頭または「MyMazda」アプリにてご契約手続きおよびサービス開始手続きが必要となります。
- *通信環境などにより、サービスがご利用いただけない場合があります。
- *また、各種機能の作動には一定の条件があります。
詳しくはWEBサイト内の各種ご利用規約またはコネクティッドサービス取扱説明書をご確認ください。
<https://www.mazda.co.jp/carlife/connected/>
- *安全のため、走行中は一部の操作や画面表示が制限されます。
- *サービス内容は2025年12月現在のものです。予告なく変更・中止される場合があります。
- *コネクティッドサービスの内容および契約手続きの詳細は、営業スタッフにおたずねください。
- *車載通信機で使用している内部電池には寿命があります。

MAZDA CX-5 CONNECT



目次へ

進化を続けるマツダコネク

<全車標準装備>

マツダならではの人間中心の考え方に基づいたヒューマン・マシンインターフェイス(HMI)設計により、安全で直感的に使い、さまざまなデバイスやメディアにも対応したコネクティビティシステムです。ワイドなセンターディスプレイとコマンダーコントロールを搭載し、使いやすさを高めました。

10.25インチセンターディスプレイ

<標準装備>

- 20S(Black Selection)
- 25S(Sports Appearance)
- XD(Black Selection, Sports Appearance, Drive Edition)



10.25インチセンターディスプレイ

8.8インチセンターディスプレイ

<標準装備>

- 20S(i Selection)
- XD(i Selection)

コマンダーコントロール

<全車標準装備>

*ショッピングオプションのナビゲーション用SDカードアドバンス2をご購入いただくと、ナビゲーションを機能させることができます。

地図データは3年間無料更新付(年1回全更新)。走行中は安全上の理由から、一部機能に制限がかかります。

*地図データ全更新は、インターネットを通じてお客様ご自身で更新いただけます。

MAZDA CX-5 CONNECT



■Apple CarPlay

<全車標準装備>

Apple CarPlayにより、マツダ コネクト(コマンダーコントロール)でiPhoneを操作して、通話、メッセージの送受信や、音楽を聴いたり、マップで目的地を調べることができます。また、Siriによる音声操作が可能です。

*Apple CarPlay、iPhone、Siriは、米国およびその他の国々で登録されたApple Inc.の商標です。

*iPhoneの商標は、アイホン株式会社のライセンスにもとづき使用されています。

*一部対応していない機種がございます。対応機種について詳しくはこちらからご確認ください。

<https://www.apple.com/jp/ios/carplay/>

*Apple CarPlayを有線で使用する場合、USBケーブルが必要となります。

■Android Auto™

<全車標準装備>

Android Auto™のアプリケーションにより、マツダ コネクト(コマンダーコントロール)でAndroid™スマートフォンを操作できます。電話、メッセージ、音楽、マップなどAndroid Auto™対応のコンテンツをマツダ コネクトで使用できます。

*Google、Android、Android Autoは、Google LLCの登録商標です。

*一部対応していない機種がございます。

対応機種について詳しくはこちらからご確認ください。

<https://support.google.com/androidauto>

*Android Auto™を使用するためにはUSBケーブルが必要です。

MAZDA CX-5 SAFETY

MAZDA CX-5 SAFETY



目次へ

*装備されるグレード等の詳細はTechnical Informationの主要装備をご確認ください。

ヒューマンエラーによる事故の回避、被害軽減をサポートする安全技術

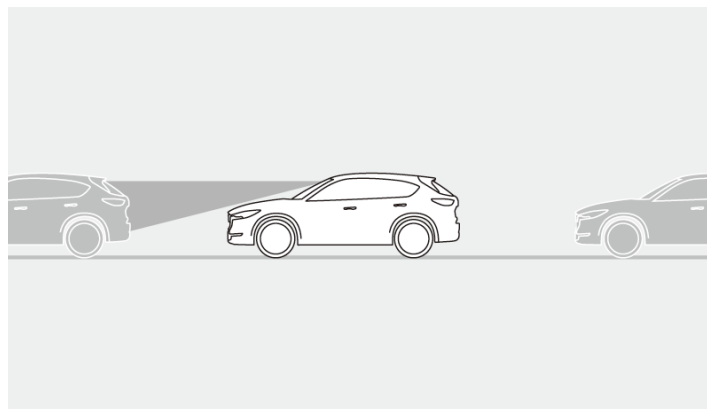

*イラストは機能説明のイメージです。

前方の車や歩行者を検知する **運転支援機能**

**アドバンスト・スマート・シティ・ブレーキ・サポート
(アドバンストSCBS)*夜間歩行者検知機能付^{※1※4}**

<全車標準装備>

先行車や前方の歩行者をカメラで検知し(対車両:約4~80km/h走行時、対歩行者:約10~80km/h走行時)、ブレーキを制御して衝突の回避や衝突時の被害の軽減をサポート。また、夜間の歩行者検知精度の向上を図りました。



機能を安全にお使いいただくために、右下のリンクより詳細説明のページを必ずご確認ください。

*装備されるグレード等の詳細はTechnical Informationの主要装備をご確認ください。

ヒューマンエラーによる事故の回避、被害軽減をサポートする安全技術

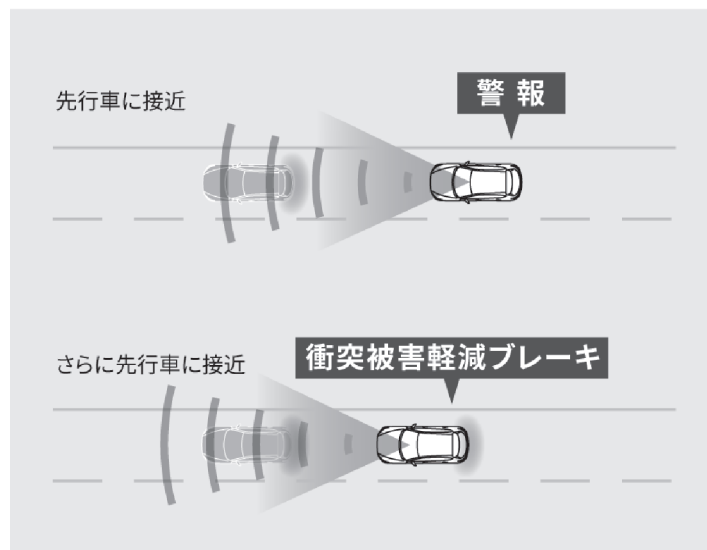

*イラストは機能説明のイメージです。

前方車との衝突危険を検知する **運転支援機能**

スマート・ブレーキ・サポート(SBS)^{※2※4}

<全車標準装備>

約15km/h以上で走行中、カメラとレーダーセンサーで先行車を捕捉。衝突の危険があると判断すると音や表示で警告、さらにはブレーキを制御し、衝突時の被害軽減や衝突の回避をサポートします。

機能を安全にお使いいただくために、右下のリンクより詳細説明のページを必ずご確認ください。

*装備されるグレード等の詳細はTechnical Informationの主要装備をご確認ください。

ヒューマンエラーによる事故の回避、被害軽減をサポートする安全技術

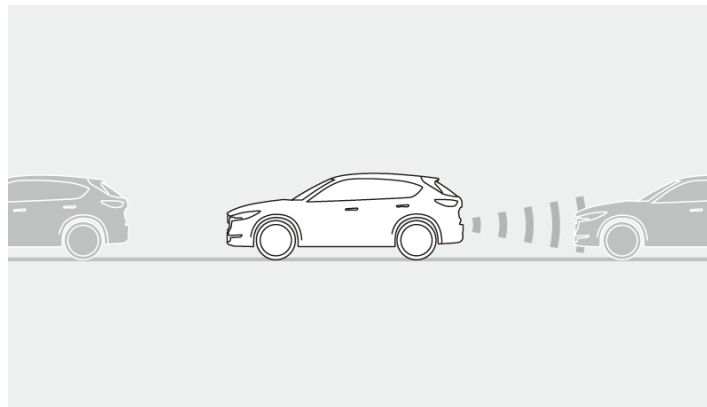

*イラストは機能説明のイメージです。

後退時に車や障害物を検知する **運転支援機能**

スマート・シティ・ブレーキ・サポート

[後退時] (SCBS R) ^{※2※4}

<全車標準装備>

約2～8km/hで後退時に、超音波センサーで障害物をとらえ、衝突の危険性を判断。ブレーキを制御し衝突の被害を軽減します。



機能を安全にお使いいただくために、右下のリンクより詳細説明のページを必ずご確認ください。

*装備されるグレード等の詳細はTechnical Informationの主要装備をご確認ください。

ヒューマンエラーによる事故の回避、被害軽減をサポートする安全技術

■AT誤発進抑制制御[前進時]イメージ図

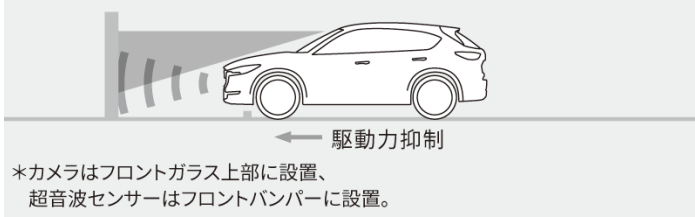

■AT誤発進抑制制御[後退時]イメージ図

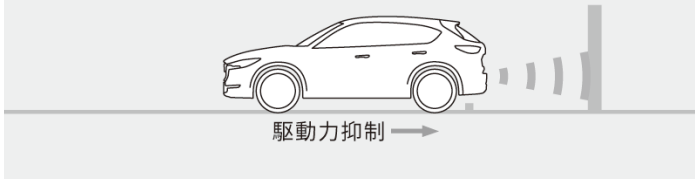

*イラストは機能説明のイメージです。

ペダルの踏み間違いによる誤発進を抑制する **運転支援機能**

AT誤発進抑制制御[前進時/後退時] ※2※3※4

<全車標準装備>

約10km/h以下での徐行中や停車時、カメラや超音波センサーが前方または後方に車両や壁などの障害物を検知しているにも関わらず、必要以上にアクセルペダルが踏み込まれたとき、表示および警報音と同時にエンジン出力を抑えて急発進を抑制します。



機能を安全にお使いいただくために、右下のリンクより詳細説明のページを必ずご確認ください。



MAZDA CX-5 SAFETY

*装備されるグレード等の詳細はTechnical Informationの主要装備をご確認ください。

危険の芽「ヒヤリ・ハット」を減らすための安全技術

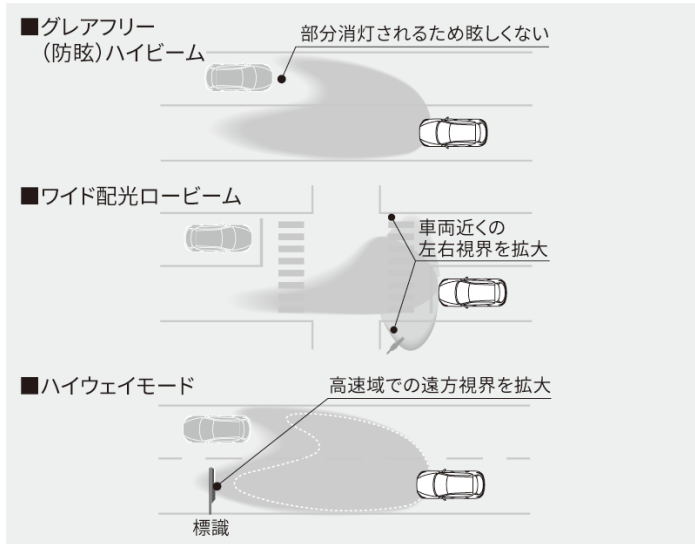

*イラストは機能説明のイメージです。

夜間でも安全運転に必要な視認性を確保する

アダプティブ・LED・ヘッドライト(ALH)^{※4※9}

<全車標準装備>

夜間走行時に先行車や対向車の状況をクルマが判断。ヘッドランプの照射範囲や明るさを自動的に変化させるシステムです。

- グレアフリー(防眩)ハイビーム:約30km/h以上で先行車や対向車の状況に応じてハイビームの照射範囲を自動的にコントロール
- ワイド配光ロービーム:約40km/h未満で車両の左右側方を広く照射
- ハイウェイモード:高速走行時により遠方を照射

*市街地走行時や外部の照明環境、走行スピードなどにより、機能が一部制限されます。



機能を安全にお使いいただくために、右下のリンクより詳細説明のページを必ずご確認ください。



MAZDA CX-5 SAFETY

*装備されるグレード等の詳細はTechnical Informationの主要装備をご確認ください。

危険の芽「ヒヤリ・ハット」を減らすための安全技術

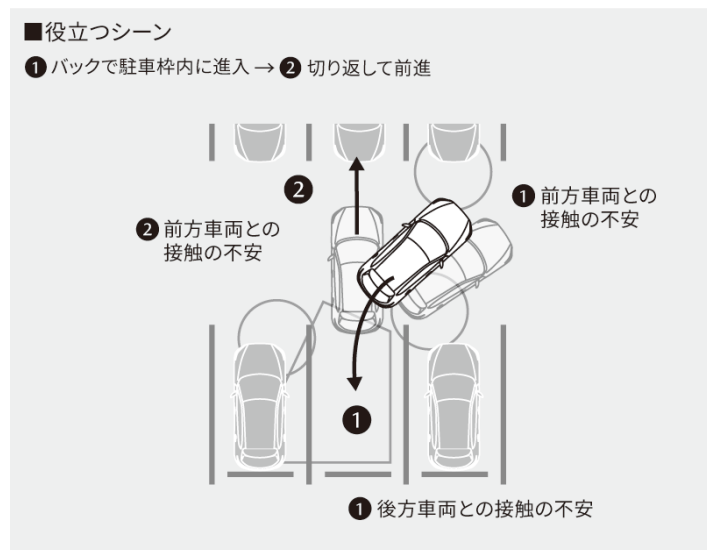

*イラストは機能説明のイメージです。

見えない部分の危険察知をサポートする

360°ビュー・モニター※4※6※7※8

<全車標準装備>

車両の前後左右にある4つのカメラを活用し、センターディスプレイの表示や各種警報音で低速走行時や駐車時に車両周辺の確認を支援するシステムです。

- トップビュー/フロントビュー/フロントワイドビュー/サイドビュー/リアビュー/リアワイドビュー

- フロント/リアパーキングセンサー（センター/コーナー）：
超音波センサーで近距離の静止物を検知し、警告音でドライバーに知らせます。



機能を安全にお使いいただくために、右下のリンクより詳細説明のページを必ずご確認ください。



MAZDA CX-5 SAFETY

*装備されるグレード等の詳細はTechnical Informationの主要装備をご確認ください。

危険の芽「ヒヤリ・ハット」を減らすための安全技術

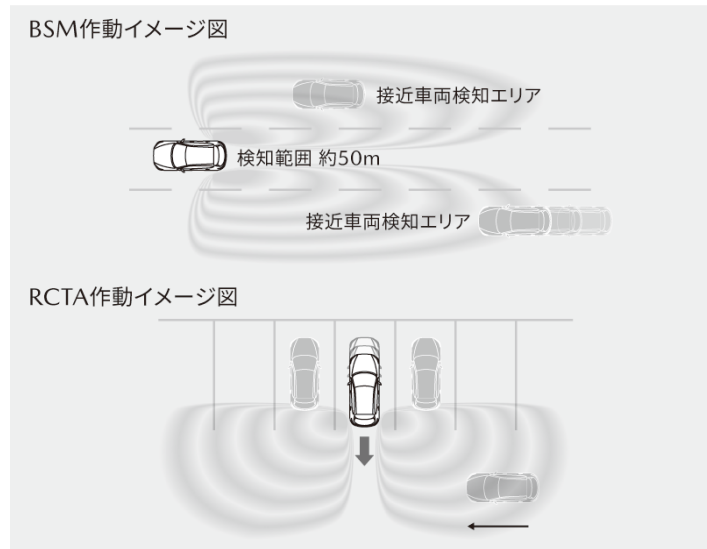

*イラストは機能説明のイメージです。

後方からの車の接近を通知する

ブラインド・スポット・モニタリング(BSM) ※4※6※10

後側方接近車両検知(RCTA) ※4※6※10 <全車標準装備>

BSMは後方から接近する車両の存在を知らせ、車線変更時の後方確認を支援するシステムです。約15km/h以上で前進しているときに後方からの接近車両を検知すると、接近状態に応じてドアミラー表示を点灯。その状態で点灯した側にウinker操作すると、点滅表示と警報音でドライバーに危険を知らせます。RCTAは駐車場などから後退するとき、左右後方に接近した車両を検知してドライバーに警告します。

●検知エリア(BSM):自車の左右に隣接する車線で、自車のフロントドア後端から自車の後方約50mまで

*RCTA:Rear Cross Traffic Alert

! 機能を安全にお使いいただくために、右下のリンクより詳細説明のページを必ずご確認ください。



MAZDA CX-5 SAFETY

*装備されるグレード等の詳細はTechnical Informationの主要装備をご確認ください。

危険の芽「ヒヤリ・ハット」を減らすための安全技術

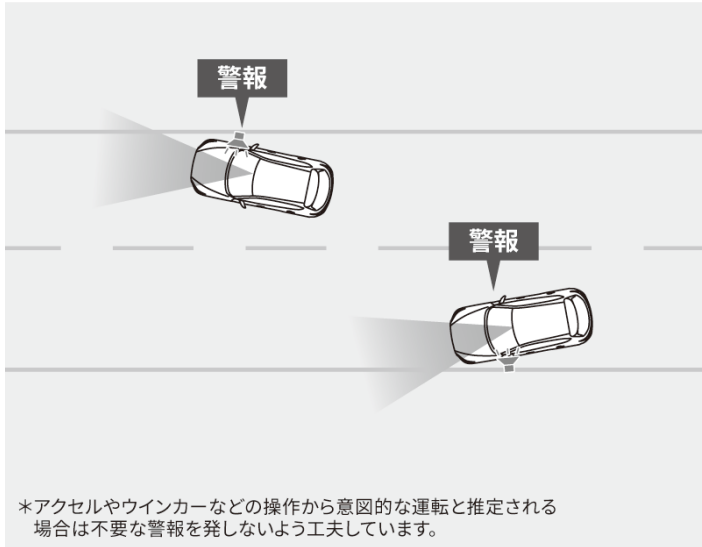

*イラストは機能説明のイメージです。

車線からの逸脱を警告する

車線逸脱警報システム(LDWS) ※4※5

<全車標準装備>

自車が車線から逸脱する可能性があることを知らせるシステムです。約60km/h以上での走行中にカメラが車線の白線(黄線)を検知。自車が車線から逸脱する可能性があるるとシステムが判断した場合に、警報によりドライバーに知らせます。

*LDWS:Lane Departure Warning System



機能を安全にお使いいただくために、右下のリンクより詳細説明のページを必ずご確認ください。



MAZDA CX-5 SAFETY

*装備されるグレード等の詳細はTechnical Informationの主要装備をご確認ください。

危険の芽「ヒヤリ・ハット」を減らすための安全技術/ 運転負荷を軽減する安全技術

逸脱回避支援

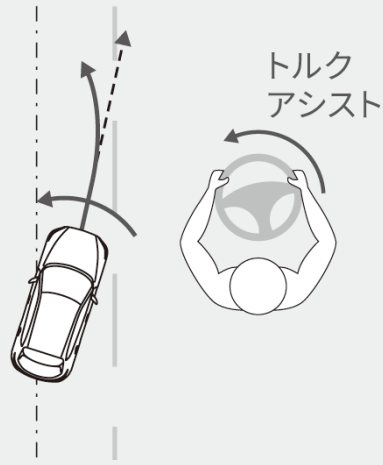

*イラストは機能説明のイメージです。

車線からの逸脱回避を支援する **運転支援機能**

レーンキープ・アシスト・システム(LAS)※4※5

<全車標準装備>

自車が車線から逸脱する可能性があるとき、ハンドル操作をアシストすることにより車線からの逸脱回避を支援するシステムです。約60km/h以上で走行中に車線の白線(黄線)を検知して、自車が車線から逸脱する可能性があるときシステムが判断した場合に、電動パワーステアリングを作動させてドライバーのハンドル操作をアシスト。同時にマルチインフォメーションディスプレイとアクティブ・ドライビング・ディスプレイの表示でドライバーに知らせます。



機能を安全にお使いいただくために、右下のリンクより詳細説明のページを必ずご確認ください。



目次へ

MAZDA CX-5 SAFETY

*装備されるグレード等の詳細はTechnical Informationの主要装備をご確認ください。

危険の芽「ヒヤリ・ハット」を減らすための安全技術/ 運転負荷を軽減する安全技術



*画像は表示イメージです。実際にはフロントガラスに照射されます。

少ない視線移動で表示認識できる

交通標識認識システム(TSR)^{*4*11}

<全車標準装備>

走行中にカメラが認識した交通標識を、アクティブ・ドライビング・ディスプレイに表示することで、交通標識の見落とし防止を図り、安全運転を支援するシステムです。表示した最高速度標識の速度を超過したときは、表示や警報音でドライバーに知らせます。

*TSR:Traffic Sign Recognition system

*ナビゲーションシステムを機能させるには、別途ショップオプションのナビゲーション用SDカードアドバンス2が必要になります。

 **機能を安全にお使いいただくために、右下のリンクより詳細説明のページを必ずご確認ください。**



MAZDA CX-5 SAFETY

*装備されるグレード等の詳細はTechnical Informationの主要装備をご確認ください。

危険の芽「ヒヤリ・ハット」を減らすための安全技術/ 運転負荷を軽減する安全技術

高速道路での渋滞時に疲労軽減をサポートする **運転支援機能**

クルージング&トラフィック・サポート(CTS)^{※2※4}

<標準装備>

■ 20S(Black Selection) ■ 25S(Sports Appearance) ■ XD(Black Selection, Sports Appearance, Drive Edition)

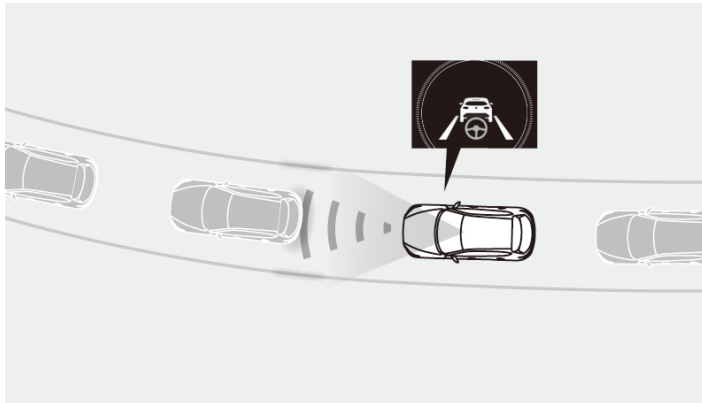

*イラストは機能説明のイメージです。

追従走行機能とステアリングアシスト機能により、高速道路や自動車専用道路の渋滞時に運転疲労の軽減をサポートするシステムです。先行車との車間距離を一定に保つ追従走行に加え、車線を検知している場合はステアリングアシスト機能が車線に沿った走行をアシスト。低速で車線を検知していない場合は、先行車の走行軌跡に沿った走行をアシストします。

*追従走行機能:0km/h~高速域まで

*ステアリングアシスト機能:0km/h~高速域まで(白線検知時)

! 機能を安全にお使いいただくために、右下のリンクより詳細説明のページを必ずご確認ください。



目次へ

MAZDA CX-5 SAFETY

*装備されるグレード等の詳細はTechnical Informationの主要装備をご確認ください。

危険の芽「ヒヤリ・ハット」を減らすための安全技術/ 運転負荷を軽減する安全技術

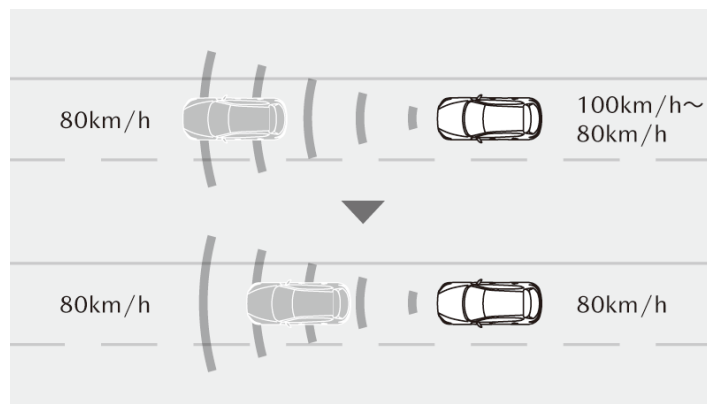

*イラストは機能説明のイメージです。

車間距離を一定に保つ **運転支援機能**

マツダ・レーダー・クルーズ・コントロール(MRCC)
[全車速追従機能付]※2※4

<全車標準装備>

フロントレーダーセンサーが先行車を検知することで、アクセルペダルやブレーキペダルを踏まなくても、設定した速度での定速走行や、車間距離を一定に保ちながら追従走行ができるシステムです。

*全車速追従機能付:0km/h～高速域まで



機能を安全にお使いいただくために、右下のリンクより詳細説明のページを必ずご確認ください。



MAZDA CX-5 SAFETY

*装備されるグレード等の詳細はTechnical Informationの主要装備をご確認ください。

危険の芽「ヒヤリ・ハット」を減らすための安全技術/ 運転負荷を軽減する安全技術

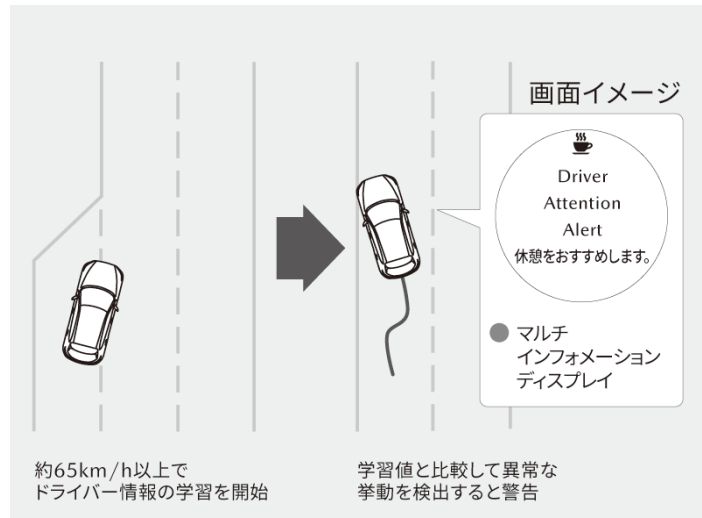

*イラストは機能説明のイメージです。

ドライバーへの休憩をお勧めする

ドライバー・アテンション・アラート (DAA) ※4

<全車標準装備>

ドライバーの疲労や注意力の低下を検知し、ドライバーに休憩を促すシステムです。車線内を約65km/h以上で走行しているとき、クルマがドライバーの疲労増加や注意力低下を推定。マルチインフォメーションディスプレイの表示と警報音でドライバーへ休憩を促します。

 機能を安全にお使いいただくために、右下のリンクより詳細説明のページを必ずご確認ください。

万が一の事故や衝突による被害を軽減するための技術



安全運転サポート車(サポカー S・ワイド)に該当

経済産業省や国土交通省などが普及啓発を推進している、高齢者を含む運転者を先進安全技術で支援し交通事故防止を図る「安全運転サポート車(サポカー S・ワイド)」に該当しています。サポカー S・ワイドは、被害軽減ブレーキ(対歩行者)、ペダル踏み間違い時加速抑制装置、車線逸脱警報、先進ライトを搭載した車です。



*対象車種、サポカーSの区分についてはマツダオフィシャルウェブに掲載しております。上記QRよりご覧ください。

https://www.mazda.co.jp/purchase/support_car/

こちらでマツダ先進安全技術
i-ACTIVSENSEガイドブックを ▶
ご覧いただけます。



<https://www.mazda.co.jp/purchase/webcatalog/>

安全技術について

⚠ 安全にお使いいただく上での留意事項(1/2)

- ※1 対象物(特殊な外観をした車両、部分的に見えている、隠れている、もしくは背景に溶け込んでいる車両と歩行者など)、天候状況(雨・雪・霧など)、道路状況(カーブが連続する道路、夜間や夕暮れなど視界の悪い時など)などの条件によっては適切に作動しない場合があります。
- ※2 対象物(レーダー波または超音波を反射しにくい形状の車両など)、天候状況(雨・雪・霧など)、道路状況(カーブが多い、坂の繰り返しなど)などの条件によっては適切に作動しない場合があります。
- ※3 道路状況(急カーブ、急な坂道など)、天候状況(雨・雪・霧など)、障害物の形状(低い・小さい・細いなど)などの条件によっては適切に作動しない場合があります。
- ※4 アドバンストSCBS、SBS、SCBS R、AT誤発進抑制制御、ALH、360°ビュー・モニター、フロント/リアパーキングセンサー、BSM、RCTA、LDWS、LAS、TSR、CTS、MRCC、DAAは、ドライバーの安全運転を前提としたシステムであり、事故被害や運転負荷の軽減を目的としています。したがって、各機能には限界がありますので過信せず、安全運転を心がけてください。
- ※5 天候状況(雨・雪・霧など)、道路状況(急カーブ・車線幅が極端に広い/狭い・車線の白線(黄線)が見えにくいなど)などの条件によっては適切に作動しない場合があります。
- ※6 天候状況(雨・雪など)、隣接する壁や駐車車両の状態などの条件によっては適切に作動しない場合があります。

安全技術について

⚠ 安全にお使いいただく上での留意事項(2/2)

- ※7 カメラが映し出す範囲やセンサーの検出範囲は限られています。また夜間や暗い場所など、使用状況により画質が低下する場合があります。画面はイメージで実際とは異なる場合があります。安全のため、モニターの映像を過信せず目視による安全確認を行いながら運転してください。
 - ※8 字光式ナンバープレートとの同時装着はできません。車速約15km/hを超えると画面が消える設定としています。
 - ※9 周囲に光源があるとき(街灯・信号機など)、天候状況(雨・雪・霧など)、道路状況(カーブが多い・起伏が激しいなど)などの条件によっては適切に作動しない場合があります。システムを過信せず、つねに周囲の状況に注意して、必要に応じて上向き(ハイビーム)と下向き(ロービーム)を切り替えるなど安全運転を心がけてください。
 - ※10 天候状況(雨・雪など)、接近車両の状況(自車に接近してこない、速度差がなく長時間並走しているなど)、道路状況(道路幅が極端に広い/狭いなど)などの条件によっては適切に作動しない場合があります。
 - ※11 対象標識(明るすぎる・暗すぎる・汚れ、雪、木などで隠れているなど)天候状況(雨・雪・霧など)、道路状況(カーブが連続する道路など)などの条件によっては適切に作動しない場合があります。
- その他、重要な注意事項がございますので、営業スタッフにおたずねいただくか取扱説明書をご確認ください。

MAZDA CX-5 TECHNICAL INFORMATION

■ 車種	ボディタイプ		ステーションワゴン							
	機種名		20S				25S			
			i Selection		Black Selection		Sports Appearance			
駆動方式		2WD (FF)	4WD	2WD (FF)	4WD	2WD (FF)	4WD			
■ エンジンタイプ	SKYACTIV-G (スカイアクティブ・ジー)		2.0				2.5			
■ トランスミッションタイプ	SKYACTIV-DRIVE (スカイアクティブ・ドライブ)		6EC-AT				6EC-AT			
■ 車名・型式			マツダ・6BA-KFEP				マツダ・6BA-KF5P			
■ 寸法・重量・定員	全長×全幅×全高		mm							
	室内寸法(長さ×幅×高さ)※1		mm							
	ホイールベース		mm							
	トレッド		前/後		mm					
	最低地上高※1		mm							
	乗車定員		名							
	車両重量 (kg)		17インチタイヤ装着車		1,540	1,600	—	—	—	—
			19インチタイヤ装着車		—	—	1,550	1,610	1,590	1,650
■ サスペンション・ブレーキ	サスペンション		前/後		マクファーソンストラット式/マルチリンク式					
	ブレーキ		前/後		ベンチレーテッドディスク/ディスク					
■ エンジン	型式		PE-VPS型				PY-RPS型			
	種類※1		水冷直列4気筒DOHC16バルブ				水冷直列4気筒DOHC16バルブ			
	総排気量		L		1.997		2.488			
	ボア×ストローク		mm		83.5×91.2		89.0×100.0			
	圧縮比※1				13.0		13.0			
	最高出力※2		kW(PS)/rpm		115(156)/6,000		140(190)/6,000		138(188)/6,000	
	最大トルク※2		N・m(kgf・m)/rpm		199(20.3)/4,000		252(25.7)/4,000		250(25.5)/4,000	
	燃料供給装置		筒内直接噴射 (DI)				筒内直接噴射 (DI)			
	使用燃料・タンク容量		L	無鉛レギュラー ガソリン・56	無鉛レギュラー ガソリン・58	無鉛レギュラー ガソリン・56	無鉛レギュラー ガソリン・58	無鉛レギュラー ガソリン・56	無鉛レギュラー ガソリン・58	
	■ 性能	WLTC燃費 (国土交通省審査値)※1,2		km/L		14.6	14.0	14.6	14.0	13.8
主要燃費向上対策		市街地モード (WLTC-L)		11.2	11.3	11.2	11.3	10.5	10.0	
		郊外モード (WLTC-M)		15.3	14.2	15.3	14.2	14.1	12.9	
		高速道路モード (WLTC-H)		16.2	15.5	16.2	15.5	15.7	15.0	
JC08燃費 (国土交通省審査値)※1		km/L		15.6	15.0	15.6	15.0	14.8	14.2	
最小回転半径		m		5.5						
■ トランスミッション	変速比 (第1速/第2速/第3速/第4速/第5速/第6速/後退)		3.552/2.022/1.452/1.000/0.708/0.599/3.893							
	最終減速比		4.624		前 4.624/後 2.928		4.624		前 4.624/後 2.928	

*1: 燃料消費率は定められた試験条件での値です。お客様の使用環境(気象、渋滞等)や運転方法(急発進、エアコン使用時等)に応じて燃料消費率は異なります。

*2: WLTCモードは、市街地、郊外、高速道路の各走行モードを平均的な使用時間配分で構成した国際的な走行モードです。市街地モードは、信号や渋滞等の影響を受ける比較的低速な走行を想定、郊外モードは、信号や渋滞等の影響をあまり受けない走行を想定、高速道路モードは、高速道路等での走行を想定しています。

※1: 社内測定値および社内呼称。※2: 〈 〉内は旧単位での参考値です。

■ 道路運送車両法による型式指定申請書数値 ◆ 本仕様・装備は予告なく変更する場合があります。 ■ 製造事業者: マツダ株式会社

■車種	ボディタイプ	ステーションワゴン								
	機種名	XD								
		i Selection		Black Selection		Sports Appearance		Drive Edition		
	駆動方式	2WD (FF)	4WD	2WD (FF)	4WD	2WD (FF)	4WD	2WD (FF)	4WD	
■エンジンタイプ	SKYACTIV-D (スカイアクティブ・ディー)	2.2								
■トランスミッションタイプ	SKYACTIV-DRIVE (スカイアクティブ・ドライブ)	6EC-AT								
■車名・型式		マツダ・3DA-KF2P								
■寸法・重量・定員	全長×全幅×全高	mm 4,575×1,845×1,690								
	室内寸法(長さ×幅×高さ)※1	mm 1,890×1,540×1,265				mm 1,890×1,540×1,265 【1,890×1,540×1,215】				
	ホイールベース	mm 2,700								
	トレッド 前/後	mm 1,595								
	最低地上高※1	mm 210								
	乗車定員	名 5								
	車両重量 (kg)	17インチタイヤ装着車	1,630	1,690	—		—		—	
		19インチタイヤ装着車	—	—	1,650	1,710	1,650 【1,660】	1,710 【1,720】	1,650 【1,660】	1,710 【1,720】
■サスペンション・ブレーキ	サスペンション 前/後	マクファーソンストラット式/マルチリンク式								
	ブレーキ 前/後	ベンチレーテッドディスク/ディスク								
■エンジン	型式	SH-VPTS型								
	種類※1	水冷直列4気筒DOHC16バルブ 直噴ターボ								
	総排気量	L 2.188								
	ボア×ストローク	mm 86.0×94.2								
	圧縮比※1	14.4								
	最高出力※2	kW(PS)/rpm 147<200>/4,000								
	最大トルク※2	N・m(kgf・m)/rpm 450<45.9>/2,000								
	燃料供給装置	電子式(コモンレール)								
	使用燃料・タンク容量	L	軽油・56	軽油・58	軽油・56	軽油・58	軽油・56	軽油・58	軽油・56	軽油・58
	■性能	WLTCモード 燃費(国土交通省審査値) * 1、2	km/L	17.4	16.6	17.4	16.6	17.4	16.6	17.4
市街地モード(WLTC-L)			13.9	13.4	13.9	13.4	13.9	13.4	13.9	13.4
郊外モード(WLTC-M)			17.4	16.3	17.4	16.3	17.4	16.3	17.4	16.3
高速道路モード(WLTC-H)			19.5	18.7	19.5	18.7	19.5	18.7	19.5	18.7
JC08モード 燃費(国土交通省審査値) * 1		km/L	19.0	18.0	19.0	18.0	19.0 【18.5】	18.0	19.0 【18.5】	18.0
主要燃費向上対策	アイドリングストップ機構、筒内直接噴射、電子制御燃料噴射、2ステージターボチャージャー、コモンレール高圧噴射、4バルブ、センターノズル化、ロックアップ機構付トルクコンバーター、電動パワーステアリング									
最小回転半径	m	5.5								
■トランスミッション	変速比(第1速/第2速/第3速/第4速/第5速/第6速/後退)	3.487/1.992/1.449/1.000/0.707/0.600/3.990								
	最終減速比	2WD車:4.090 / 4WD車:前 4.411/後 2.928								

【 】内は、サンルーフ装着車

*1: 燃料消費率は定められた試験条件での値です。お客様の使用環境(気象、渋滞等)や運転方法(急発進、エアコン使用時等)に応じて燃料消費率は異なります。

*2: WLTCモードは、市街地、郊外、高速道路の各走行モードを平均的な使用時間配分で構成した国際的な走行モードです。市街地モードは、信号や渋滞等の影響を受ける比較的低速な走行を想定、郊外モードは、信号や渋滞等の影響をあまり受けない走行を想定、高速道路モードは、高速道路等での走行を想定しています。

※1: 社内測定値および社内呼称。※2: 〈 〉内は旧単位での参考値です。

■道路運送車両法による型式指定申請書数値 ◆本仕様・装備は予告なく変更する場合があります。 ■製造事業者:マツダ株式会社

○:標準装備、△:メーカーオプション、▲:ショッポプション

モデル要素	駆動	2WD	4WD	2WD	4WD	2WD	4WD	2WD	4WD	2WD	4WD	2WD	4WD	2WD	4WD	
		エンジン	SKYACTIV-G 2.0	SKYACTIV-G 2.0	SKYACTIV-G 2.0	SKYACTIV-G 2.0	SKYACTIV-G 2.5	SKYACTIV-G 2.5	SKYACTIV-D 2.2	SKYACTIV-D 2.2	SKYACTIV-D 2.2	SKYACTIV-D 2.2	SKYACTIV-D 2.2	SKYACTIV-D 2.2	SKYACTIV-D 2.2	SKYACTIV-D 2.2
		ミッション	6EC-AT	6EC-AT	6EC-AT	6EC-AT	6EC-AT	6EC-AT	6EC-AT	6EC-AT	6EC-AT	6EC-AT	6EC-AT	6EC-AT	6EC-AT	6EC-AT
		グレード	20S i Selection	20S i Selection	20S Black Selection	20S Black Selection	25S Sports Appearance	25S Sports Appearance	XD i Selection	XD i Selection	XD Black Selection	XD Black Selection	XD Sports Appearance	XD Sports Appearance	XD Drive Edition	XD Drive Edition
		■セーフティ														
ヘッドレスト・フロント/リアシート(上下可動式)		全車標準	○	○	○	○	○	○	○	○	○	○	○	○	○	
チャイルドブルーフ(リアドア)		全車標準	○	○	○	○	○	○	○	○	○	○	○	○	○	
シートベルト・アンカーアジャスター(運転席/助手席)		全車標準	○	○	○	○	○	○	○	○	○	○	○	○	○	
エマージェンシー・シグナル・システム(ESS)		全車標準	○	○	○	○	○	○	○	○	○	○	○	○	○	
4輪アンチロック・ブレーキ・システム(4W-ABS)		全車標準	○	○	○	○	○	○	○	○	○	○	○	○	○	
電子制御制動力配分システム(EBD)		全車標準	○	○	○	○	○	○	○	○	○	○	○	○	○	
ブレーキアシスト		全車標準	○	○	○	○	○	○	○	○	○	○	○	○	○	
ウォーニング(全席シートベルト)		全車標準	○	○	○	○	○	○	○	○	○	○	○	○	○	
ウォーニング(ライト消し忘れ)		全車標準	○	○	○	○	○	○	○	○	○	○	○	○	○	
ウォーニング(半ドア)		全車標準	○	○	○	○	○	○	○	○	○	○	○	○	○	
リアシート・ISOFIX対応チャイルドシート固定																
ロアアンカレッジ(左右席)& トップテザーアンカレッジ(左右席)		全車標準	○	○	○	○	○	○	○	○	○	○	○	○	○	
SRSエアバッグシステム(運転席/助手席)		全車標準	○	○	○	○	○	○	○	○	○	○	○	○	○	
SRSエアバッグシステム(運転席/助手席サイド)		全車標準	○	○	○	○	○	○	○	○	○	○	○	○	○	
SRSエアバッグシステム(カーテン)		全車標準	○	○	○	○	○	○	○	○	○	○	○	○	○	
シートベルト・フロントシート・プリテンショナー& ロードリミッター機構付ELR3点式×2		全車標準	○	○	○	○	○	○	○	○	○	○	○	○	○	
シートベルト・リアシート・プリテンショナー& ロードリミッター機構付ELR3点式×2(左右席)、ELR3点式×1(中央席)		全車標準	○	○	○	○	○	○	○	○	○	○	○	○	○	
ダイナミック・スタビリティ・コントロールシステム [横滑り防止機構] (DSC) & トラクション・コントロール・システム (TCS)		全車標準	○	○	○	○	○	○	○	○	○	○	○	○	○	
ヒル・ローンチ・アシスト (HLA)		全車標準	○	○	○	○	○	○	○	○	○	○	○	○	○	
アドバンスト・スマート・シティ・ブレーキ・サポート (アドバンストSCBS) *夜間歩行者検知機能付		全車標準	○	○	○	○	○	○	○	○	○	○	○	○	○	
スマート・シティ・ブレーキ・サポート [後退時] (SCBS R)		全車標準	○	○	○	○	○	○	○	○	○	○	○	○	○	
AT誤発進抑制制御 [前進時/後退時]		全車標準	○	○	○	○	○	○	○	○	○	○	○	○	○	
スマート・ブレーキ・サポート (SBS)		全車標準	○	○	○	○	○	○	○	○	○	○	○	○	○	
マツダ・レーダー・クルーズ・コントロール (MRCC) [全車速追従機能付]		全車標準	○	○	○	○	○	○	○	○	○	○	○	○	○	
車線逸脱警報システム (LDWS) *LDWS:Lane Departure Warning System		全車標準	○	○	○	○	○	○	○	○	○	○	○	○	○	
ブラインド・スポット・モニタリング (BSM)		全車標準	○	○	○	○	○	○	○	○	○	○	○	○	○	
後側方接近車両検知 (RCTA) *RCTA:Rear Cross Traffic Alert		全車標準	○	○	○	○	○	○	○	○	○	○	○	○	○	
ドライバー・アテンション・アラート (DAA)		全車標準	○	○	○	○	○	○	○	○	○	○	○	○	○	
リアパーキングセンサー(センター/コーナー)		全車標準	○	○	○	○	○	○	○	○	○	○	○	○	○	
アダプティブ・LED・ヘッドライト (ALH)		全車標準	○	○	○	○	○	○	○	○	○	○	○	○	○	
レーンキープ・アシスト・システム (LAS)		全車標準	○	○	○	○	○	○	○	○	○	○	○	○	○	
交通標識認識システム (TSR)		全車標準	○	○	○	○	○	○	○	○	○	○	○	○	○	
360°ビュー・モニター ※1		全車標準	○	○	○	○	○	○	○	○	○	○	○	○	○	
フロントパーキングセンサー(センター/コーナー)		全車標準	○	○	○	○	○	○	○	○	○	○	○	○	○	
クルージング&トラフィック・サポート (CTS)		—	—	○	○	○	○	○	○	○	○	○	○	○	○	

※1:カメラの映像に影響を及ぼすため、字光式ナンバープレートの装着はできません。

○:標準装備、△:メーカーオプション、▲:ショッポプション

モデル要素	駆動	2WD		4WD		2WD		4WD		2WD		4WD		2WD		4WD	
		SKYACTIV-G 2.0	SKYACTIV-G 2.0	SKYACTIV-G 2.0	SKYACTIV-G 2.0	SKYACTIV-G 2.5	SKYACTIV-G 2.5	SKYACTIV-D 2.2	SKYACTIV-D 2.2	SKYACTIV-D 2.2	SKYACTIV-D 2.2	SKYACTIV-D 2.2	SKYACTIV-D 2.2	SKYACTIV-D 2.2	SKYACTIV-D 2.2	SKYACTIV-D 2.2	
	ミッション	6EC-AT	6EC-AT	6EC-AT	6EC-AT	6EC-AT	6EC-AT	6EC-AT	6EC-AT	6EC-AT	6EC-AT	6EC-AT	6EC-AT	6EC-AT	6EC-AT	6EC-AT	
	グレード	20S i Selection	20S i Selection	20S Black Selection	20S Black Selection	25S Sports Appearance	25S Sports Appearance	XD i Selection	XD i Selection	XD Black Selection	XD Black Selection	XD Sports Appearance	XD Sports Appearance	XD Drive Edition	XD Drive Edition		
■ 視界	LEDハイマウントストップランプ	全車標準	○	○	○	○	○	○	○	○	○	○	○	○	○	○	
	リアワイパー	全車標準	○	○	○	○	○	○	○	○	○	○	○	○	○	○	
	リアウインドーデフォグガー	全車標準	○	○	○	○	○	○	○	○	○	○	○	○	○	○	
	全面UVカットガラス ※2	全車標準	○	○	○	○	○	○	○	○	○	○	○	○	○	○	
	LEDヘッドランプ(ハイ/ロービーム: オートレベリング[光軸調整]機構付)	全車標準	○	○	○	○	○	○	○	○	○	○	○	○	○	○	
	ヘッドランプユニット内シグネチャーLEDランプ	全車標準	○	○	○	○	○	○	○	○	○	○	○	○	○	○	
	LEDリアコンビランプ	全車標準	○	○	○	○	○	○	○	○	○	○	○	○	○	○	
	オートライトシステム	全車標準	○	○	○	○	○	○	○	○	○	○	○	○	○	○	
	レーンセンサーワイパー(フロント)感度調整式	全車標準	○	○	○	○	○	○	○	○	○	○	○	○	○	○	
	リアフォグランプ ※3	—	—	—	○	—	○	—	○	—	○	—	○	—	○	—	
	フロントワイパーデアイサー	—	○	—	○	—	○	—	○	—	○	—	○	—	○	—	
	ヘッドランプウォッシャー	—	○	—	○	—	○	—	○	—	○	—	○	—	○	—	
	大型ウォッシャータンク& ウォッシャー液残量警告灯	—	○	—	○	—	○	—	○	—	○	—	○	—	○	—	
	遮音ガラス(フロントドア)	全車標準	○	○	○	○	○	○	○	○	○	○	○	○	○	○	
	パワーウインドー (自動反転機構およびワンタッチ&タイマー付)	全車標準	○	○	○	○	○	○	○	○	○	○	○	○	○	○	
	ダークティンテッドガラス(リア)	全車標準	○	○	○	○	○	○	○	○	○	○	○	○	○	○	
	LEDドアミラーウインカー	全車標準	○	○	○	○	○	○	○	○	○	○	○	○	○	○	
	ヒートドドアミラー	全車標準	○	○	○	○	○	○	○	○	○	○	○	○	○	○	
	電動格納リモコン式カラードアミラー (ボディ同色)	○	○	—	—	—	—	○	○	—	—	—	—	—	—	—	
	電動格納リモコン式カラードアミラー (ピアノブラック) ※4	—	—	○	○	○	○	—	—	○	○	○	○	○	○	○	
オート格納ドアミラー	全車標準	○	○	○	○	○	○	○	○	○	○	○	○	○	○		
IRカットガラス(フロントガラス/フロントドア)	—	—	—	—	○	○	—	—	—	—	—	○	○	○	○		
自動防眩ルームミラー	○	○	○	○	○	○	○	○	○	○	○	○	○	○	○		
自動防眩ルームミラー(フレームレス)	—	—	—	—	—	—	—	—	—	—	—	—	—	○	○		

※2:フロントガラスは合わせガラスの採用により、UVカット機能を持たせています。※3:装着位置は運転席側リアコンビランプ内となります。※4:色名称は「プリリアントブラック」です。

○:標準装備、△:メーカーオプション、▲:ショッポプション

モデル要素	駆動		2WD	4WD	2WD	4WD	2WD	4WD	2WD	4WD	2WD	4WD	2WD	4WD	2WD	4WD
			SKYACTIV-G 2.0	SKYACTIV-G 2.0	SKYACTIV-G 2.0	SKYACTIV-G 2.0	SKYACTIV-G 2.5	SKYACTIV-G 2.5	SKYACTIV-D 2.2	SKYACTIV-D 2.2	SKYACTIV-D 2.2	SKYACTIV-D 2.2	SKYACTIV-D 2.2	SKYACTIV-D 2.2	SKYACTIV-D 2.2	SKYACTIV-D 2.2
ミッション			6EC-AT	6EC-AT	6EC-AT	6EC-AT	6EC-AT	6EC-AT	6EC-AT	6EC-AT	6EC-AT	6EC-AT	6EC-AT	6EC-AT	6EC-AT	6EC-AT
グレード			20S i Selection	20S i Selection	20S Black Selection	20S Black Selection	25S Sports Appearance	25S Sports Appearance	XD i Selection	XD i Selection	XD Black Selection	XD Black Selection	XD Sports Appearance	XD Sports Appearance	XD Drive Edition	XD Drive Edition
■エクステリア	リアルーフスポイラー	全車標準	○	○	○	○	○	○	○	○	○	○	○	○	○	○
	電磁式リアゲートオープナー	全車標準	○	○	○	○	○	○	○	○	○	○	○	○	○	○
	LEDライセンスランプ(リア)	全車標準	○	○	○	○	○	○	○	○	○	○	○	○	○	○
	シグネチャーウイング(ブラッククロム)	—	—	○	○	○	○	—	—	○	○	○	○	○	○	○
	フロントバンパーガーニッシュ(ピアノブラック)	—	—	—	—	○	○	—	—	—	—	—	○	○	—	—
	リアバンパーガーニッシュ(ピアノブラック)	—	—	—	—	○	○	—	—	—	—	—	○	○	—	—
	フロントバンパーガーニッシュ(ボディ同色)	—	—	—	—	—	—	—	—	—	—	—	—	—	○	○
	リアバンパーガーニッシュ(ボディ同色)	—	—	—	—	—	—	—	—	—	—	—	—	—	○	○
	フロントバンパーセンターガーニッシュ(シルバー)	—	—	—	—	—	—	—	—	—	—	—	—	—	○	○
	リアバンパーセンターガーニッシュ(シルバー)	—	—	—	—	—	—	—	—	—	—	—	—	—	○	○
	フロントグリル(縦基調:ピアノブラック)	—	—	—	—	○	○	—	—	—	—	—	○	○	○	○
	フロントグリル(水平基調:ピアノブラック)	○	○	○	○	—	—	○	○	○	○	○	○	○	—	—
	クラディング(ピアノブラック)	—	—	—	—	○	○	—	—	—	—	—	○	○	—	—
	ボディリアガーニッシュ(ピアノブラック)	—	—	—	—	○	○	—	—	—	—	—	○	○	—	—
	クラディング(ボディ同色)	—	—	—	—	—	—	—	—	—	—	—	—	—	○	○
	ボディリアガーニッシュ(ボディ同色)	—	—	—	—	—	—	—	—	—	—	—	—	—	○	○
	センターピラーガーニッシュ(ピアノブラック)	—	—	—	—	○	○	—	—	—	—	—	○	○	○	○
	マフラーカッター	○	○	○	○	—	—	○	○	○	○	○	○	—	—	—
	マフラーカッター(大径)	—	—	—	—	○	○	—	—	—	—	—	○	○	○	○
	ハンズフリー機能付パワーリフトゲート	全車標準	○	○	○	○	○	○	○	○	○	○	○	○	○	○
電動スライドガラスサンルーフ(チルトアップ機構付)	—	—	—	—	—	—	—	—	—	—	—	△	△	△	△	
■インテリア(1/2)	タコメーター	全車標準	○	○	○	○	○	○	○	○	○	○	○	○	○	○
	チルト&テレスコピックステアリング	全車標準	○	○	○	○	○	○	○	○	○	○	○	○	○	○
	ステアリング・オーディオリモートコントロールスイッチ	全車標準	○	○	○	○	○	○	○	○	○	○	○	○	○	○
	アシストグリップ(運転席側/助手席側/後席側左右)	全車標準	○	○	○	○	○	○	○	○	○	○	○	○	○	○
	リアコートフックx2	全車標準	○	○	○	○	○	○	○	○	○	○	○	○	○	○
	フロントカップホルダーx2	全車標準	○	○	○	○	○	○	○	○	○	○	○	○	○	○
	ボトルホルダー付ドアポケット(フロントx2)	全車標準	○	○	○	○	○	○	○	○	○	○	○	○	○	○
	ボトルホルダー付ドアポケット(リアx2)	全車標準	○	○	○	○	○	○	○	○	○	○	○	○	○	○
	シートバックポケット(運転席側)	全車標準	○	○	○	○	○	○	○	○	○	○	○	○	○	○
	シートバックポケット(助手席側)	全車標準	○	○	○	○	○	○	○	○	○	○	○	○	○	○
	サブトランクボックス ※5	全車標準	○	○	○	○	○	○	○	○	○	○	○	○	○	○
	12V電源ソケット(フロントコンソール/フロントセンターアームレスト付コンソールボックス内/ラゲッジルーム)	全車標準	○	○	○	○	○	○	○	○	○	○	○	○	○	○
	コマンダーコントロール	全車標準	○	○	○	○	○	○	○	○	○	○	○	○	○	○
	インテリジェント・ドライブ・マスター(i-DM)	全車標準	○	○	○	○	○	○	○	○	○	○	○	○	○	○
	マルチインフォメーションディスプレイ	全車標準	○	○	○	○	○	○	○	○	○	○	○	○	○	○
	サングラスホルダー	全車標準	○	○	○	○	○	○	○	○	○	○	○	○	○	○
	フロントセンターアームレスト付コンソールボックス(インナートレイ付)	全車標準	○	○	○	○	○	○	○	○	○	○	○	○	○	○
	カラクリトノカバー ※6	全車標準	○	○	○	○	○	○	○	○	○	○	○	○	○	○
	ラゲッジフックx4	全車標準	○	○	○	○	○	○	○	○	○	○	○	○	○	○
	アクティブ・ドライビング・ディスプレイ(フロントガラス照射タイプ/カラー)	全車標準	○	○	○	○	○	○	○	○	○	○	○	○	○	○

※5: Boseサウンドシステム装着車は、サブトランクボックスの形状が異なります。 ※6: カラクリトノカバー上に荷物を載せると故障の原因になります。ご注意ください。

○:標準装備、△:メーカーオプション、▲:ショッポプション

モデル要素	駆動	2WD		4WD		2WD		4WD		2WD		4WD		2WD		4WD	
		SKYACTIV-G 2.0	SKYACTIV-G 2.0	SKYACTIV-G 2.0	SKYACTIV-G 2.0	SKYACTIV-G 2.5	SKYACTIV-G 2.5	SKYACTIV-D 2.2	SKYACTIV-D 2.2	SKYACTIV-D 2.2	SKYACTIV-D 2.2	SKYACTIV-D 2.2	SKYACTIV-D 2.2	SKYACTIV-D 2.2	SKYACTIV-D 2.2	SKYACTIV-D 2.2	
ミッション		6EC-AT	6EC-AT	6EC-AT	6EC-AT	6EC-AT	6EC-AT	6EC-AT	6EC-AT	6EC-AT	6EC-AT	6EC-AT	6EC-AT	6EC-AT	6EC-AT	6EC-AT	6EC-AT
グレード		20S i Selection	20S i Selection	20S Black Selection	20S Black Selection	25S Sports Appearance	25S Sports Appearance	XD i Selection	XD i Selection	XD Black Selection	XD Black Selection	XD Sports Appearance	XD Sports Appearance	XD Drive Edition	XD Drive Edition	XD Drive Edition	XD Drive Edition
■インテリア(2/2)	ステアリング(本革巻)	全車標準	○	○	○	○	○	○	○	○	○	○	○	○	○	○	○
	シフトノブ(本革巻)	全車標準	○	○	○	○	○	○	○	○	○	○	○	○	○	○	○
	7インチマルチスピードメーター		—	—	○	○	○	○	—	—	○	○	○	○	○	○	○
	8.8インチセンターディスプレイ		○	○	—	—	—	—	—	—	—	—	—	—	—	—	—
	10.25インチセンターディスプレイ		—	—	○	○	○	○	—	—	○	○	○	○	○	○	○
	ステアリングシフトスイッチ		▲	▲	○	○	○	○	▲	▲	○	○	○	○	○	○	○
	ステアリングヒーター		—	—	○	○	○	○	—	—	○	○	○	○	○	○	○
	パニティミラー・LED照明付 (運転席側/助手席側) ※7		—	—	—	—	○	○	—	—	—	—	○	○	○	○	○
	パニティミラー・照明付(運転席側/助手席側)		○	○	○	○	—	—	○	○	○	○	—	—	—	—	—
	グローブボックス内植毛加工		—	—	—	—	○	○	—	—	—	—	○	○	○	○	○
	グローブボックス内LEDイルミネーション		—	—	—	—	—	—	—	—	—	—	—	—	○	○	○
	ルームランプ(フロント)		○	○	—	—	—	—	○	○	—	—	—	—	—	—	—
	ラゲッジルームランプ		○	○	—	—	—	—	○	○	—	—	—	—	—	—	—
	LEDルームランプ(フロント)		—	—	○	○	○	○	—	—	○	○	○	○	○	○	○
	LEDラゲッジルームランプ		—	—	○	○	○	○	—	—	○	○	○	○	○	○	○
	マップランプ(フロント)		○	○	—	—	—	—	○	○	—	—	—	—	—	—	—
	マップランプ(リア)		○	○	—	—	—	—	○	○	—	—	—	—	—	—	—
	LEDマップランプ(フロント)		—	—	○	○	○	○	—	—	○	○	○	○	○	○	○
	LEDマップランプ(リア)		—	—	○	○	○	○	—	—	○	○	○	○	○	○	○
	LED間接照明(足元)フロントシート		▲※8	▲※8	○	○	○	○	▲※8	▲※8	○	○	○	○	○	○	○
LED間接照明(足元)リアシート		▲※8	▲※8	—	—	—	—	▲※8	▲※8	—	—	—	—	—	—	—	
オーバーヘッドコンソールLEDダウンライト		—	—	—	—	○	○	—	—	—	—	○	○	○	○	○	
■シート	リアシート・4:2:4分割可倒式シートバック& リモコンレバー	全車標準	○	○	○	○	○	○	○	○	○	○	○	○	○	○	○
	リアシート・リクライニング機構	全車標準	○	○	○	○	○	○	○	○	○	○	○	○	○	○	○
	リアシート・センターアームレスト(カップホルダー ×2/充電用USB端子×2/小物入れ)	全車標準	○	○	○	○	○	○	○	○	○	○	○	○	○	○	○
	運転席ラチェットレバー式シートリフター		○	○	—	—	—	—	○	○	—	—	—	—	—	—	—
	運転席10Wayパワーシート& ドライビングポジションメモリー機能(シート位置/ アクティブ・ドライビング・ディスプレイ)		—	—	○	○	○	○	—	—	○	○	○	○	○	○	○
	助手席ラチェットレバー式シートリフター		○	○	○	○	—	—	○	○	○	○	—	—	—	—	—
	助手席6Wayパワーシート		—	—	—	—	○	○	—	—	—	—	○	○	○	○	○
	運転席&助手席シートヒーター		—	—	○	○	○	○	—	—	○	○	○	○	○	○	○
	運転席&助手席シートベンチレーション		—	—	—	—	○	○	—	—	—	—	○	○	○	○	○
	リアシート・シートヒーター		—	—	—	—	○	○	—	—	—	—	○	○	○	○	○
■空調	リアベンチレーター(風向調整式)	全車標準	○	○	○	○	○	○	○	○	○	○	○	○	○	○	○
	フルオートエアコン (運転席/助手席独立コントロール機能)	全車標準	○	○	○	○	○	○	○	○	○	○	○	○	○	○	○

※7:照明の装着位置は天井部となります。※8:標準装備とは仕様が異なり、照度変更ができません。

○:標準装備、△:メーカーオプション、▲:ショッポプション

モデル要素	駆動	2WD		4WD		2WD		4WD		2WD		4WD		2WD		4WD	
		SKYACTIV-G 2.0	SKYACTIV-G 2.0	SKYACTIV-G 2.0	SKYACTIV-G 2.0	SKYACTIV-G 2.5	SKYACTIV-G 2.5	SKYACTIV-D 2.2	SKYACTIV-D 2.2	SKYACTIV-D 2.2	SKYACTIV-D 2.2	SKYACTIV-D 2.2	SKYACTIV-D 2.2	SKYACTIV-D 2.2	SKYACTIV-D 2.2	SKYACTIV-D 2.2	
エンジン																	
ミッション		6EC-AT	6EC-AT	6EC-AT	6EC-AT	6EC-AT	6EC-AT	6EC-AT	6EC-AT	6EC-AT	6EC-AT	6EC-AT	6EC-AT	6EC-AT	6EC-AT	6EC-AT	6EC-AT
グレード		20S i Selection	20S i Selection	20S Black Selection	20S Black Selection	25S Sports Appearance	25S Sports Appearance	XD i Selection	XD i Selection	XD Black Selection	XD Black Selection	XD Sports Appearance	XD Sports Appearance	XD Drive Edition	XD Drive Edition	XD Drive Edition	XD Drive Edition
オーディオ・他	AM/FMラジオ	全車標準	○	○	○	○	○	○	○	○	○	○	○	○	○	○	○
	Apple CarPlay	全車標準	○	○	○	○	○	○	○	○	○	○	○	○	○	○	○
	Android Auto™	全車標準	○	○	○	○	○	○	○	○	○	○	○	○	○	○	○
	Bluetooth®	全車標準	○	○	○	○	○	○	○	○	○	○	○	○	○	○	○
	シャークフィンアンテナ	全車標準	○	○	○	○	○	○	○	○	○	○	○	○	○	○	○
	ハンズフリーマイク	全車標準	○	○	○	○	○	○	○	○	○	○	○	○	○	○	○
	外部接続ハブ・ナビゲーション用SDカード専用スロット	全車標準	○	○	○	○	○	○	○	○	○	○	○	○	○	○	○
	車載通信機(コネクティッドサービス対応)	全車標準	○	○	○	○	○	○	○	○	○	○	○	○	○	○	○
	地上デジタルTVチューナー(フルセグ)	全車標準	○	○	○	○	○	○	○	○	○	○	○	○	○	○	○
	CD/DVDプレーヤー	▲	▲	▲	▲	▲	▲	▲	▲	▲	▲	▲※9	▲※9	▲※9	▲※9	▲※9	▲※9
	6スピーカー	○	○	○	○	—	—	○	○	○	○	—	—	—	—	—	—
	Boseサウンドシステム(AUDIOPILOT2+ Centerpoint2)+10スピーカー ※10	—	—	△	△	○	○	—	—	△	△	○	○	○	○	○	○
	ワイヤレス充電(Qi)	—	—	○	○	○	○	—	—	○	○	○	○	○	○	○	○
	ワイヤレス接続機能 *Apple CarPlay対応	—	—	○	○	○	○	—	—	○	○	○	○	○	○	○	○
	ナビゲーション用SDカードアドバンス2	▲	▲	▲	▲	▲	▲	▲	▲	▲	▲	▲	▲	▲	▲	▲	▲
	外部接続ハブ・USB端子 (Type-A:フロント×2/リア×2)	○	○	—	—	—	—	○	○	—	—	—	—	—	—	—	—
	外部接続ハブ・USB端子 (Type-C:フロント×2/Type-A:リア×2)	—	—	○	○	○	○	—	—	○	○	○	○	○	○	○	○
シャシー&メカニズム	キックダウンスイッチ	全車標準	○	○	○	○	○	○	○	○	○	○	○	○	○	○	○
	スタビライザー(フロント)	全車標準	○	○	○	○	○	○	○	○	○	○	○	○	○	○	○
	スタビライザー(リア)	全車標準	○	○	○	○	○	○	○	○	○	○	○	○	○	○	○
	G-ベクタリングコントロールプラス(GVC Plus)	全車標準	○	○	○	○	○	○	○	○	○	○	○	○	○	○	○
	i-stop(アイ・ストップ)	全車標準	○	○	○	○	○	○	○	○	○	○	○	○	○	○	○
	電動パーキングブレーキ(EPB) *EPB:Electric Parking Brake	全車標準	○	○	○	○	○	○	○	○	○	○	○	○	○	○	○
	オートホールド	全車標準	○	○	○	○	○	○	○	○	○	○	○	○	○	○	○
	オフロード・トラクション・アシスト	—	○	—	○	—	○	—	○	—	○	—	○	—	○	—	○
	マツダインテリジェントドライブセレクト (Mi-Drive)スポーツモード付	○	○	○	○	○	○	—	—	—	—	—	—	—	—	—	—
タイヤ&ホイール	225/65R17 102Hタイヤ&17×7インチアルミホイール(シルバーメタリック塗装)	○	○	—	—	—	—	○	○	—	—	—	—	—	—	—	—
	225/55R19 99Vタイヤ&19×7インチアルミホイール(ブラックメタリック塗装)	—	—	○	○	—	—	—	—	○	○	—	—	—	—	—	—
	225/55R19 99Vタイヤ&19×7インチアルミホイール(ブラックメタリック塗装) (Drive Edition/Sports Appearance)	—	—	—	—	○	○	—	—	—	—	○	○	○	○	○	○

※9:電動スライドガラスサンルーフ装着車は、装着できません。※10:Boseサウンドシステム装着車は、サブトランクボックスの形状が異なります。

○:標準装備、△:メーカーオプション、▲:ショッポプション

モデル要素	駆動	2WD		4WD		2WD		4WD		2WD		4WD		2WD		4WD	
		SKYACTIV-G 2.0	SKYACTIV-G 2.0	SKYACTIV-G 2.0	SKYACTIV-G 2.0	SKYACTIV-G 2.5	SKYACTIV-G 2.5	SKYACTIV-D 2.2	SKYACTIV-D 2.2	SKYACTIV-D 2.2	SKYACTIV-D 2.2	SKYACTIV-D 2.2	SKYACTIV-D 2.2	SKYACTIV-D 2.2	SKYACTIV-D 2.2	SKYACTIV-D 2.2	
エンジン		6EC-AT	6EC-AT	6EC-AT	6EC-AT	6EC-AT	6EC-AT	6EC-AT	6EC-AT	6EC-AT	6EC-AT	6EC-AT	6EC-AT	6EC-AT	6EC-AT	6EC-AT	6EC-AT
ミッション		20S i Selection	20S i Selection	20S Black Selection	20S Black Selection	25S Sports Appearance	25S Sports Appearance	XD i Selection	XD i Selection	XD Black Selection	XD Black Selection	XD Sports Appearance	XD Sports Appearance	XD Drive Edition	XD Drive Edition	XD Drive Edition	XD Drive Edition
グレード																	
■セキュリティ・他	イモビライザー(国土交通省認可品)	全車標準	○	○	○	○	○	○	○	○	○	○	○	○	○	○	○
	パワードアロック	全車標準	○	○	○	○	○	○	○	○	○	○	○	○	○	○	○
	車速感応式オートドアロック (衝撃感知ドアロック解除システム付)	全車標準	○	○	○	○	○	○	○	○	○	○	○	○	○	○	○
	イルミネーテッドエントリーシステム	全車標準	○	○	○	○	○	○	○	○	○	○	○	○	○	○	○
	バンク修理キット	全車標準	○	○	○	○	○	○	○	○	○	○	○	○	○	○	○
	プッシュボタンスタートシステム	全車標準	○	○	○	○	○	○	○	○	○	○	○	○	○	○	○
	アドバンスキーレスエントリーシステム (アンサーバック機能付、リアゲート連動)& アドバンスキーx2	全車標準	○	○	○	○	○	○	○	○	○	○	○	○	○	○	○

●SRS:Supplemental Restraint System(補助拘束装置) 運転席&助手席エアバッグは横方向や後方からの衝撃、横転および転覆した場合や正面からの衝撃が小さい場合には作動しません。カーテン&運転席/助手席サイドエアバッグは横方向からの衝撃を感じた場合、感知した側が作動しますが、正面や後方からの衝突時や衝撃が小さい場合には作動しません。すべてのSRSエアバッグはシートベルトをしたうえで補助拘束装置です。シートベルトは必ず装着してください。●Apple CarPlayは、米国およびその他の国々で登録されたApple Inc.の商標です。●Android Auto™は、Google LLCの登録商標です。●アドバンスキーレスエントリーシステムを電波障害となるような機器(携帯電話など)と重ねて携帯した場合、機能しないことがあります。その際は、キーを離してご使用ください。●寒冷地仕様を特に設定していません。全車寒冷地を考慮した仕様となっております。●メーカーオプションにつきましては「Price&Maker Set Options(価格&メーカーセットオプション)」をご確認ください。

○:標準装備、△:メーカーオプション

モデル要素	駆動	2WD		4WD		2WD		4WD		2WD		4WD		2WD		4WD	
		SKYACTIV-G 2.0	SKYACTIV-G 2.0	SKYACTIV-G 2.0	SKYACTIV-G 2.0	SKYACTIV-G 2.5	SKYACTIV-G 2.5	SKYACTIV-D 2.2	SKYACTIV-D 2.2	SKYACTIV-D 2.2	SKYACTIV-D 2.2	SKYACTIV-D 2.2	SKYACTIV-D 2.2	SKYACTIV-D 2.2	SKYACTIV-D 2.2	SKYACTIV-D 2.2	
エンジン																	
ミッション		6EC-AT	6EC-AT	6EC-AT	6EC-AT	6EC-AT	6EC-AT	6EC-AT	6EC-AT	6EC-AT	6EC-AT	6EC-AT	6EC-AT	6EC-AT	6EC-AT	6EC-AT	6EC-AT
グレード		20S i Selection	20S i Selection	20S Black Selection	20S Black Selection	25S Sports Appearance	25S Sports Appearance	XD i Selection	XD i Selection	XD Black Selection	XD Black Selection	XD Sports Appearance	XD Sports Appearance	XD Drive Edition	XD Drive Edition	XD Drive Edition	XD Drive Edition
■シート材質・カラー	シート材質(クロス)	○	○	—	—	—	—	○	○	—	—	—	—	—	—	—	—
	シート材質(合成皮革/グランリュクス®*1)※1	—	—	○	○	—	—	—	—	○	○	—	—	—	—	—	—
	シート材質(レザー)※2	—	—	—	—	○	○	—	—	—	—	○	○	—	—	—	—
	シート材質(ナッパレザー)※2	—	—	—	—	—	—	—	—	—	—	—	—	○	○	—	—
	シートカラー(ブラック)	○	○	○	○	○	○	○	○	○	○	○	○	○	○	○	○
シートカラー(ディープレッド)	—	—	—	—	—	—	—	—	—	—	—	—	—	○	○	○	
■インテリアコーディネート	インパネデコレーションパネル(ガンメタリック)	○	○	—	—	—	—	○	○	—	—	—	—	—	—	—	—
	ドアトリム加飾(ガンメタリック)	○	○	—	—	—	—	○	○	—	—	—	—	—	—	—	—
	インパネデコレーションパネル(ハニカムブラック/サテンクロームメッキ)	—	—	○	○	○	○	—	—	○	○	○	○	—	—	—	—
	ドアトリム加飾(ハニカムブラック/サテンクロームメッキ)	—	—	○	○	○	○	—	—	○	○	○	○	—	—	—	—
	インパネデコレーションパネル(ハニカムシルバー/サテンクロームメッキ)	—	—	—	—	—	—	—	—	—	—	—	—	○	○	—	—
	ドアトリム加飾(ハニカムシルバー/サテンクロームメッキ)	—	—	—	—	—	—	—	—	—	—	—	—	—	○	○	—
	エアコンルーバー加飾(サテンクロームメッキ)	全車標準	○	○	○	○	○	○	○	○	○	○	○	○	○	○	○
	ホーンパッドリング加飾	—	—	—	—	—	—	—	—	—	—	—	—	—	○	○	○
	ステアリング6時スポーク部(本革)	—	—	—	—	—	—	—	—	—	—	—	—	—	○	○	○
	ニーレストパッド(合成皮革)	—	—	○	○	○	○	○	—	—	○	○	○	○	○	○	○
フロントドアアームレスト(合成皮革)	—	—	○	○	○	○	○	—	—	○	○	○	○	○	○	○	
リアドアアームレスト(合成皮革)	—	—	○	○	○	○	○	—	—	○	○	○	○	○	○	○	
■ボディカラー	ジェットブラックマイカ	○	○	○	○	○	○	○	○	○	○	○	○	○	○	○	○
	ディープリッドクリスタルブルーマイカ	○	○	○	○	○	○	○	○	○	○	○	○	○	○	○	○
	ポリメタルグレーメタリック	○	○	○	○	○	○	○	○	○	○	○	○	○	○	○	○
	ブラチナクォーツメタリック	○	○	○	○	○	○	○	○	○	○	○	○	○	○	○	○
	ジルコンサンドメタリック	○	○	○	○	○	○	○	○	○	○	○	○	○	○	○	○
	ソウルレッドクリスタルメタリック ※3	△	△	△	△	△	△	△	△	△	△	△	△	△	△	△	△
	マシニンググレープレミアムメタリック ※4	△	△	△	△	△	△	△	△	△	△	△	△	△	△	△	△
	ロジウムホワイท์プレミアムメタリック ※4	△	△	△	△	△	△	△	△	△	△	△	△	△	△	△	△

*1:「グランリュクス®」はセーレン株式会社の登録商標です。

※1:前席および後席左右のシート背もたれの前面、シート座面の中央にグランリュクス®を使用しています。サイドサポート部に合成皮革を使用しています。※2:前席および後席左右のシート背もたれの前面、サイドサポート部内側、シート座面に本革を使用しています。※3:ソウルレッドクリスタルメタリックは特別塗装のため、メーカー希望小売価格77,000円(消費税抜き価格70,000円)高となります。※4:マシニンググレープレミアムメタリックおよびロジウムホワイท์プレミアムメタリックは特別塗装のため、メーカー希望小売価格 55,000円(消費税抜き価格50,000円)高となります。

メーカー希望車両本体小売価格 ()内は消費税抜き価格

<input type="checkbox"/> 20S Black Selection	2WD	¥3,140,500 (¥2,855,000)	/	4WD	¥3,371,500 (¥3,065,000)
<input type="checkbox"/> XD Black Selection	2WD	¥3,459,500 (¥3,145,000)	/	4WD	¥3,690,500 (¥3,355,000)

	メーカーセットオプション価格	組合せ表
Boseサウンドシステム(AUDIOPILOT2+Centerpoint2)+10スピーカー	¥82,500 (¥75,000)	▲
	メーカーセットオプション 合計	¥82,500 (¥75,000)

メーカー希望車両本体小売価格 ()内は消費税抜き価格

<input type="checkbox"/> XD Sports Appearance	2WD	¥3,850,000 (¥3,500,000)	/	4WD	¥4,081,000 (¥3,710,000)
<input type="checkbox"/> XD Drive Edition	2WD	¥3,901,700 (¥3,547,000)	/	4WD	¥4,132,700 (¥3,757,000)

	メーカーセットオプション価格	組合せ表
電動スライドガラスサンルーフ(チルトアップ機構付)	¥88,000 (¥80,000)	▲
	メーカーセットオプション 合計	¥88,000 (¥80,000)

●メーカーオプションはご注文時に申し受けます。メーカーの工場では装着するため、ご注文後はお受けできませんのでご了承ください。

メーカーオプション設定なし

機種名	20S i Selection		XD i Selection		25S Sports Appearance	
	2WD	4WD	2WD	4WD	2WD	4WD
■メーカー希望小売価格 ()内は消費税抜き価格	¥2,810,500 (¥2,555,000)	¥3,041,500 (¥2,765,000)	¥3,129,500 (¥2,845,000)	¥3,360,500 (¥3,055,000)	¥3,581,600 (¥3,256,000)	¥3,812,600 (¥3,466,000)

◀リサイクル料金表▶

車名	リサイクル預託金				資金管理料金	合計
	シュレッダーダスト料金	エアバッグ類料金	フロン類料金	情報管理料金		
CX-5	¥8,880	¥2,700	¥0	¥130	¥290	¥12,000

●本カタログに記載の価格はメーカー希望小売価格(消費税10%込み)です。価格については販売会社が独自に定めておりますので、詳しくは各販売会社におたずねください。また、保険料、税金(消費税除く)、登録などに伴う諸費用や、各販売会社でセットする付属品の費用は別途申し受けます。●記載の価格には、パンク修理キット、工具(ホイールレンチ、けん引フック)が含まれています。(ジャッキは含まれておりません。ショップオプションの「ジャッキセット」としてご用意しております。) ●別途リサイクル料金が必要となります。

機種別減税対象車

●機種別減税対象につきましては、オフィシャルサイト内のエコカーラインナップ(<https://www.mazda.co.jp/purchase/eco/>)をご覧ください。営業スタッフにおたずねください。



XD Drive Edition 2WD (FF) 車

単位 (mm)

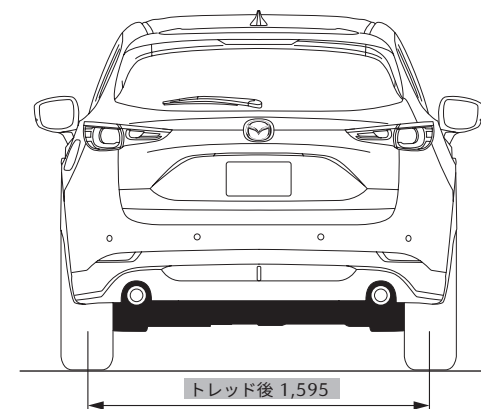
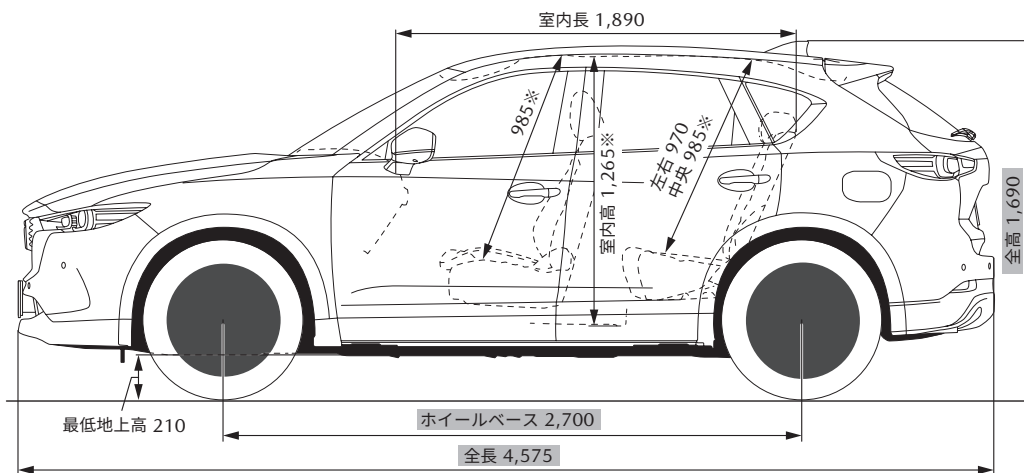
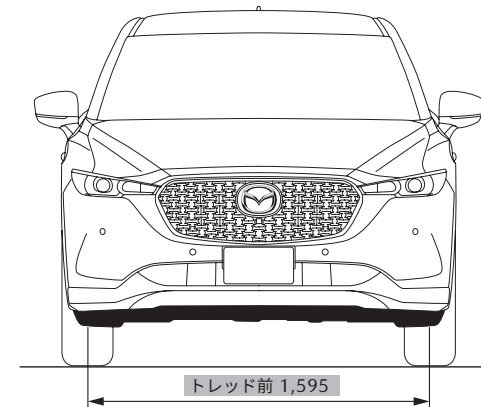
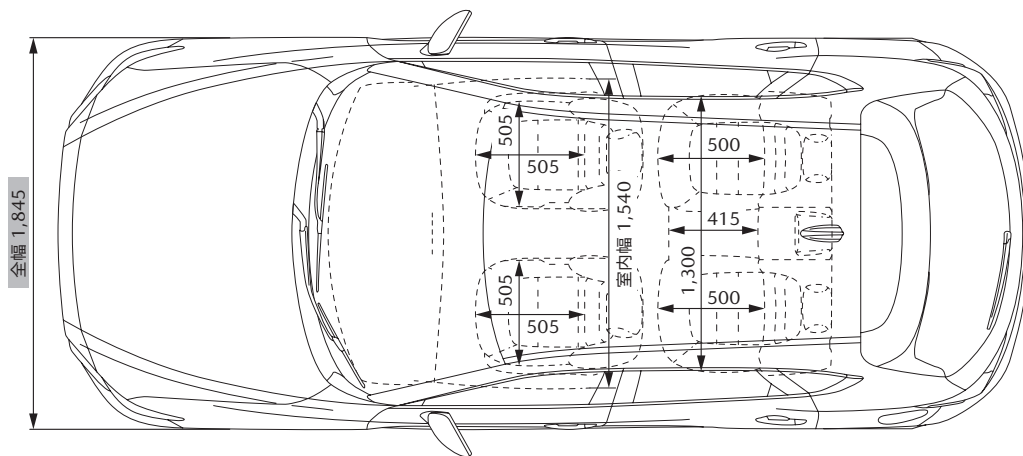

※電動スライドガラスサンルーフ装着車は、ヘッドクリアランス:(前席)955mm/(後席中央)995mm、室内高1,215mmとなります。
●寸法は、社内測定値となります(■部を除く)。

機種名	20S		25S		XD			
	i Selection/Black Selection		Sports Appearance		i Selection/Black Selection/ Sports Appearance/Drive Edition			
	2WD (FF)	4WD	2WD (FF)	4WD	2WD (FF)	4WD		
	6EC-AT	6EC-AT	6EC-AT	6EC-AT	6EC-AT	6EC-AT		
■車名・型式	マツダ・6BA-KFEP		マツダ・6BA-KF5P		マツダ・3DA-KF2P			
■燃料消費率	WLTC ^{※1} 燃費 (国土交通省審査値) ※1,2	km/L	14.6	14.0	13.8	13.0	17.4	16.6
	市街地モード (WLTC-L)		11.2	11.3	10.5	10.0	13.9	13.4
	郊外モード (WLTC-M)		15.3	14.2	14.1	12.9	17.4	16.3
	高速道路モード (WLTC-H)		16.2	15.5	15.7	15.0	19.5	18.7
	CO2排出量	g/km	159	166	168	179	149	156
■排出ガス	JC08 ^{※2} 燃費 (国土交通省審査値) ※1	km/L	15.6	15.0	14.8	14.2	19.0【18.5※1】	18.0
	CO2排出量	g/km	149	155	157	163	136【140※1】	144
	適合規制または認定レベル						平成30年排出ガス規制適合	
WLTCモード規制値・認定値	CO	g/km	1.15				0.63	
	NMHC	g/km	0.025				0.024	
	NOX	g/km	0.013				0.15	
	PM	g/km	0.005				0.005	
■車外騒音	適合規制レベル		平成28年騒音規制 (M1A2A) 適合				平成28年騒音規制 (M1A2A) 適合	
	加速/定常/近接	dB (A)	70 (規制値) / - / 76	70 (規制値) / - / 75	70 (規制値) / - / 79	70 (規制値) / - / 76	70 (規制値) / - / 71	
■エアコン冷媒	種類<GWP値※2>・使用量		HFO-1234yf(1※3)・500g				HFO-1234yf(1※3)・470g	
■車室内VOC			自工会目標達成 (厚生労働省室内濃度指針値以下)					
■環境負荷物質	鉛※4		自工会2006年目標達成 (1996年時点の1/10以下) 使用部品: 電子基板・電気部品のはんだ、圧電素子など					
	水銀※5		自工会目標達成 (2005年1月以降使用禁止)					
	六価クロム		自工会目標達成 (2008年1月以降使用禁止)					
	カドミウム		自工会目標達成 (2007年1月以降使用禁止)					
■リサイクル	リサイクルし易い材料使用部品		バンパー、内装材などの樹脂部品					
	樹脂、ゴム部品への材料表示		あり					
	リサイクル材使用部品		アンダーカバーなどの一部樹脂部品					

【 】内は、サンルーフ装着車

※1: 燃料消費率は定められた試験条件での値です。お客様の使用環境(気象、渋滞等)や運転方法(急発進、エアコン使用時等)に応じて燃料消費率は異なります。

※2: WLTCモードは、市街地、郊外、高速道路の各走行モードを平均的な使用時間配分で構成した国際的な走行モードです。市街地モードは、信号や渋滞等の影響を受ける比較的低速な走行を想定、郊外モードは、信号や渋滞等の影響をあまり受けない走行を想定、高速道路モードは、高速道路等での走行を想定しています。

※1: XD i SelectionおよびXD Black Selectionにはサンルーフの設定がありません。※2: GWP: Global Warming Potential (地球温暖化係数) ※3: フロン法において、カーエアコン冷媒は、2023年度までにGWP150以下(対象の乗用車における国内向け年間出荷台数の加重平均値)にすることを求められております。※4: 鉛バッテリーは回収ルートが確立されていますので対象外となります。※5: ナビゲーション等の液晶ディスプレイ、コンビネーションメーター、ディスチャージヘッドランプ、室内蛍光灯(交通安全上必須な部品の極微量使用を除外)

ご購入を検討中のみなさまへ、各種プランをご用意しました。
「愛車と重ねる歳月を、より光り輝くものに」

詳しくは、マツダオフィシャルサイトで最新の情報をご確認ください。

■残価設定型クレジット マツダスカイプラン

<https://www.mazda.co.jp/purchase/credit-plan/>



■万一の故障を無料で修理 マツダ延長保証

<https://www.mazda.co.jp/purchase/carlife-care/encho-hosho/5years/>



■マツダ自動車保険 スカイプラス

<https://www.mazda.co.jp/purchase/carlife-care/insurance/>



■高品質メンテナンス パックdeメンテ

<https://www.mazda.co.jp/purchase/carlife-care/packdemente/>



■MAZDA CX-5 アクセサリーカタログ

https://www2.mazda.co.jp/accessories/web_cat/cx-5/



マツダ企業サイト(会社案内、企業理念、取り組みについて)
<https://www.mazda.com/ja/>

●後席もシートベルト。チャイルドシートも忘れずに。発進・加速はゆるやかに。エコドライブを心がけよう。

(このカタログについてのお問い合わせ先)

お近くの販売会社または  マツダ(株)コールセンターへどうぞ。

全国共通フリーダイヤル  0120-386-919

受付時間 平日9:00～17:00 土・日・祝日9:00～12:00 13:00～17:00

掲載の画像は撮影・印刷条件により、実物と印象が相違する場合があります。また、ボディカラー及び内装色が実車と違って見えることがあります。本カタログの画像は合成です。このカタログは2025年12月現在のものです。

●マツダのソーシャルメディアはこちら
<https://www.mazda.co.jp/experience/socialmedia/>



●CLUB MAZDA登録はこちら
https://www.mazda.co.jp/clubmazda_intro/



マツダ株式会社

〒730-8670 広島県安芸郡府中町新地3-1
マツダオフィシャルサイト
www.mazda.co.jp/

