



# MAZDA CX-60



Photo:XD-HYBRID Trekker Body Color:ジルコンサンドメタリック



Photo:XD-HYBRID Trekker Body Color:ジルコンサンドメタリック



Photo:XD-HYBRID Premium Sports

# MAZDA CX-60 PRODUCT CONTENTS

<b>INTRODUCTION</b>	<b>007</b>	<b>GRADE CHART</b> <small>グレード間装備一覧</small>	<b>043</b>
DRIVING POSITION <small>ドライビングポジション</small>	008	EXTERIOR <small>エクステリア</small>	044
HUMAN MACHINE INTERFACE <small>ヒューマン・マシン・インターフェイス</small>	010	INTERIOR <small>インテリア</small>	047
<b>SKYACTIV-VEHICLE</b>		<b>CX-60 DETAILS</b>	<b>053</b>
ARCHITECTURE <small>スカイアクティブビークルアーキテクチャー</small>	011	DRIVING POSITION <small>ドライビングポジション</small>	054
KINEMATIC		PACKAGING & UTILITY <small>パッケージング&amp;ユーティリティ</small>	061
POSTURE CONTROL <small>キネマティック・ボスチャー・コントロール</small>	012	HUMAN MACHINE INTERFACE <small>ヒューマン・マシン・インターフェイス</small>	062
MAZDA INTELLIGENT DRIVE SELECT (Mi-DRIVE) <small>マツダインテリジェントドライブセレクト</small>	013	SKYACTIV-VEHICLE	
i-ACTIV AWD <small>AWDシステム</small>	014	ARCHITECTURE <small>スカイアクティブビークルアーキテクチャー</small>	064
<b>CX-60 MODELS</b>	<b>015</b>	KINEMATIC	
TREKKER [特別仕様車]	017	POSTURE CONTROL <small>キネマティック・ボスチャー・コントロール</small>	069
PREMIUM SPORTS	020	i-ACTIV AWD <small>AWDシステム</small>	071
PREMIUM MODERN	022	MAZDA INTELLIGENT DRIVE SELECT (Mi-DRIVE) <small>マツダインテリジェントドライブセレクト</small>	072
EXCLUSIVE SPORTS	024	その他のDETAILS *詳細はこちらのページからご覧ください	006
EXCLUSIVE MODERN	026	<b>MAZDA CONNECT</b> <small>マツダコネク</small>	<b>085</b>
EXCLUSIVE MODE	028	<b>CX-60 SAFETY</b> <small>安全装備</small>	<b>090</b>
L PACKAGE	030	機能一覧 *詳細はこちらのページからご覧ください	006
DRIVE EDITION NAPPA LEATHER PACKAGE	032	<b>CX-60</b>	
DRIVE EDITION	034	<b>TECHNICAL INFORMATION</b> <small>装備諸元表</small>	<b>119</b>
S PACKAGE	037		
BODY COLORS <small>外板色</small>	039		
SEAT MATERIALS	041		

# MAZDA CX-60 PRODUCT CONTENTS

## CX-60 DETAILS

LEDヘッドランプ/ディミングターンシグナル	075
マツダ・ハーモニック・アコースティックス+8スピーカー	076
BOSEサウンドシステム(AUDIOPILOT2+Centerpoint2)+12スピーカー	077
運転席&助手席シートベンチレーション	078
ステアリングヒーター/運転席&助手席シートヒーター	079
エレキシフト/電動パーキングブレーキ(EPB)/オートホールド	080
アドバンストキーレスエントリーシステム	081
AC150W電源/AC1500W電源	082
ワイヤレス充電(Qi)	083
ヒルディセントコントロール/パノラマサンルーフ	084

## CX-60 SAFETY 安全装備

スマート・ブレーキ・サポート(SBS) [前方検知機能]	091
スマート・ブレーキ・サポート(SBS) [右直事故回避アシスト機能]	092
スマート・ブレーキ・サポート(SBS) [前進時左右接近物検知機能(SBS-FC)]	093
スマート・ブレーキ・サポート(SBS) [交差点事故回避アシスト機能]	094
スマート・ブレーキ・サポート(SBS) [後方検知機能(SBS-R)]	095
スマート・ブレーキ・サポート(SBS) [後進時左右接近物検知機能(SBS-RC)]	096
AT誤発進抑制制御 [前進時/後退時]	097
アダプティブ・LED・ヘッドライト(ALH)	098
360°ビュー・モニター	099
シースルービュー	100
前側方接近車両検知(FCTA)	101
ブラインド・スポット・モニタリング(BSM) [降車時警告機能付]	102
後側方接近車両検知(RCTA)	103
緊急時車線維持支援(ELK) [側方危険回避アシスト機能 & ロードキープアシスト機能]	104
車線逸脱警報システム(LDWS)	105
レーンキープ・アシスト・システム(LAS)	106
交通標識認識システム(TSR)	107
ドライバー・アテンション・アラート(DAA)	108
ドライバー・モニタリング	109
ドライバー異常時対応システム(DEA)	111
クルージング&トラフィック・サポート(CTS)	113
マツダ・レーダー・クルーズ・コントロール(MRCC)	114
ドライビングサポートプラス	115

# INTRODUCTION



目次へ

CX-60は同乗する全ての人がさまざまなカーライフを楽しめるSUVでありながら、意のままに運転できる愉しさを追求し、心昂る疾走感に満ちた「走る喜び」を目指しました。エンジン縦置き後輪駆動ベースプラットフォームだからこそ味わえるステアリングフィール、高出力パワートレインがもたらすパワフルで心昂る走りと高い環境性能、マツダデザインとクラフトマンシップからなる日本の美意識を取り入れた上質な内外装も、このクルマの魅力です。

# INTRODUCTION DRIVING POSITION (1/2)



「まっすぐ座れる。あたりまえのことだと思っていませんか。」



「まっすぐ座れる。あたりまえのことだと思っていませんか。」

## すべての「走る喜び」は、ドライバーの足元から始まる

まっすぐな姿勢でシートに座り、自然に足を伸ばした先にペダルがあること。これが、マツダが理想とする走りの基礎であり、クルマを意のままに操る楽しさの基本です。スカイアクティブテクノロジーの開発とともに、クルマの設計をまったくのゼロから見直して前輪を前方に移動させたのは、まっすぐに座れることを第一に考えているからこそ。

そしてアクセルペダルに、人間の足の動きとペダルの軌跡がずれにくいオルガン式ペダルを採用しているのは、自然な姿勢で運転できることを追求しているからこそ。この思いによって、マツダはクルマの大小に関わらず、すべてのモデルで理想のペダルレイアウトを実現しています。

正しくペダルを踏めること。マツダの「走る喜び」は、そこから生まれているのです。

「情報を整理すると生まれる、心の余裕。」

## 乗る人の安心を支える、人間中心で磨き上げたシンプルな情報レイアウト

さまざまな装備や技術の進化によって“クルマでできること”が増える一方で、運転中にドライバーが処理しなければならない情報量も増えてしまいます。そこでマツダは、ドライバーが多様な情報を適切に扱いながらも、より安心して安全に運転できる環境づくりに注力しています。

そのために人間中心の考え方にに基づき、絶えず確認が必要な情報/クルマの状態を確認する情報/快適・利便性のための情報の3種類に情報を整理。そのうえで、それぞれを3つの表示デバイスに最適に配分したシンプルな情報レイアウトをつくり上げました。ドライバーが心に余裕を持って、しっかりと運転に集中できるコックピットであること。それが助手席や後席からもすっきりと前を見通せる空間の起点となり、乗る人全員がより安心してドライブを楽しめることにつながると、マツダは考えています。



Photo:PHEV Premium Modern

Body Color:ロジウムホワイト

プレミアムメタリック

\*画像は点灯状態を演出しています。

\*モニター画面はハメ込み合成です。

「さまざまな路面に出会っても、思いのままの楽しい走りを。」

CX-60は、日常使用での快適さと扱いやすさを大事にしながら、高速道路やワインディング、アウトドアなどさまざまなシーンにおいて「人馬一体の走る喜び」を提供します。長距離ドライブでも心地よい移動をお楽しみいただけます。



Photo:海外仕様車

Body Color:ソウルレッドクリスタルメタリック

\*ソウルレッドクリスタルメタリックは特別塗装色のため、メーカー希望小売価格77,000円(消費税抜き価格70,000円)高となります。

「さまざまな路面に出会っても、思いのままの楽しい走りを。」

## ハイスピードのコーナリングにおいても地面に吸い付くように安定した旋回姿勢を実現

カーブの多いワインディングや高速道路の入り口など、乗員が揺さぶられやすい運転シーンにおいて、車体が路面に吸い付くように安定するKINEMATIC POSTURE CONTROL(KPC)(キネマティック・ポスチャー・コントロール)を開発しました。急なカーブでも車体の浮き上がりが軽減されるため、接地感が高まり、ドライバーはより安心して運転を楽しむことができ、同乗者もより安心して流れる景色を楽しめます。KPCは、日常域でスムーズに動くCX-60のサスペンション構造を活かしながら、ハイスピードのコーナリングにおいても、より一体感のある、より安定した旋回姿勢を実現するマツダならではの技術です。

さまざまな走行シーンにおいて「頼れるSUV」を提供するため、CX-60で採用したMAZDA INTELLIGENT DRIVE SELECT (Mi-Drive)では、走行シーンに応じたモードを用意しました。日常ユースでバランスの取れた走りを提供する「NORMAL」、よりダイナミックな走りを楽しむための「SPORT」、悪路での走破性を高める「OFF-ROAD」、キャリア搭載やトレーラー牽引時の安定性を高める「TOWING」、そしてPHEVモデル向けの「EV」という、シンプルで使いやすいドライブモードを設定しています。



- \*Mi-Drive(オフロードモード)はスタック脱出を補助するオフロードトラクションアシスト機能を含みます。
- \*Mi-Drive各モードの機能・性能には限界がありますので過信せず、適切なタイヤを装着のうえ、安全運転を心がけてください。また、走行条件についてご注意いただきたい項目があります。必ず説明書をご確認ください。

## 高い旋回性と安定性を両立する後輪駆動ベースAWD

後輪駆動ベースの電子制御多板クラッチ式AWDを採用。高いトラクション性能と理想的なハンドリング特性を併せ持つハイパフォーマンスAWDを目指しました。日常のさまざまなシーンにおいて信頼できる、より安心・より安全の走破性に加え、ドライバーが高速・高Gの領域に至るまで意のままに操れる自然な車両挙動が、より高いレベルの「走る喜び」を提供します。〈4WD車全車標準装備〉

\*i-ACTIV AWDの機能・性能には限界がありますので過信せず、適切なタイヤを装着のうえ、安全運転を心がけてください。また、走行条件についてご注意いただきたい項目があります。必ず説明書をご確認ください。

# CX-60 MODELS

# MAZDA CX-60

## MODELS

### **SKYACTIV-D 3.3**

XD PREMIUM SPORTS

XD DRIVE EDITION

NAPPA LEATHER PACKAGE

XD DRIVE EDITION

### **SKYACTIV-G 2.5**

25S EXCLUSIVE MODE

25S L PACKAGE

25S S PACKAGE

### **e-SKYACTIV D 3.3**

XD-HYBRID TREKKER [特別仕様車]

XD-HYBRID PREMIUM SPORTS

XD-HYBRID PREMIUM MODERN

XD-HYBRID EXCLUSIVE SPORTS

XD-HYBRID EXCLUSIVE MODERN

### **e-SKYACTIV PHEV**

PHEV PREMIUM SPORTS

PHEV PREMIUM MODERN

PHEV L PACKAGE



メーカー希望車両本体小売価格  
( )内は消費税抜き価格

## e-SKYACTIV D 3.3

XD-HYBRID Trekker

4WD・AT 8EC-AT ¥5,527,500 (¥5,025,000)



Photo:XD-HYBRID Trekker  
Body Color:ジルコンサンドメタリック

\*特別装備はP019をご覧ください。

■別途リサイクル料金が必要となります。

■本カタログに記載の価格はメーカー希望小売価格(消費税10%込み)です。価格については販売会社が独自に定めておりますので、詳しくは各販売会社におたずねください。また、保険料、税金(消費税を除く)、登録などに伴う諸費用や各販売会社でセットする付属品の費用は別途申し受けます。

■記載の価格にはパンク修理キット、工具(ホイールレンチ、けん引フック)が含まれています(ジャッキは含まれておりません。ショップオプションの「ジャッキセット」としてご用意しております)。

■寒冷地仕様を特に設定しておりません。全車寒冷地を考慮した仕様となっております。

# TREKKER [特別仕様車]



目次へ



Photo:XD-HYBRID Trekker  
Body Color:ジルコンサンドメタリック  
Seat Color:ナッパレザー(ブラック)<sup>※1</sup>

詳しくは GRADE CHART [「EXTERIOR」](#) / [「INTERIOR」](#) をご確認ください。

※1 フロントシートおよびリアシート左右のシート背もたれの前面、サイドサポート部内側、シート座面にナッパレザーを使用しています。

\*インテリアの画像は点灯状態を演出しています。

\*モニター画面はハメ込み合成です。

## 特別装備

### XD-HYBRID Trekker 特別装備 (ベースグレード:XD-HYBRID Exclusive Sports)

- パーティションネット
- パノラマサンルーフ
- ジルコンサンドメタリック<sup>※1</sup>



- \*画像はパーティションネット装着イメージです。
- \*画像は海外仕様車の為、一部仕様が異なります。
- \*ネットは前席後ろ側、2列目後ろ側の2個セットとなります。天井左右4か所に専用フックが装着されます。
- \*エンジン、トランスミッション制御の変更、i-stop(アイ・ストップ)からのスターター始動<sup>※3</sup>などにより、ベースグレードよりも燃費を向上。

- ※1 ジルコンサンドメタリック以外のボディカラーも選択可能です。有料色を選択した場合、別途追加費用がかかります。
- ※2 推奨用品は車両価格に含まれていない為、別途ご注文が必要です。詳しくはアクセサリカタログをご確認ください。
- ※3 スターターの使用により、エンジン再始動時に若干のセルモーター音が発生します。

推奨用品<sup>※2</sup> 【アウトドアレジャーに活躍】  
(掲載価格はメーカー希望小売価格(消費税10%込)で参考価格です。)

- オールウェザーマット  
¥43,890 (取付費込価格)  
¥42,900 (本体価格)
- ラゲッジ  
オールウェザーマット  
¥22,990 (取付費込価格)  
¥22,000 (本体価格)





Photo:XD-HYBRID Premium Sports  
Body Color:ジェットブラックマイカ

■別途リサイクル料金が必要となります。

■本カタログに記載の価格はメーカー希望小売価格(消費税10%込み)です。価格については販売会社が独自に定めておりますので、詳しくは各販売会社におたずねください。また、保険料、税金(消費税を除く)、登録などに伴う諸費用や各販売会社でセットする付属品の費用は別途申し受けます。

■記載の価格にはパンク修理キット、工具(ホイールレンチ、けん引フック)が含まれています(ジャッキは含まれておりません。ショップオプションの「ジャッキセット」としてご用意しております)。

■寒冷地仕様を特に設定しておりません。全車寒冷地を考慮した仕様となっております。

メーカー希望車両本体小売価格  
( )内は消費税抜き価格

## SKYACTIV-D 3.3

### XD Premium Sports

2WD・AT 8EC-AT	¥4,665,100 (¥4,241,000)
4WD・AT 8EC-AT	¥4,890,600 (¥4,446,000)

## e-SKYACTIV D 3.3

### XD-HYBRID Premium Sports

4WD・AT 8EC-AT	¥5,670,500 (¥5,155,000)
------------------	-------------------------

## e-SKYACTIV PHEV

### PHEV Premium Sports

4WD・AT 8EC-AT	¥6,462,500 (¥5,875,000)
------------------	-------------------------



# PREMIUM SPORTS



目次へ



Photo:XD-HYBRID Premium Sports

Body Color:ジェットブラックマイカ

Seat Color:ナッパレザー(タン)/レガーヌ®(タン)<sup>※1※2</sup>

詳しくは [GRADE CHART 「EXTERIOR」](#) / [「INTERIOR」](#) をご確認ください。

※1 フロントシートおよびリアシート左右のシート背もたれのサイドサポート部内側にナッパレザーを使用しています。フロントシートおよびリアシート左右のシート背もたれの前面の中央、シート座面にレガーヌ®を使用しています。

※2 「レガーヌ®」はセーレン株式会社の登録商標です。

\*インテリアの画像は点灯状態を演出しています。

\*モニター画面はハメ込み合成です。



Photo:PHEV Premium Modern

Body Color:ロジウムホワイトプレミアムメタリック

メーカー希望車両本体小売価格  
( )内は消費税抜き価格

## e-SKYACTIV D 3.3

XD-HYBRID Premium Modern

4WD・AT ¥5,670,500 (¥5,155,000)  
8EC-AT

## e-SKYACTIV PHEV

PHEV Premium Modern

4WD・AT ¥6,462,500 (¥5,875,000)  
8EC-AT



\*ロジウムホワイトプレミアムメタリックは特別塗装色のため、メーカー希望小売価格55,000円(消費税抜き価格50,000円)高となります。

■別途リサイクル料金が必要となります。

■本カタログに記載の価格はメーカー希望小売価格(消費税10%込み)です。価格については販売会社が独自に定めておりますので、詳しくは各販売会社におたずねください。また、保険料、税金(消費税を除く)、登録などに伴う諸費用や各販売会社でセットする付属品の費用は別途申し受けます。

■記載の価格にはパンク修理キット、工具(ホイールレンチ、けん引フック)が含まれています(ジャッキは含まれておりません。ショッポプションの「ジャッキセット」としてご用意しております)。

■寒冷地仕様を特に設定しておりません。全車寒冷地を考慮した仕様となっております。

# PREMIUM MODERN



Photo:PHEV Premium Modern  
Body Color:ロジウムホワイトプレミアムメタリック  
Seat Color:ナッパレザー(ピュアホワイト)<sup>※1</sup>

詳しくは [GRADE CHART 「EXTERIOR」](#) / [「INTERIOR」](#) をご確認ください。

- ※1 フロントシートおよびリアシート左右のシート背もたれの前面、サイドサポート部内側、シート座面にナッパレザーを使用しています。
- \*ロジウムホワイトプレミアムメタリックは特別塗装色のため、メーカー希望小売価格55,000円(消費税抜き価格50,000円)高となります。
- \*インテリアの画像は点灯状態を演出しています。
- \*モニター画面はハメ込み合成です。



メーカー希望車両本体小売価格  
( )内は消費税抜き価格

## e-SKYACTIV D 3.3

XD-HYBRID Exclusive Sports

4WD・AT 8EC-AT ¥5,307,500 (¥4,825,000)



Photo:XD-HYBRID Exclusive Sports  
Body Color:プラチナクォーツメタリック

■別途リサイクル料金が必要となります。

■本カタログに記載の価格はメーカー希望小売価格(消費税10%込み)です。価格については販売会社が独自に定めておりますので、詳しくは各販売会社におたずねください。また、保険料、税金(消費税を除く)、登録などに伴う諸費用や各販売会社でセットする付属品の費用は別途申し受けます。

■記載の価格にはパンク修理キット、工具(ホイールレンチ、けん引フック)が含まれています(ジャッキは含まれておりません。ショップオプションの「ジャッキセット」としてご用意しております)。

■寒冷地仕様を特に設定しておりません。全車寒冷地を考慮した仕様となっております。

# EXCLUSIVE SPORTS



目次へ



Photo:XD-HYBRID Exclusive Sports  
Body Color:プラチナクォーツメタリック  
Seat Color:ナッパレザー(ブラック)<sup>※1</sup>

詳しくは [GRADE CHART 「EXTERIOR」](#) / [「INTERIOR」](#) をご確認ください。

※1 フロントシートおよびリアシート左右のシート背もたれの前面、サイドサポート部内側、シート座面にナッパレザーを使用しています。

\*インテリアの画像は点灯状態を演出しています。

\*モニター画面はハメ込み合成です。

# EXCLUSIVE MODERN



Photo:XD-HYBRID Exclusive Modern  
Body Color:ディープクリスタルブルーマイカ

メーカー希望車両本体小売価格  
( )内は消費税抜き価格

## e-SKYACTIV D 3.3

XD-HYBRID Exclusive Modern

4WD・AT ¥5,307,500(¥4,825,000)  
8EC-AT



■別途リサイクル料金が必要となります。

■本カタログに記載の価格はメーカー希望小売価格(消費税10%込み)です。価格については販売会社が独自に定めておりますので、詳しくは各販売会社におたずねください。また、保険料、税金(消費税を除く)、登録などに伴う諸費用や各販売会社でセットする付属品の費用は別途申し受けます。

■記載の価格にはパンク修理キット、工具(ホイールレンチ、けん引フック)が含まれています(ジャッキは含まれておりません。ショップオプションの「ジャッキセット」としてご用意しております)。

■寒冷地仕様を特に設定しておりません。全車寒冷地を考慮した仕様となっております。

# EXCLUSIVE MODERN



Photo:XD-HYBRID Exclusive Modern  
Body Color:ディープクリスタルブルーマイカ  
Seat Color:ナッパレザー(ピュアホワイト)<sup>※1</sup>

詳しくは [GRADE CHART 「EXTERIOR」](#) / [「INTERIOR」](#) をご確認ください。

- ※1 フロントシートおよびリアシート左右のシート背もたれの前面、サイドサポート部内側、シート座面にナッパレザーを使用しています。
- \*インテリアの画像は点灯状態を演出しています。
- \*モニター画面はハメ込み合成です。

# EXCLUSIVE MODE



メーカー希望車両本体小売価格  
( )内は消費税抜き価格

## SKYACTIV-G 2.5

### 25S Exclusive Mode

2WD・AT 8EC-AT	¥4,097,500 (¥3,725,000)
4WD・AT 8EC-AT	¥4,323,000 (¥3,930,000)



Photo:25S Exclusive Mode 2WD(FR) (ブラック内装)  
Body Color:マシーングレープレミアムメタリック

\*マシーングレープレミアムメタリックは特別塗装色のため、メーカー希望小売価格55,000円(消費税抜き価格50,000円)高となります。

■別途リサイクル料金が必要となります。

■本カタログに記載の価格はメーカー希望小売価格(消費税10%込み)です。価格については販売会社が独自に定めておりますので、詳しくは各販売会社におたずねください。また、保険料、税金(消費税を除く)、登録などに伴う諸費用や各販売会社でセットする付属品の費用は別途申し受けます。

■記載の価格にはパンク修理キット、工具(ホイールレンチ、けん引フック)が含まれています(ジャッキは含まれておりません。ショップオプションの「ジャッキセット」としてご用意しております)。

■寒冷地仕様を特に設定しておりません。全車寒冷地を考慮した仕様となっております。

# EXCLUSIVE MODE



Photo:25S Exclusive Mode 2WD (FR) (ブラック内装)  
Body Color:マシーングレープレミアムメタリック



Seat Color:ナッパレザー(ブラック)<sup>※1</sup>



Seat Color:ナッパレザー(ピュアホワイト)<sup>※1</sup>

詳しくは [GRADE CHART 「EXTERIOR」](#) / [「INTERIOR」](#) をご確認ください。

- ※1 フロントシートおよびリアシート左右のシート背もたれの前面、サイドサポート部内側、シート座面にナッパレザーを使用しています。
- \*マシーングレープレミアムメタリックは特別塗装色のため、メーカー希望小売価格55,000円(消費税抜き価格50,000円)高となります。
- \*インテリアの画像は点灯状態を演出しています。
- \*モニター画面はハメ込み合成です。

# L PACKAGE



目次へ



Photo:25S L Package 2WD(FR) (ブラック内装)  
Body Color:ロジウムホワイトプレミアムメタリック

メーカー希望車両本体小売価格  
( )内は消費税抜き価格

## SKYACTIV-G 2.5

### 25S L Package

2WD・AT 8EC-AT ￥3,795,000 (￥3,450,000)

4WD・AT 8EC-AT ￥4,020,500 (￥3,655,000)

## e-SKYACTIV PHEV

### PHEV L Package

4WD・AT 8EC-AT ￥5,700,200 (￥5,182,000)



\*ロジウムホワイトプレミアムメタリックは特別塗装色のため、メーカー希望小売価格55,000円(消費税抜き価格50,000円)高となります。

■別途リサイクル料金が必要となります。

■本カタログに記載の価格はメーカー希望小売価格(消費税10%込み)です。価格については販売会社が独自に定めておりますので、詳しくは各販売会社におたずねください。また、保険料、税金(消費税を除く)、登録などに伴う諸費用や各販売会社でセットする付属品の費用は別途申し受けます。

■記載の価格にはパンク修理キット、工具(ホイールレンチ、けん引フック)が含まれています(ジャッキは含まれておりません。ショップオプションの「ジャッキセット」としてご用意しております)。

■寒冷地仕様を特に設定しておりません。全車寒冷地を考慮した仕様となっております。

# L PACKAGE



目次へ



Photo:25S L Package 2WD (FR) (ブラック内装)  
Body Color:ロジウムホワイトプレミアムメタリック



Seat Color:レザー(ブラック)<sup>※1</sup>



Seat Color:レザー(グレイージュ)<sup>※1</sup>

詳しくは [GRADE CHART 「EXTERIOR」](#) / [「INTERIOR」](#) をご確認ください。

- ※1 フロントシートおよびリアシート左右のシート背もたれの前面、サイドサポート部内側、シート座面に本革を使用しています。
- \*ロジウムホワイトプレミアムメタリックは特別塗装色のため、メーカー希望小売価格55,000円(消費税抜き価格50,000円)高となります。
- \*インテリアの画像は点灯状態を演出しています。
- \*モニター画面はハメ込み合成です。

# DRIVE EDITION NAPPA LEATHER PACKAGE



Photo:XD Drive Edition Nappa Leather Package 2WD(FR)  
Body Color:マシニンググレープレミアムメタリック

メーカー希望車両本体小売価格  
( )内は消費税抜き価格

## SKYACTIV-D 3.3

XD Drive Edition Nappa Leather Package

2WD・AT 8EC-AT ¥4,565,000 (¥4,150,000)

4WD・AT 8EC-AT ¥4,790,500 (¥4,355,000)



\*マシニンググレープレミアムメタリックは特別塗装色のため、メーカー希望小売価格55,000円(消費税抜き価格50,000円)高となります。

■別途リサイクル料金が必要となります。

■本カタログに記載の価格はメーカー希望小売価格(消費税10%込み)です。価格については販売会社が独自に定めておりますので、詳しくは各販売会社におたずねください。また、保険料、税金(消費税を除く)、登録などに伴う諸費用や各販売会社でセットする付属品の費用は別途申し受けます。

■記載の価格にはパンク修理キット、工具(ホイールレンチ、けん引フック)が含まれています(ジャッキは含まれておりません。ショップオプションの「ジャッキセット」としてご用意しております)。

■寒冷地仕様を特に設定しておりません。全車寒冷地を考慮した仕様となっております。

# DRIVE EDITION NAPPA LEATHER PACKAGE



Photo:XD Drive Edition Nappa Leather Package 2WD (FR)  
Body Color: マシーングレープレミアムメタリック  
Seat Color: ナッパレザー(ブラック)<sup>※1</sup>

詳しくは [GRADE CHART 「EXTERIOR」](#) / [「INTERIOR」](#) をご確認ください。

- ※1 フロントシートおよびリアシート左右のシート背もたれの前面、サイドサポート部内側、シート座面に本革を使用しています。
- \*マシーングレープレミアムメタリックは特別塗装色のため、メーカー希望小売価格55,000円(消費税抜き価格50,000円)高となります。
- \*インテリアの画像は点灯状態を演出しています。
- \*モニター画面はハメ込み合成です。



Photo:XD Drive Edition 2WD (FR) (ブラック内装)  
Body Color:ソウルレッドクリスタルメタリック

メーカー希望車両本体小売価格  
( )内は消費税抜き価格

## SKYACTIV-D 3.3

### XD Drive Edition

2WD・AT 8EC-AT	¥4,270,200 (¥3,882,000)
4WD・AT 8EC-AT	¥4,495,700 (¥4,087,000)



\*ソウルレッドクリスタルメタリックは特別塗装色のため、メーカー希望小売価格77,000円(消費税抜き価格70,000円)高となります。

■別途リサイクル料金が必要となります。

■本カタログに記載の価格はメーカー希望小売価格(消費税10%込み)です。価格については販売会社が独自に定めておりますので、詳しくは各販売会社におたずねください。また、保険料、税金(消費税を除く)、登録などに伴う諸費用や各販売会社でセットする付属品の費用は別途申し受けます。

■記載の価格にはパンク修理キット、工具(ホイールレンチ、けん引フック)が含まれています(ジャッキは含まれておりません。ショップオプションの「ジャッキセット」としてご用意しております)。

■寒冷地仕様を特に設定しておりません。全車寒冷地を考慮した仕様となっております。

# DRIVE EDITION



Photo:XD Drive Edition 2WD (FR) (ブラック内装)  
Body Color:ソウルレッドクリスタルメタリック



Seat Color:レザー(ブラック)<sup>※1</sup>



Seat Color:レザー(グレイージュ)<sup>※1</sup>

詳しくは [GRADE CHART](#) 「[EXTERIOR](#)」 / 「[INTERIOR](#)」をご確認ください。

- ※1 フロントシートおよびリアシート左右のシート背もたれの前面、サイドサポート部内側、シート座面に本革を使用しています。
- \*ソウルレッドクリスタルメタリックは特別塗装色のため、メーカー希望小売価格77,000円(消費税抜き価格70,000円)高となります。
- \*インテリアの画像は点灯状態を演出しています。
- \*モニター画面はハメ込み合成です。

## 主要装備

### 360°ビュー・モニター

4つのカメラで周囲を映像確認。低速走行や駐車時の安全性を高め、安心して運転できるシステムです。

### スマート・ブレーキ・サポート(SBS) [後方検知機能(SBS-R)]

後退時、後方の障害物や歩行者を検知し、衝突の可能性がある場合はブレーキ制御で被害を軽減する安全技術です。

### スマート・ブレーキ・サポート(SBS) [後進時左右接近物検知機能(SBS-RC)]

後退時、左右や後方に接近する車両を検知。衝突の可能性がある場合はブレーキ制御で被害を軽減します。

### アクティブ・ドライビング・ディスプレイ (フロントガラス照射タイプ/カラー)

走行速度やナビ情報、警告をフロントガラスにカラー表示。視線を大きく動かさず必要な情報を確認でき、安全で安心な運転をサポートします。



### 助手席8Wayパワーシート

運転席だけでなく助手席にもパワーシートを装備。ボタン操作で簡単に座席位置を調整でき、同乗者も快適に過ごせます。



### リアシート・シートヒーター

後席の左右シートにヒーターを装備。寒い日でも快適に座れるため、同乗者も温かく過ごせます。



# S PACKAGE



Photo:25S S Package 2WD(FR)  
Body Color:ソニックシルバーメタリック

メーカー希望車両本体小売価格  
( )内は消費税抜き価格

## SKYACTIV-G 2.5

### 25S S Package

2WD・AT 8EC-AT	¥3,267,000 (¥2,970,000)
4WD・AT 8EC-AT	¥3,492,500 (¥3,175,000)



■別途リサイクル料金が必要となります。

■本カタログに記載の価格はメーカー希望小売価格(消費税10%込み)です。価格については販売会社が独自に定めておりますので、詳しくは各販売会社におたずねください。また、保険料、税金(消費税を除く)、登録などに伴う諸費用や各販売会社でセットする付属品の費用は別途申し受けます。

■記載の価格にはパンク修理キット、工具(ホイールレンチ、けん引フック)が含まれています(ジャッキは含まれておりません。ショップオプションの「ジャッキセット」としてご用意しております)。

■寒冷地仕様を特に設定しておりません。全車寒冷地を考慮した仕様となっております。

# S PACKAGE



目次へ



Photo: 25S S Package 2WD (FR)  
Body Color: ソニックシルバーメタリック  
Seat Color: クロス(ブラック)

詳しくは [GRADE CHART 「EXTERIOR」](#) / [「INTERIOR」](#) をご確認ください。

\* インテリアの画像は点灯状態を演出しています。

\* モニター画面はハメ込み合成です。

# BODY COLORS

# BODY COLORS



目次へ

\*掲載の画像は撮影・印刷条件により、実物と印象が相違する場合があります。

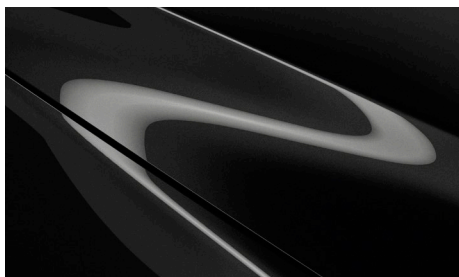

ジェットブラックマイカ

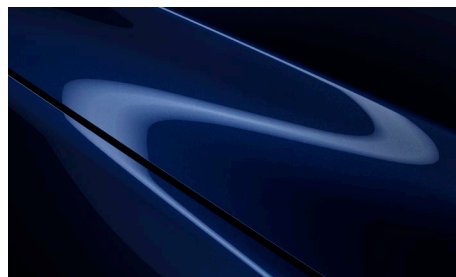

ディープクリスタル  
ブルーマイカ



ソニックシルバーメタリック

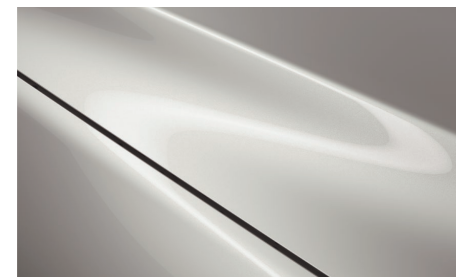

プラチナクォーツ  
メタリック

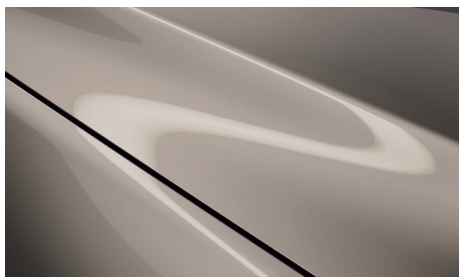

ジルコンサンドメタリック  
(Trekker専用ボディカラー)

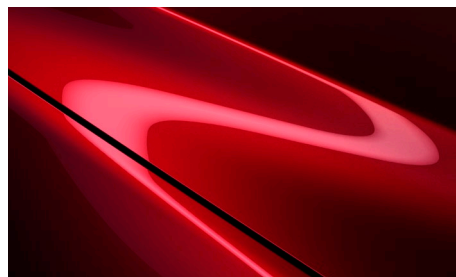

ソウルレッド  
クリスタルメタリック<sup>※1</sup>



マシーングレー  
プレミアムメタリック<sup>※2</sup>



ロジウムホワイト  
プレミアムメタリック<sup>※2</sup>

\*詳しくはTechnical informationをご確認ください。

※1 ソウルレッドクリスタルメタリックは特別塗装色のため、メーカー希望小売価格77,000円(消費税抜き価格70,000円)高となります。

※2 マシーングレープレミアムメタリックおよびロジウムホワイトプレミアムメタリックは特別塗装色のため、メーカー希望小売価格55,000円(消費税抜き価格50,000円)高となります。

# SEAT MATERIALS

# SEAT MATERIALS

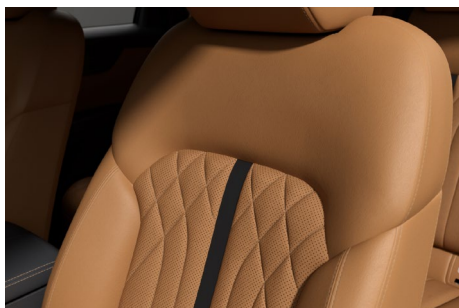

ナッパレザー(タン) /  
レガーヌ®(タン)<sup>※1※2</sup>

Premium Sports



ナッパレザー(ピュアホワイト)<sup>※3</sup>

Premium Modern



ナッパレザー(ブラック)<sup>※3</sup>

Trekker/Exclusive Sports/  
Exclusive Mode/Drive Edition  
Nappa Leather Package



ナッパレザー(ピュアホワイト)<sup>※3</sup>

Exclusive Modern/  
Exclusive Mode

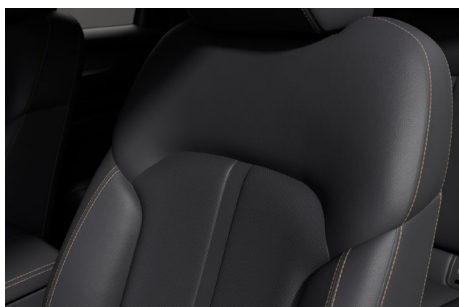

レザー(ブラック)<sup>※4</sup>

Drive Edition/L Package

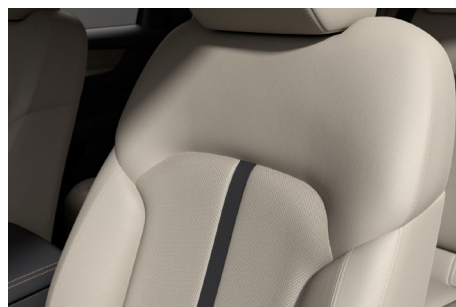

レザー(グレイジュ)<sup>※4</sup>

Drive Edition/L Package

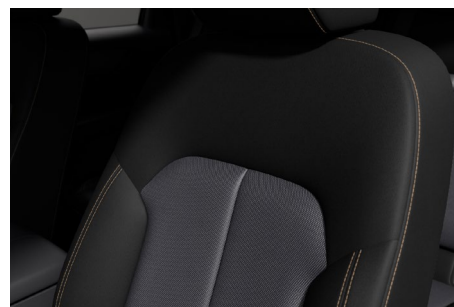

クロス(ブラック)

S Package

\*詳しくはTechnical informationをご確認ください。

※1 フロントシートおよびリアシート左右のシート背もたれのサイドサポート部内側にナッパレザーを使用しています。フロントシートおよびリアシート左右のシート背もたれの前面の中央、シート座面にレガーヌ®を使用しています。

※2 「レガーヌ®」はセーレン株式会社の登録商標です。

※3 フロントシートおよびリアシート左右のシート背もたれの前面、サイドサポート部内側、シート座面にナッパレザーを使用しています。

※4 フロントシートおよびリアシート左右のシート背もたれの前面、サイドサポート部内側、シート座面に本革を使用しています。

# GRADE CHART

# GRADE CHART EXTERIOR (1/3)

## Trekker【特別仕様車】



235/50R20 100Wタイヤ&20×7½インチ  
アルミホイール(ブラックメタリック塗装)



シグネチャーウイング(ブラッククローム) /  
フロントバンパーロアガーニッシュ(ボディ同色)



サイドガーニッシュ(ボディ同色) /  
サイドシグネチャーガーニッシュ・テクノロジーバッジ付  
(ブラッククローム) /  
電動格納リモコン式カラードドアミラー  
(ピアノブラック)

## Premium Sports(XD-HYBRID/PHEV)



235/50R20 100Wタイヤ&20×7½インチ  
アルミホイール(ブラックメタリック塗装)



シグネチャーウイング(ブラッククローム) /  
フロントバンパーロアガーニッシュ(ボディ同色)



サイドガーニッシュ(ボディ同色) /  
サイドシグネチャーガーニッシュ・テクノロジーバッジ付  
(ブラッククローム) /  
電動格納リモコン式カラードドアミラー  
(ピアノブラック)

## Exclusive Sports

●● は同一装備を表しています。各グレードの装備については、Technical Informationをご確認ください。

# GRADE CHART EXTERIOR (2/3)



目次へ

## Premium Modern



235/50R20 100Wタイヤ&20×7½インチ  
アルミホイール  
(切削加工:ブラックメタリック塗装)



シグネチャーウイング(クロームメッキ)/  
フロントバンパーロアガーニッシュ(ボディ同色)



サイドガーニッシュ(ボディ同色)/  
サイドシグネチャーガーニッシュ・テクノロジー  
バッジ付(クロームメッキ)/  
電動格納リモコン式カラードアミラー  
(ボディ同色)

## Exclusive Modern

## Exclusive Mode



235/50R20 100Wタイヤ&20×7½インチ  
アルミホイール(シルバーメタリック塗装)



シグネチャーウイング(クロームメッキ)/  
フロントバンパーロアガーニッシュ  
(材着ブラック)

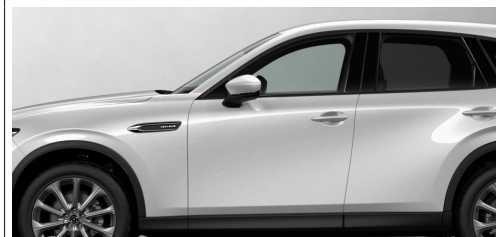

サイドガーニッシュ(材着ブラック)/  
サイドシグネチャーガーニッシュ・テクノロジー  
バッジ付(クロームメッキ)/  
電動格納リモコン式カラードアミラー  
(ボディ同色)  
※25S Exclusive Modeはサイドシグネチャー  
ガーニッシュ(材着ブラック)となります。

## Premium Sports(XD)



235/50R20 100Wタイヤ&  
20×7½インチアルミホイール  
(ブラックメタリック塗装:XD専用)



シグネチャーウイング(ブラッククローム)/  
フロントバンパーロアガーニッシュ  
(材着ブラック)



サイドガーニッシュ(材着ブラック)/  
サイドシグネチャーガーニッシュ・テクノロジー  
バッジ付(ブラッククローム)/  
電動格納リモコン式カラードアミラー  
(ピアノブラック)

●● は同一装備を表しています。各グレードの装備については、Technical Informationをご確認ください。

# GRADE CHART EXTERIOR (3/3)



目次へ

## Drive Edition Nappa Leather Package



235/50R20 100Wタイヤ&  
20×7½インチアルミホイール  
(ブラックメタリック塗装:XD専用)



シグネチャーウイング(ブラッククローム)/  
フロントバンパーロアガーニッシュ  
(材着ブラック)



サイドガーニッシュ(材着ブラック)/  
サイドシグネチャーガーニッシュ・テクノロジー  
バッジ付(ブラッククローム)/電動格納リモコン  
式カラードアミラー(ピアノブラック)

## Drive Edition

## L Package



235/50R20 100Wタイヤ&20×7½インチ  
アルミホイール(シルバーメタリック塗装)



シグネチャーウイング(クロームメッキ)/  
フロントバンパーロアガーニッシュ  
(材着ブラック)



サイドガーニッシュ(材着ブラック)/  
サイドシグネチャーガーニッシュ・テクノロジー  
バッジ付(クロームメッキ)/電動格納リモコン式  
カラードアミラー(ボディ同色)  
※25S L Packageはサイドシグネチャーガーニ  
ッシュ(材着ブラック)となります。

## S Package



235/60R18 103Vタイヤ&18×7½インチ  
アルミホイール(グレーメタリック塗装)

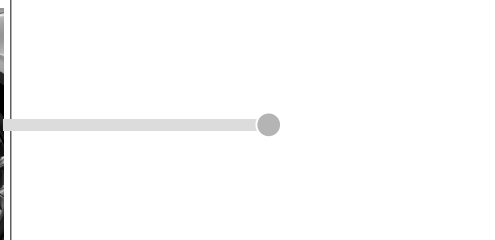

サイドガーニッシュ(材着ブラック)/  
サイドシグネチャーガーニッシュ(材着ブラック)/  
電動格納リモコン式カラードアミラー  
(ボディ同色)  
※S Packageはオート格納ドアミラー/ヒートド  
ドアミラー/自動防眩ドアミラー(運転席側)/  
リバース連動ドアミラーの装着はございません。

●● は同一装備を表しています。各グレードの装備については、Technical Informationをご確認ください。

# GRADE CHART INTERIOR (1/6)

Trekker【特別仕様車】



ステアリング(本革巻)/ステアリングヒーター/12.3インチフル液晶メーター/  
インパネデコレーションパネル(合成皮革:コードバン調/ブラック)

Trekker 特別装備



パーティションネット  
\*画像はパーティションネット装着イメージです。  
\*画像は海外仕様車の為、一部仕様が異なります。  
\*ネットは前席後ろ側、2列目後ろ側の2個セットとなります。天井左右4か所に専用フックが装着されます。



ドアトリム(合成皮革)/ドアトリム加飾(メッシュメタル:シルバーベゼル)



パノラマサンルーフ

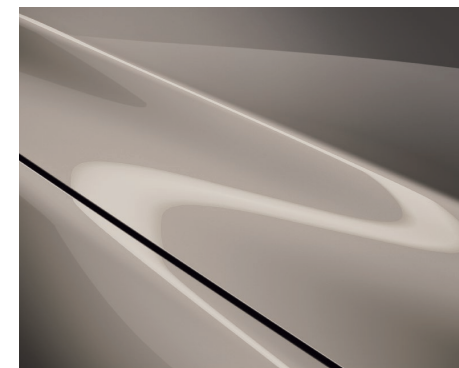

ジルコンサンドメタリック※1

Photo:XD-HYBRID Trekker

※1 ジルコンサンドメタリック以外のボディカラーも選択可能です。

# GRADE CHART INTERIOR (2/6)

Premium Sports



ステアリング(本革巻:2トーン)/ステアリングヒーター/12.3インチフル液晶メーター/  
インパネデコレーションパネル(レガーヌ®\*:タン)



ドアトリム(レガーヌ®\*)/ドアトリム加飾(マットブラックヘアライン:ガンメタリックベゼル)

Photo:XD-HYBRID Premium Sports

Exclusive Sports



ステアリング(本革巻)/ステアリングヒーター/12.3インチフル液晶メーター/  
インパネデコレーションパネル(合成皮革:コードバン調/ブラック)



ドアトリム(合成皮革)/ドアトリム加飾(メッシュメタル:シルバーベゼル)

Photo:XD-HYBRID Exclusive Sports

\*「レガーヌ®」はセーレン株式会社の登録商標です。

# GRADE CHART INTERIOR (3/6)

Premium Modern



ステアリング(本革巻:ホワイトステッチ)/ステアリングヒーター/12.3インチフル液晶メーター/インパネデコレーションパネル(ルーセントクロス:ピュアホワイト)



ドアトリム(ルーセントクロス)/ドアトリム加飾(本柎(メープル):クロームメッキベゼル)

Photo:PHEV Premium Modern

Exclusive Modern



ステアリング(本革巻)/ステアリングヒーター/12.3インチフル液晶メーター/インパネデコレーションパネル(合成皮革:ピュアホワイト)



ドアトリム(合成皮革)/ドアトリム加飾(インレイメタルウッド:シルバーベゼル)

Photo:XD-HYBRID Exclusive Modern

# GRADE CHART INTERIOR (4/6)

Exclusive Mode (ホワイト)



ステアリング(本革巻)/ステアリングヒーター/12.3インチフル液晶メーター/  
インパネデコレーションパネル(合成皮革:ピュアホワイト)



ドアトリム(合成皮革)/ドアトリム加飾(インレイメタルウッド:シルバーベゼル)

Photo:25S Exclusive Mode 2WD(FR) (ホワイト内装)

Drive Edition Nappa Leather Package/Exclusive Mode (ブラック)



ステアリング(本革巻)/ステアリングヒーター/12.3インチフル液晶メーター/  
インパネデコレーションパネル(合成皮革:コードバン調/ブラック)



ドアトリム(合成皮革)/ドアトリム加飾(メッシュメタル:シルバーベゼル)

Photo:25S Exclusive Mode 2WD(FR) (ブラック内装)

# GRADE CHART INTERIOR (5/6)

Drive Edition/L Package (グレージュ)



ステアリング(本革巻)/ステアリングヒーター/12.3インチフル液晶メーター/  
インパネデコレーションパネル(合成皮革:シュリンク調/ブラック)



ドアトリム(合成皮革)/ドアトリム加飾(インレイメタルウッド:シルバーベゼル)

Photo:XD Drive Edition 2WD(FR) (グレージュ内装)

Drive Edition/L Package (ブラック)



ステアリング(本革巻)/ステアリングヒーター/12.3インチフル液晶メーター/  
インパネデコレーションパネル(合成皮革:シュリンク調/ブラック)



ドアトリム(合成皮革)/ドアトリム加飾(メッシュメタル:シルバーベゼル)

Photo:XD Drive Edition 2WD(FR) (ブラック内装)

# GRADE CHART INTERIOR (6/6)

S Package



ステアリング(本革巻)/7インチマルチスピードメーター/  
インパネデコレーションパネル(樹脂:ラギッドブラック)



ドアトリム(クロス)/ドアトリム加飾(ラギッドブラック)

Photo:25S S Package 2WD(FR)

# CX-60 DETAILS

## ドライバー・パーソナライゼーション・システム

ドライバー一人ひとりとクルマとの一体感を高め、より安心・安全な運転ができるドライビングポジションを提供するために、「自動ドライビングポジションガイド、自動設定復元、乗降支援(エントリーアシスト)」の3つの機能で構成されるドライバー・パーソナライゼーション・システムを開発しました。これにより簡単に、理想的なドライビングポジションの調整がしやすく、「走る喜び」をサポートします。

- ▶ 自動ドライビングポジションガイド
- ▶ 自動設定復元
- ▶ 乗降支援(エントリーアシスト)



## ドライバー・パーソナライゼーション・システム

### ●自動ドライビングポジションガイド

<標準装備>

■ 25S(Exclusive Mode) ■ XD(Drive Edition Nappa Leather Package, Premium Sports)

■ XD-HYBRID(Exclusive Sports, Exclusive Modern, Trekker\*特別仕様車, Premium Sports, Premium Modern)

■ PHEV(Premium Sports, Premium Modern)

ドライビングポジションの適切な調整は「走る喜び」の第一歩です。難しい調整がわからなくても、ドライバーが入力した身長情報に加え、ドライバー・モニタリングカメラにより目(眉間)の位置を推定し、マツダのドライビング思想に基づく理想的なシートポジションに自動調整します。ステアリングとアクティブ・ドライビング・ディスプレイ、アウターミラーの角度も身長情報と目の推定位置に合わせて自動調整を行います。自動調整位置からガイダンスに沿って微調整することで、自分に合ったドライビングポジションにガイドします。

- 1** ドライバーが入力した身長情報に加え、カメラで目の位置を推定
- 2** ドライバーの体格を認識し、適切なドライビングポジションに自動調整
- 3** シートの位置、アクティブ・ドライビング・ディスプレイの高さ、ドアミラーの角度、ステアリングの位置を調整し、理想的なドライビングポジションに自動調節します。



パーソナライゼーションシステムの自動ドライビングポジションガイド機能をご紹介します

## ドライバー・パーソナライゼーション・システム

### ●自動設定復元

<標準装備>

- 25S(L Package, Exclusive Mode) ■ XD(Drive Edition, Drive Edition Nappa Leather Package, Premium Sports)
- XD-HYBRID(Exclusive Sports, Exclusive Modern, Trekker\*特別仕様車, Premium Sports, Premium Modern)
- PHEV(L Package, Premium Sports, Premium Modern)

ドライバーの好みによりカスタマイズした項目を記憶し、運転席に座りドアを閉めると顔認証によって事前に登録した情報と照合します。マツダコネクットの画面に確認メッセージが表示された場合は、メッセージに従って操作することで、ドライバーが変わっても記憶している各種設定を自動的に復元します。設定を記憶できるのは6名で、ドライビングポジションを含むほぼ全ての調整/設定項目を、自動で復元する機能を備えています<sup>\*1</sup>。

※1 認証に失敗した場合は、マツダコネクットに従ってドライバー自身のIDを選択、または新規登録できます。



\*画像はイメージです。

## ドライバー・パーソナライゼーション・システム

### ●乗降支援(エントリーアシスト)

<標準装備>

■ 25S(Exclusive Mode) ■ XD(Drive Edition Nappa Leather Package, Premium Sports)

■ XD-HYBRID(Exclusive Sports, Exclusive Modern, Trekker\*特別仕様車, Premium Sports, Premium Modern)

■ PHEV(Premium Sports, Premium Modern)

スムーズな乗降ができると、クルマに乗ることがより楽しくなります。マツダは乗降時のストレスの軽減を目的に、ステアリングとシートを自動でスライドさせることで、ドライバーのスムーズな乗降をサポートします。

## ステアリング・ペダルレイアウト

マツダはドライビングポジションを重視し、“人間中心の設計思想”によってシートやステアリング、ペダルの適切な配置を目指し設計しています。後輪駆動を採用するCX-60の縦置きアーキテクチャーでは、構成部品を小型化したマツダ独自のトルコンレス8速ATを開発し、トランスミッションのレイアウトを最適化することでドライブトレイントンネルの拡大を最小限に抑え、理想とするペダル配置の実現を目指しました。

またシートにおいてはドライバーが体を動かしやすい座り方ができるよう設計。人間の持つ特性を研究し、しっかりと体を保持しながらもバランスがとりやすく、クルマの挙動を感じやすくさせています。

これによりドライバーの操作とクルマの挙動のつながりを感じていただき、運転する喜びだけでなく、より疲れにくく快適な乗り心地、座り心地も提供しています。

さらに適切なステアリング配置に加え、腕を自然にアームレストに置いた先で直感的に素早くより正確に操作できる操作系と自然な姿勢で操作できるコマンダーの配置、ドアロック解除からグリップへのアクセスをワンモーションでできるドアハンドル、幅の拡大により体をよりしっかり支えられるようになったコンソールアームレスト&ドアアームレストなども採用。適切な筋力で操作でき、直感的にクルマとの一体感 = “人馬一体”を感じていただけるよう細部にまでこだわりました。

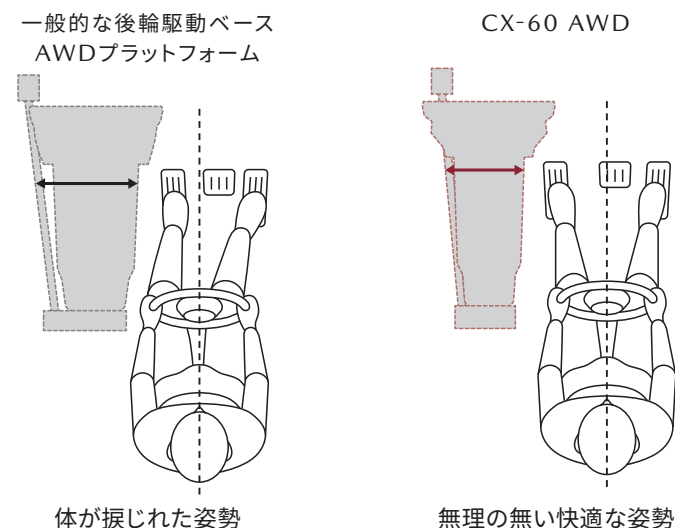

## 運転席10Wayパワーシート & ドライビングポジションメモリー機能 (シート位置/アクティブ・ドライビング・ディスプレイ/ドアミラー角度)

<標準装備>

- 25S(L Package, Exclusive Mode) ■ XD(Drive Edition, Drive Edition Nappa Leather Package, Premium Sports)
- XD-HYBRID(Exclusive Sports, Exclusive Modern, Trekker\*特別仕様車, Premium Sports, Premium Modern)
- PHEV(L Package, Premium Sports, Premium Modern)

運転席10wayパワーシートは、複数のシートポジションに加え、アクティブ・ドライビング・ディスプレイ、ドアミラー、ステアリング(電動可動式)の設定を記憶できるメモリー機能を採用しています。いつも自分が使うキーに自分のポジションを記憶させておけば、解錠してドアを開けると自動的にそのポジションにセットされ、ドライバーごとのポジションが簡単に得られます。



## 電動チルト & テレスコピックステアリング(ドライビングポジションメモリー機能連動)

<標準装備>

- 25S(L Package, Exclusive Mode)
- XD(Drive Edition, Drive Edition Nappa Leather Package, Premium Sports)
- XD-HYBRID(Exclusive Sports, Exclusive Modern, Trekker\*特別仕様車, Premium Sports, Premium Modern)
- PHEV(L Package, Premium Sports, Premium Modern)

ステアリングホイールの位置調整が電動で調整可能な可動式です。



\*画像はイメージです。

## 助手席パワーシート(10Way)

<標準装備>

- 25S(Exclusive Mode)
- XD(Drive Edition Nappa Leather Package, Premium Sports)
- XD-HYBRID(Exclusive Sports, Exclusive Modern, Trekker\*特別仕様車, Premium Sports, Premium Modern)
- PHEV(Premium Sports, Premium Modern)

## 助手席パワーシート(8Way)

<標準装備>

- 25S(L Package)
- XD(Drive Edition)
- PHEV(L Package)

## ハンズフリー機能付パワーリフトゲート

<標準装備>

- 25S(L Package, Exclusive Mode) ■ XD(Drive Edition, Drive Edition Nappa Leather Package, Premium Sports)
- XD-HYBRID(Exclusive Sports, Exclusive Modern, Trekker\*特別仕様車, Premium Sports, Premium Modern)
- PHEV(L Package, Premium Sports, Premium Modern)

アドバンストキーのスイッチやハンドル右下のクラスタースイッチの操作による開閉に加え、リアバンパー中央下部のセンサーで足の動きを感知してリアゲートを自動で開閉するハンズフリー機能を搭載。荷物などで両手がふさがっている状態でも、スムーズにリアゲートを開閉することができます。



\*画像はCX-8です。

## 12.3インチフル液晶メーター

<標準装備>

- 25S(L Package, Exclusive Mode) ■ XD(Drive Edition, Drive Edition Nappa Leather Package, Premium Sports)
- XD-HYBRID(Exclusive Sports, Exclusive Modern, Trekker\*特別仕様車, Premium Sports, Premium Modern)
- PHEV(L Package, Premium Sports, Premium Modern)

ドライビングアシストモードや警告表示のほか、ドライバーごとに視認性を最適化できるドライバー・パーソナライゼーション・システムにも対応しています。さらにダイナミックなオープニング演出やドラマチックなマツダ インテリジェント ドライブ セレクト(MAZDA INTELLIGENT DRIVE SELECT (Mi-Drive))モード演出により、視認性向上による安心・安全をより高めつつ、心昂るドライビングへの演出も行います。



## アクティブ・ドライビング・ディスプレイ(フロントガラス照射タイプ/カラー) <全車標準装備>

運転中の不要な視線移動の軽減と、走行中の安心感の向上を目的に、文字表示は大きめに、また先行情報をドライバーに提供するナビゲーション情報を拡充しました。さらに車両システムの設定や作動状況が一目でわかるADAS情報の最適表示なども可能としています。



## ラージプラットフォーム

エンジン縦置きパワーユニットに対応した「SKYACTIV マルチソリューションスケラブルアーキテクチャー」とすることで、直列6気筒ディーゼルエンジンをはじめ、マイルドハイブリッドやPHEVといった電動化技術の導入を可能としました。さらにPHEVの大容量バッテリーを床下配置することで低重心化を実現し、全てのパワートレインバリエーションで軽快な車両運動性能を目指しました。日常のさまざまなシーンで快適な乗り心地を提供し、人馬一体の意のままの走りをお楽しみいただけます。



Photo:XD-HYBRID Premium Modern

CX-60では、このプラットフォームのポテンシャルを最大限に活かし、日常の走行シーンにおける快適な乗り心地と、高速・高Gシーンでも安心感の高いスタビリティを両立するセッティングを施しました。サスペンションではばね上の車体の振動をしっかりと減衰し、路面からの突き上げを軽減しながらフラット感の高い落ち着いた乗り心地を目指しました。また、後輪駆動ベースのAWDならではの旋回性と安定性を活かし、高速道路での高い直進安定性とライントレース性に加え、ワインディングでの高G走行では旋回時の車体の浮き上がりを軽減するキネマティック・ポスチャー・コントロールの効果で高い接地感を提供し、乗員全員の快適な移動をサポートします。

## SKYACTIV-D 3.3

パワフルなエンジン出力性能でありながら優れた燃費性能を兼ね備えたユニットです。

高い出力に加え、大排気量による余剰空気を燃焼改善に用いることで、俊敏な加速レスポンス、高回転・高出力時のNO<sub>x</sub>エミッション低減、リーン燃焼域拡大による熱効率向上を同時に実現しています。加えて、エンジン構造系を簡素にできることで、軽量化を実現し、ハンドリング性能の向上にも貢献しています。



## e-SKYACTIV D 3.3(48V マイルドハイブリッド)

エンジンと8速ATの間にモーターを配置して、減速エネルギーを効率的に回収し、加速時にモーターで駆動をアシストするマツダ独自のマイルドハイブリッドシステム(M HYBRID BOOST)。

加速時のモーターによるサポートは、アクセルを踏み込んだ瞬間から感じていただける「人馬一体」の走りの進化にも寄与しています。ディーゼルエンジンと組み合わせ、燃費をさらに良くするという価値に加え、内燃機関では効率が比較的低い軽負荷領域(低速領域)において、モーターがサポートすることで環境性能も向上させています。

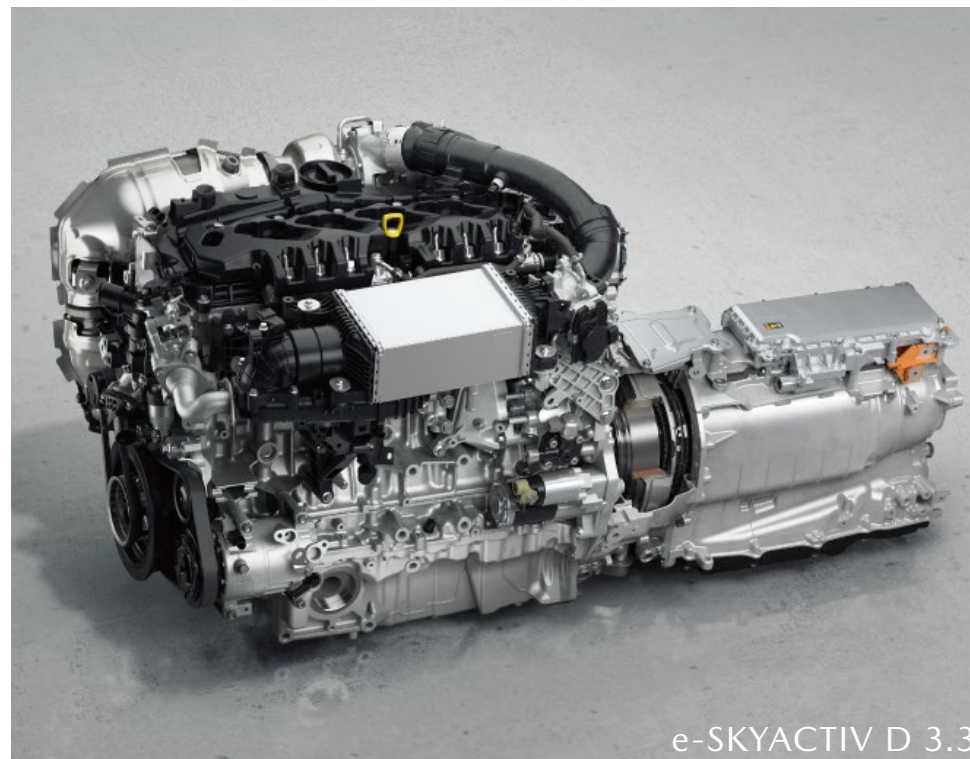

## e-SKYACTIV PHEV(プラグインハイブリッド)

余裕を持って追越し加速ができる力強さと環境性能を兼ね備えたユニットです。

2.5Lガソリンエンジンをベースに吸排気チューニングを行い、これにモーターとバッテリーを組み合わせました。モーターの特徴を活かした滑らかな加速フィールに加え、トルコンレス8速ATによるリズム感の良い変速フィールを提供します。日常の多くのシーンではモーターのみで走行することができ、バッテリー充電が一定以下になった場合やモータートルクを超える加速が求められた際には内燃機関を使用した走行も可能です。優れた経済性と環境性能に加え、非常に力強い出力とトルクによりお客さまの期待に応える走りも堪能いただけます。



## SKYACTIV-G 2.5

エンジンの理想状態を追求した革新技术を採用し、軽快なパフォーマンスと優れた燃費性を発揮する2.5L高効率ガソリンエンジン。アクセルペダルを素早く踏み込んだときにドライバーがイメージする加速力を瞬時に発揮させることで、追い越しや発進時など、素早く加速したいシーンにおいても気持ちのいい走りを楽しめます。

## 8速AT

多段化による滑らかで応答の良い変速とワイドレンジ化により、走りと環境性能を両立したトランスミッション。トルコンをクラッチに置き換えることでエンジンやモーターのトルクをダイレクトに伝え、MTのような駆動伝達と切れの良くリズムカルな変速を実現しています。

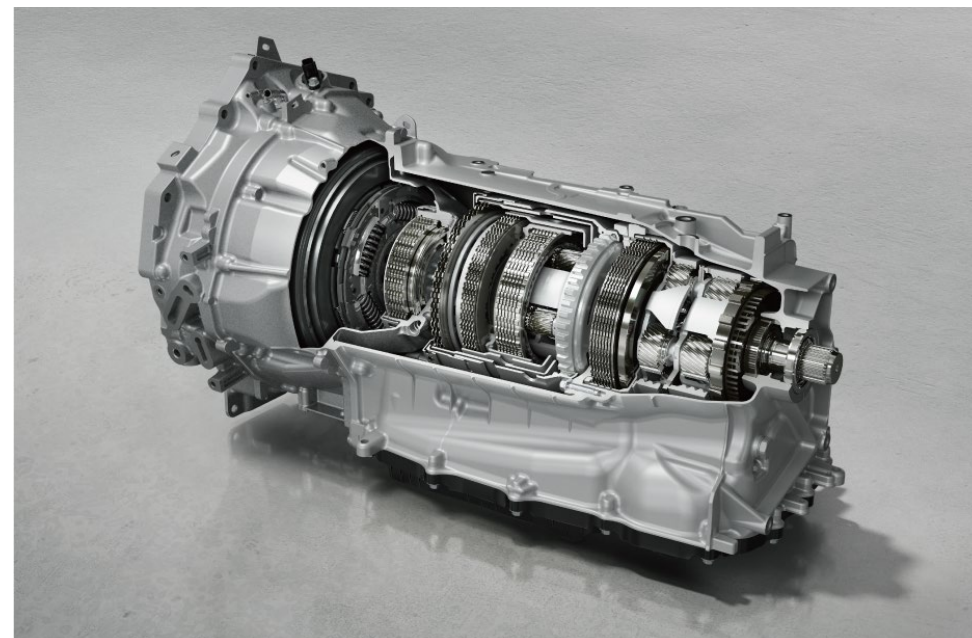

## 地面に吸い付くように安定した旋回姿勢を実現

CX-60のリアサスペンションは、ブレーキをかけることで車体を引き下げる「アンチリフト力」が発生する構造になっています。KPCでは、このサスペンションの特性を最大限に活かし、横Gが強めにかかるようなコーナリングの際にリアの内輪側をわずかに制動することで、ロールを軽減しながら車体を引き下げて姿勢をより安定させます。また、後輪の左右の速度差から旋回状態をリアルタイムに検知し、これに応じてリニアに作動を強めて、適切な姿勢安定化の効果を発揮します。

KPCは、リアサスペンションのアンチリフトジオメトリーと微小な制動力の組み合わせにより、旋回中に浮き上がる車体を引き下げてより安定させ、まるでクルマが地面に吸いつくような安心感を提供します。



Photo:XD-HYBRID Premium Sports Body Color:ソウルレッドクリスタルメタリック

## タイトコーナーや荒れた路面

これまでは車体が大きく傾いていたシーンでも、KPCによってクルマが地面に吸い付くようにより安定します。これによって接地感が高まり、ドライバーはより安心してアクセルを踏み込めるようになります。KPCの効果によって車体の浮き上がりが軽減されるため、重心が高いCX-60においてもドライバーだけでなく助手席に乗っている方にも安心感の高い乗り心地を提供します。

## ハイパフォーマンスi-ACTIV AWD

都会の喧騒を離れ、休日には郊外で家族や大事なペットとゆっくり過ごしたい。そんな思いをしっかりとかなえてくれるのがCX-60です。郊外までの高速道路では、高い直進安定性でリラックスしたドライブを提供します。目的地のアウトドアエリアまでのワインディングや未舗装路でも快適に走行できる「頼れるSUV」を提供するために、ハイパフォーマンスなi-ACTIV AWDとドライブモードを選択できるMi-Driveを用意しました。高速から悪路まで走行条件が大きく異なるさまざまなシーンに最適化した「人馬一体」の走りを実現し、さらなる「走る喜び」を提供します。

## 意のままの旋回性と高い安定性を両立する後輪駆動ベースAWD

\*Mi-DriveについてはP072をご確認ください。

縦置きプラットフォーム後輪駆動ベースのAWDコンセプトは、後輪駆動の特徴であるニュートラルな旋回性に加えて、AWDならではの安定性をバランスさせ、より高次元な「人馬一体」感を提供するフルタイム4WDです。

雪上など低 $\mu$ 路での力強いトラクションはもちろん、高速道路での直進安定性やワインディングにおける意のままのハンドリング性能についても、これまでの前輪駆動ベースのi-ACTIV AWDを進化させています。優れたトラクション性能を備えたハイパフォーマンスAWDとして、パワートレインの出力を余すことなく路面に伝達します。また電動化技術搭載車においては、AWDシステムが回生協調ブレーキと連携して前後の回生配分を最適化しました。4輪のタイヤからより多くの減速エネルギーを回収します。

そしてMi-Driveの「SPORT」、「OFF-ROAD」、「TOWING」の各モードでは、パワートレインやブレーキシステムとAWDの統合制御によって、さまざまな走行環境に対して4輪の駆動力配分を最適化。幅広い運転シーンにおいて、お客さまにより安心いただける力強い走りを提供します。

# CX-60 DETAILS MAZDA INTELLIGENT DRIVE SELECT (Mi-DRIVE) (1/3)

## マツダ インテリジェント ドライブ セレクト(MAZDA INTELLIGENT DRIVE SELECT(Mi-DRIVE))

\*各グレードの選択可能な設定モードについてはP074をご確認ください。

さまざまな走行シーンにおいて「頼れるSUV」を提供するため、CX-60で採用したMAZDA INTELLIGENT DRIVE SELECT(Mi-Drive)では、走行シーンに応じたモードを用意しました。日常ユースでバランスの取れた走りを提供する「NORMAL」、よりダイナミックな走りを楽しむための「SPORT」、悪路での走破性を高める「OFF-ROAD」、キャリア搭載やトレーラー牽引時の安定性を高める「TOWING」、そしてPHEVモデル向けの「EV」というシンプルで使いやすいドライブモードを設定しています。



MAZDA CX-60 マツダ インテリジェント  
ドライブ セレクト(Mi-Drive)

\*Mi-Drive(オフロードモード)はスタック脱出を補助するオフロードトラクションアシスト機能を含みます。

\*Mi-Drive各モードおよびi-ACTIV AWDの機能・性能には限界がありますので過信せず、適切なタイヤを装着のうえ、安全運転を心がけてください。また、走行条件についてご注意いただきたい項目があります。必ず説明書をご確認ください。

# CX-60 DETAILS MAZDA INTELLIGENT DRIVE SELECT (Mi-DRIVE) (2/3)



## マツダ インテリジェント ドライブ セレクト(MAZDA INTELLIGENT DRIVE SELECT(Mi-DRIVE))

\*各グレードの選択可能な設定モードについてはP074をご確認ください。

SUVには数多くの用途が存在します。市街地でジェントルに走行したり、高速をクルージングしたり、時にはワインディングを走行してみたりオンロードで求められる性能に加えて、SUVならではの使い方としてオフロードを走ったり、トレーラーを牽引したりとアウトドアシーンでの性能も必要とされます。さらに環境規制に対する世間の関心も高まっています。こうした背景のもと、マツダはダイナミクス性能に関わるさまざまなシステムを統合制御するSKYACTIV-VEHICLE DYNAMICS技術を最大限に活かしたドライブモード選択システム「Mi-Drive」によって、走行条件が異なるシーンそれぞれに最適化した「人馬一体」の走りを実現し、さらなる「走る喜び」を提供します。



MAZDA CX-60 マツダ インテリジェント  
ドライブ セレクト(Mi-Drive)

\*Mi-Drive(オフロードモード)はスタック脱出を補助するオフロードトラクションアシスト機能を含みます。

\*Mi-Drive各モードおよびi-ACTIV AWDの機能・性能には限界がありますので過信せず、適切なタイヤを装着のうえ、安全運転を心がけてください。また、走行条件についてご注意いただきたい項目があります。必ず説明書をご確認ください。

### マツダ インテリジェント ドライブ セレクト (MAZDA INTELLIGENT DRIVE SELECT (Mi-DRIVE))

#### 各グレードの選択可能な設定モード

##### ●スポーツモード

<全車標準装備>

##### ●トーイングモード \*トレーラーヒッチの装着が必要

<標準装備>

■XD(4WD車)

■XD-HYBRID(Exclusive Sports, Exclusive Modern, Trekker\*特別仕様車, Premium Sports, Premium Modern)

■PHEV(L Package, Premium Sports, Premium Modern)

##### ●オフロードモード

<4WD車全車標準装備>

##### ●EVモード

<標準装備>

■PHEV(L Package, Premium Sports, Premium Modern)

\*Mi-Drive(オフロードモード)はスタック脱出を補助するオフロードトラクションアシスト機能を含みます。

\*Mi-Drive各モードおよびi-ACTIV AWDの機能・性能には限界がありますので過信せず、適切なタイヤを装着のうえ、安全運転を心がけてください。また、走行条件についてご注意いただきたい項目があります。必ず説明書をご確認ください。

# CX-60 DETAILS



## LEDヘッドランプ <全車標準装備>

フロントグリルのシグネチャーウイングと相まって、SUVらしい力強さを表現しています。



## ディミングターンシグナル <全車標準装備>

余韻を残しながら拍動するような点滅パターンを採用し、マツダらしい生命感を表現しました。

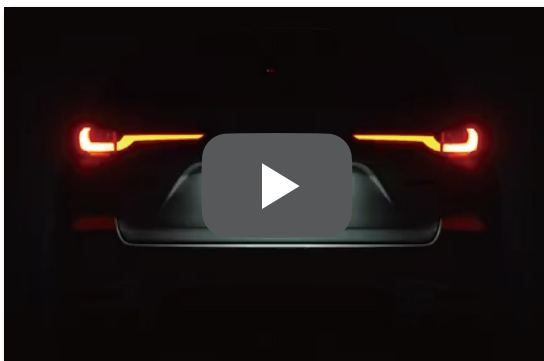

ヘッドランプやリアコンビランプの点灯の様子をご紹介します

# CX-60 DETAILS

## マツダ・ハーモニック・アコースティックス+8スピーカー

<標準装備>

■ 25S(S Package, L Package)

■ XD(Drive Edition)

室内空間で音がどのように伝わり、どのように聞こえるかを検証し、人間特性に基づいてスピーカーレイアウトを突き詰めたマツダ独自のオーディオシステムです。全席でダイナミックかつクリアで広がりのあるサウンドを楽しめます。

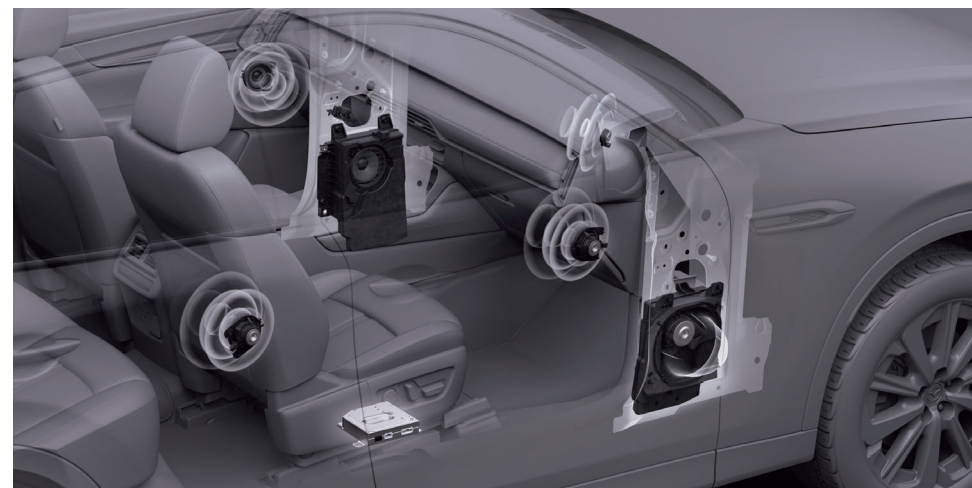

\*画像はイメージです。

# CX-60 DETAILS

## BOSEサウンドシステム(AUDIOPILOT2+Centerpoint2)+12スピーカー

<標準装備>

- 25S(Exclusive Mode) ■ XD(Drive Edition Nappa Leather Package, Premium Sports)
- XD-HYBRID(Exclusive Sports, Exclusive Modern, Trekker\*特別仕様車, Premium Sports, Premium Modern)
- PHEV(L Package, Premium Sports, Premium Modern)

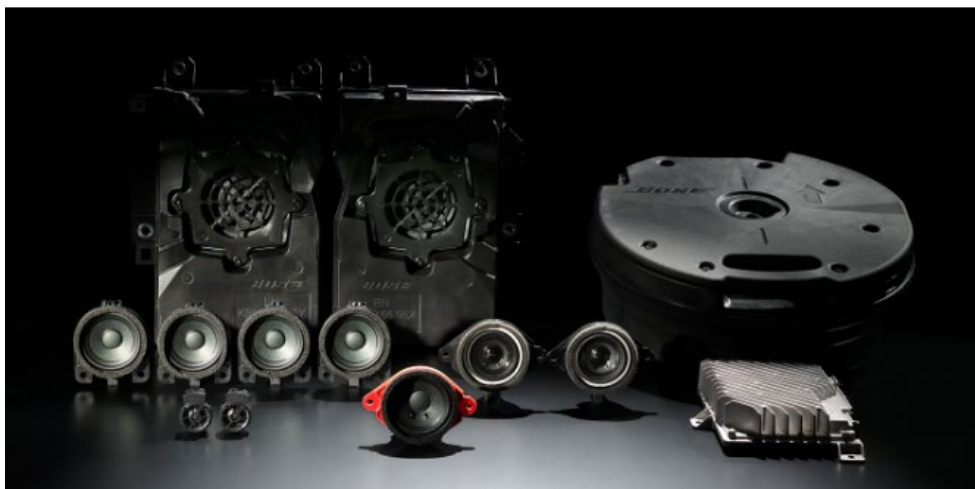

Boseサウンドシステム(AUDIOPILOT2+Centerpoint2)+12スピーカー

Bose社との共同開発によって、音の立体感や明瞭度をより際立たせた質感高いサウンドを実現。ステレオ音源でも立体的な音像で再現するBose独自のサラウンドシステムCenterpoint2機能や、走行ノイズ補償システムAUDIOPILOT2も搭載しています。

\*Boseサウンドシステム装着車は、サブランクボックスの形状が異なります。

\*画像はイメージです。

# CX-60 DETAILS

## 運転席 & 助手席シートベンチレーション

<標準装備>

- 25S(Exclusive Mode) ■ XD(Drive Edition Nappa Leather Package, Premium Sports)
- XD-HYBRID(Exclusive Sports, Exclusive Modern, Trekker\*特別仕様車, Premium Sports, Premium Modern)
- PHEV(Premium Sports, Premium Modern)

フロントシートには、乗員とシートの中の熱のこもりを吸い出し、暑い季節でも快適な運転環境を提供するベンチレーション機能を備えています。背もたれと座面の広範囲に吸い出し口を設けることで、局所的な冷えの防止にも注力しました。吸い出し風量は3段階で調節できます。



# CX-60 DETAILS

## ステアリングヒーター

<標準装備>

- 25S(L Package, Exclusive Mode) ■ XD(Drive Edition, Drive Edition Nappa Leather Package, Premium Sports)
- XD-HYBRID(Exclusive Sports, Exclusive Modern, Trekker\*特別仕様車, Premium Sports, Premium Modern)
- PHEV(L Package, Premium Sports, Premium Modern)

グリップの3時・9時位置にヒーターを内蔵。寒い季節にも安全で快適な操作をサポートします。



## 運転席 & 助手席シートヒーター

<標準装備>

- 25S(L Package, Exclusive Mode) ■ XD(Drive Edition, Drive Edition Nappa Leather Package, Premium Sports)
- XD-HYBRID(Exclusive Sports, Exclusive Modern, Trekker\*特別仕様車, Premium Sports, Premium Modern)
- PHEV(L Package, Premium Sports, Premium Modern)



## 電動パーキングブレーキ (EPB<sup>※1</sup>)

<全車標準装備>

※1 EPB: Electric Parking Brake

## オートホールド<sup>※2</sup> <全車標準装備>

停車時にブレーキペダルから足を離しても停車状態を維持できる機能です。アクセルペダルを操作するとブレーキは自動的に解除されます。信号待ちなどの一時的に停車したい場面でドライバーの負担を軽減します。

## エレキシフト <全車標準装備>

さまざまなシーンで迷いなく確実にシフト操作ができるよう、一般的なAT車と同様の操作方法としつつ、シンプルなシフトパターンとしています。

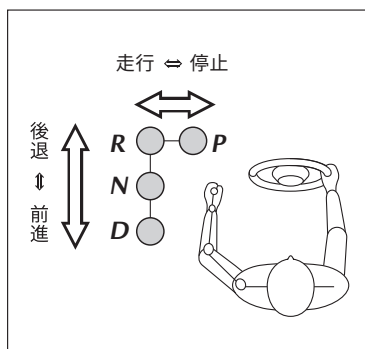

### 警告

※2: オートホールドはあくまでも停車時のブレーキ操作を補助する機能です。機能を過信せず、道路状況や周囲の状況に応じて適切にブレーキを操作してください。



## アドバンストキーレスエントリーシステム

<全車標準装備>

アドバンストキーを携帯した状態でタッチセンサーの感知エリアに触れることで、キーを取り出すことなく施錠/解除ができます。

### 警告

植込み型心臓ペースメーカーと植込み型除細動器をご使用のお客様へ

アドバンストキーレスエントリーシステムおよび電波式キーレスエントリーシステムの電波により、植込み型心臓ペースメーカーと植込み型除細動器に影響を与える可能性があります。詳しくはマツダの販売会社までお問い合わせください。

※アドバンストキーおよび電波式キーを電波障害となるような機器(携帯電話など)と重ねて携帯した場合、機能しないことがあります。その際は、キーを離してご使用ください。

# CX-60 DETAILS

## AC150W電源

<標準装備>

- XD (Drive Edition, Drive Edition Nappa Leather Package, Premium Sports)
- XD-HYBRID (Exclusive Sports, Exclusive Modern, Trekker\*特別仕様車, Premium Sports, Premium Modern)
- PHEV (L Package, Premium Sports, Premium Modern)

車両の電源がACCまたはONのとき、電気製品の電源として使用できます。電圧100V、消費電力は150W(リアベンチレーター下)と1,500W(ラゲッジルーム)の2種類です。

## AC1500W電源

<標準装備>

- PHEV (L Package, Premium Sports, Premium Modern)



### 警告

※AC電源を使用するときは、感電、発煙、発火を防ぐため、守っていただきたいことがございます。詳細は取り扱い説明書をご確認ください。

## ワイヤレス充電(Qi)

<標準装備>

- 25S(L Package, Exclusive Mode) ■ XD(Drive Edition, Drive Edition Nappa Leather Package, Premium Sports)
- XD-HYBRID(Exclusive Sports, Exclusive Modern, Trekker\*特別仕様車, Premium Sports, Premium Modern)
- PHEV(L Package, Premium Sports, Premium Modern)

フロントコンソールにグローバル規格(Qi)に対応したワイヤレスチャージャーを搭載。エンジン稼働中にQi規格に対応したスマートフォンなどを置くだけで充電できます。



### 警告

※**植込み型心臓ペースメーカーと植込み型除細動器をご使用のお客様へ**

**ワイヤレス充電器の電波により、植込み型心臓ペースメーカーと植込み型除細動器に影響を与える可能性があります。詳しくはマツダの販売会社までお問い合わせください。**

# CX-60 DETAILS

## ヒルディセントコントロール <4WD車全車標準装備>

ドライバーがブレーキを踏み続ける必要がある急な降坂路面において、適切にブレーキを作動させることで、降坂車速の維持を支援します。高い安心感と車速コントロールの良さで、より安心、より安全にアウトドアフィールドでの走行を楽しんでいただけます。

## パノラマサンルーフ

<標準装備>

■ XD-HYBRID (Trekker\*特別仕様車, Premium Sports, Premium Modern)

■ PHEV (Premium Sports, Premium Modern)

<メーカーオプション>

■ 25S (Exclusive Mode)

■ XD (Drive Edition Nappa Leather Package, Premium Sports)

■ XD-HYBRID (Exclusive Sports, Exclusive Modern)

開放的な視界と明るさを実現する大型のパノラマサンルーフ。リアシート乗員の視界範囲まで視界・明かり範囲を拡大しており、ドライバーだけでなく全ての乗員に走る喜びや楽しさを提供します。

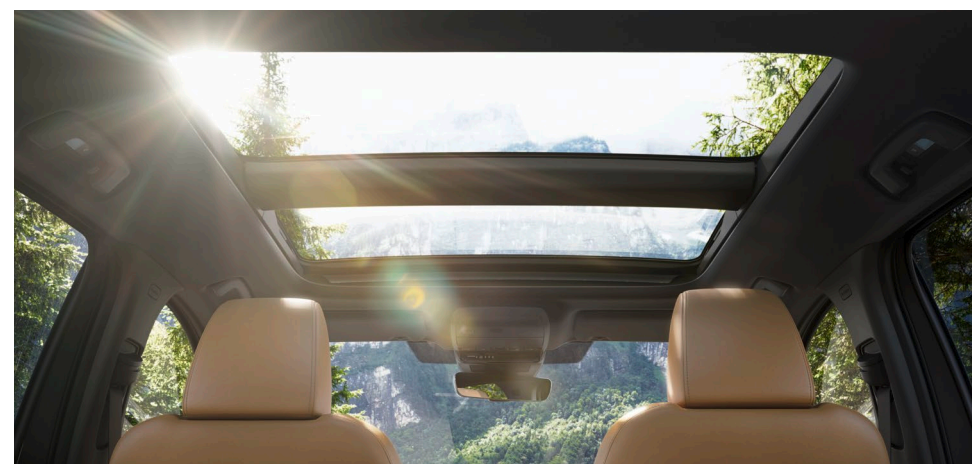

幅 : 約 950mm  
長さ : 約 1,021mm

Photo: XD-HYBRID Premium Sports

# MAZDA CONNECT

## 人とクルマ、そして外の世界とつながる「マツダコネク」 <全車標準装備>

「マツダコネク」はマツダならではの人間中心の考え方に基づいたヒューマン・マシン・インターフェイス(HMI)設計により、安全で直感的に使い、さまざまなデバイスやメディアにも対応したコネクティビティシステムです。i-DMのスコア・運転操作傾向の確認や、各種のメンテナンス情報、オーディオ/ナビゲーション情報などを表示できます。スマートフォンアプリ「MyMazda(マイマツダ)」はもちろん、Android Auto™、Apple CarPlayに対応。別途コネクティッドサービスをご契約いただくと、さらにカーライフをより安心して快適に、楽しんでいただけます。

### 10.25インチセンターディスプレイ

<標準装備>

■ 25S(S Package)

### 12.3インチセンターディスプレイ

<標準装備>

■ 25S(L Package, Exclusive Mode)

■ XD(Drive Edition, Drive Edition Nappa Leather Package, Premium Sports)

■ XD-HYBRID(Exclusive Sports, Exclusive Modern, Trekker\*特別仕様車, Premium Sports, Premium Modern)

■ PHEV(L Package, Premium Sports, Premium Modern)



12.3インチセンターディスプレイ

\*画像はイメージです。

\*画像は点灯状態を演出しています。

\*モニター画面はハメ込み合成です。

## 人とクルマ、そして外の世界とつながる「マツダコネクト」

\* ショップオプションのナビゲーション用SDカードアドバンス2をご購入いただくと、ナビゲーションを機能させることができます。地図データは3年間無料更新付(3年目に1回更新)。走行中は安全上の理由から、一部機能の操作に制限がかかります。

※ 地図データ更新は、インターネットを通じてお客様ご自身で更新いただけます。

\* Android Auto™は、Google LLCの登録商標です。

※ 一部対応していない機種がございます。対応機種について詳しくはこちらからご確認ください。

<https://support.google.com/androidauto>

※ Android Auto™を使用するためにはUSBケーブルが必要です。

\* Apple CarPlayは米国およびその他の国々で登録されたApple Inc.の商標です。

※ 一部対応していない機種がございます。対応機種について詳しくはこちらからご確認ください。

<https://www.apple.com/jp/ios/carplay/>

\* Android Auto™、Apple CarPlay等各アプリケーションの商品性、満足すべき品質、特定目的への適合性、正確性、平穏享有、第三者の権利の非侵害性に関する明示的、黙示的、または法的な補償を含め、マツダは一切の保証しません。

\* Android Auto™、Apple CarPlayを使用するときは、運転に集中して周囲の状況を十分に確認し、運転者の責任においてAndroid Auto™、Apple CarPlayを使用してください。

# MAZDA CONNECT

## 人とクルマのつながりを広げる、コネクティッドサービス

コネクティッドサービスは、重大な事故や急病、故障等もしもの場面でも安心と安全を感じていただけるよう、24時間様々な場面でお客をサポートします。また、スマートフォンアプリ「MyMazda(マイマツダ)」と連携して車と繋がることができ、お客様のカーライフがもっと便利になります。

合わせてサブスクリプション方式にてリモートエンジンスタート<sup>※1</sup>等の追加機能を用意しています。

マツダは一人ひとりのお客様に安全・安心・快適を軸に、愛着を持っていただけるコネクティッドサービスを提供し続けます。

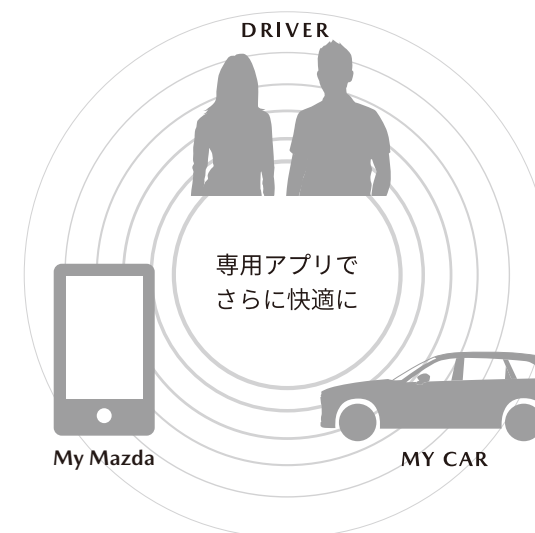
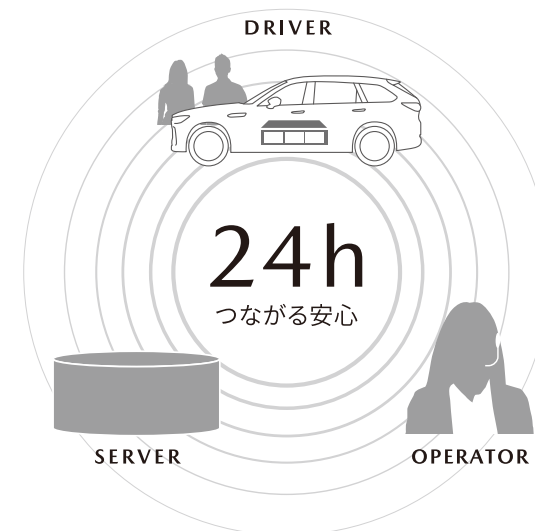

※1 リモートエンジンスタートはPHEVには設定がありません。

## 人とクルマのつながりを広げる、コネクティッドサービス

- \*コネクティッドサービスはマツダ株式会社が提供するサービスです。
- \*サービスのご利用にあたっては、店頭または「MyMazda」アプリにてご契約手続きおよびサービス開始手続きが必要となります。
- \*車載通信機単体でも一部サービスはご利用いただくことができますが、お客様のスマートフォンから専用アプリ「MyMazda(マイマツダ)」をダウンロードいただくことで、より多くのサービスをご利用いただけます。
- \*コネクティッドサービス(一部機能除く)に関しては、ご購入車両の初度登録日より10年間無償でご利用いただけます。
- \*一部機能に関しては、サブスクリプション方式での提供となります。
- \*通信環境などにより、サービスがご利用いただけない場合があります。また、各種機能の作動には一定の条件があります。詳しくはWEBサイト内の各種ご利用規約またはコネクティッドサービス取扱説明書をご確認ください。  
<https://www.mazda.co.jp/carlife/connected/>
- \*安全のため、走行中は一部の操作や画面表示が制限されます。
- \*サービス内容は2025年10月現在のもので、予告なく変更・中止される場合があります。
- \*コネクティッドサービスの内容および契約手続きの詳細は、営業スタッフにおたずねください。
- \*車載通信機で使用している内部電池には寿命があります。

# CX-60 SAFETY



目次へ

# CX-60 SAFETY

\*装備されるグレード等の詳細はTechnical Informationの主要装備をご確認ください。

## ヒューマンエラーによる事故の回避、被害軽減をサポートする安全技術

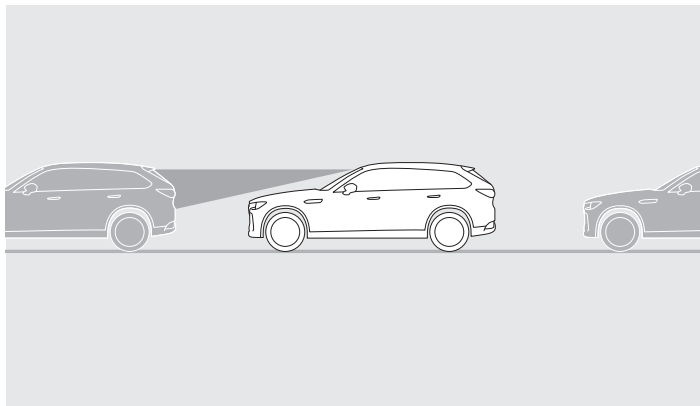

\*イラストは機能説明のイメージです。

\*ドライバーモニタリング装着車は、ドライバーが正面を注視していないときに衝突する可能性があるとして、ドライバーモニタリング非装着車よりも早期に衝突警報を行います。

前方車・歩行者・自転車を検知する **運転支援機能**

**スマート・ブレーキ・サポート(SBS)**

**[前方検知機能]**※1※2※12 <全車標準装備>

レーダーセンサーおよびカメラが前方の対象物(前方車、歩行者、自転車、自動二輪車)へ衝突する可能性があるとして判断したとき、ディスプレイの表示と警報音でドライバーに衝突の危険性を知らせます。衝突を回避できないと判断すると、ブレーキ制御を行うことで衝突時の被害の軽減を図ります。ドライバーがブレーキペダルを踏んだ場合は、ブレーキが素早く確実にかかるようサポートします。

- 対象が前方車の場合:車速が約4km/h以上
- 対象が歩行者/自転車の場合:車速が約10km/h~約80km/hのとき



**機能を安全にお使いいただくために、右下のリンクより詳細説明のページを必ずご確認ください。**

\*装備されるグレード等の詳細はTechnical Informationの主要装備をご確認ください。

## ヒューマンエラーによる事故の回避、被害軽減をサポートする安全技術

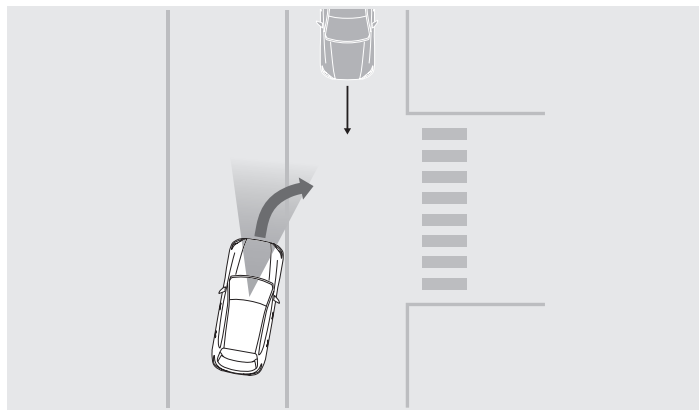

\*イラストは機能説明のイメージです。

交差点での右折時に対向車を検知する **運転支援機能**

### スマート・ブレーキ・サポート (SBS) [右直事故回避アシスト機能] \*1\*2\*12

<標準装備>

- 25S(L Package, Exclusive Mode)
- XD(Drive Edition, Drive Edition Nappa Leather Package, Premium Sports)
- XD-HYBRID(Exclusive Sports, Exclusive Modern, Trekker\*特別仕様車, Premium Sports, Premium Modern)
- PHEV(L Package, Premium Sports, Premium Modern)

約4~20km/hで走行中に交差点で右ウインカーを点けて右折しているとき、自車と対向車との間の中央線を認識している場合、レーダーセンサーおよびカメラで対向車線を直進してくる車両を検知。衝突する可能性がある判断すると、ディスプレイの表示と警報音でドライバーに危険性を通知します。衝突を回避できないと判断した場合、ブレーキ制御を行うことで衝突時の被害の軽減を図ります。

 **機能を安全にお使いいただくために、右下のリンクより詳細説明のページを必ずご確認ください。**

\*装備されるグレード等の詳細はTechnical Informationの主要装備をご確認ください。

## ヒューマンエラーによる事故の回避、被害軽減をサポートする安全技術

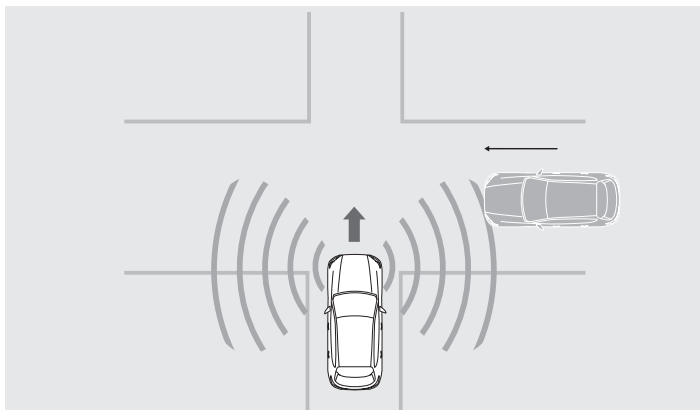

\*イラストは機能説明のイメージです。

前進時に左右から接近する車を検知する **運転支援機能**

**スマート・ブレーキ・サポート (SBS)**

**[前進時左右接近物検知機能 (SBS-FC)]** \*1\*2\*12

<標準装備>

- XD-HYBRID (Exclusive Sports, Exclusive Modern, Trekker\*特別仕様車, Premium Sports, Premium Modern)
- PHEV (L Package, Premium Sports, Premium Modern)

見通しの悪い道路などでの接近車両との出会い頭事故の回避  
および被害軽減を図ります。

- 自車が約5～20km/hで直進しているとき
- 接近車両が約20～60km/hで一定速度で走行しているとき

 **機能を安全にお使いいただくために、右下のリンクより詳細説明のページを必ずご確認ください。**

\*装備されるグレード等の詳細はTechnical Informationの主要装備をご確認ください。

## ヒューマンエラーによる事故の回避、被害軽減をサポートする安全技術

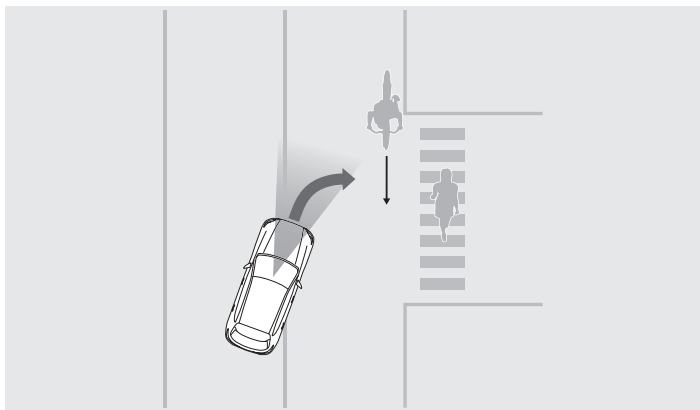

\*イラストは機能説明のイメージです。

交差点での右左折時に歩行者・自転車を検知する **運転支援機能**

### スマート・ブレーキ・サポート (SBS)

**[交差点事故回避アシスト機能]** ※1※2※12

<標準装備>

- 25S(L Package, Exclusive Mode)
- XD(Drive Edition, Drive Edition Nappa Leather Package, Premium Sports)
- XD-HYBRID(Exclusive Sports, Exclusive Modern, Trekker\*特別仕様車, Premium Sports, Premium Modern)
- PHEV(L Package, Premium Sports, Premium Modern)

約8~20km/hで走行中に交差点で右左折するとき、カメラで歩行者、自転車を検知。衝突する可能性があるかと判断すると、ディスプレイの表示と警報音でドライバーに危険性を通知します。衝突を回避できないと判断した場合、ブレーキ制御を行うことで衝突時の被害の軽減を図ります。

 **機能を安全にお使いいただくために、右下のリンクより詳細説明のページを必ずご確認ください。**

\*装備されるグレード等の詳細はTechnical Informationの主要装備をご確認ください。

## ヒューマンエラーによる事故の回避、被害軽減をサポートする安全技術

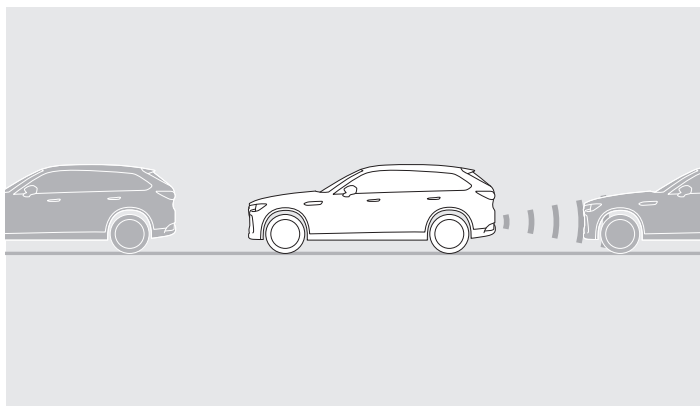

\*イラストは機能説明のイメージです。

後進時に車や障害物を検知する **運転支援機能**

**スマート・ブレーキ・サポート (SBS)**

**[後方検知機能 (SBS-R)]**<sup>\*2</sup><sup>\*12</sup> <全車標準装備>

約2～15km/hで後退中に後方の障害物と歩行者を超音波センサーとリアカメラが検知し、衝突を回避できないと判断したとき、ブレーキ制御を行うことで衝突時の被害の軽減を図ります。

- フロント/リアパーキングセンサー(センター/コーナー):  
超音波センサーで車両周辺の障害物を検知し、警告音でドライバーに知らせます。

 **機能を安全にお使いいただくために、右下のリンクより詳細説明のページを必ずご確認ください。**

\*装備されるグレード等の詳細はTechnical Informationの主要装備をご確認ください。

## ヒューマンエラーによる事故の回避、被害軽減をサポートする安全技術

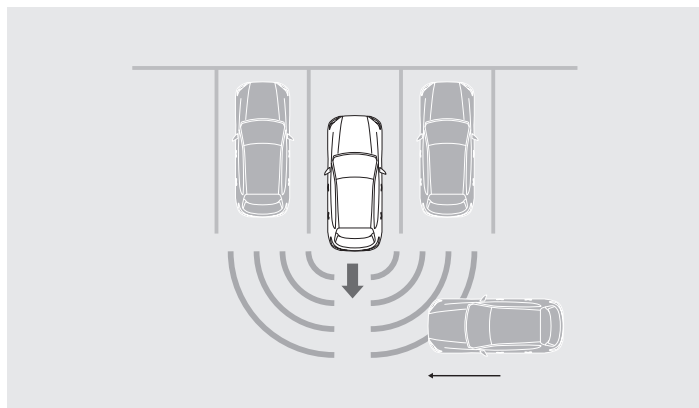

\*イラストは機能説明のイメージです。

後進時に左右から接近する車を検知する **運転支援機能**

**スマート・ブレーキ・サポート (SBS)**

**[後進時左右接近物検知機能 (SBS-RC)]** <sup>※3※12</sup>

<全車標準装備>

0～約15km/hで後退中に自車の左右や後方に接近してきた車両を検知。衝突を回避できないと判断したとき、ブレーキ制御を行うことで衝突時の被害の軽減を図ります。



**機能を安全にお使いいただくために、右下のリンクより詳細説明のページを必ずご確認ください。**



目次へ

# CX-60 SAFETY

\*装備されるグレード等の詳細はTechnical Informationの主要装備をご確認ください。

## ヒューマンエラーによる事故の回避、被害軽減をサポートする安全技術

■AT誤発進抑制制御[前進時]イメージ図



\*カメラはフロントガラス上部に設置、  
超音波センサーはフロントバンパーに設置。

■AT誤発進抑制制御[後退時]イメージ図



\*イラストは機能説明のイメージです。

ペダルの誤操作による急発進を抑制する **運転支援機能**

**AT誤発進抑制制御[前進時/後退時]** ※2※4※12

<全車標準装備>

走行中(前進時:約50km/h以下、後退時:約15km/h以下)や  
停車時、カメラや超音波センサーが前方または後方に歩行者  
や車両・壁などの障害物を検知しているにも関わらず、必要  
以上にアクセルペダルが踏み込まれたときに、表示および  
警報音と同時にエンジン出力を抑制。前進時には、衝突を回避  
できないと判断したとき、ブレーキ制御を行うことで衝突時  
の被害の軽減を図ります。

 **機能を安全にお使いいただくために、右下のリンクより詳細説明のページを必ずご確認ください。**



# CX-60 SAFETY

\*装備されるグレード等の詳細はTechnical Informationの主要装備をご確認ください。

## 危険の芽「ヒヤリ・ハット」を減らすための安全技術

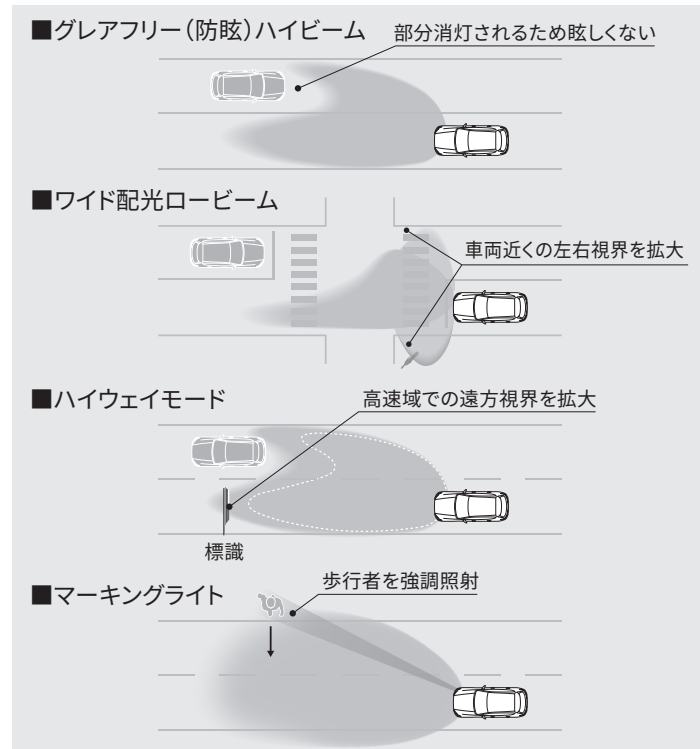

\*イラストは機能説明のイメージです。

安全運転に必要な視認性を確保する

### アダプティブ・LED・ヘッドライト (ALH) ※5※12

<全車標準装備>

夜間走行時に先行車や対向車の状況をクルマが判断。ヘッドランプの照射範囲や明るさを自動的に変化させるシステムです。

- グレアフリー (防眩) ハイビーム:  
約30km/h以上で先行車や対向車の状況に応じてハイビームの照射範囲を自動的にコントロール
- ワイド配光ロービーム:  
約40km/h以下で車両の左右側方を広く照射
- ハイウェイモード:  
約95km/h以上でより遠方を照射
- マーキングライト:  
約20~80km/hで自車と衝突する可能性がある歩行者をヘッドランプで強調照射

\*市街地走行時や外部の照明環境、走行スピードなどにより、機能が一部制限されます。



**機能を安全にお使いいただくために、右下のリンクより詳細説明のページを必ずご確認ください。**



目次へ

# CX-60 SAFETY

\*装備されるグレード等の詳細はTechnical Informationの主要装備をご確認ください。

## 危険の芽「ヒヤリ・ハット」を減らすための安全技術

見えない部分の危険察知をサポートする

**360°ビュー・モニター** ※3※6※7※12 <全車標準装備>

車両の前後左右にある4つのカメラを活用し、センターディスプレイの表示や各種警報音で低速走行時や駐車時に車両周辺の確認を支援するシステムです。車両が透過したかのような映像で車両周辺を確認できるシースルービュー機能も選択できます。

- トップビュー/フロントビュー/フロントワイドビュー/サイドビュー/リアビュー/リアワイドビュー/フロントシースルービュー/リアシースルービュー

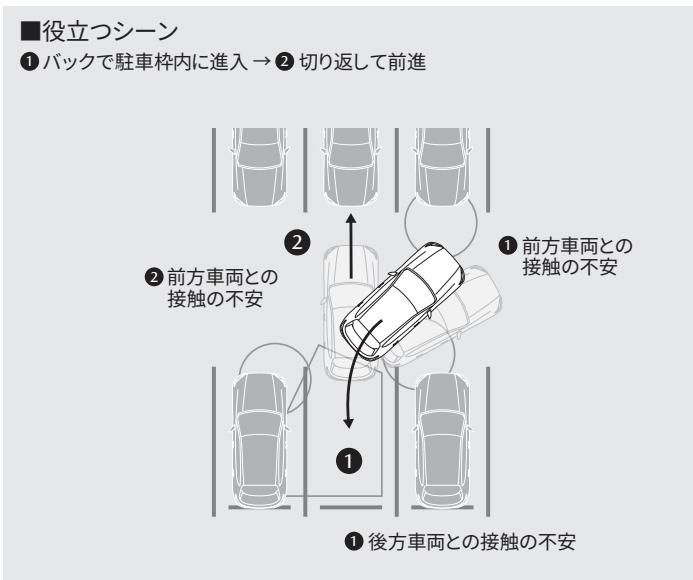

\*イラストは機能説明のイメージです。



**機能を安全にお使いいただくために、右下のリンクより詳細説明のページを必ずご確認ください。**



# CX-60 SAFETY

\*装備されるグレード等の詳細はTechnical Informationの主要装備をご確認ください。

## 危険の芽「ヒヤリ・ハット」を減らすための安全技術

### シースルービュー ※12

<標準装備>

- 25S(L Package, Exclusive Mode) ■ XD(Drive Edition, Drive Edition Nappa Leather Package, Premium Sports)
- XD-HYBRID(Exclusive Sports, Exclusive Modern, Trekker\*特別仕様車, Premium Sports, Premium Modern)
- PHEV(L Package, Premium Sports, Premium Modern)

市街地や狭い場所でより安心して運転していただける機能です。シースルービューは、進行方向の先と進行方向側のタイヤ周辺の状態をモニター上の表示で確認できます。画面上で駐車場や細い路地などの狭い場所において、発進・徐行する際に接触する可能性のある対象をいち早く確認することができます。また、クルマのボディの輪郭が表示されているので、周囲にある障害物やスペースに対するクルマの向きが把握できるため、発進時や駐車時の安心感を与えます。

 **機能を安全にお使いいただくために、右下のリンクより詳細説明のページを必ずご確認ください。**



# CX-60 SAFETY

\*装備されるグレード等の詳細はTechnical Informationの主要装備をご確認ください。

## 危険の芽「ヒヤリ・ハット」を減らすための安全技術

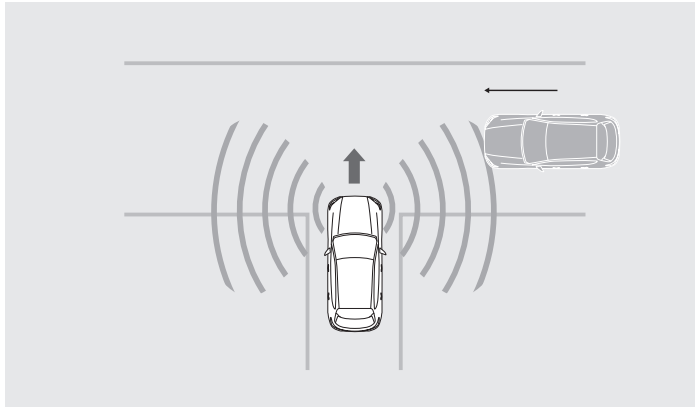

\*イラストは機能説明のイメージです。

左右前方からの車の接近を通知する

**前側方接近車両検知(FCTA)<sup>※3※12</sup>** <全車標準装備>

交差点へ進入しているときに左右前方の死角から接近する車両を検知して、その接近状態に応じて表示を点灯させます。その状態で発進(約10km/h以下)すると表示が点滅。警報音とともにドライバーに危険を知らせます。

【作動条件】

- 車速が約10km/h以下のとき
- 接近車両などが自車前側方から約5km/h以上で接近しているとき

\*FCTA:Front Cross Traffic Alert

 **機能を安全にお使いいただくために、右下のリンクより詳細説明のページを必ずご確認ください。**



# CX-60 SAFETY

\*装備されるグレード等の詳細はTechnical Informationの主要装備をご確認ください。

## 危険の芽「ヒヤリ・ハット」を減らすための安全技術

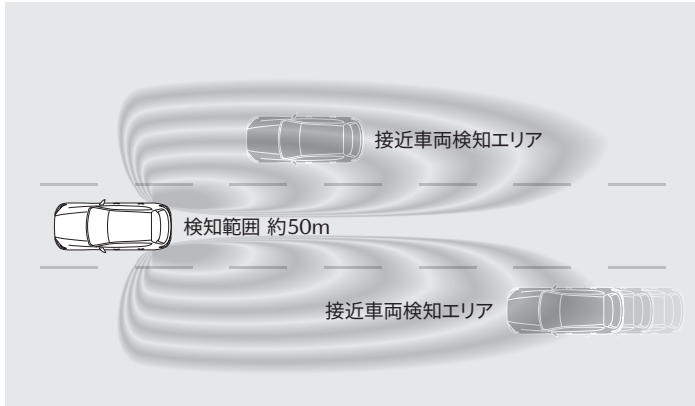

\*イラストは機能説明のイメージです。

後方からの車の接近を通知する

### ブラインド・スポット・モニタリング(BSM)

**[降車時警告機能付]** ※8※12 <全車標準装備>

約15km/h以上で前進しているときに後方からの接近車両を検知すると、接近状態に応じてドアミラー表示を点灯。その状態で点灯した側にウィンカー操作すると、点滅表示と警報音でドライバーに危険を知らせます。さらに降車時においても、後方から接近する車両や自転車を検知すると、各種表示と警報音でドライバーに危険を知らせます。

 **機能を安全にお使いいただくために、右下のリンクより詳細説明のページを必ずご確認ください。**



# CX-60 SAFETY

\*装備されるグレード等の詳細はTechnical Informationの主要装備をご確認ください。

## 危険の芽「ヒヤリ・ハット」を減らすための安全技術

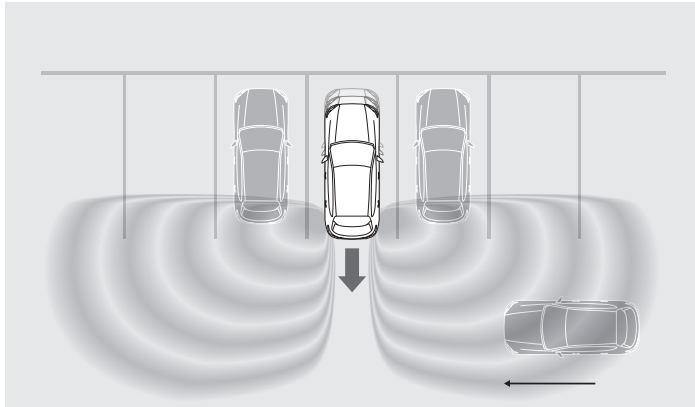

\*イラストは機能説明のイメージです。

後方からの車の接近を通知する

**後側方接近車両検知(RCTA)** ※3※12 <全車標準装備>

駐車場などで自車が後退するときに左右後方から接近する車両を検知して、各種表示と警報音でドライバーに危険を知らせます。

\*RCTA:Rear Cross Traffic Alert

\*以下のような場合にはRCTAが作動しない、もしくは作動しにくいことがあります。

- 後退時の車速が約10km/h以上のとき
- 自車の真後ろから車両が接近してきたとき
- 自車の斜め後ろから車両が接近してきたとき



**機能を安全にお使いいただくために、右下のリンクより詳細説明のページを必ずご確認ください。**

\*装備されるグレード等の詳細はTechnical Informationの主要装備をご確認ください。

## 危険の芽「ヒヤリ・ハット」を減らすための安全技術

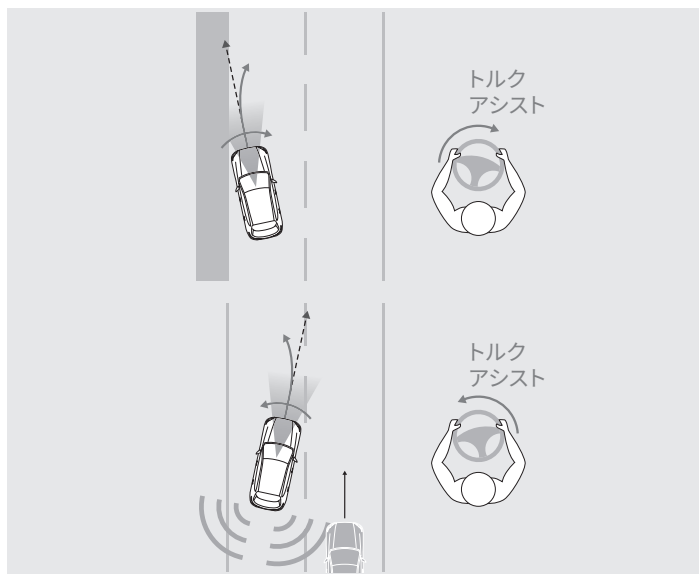

\*イラストは機能説明のイメージです。

車線からの逸脱回避を支援する **運転支援機能**

**緊急時車線維持支援(ELK) [側方危険回避アシスト機能 & ロードキープアシスト機能]** <sup>※8※9※12</sup> <全車標準装備>

側方危険回避アシスト機能は、車線の白線(黄線)を検知し、かつ後側方から接近する車両との衝突の可能性がある状態で車線変更を行おうとした場合、ドライバーのハンドル操作をアシストして衝突の回避を支援するシステムです。ロードキープアシスト機能はカメラで路肩の芝生や縁石などを検知し、路外へ逸脱する可能性があるるとシステムが判断するとハンドル操作をアシストします。どちらの機能も約60km/h以上での走行中に作動します。

\*ELK:Emergency Lane Keeping

 **機能を安全にお使いいただくために、右下のリンクより詳細説明のページを必ずご確認ください。**



# CX-60 SAFETY

\*装備されるグレード等の詳細はTechnical Informationの主要装備をご確認ください。

## 危険の芽「ヒヤリ・ハット」を減らすための安全技術

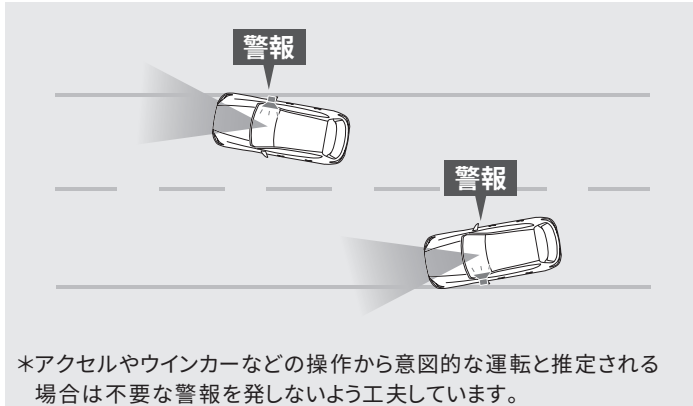

\*イラストは機能説明のイメージです。

車線からの逸脱を警告する

**車線逸脱警報システム(LDWS)** ※9※12 <全車標準装備>

自車が車線から逸脱する可能性があることを知らせるシステムです。約60km/h以上での走行中にカメラが車線の白線(黄線)を検知。自車が車線から逸脱する可能性があるるとシステムが判断した場合に、警報によりドライバーに知らせます。

\*LDWS:Lane Departure Warning System

**!** 機能を安全にお使いいただくために、右下のリンクより詳細説明のページを必ずご確認ください。



# CX-60 SAFETY

\*装備されるグレード等の詳細はTechnical Informationの主要装備をご確認ください。

## 危険の芽「ヒヤリ・ハット」を減らすための安全技術

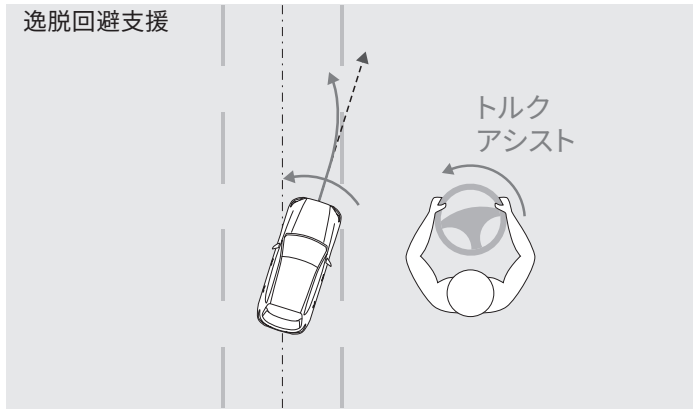

\*イラストは機能説明のイメージです。

車線からの逸脱回避を支援する **運転支援機能**

**レーンキープ・アシスト・システム(LAS)** <sup>※9</sup><sup>※12</sup>

<全車標準装備>

自車が車線から逸脱する可能性があるると、ハンドル操作をアシストすることにより車線からの逸脱回避を支援するシステムです。約60km/h以上で走行中に車線の白線(黄線)を検知して、自車が車線から逸脱する可能性があるるとシステムが判断した場合に、電動パワーステアリングを作動させてドライバーのハンドル操作をアシスト。同時にマルチインフォメーションディスプレイとアクティブ・ドライビング・ディスプレイの表示でドライバーに知らせます。

 **機能を安全にお使いいただくために、右下のリンクより詳細説明のページを必ずご確認ください。**



# CX-60 SAFETY

\*装備されるグレード等の詳細はTechnical Informationの主要装備をご確認ください。

## 運転負荷を軽減する安全技術 / ドライバーの異常による事故の回避、被害軽減をサポートする安全技術



\*画像は表示イメージです。実際にはフロントガラスに照射されます。

少ない視線移動で表示認識できる

**交通標識認識システム (TSR) <sup>※10※12</sup>** <全車標準装備>

走行中にカメラやナビゲーションシステム<sup>※13</sup>が認識した交通標識を、アクティブ・ドライビング・ディスプレイとメーターに表示することで、交通標識の見落とし防止を図り、安全運転を支援するシステムです。表示した最高速度標識の速度を超過したときは、表示や警報音でドライバーに知らせます。

\*TSR:Traffic Sign Recognition system

※13 ナビゲーションシステムを機能させるには、別途ショップオプションのナビゲーション用SDカードアドバンス2が必要になります。



**機能を安全にお使いいただくために、右下のリンクより詳細説明のページを必ずご確認ください。**

# CX-60 SAFETY

\*装備されるグレード等の詳細はTechnical Informationの主要装備をご確認ください。

## 運転負荷を軽減する安全技術

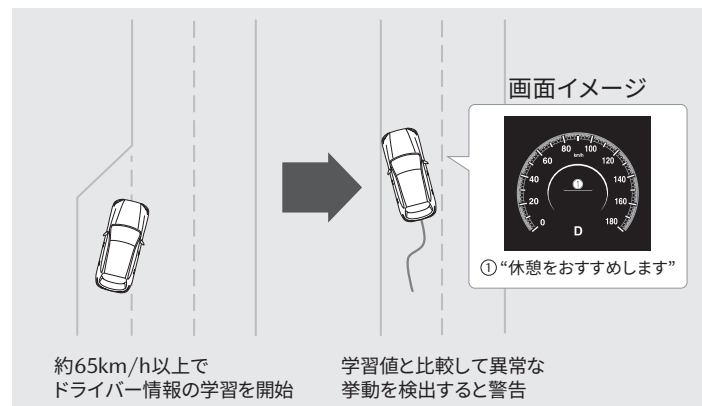

\*イラストは機能説明のイメージです。

ドライバーへの休憩をお勧めする

**ドライバー・アテンション・アラート (DAA) ※12**

<全車標準装備>

ドライバーの疲労や注意力の低下を検知し、ドライバーに休憩を促すシステムです。車線内を約65km/h以上で走行しているとき、クルマがドライバーの疲労増加や注意力低下を推定。マルチインフォメーションディスプレイの表示と警報音でドライバーへ休憩を促します。



**機能を安全にお使いいただくために、右下のリンクより詳細説明のページを必ずご確認ください。**



# CX-60 SAFETY

\*装備されるグレード等の詳細はTechnical Informationの主要装備をご確認ください。

## 運転負荷を軽減する安全技術

ドライバーの眠気・脇見を検知する

### ドライバー・モニタリング <sup>※11※12</sup> (1/2)

<標準装備>

- 25S(L Package, Exclusive Mode) ■ XD(Drive Edition, Drive Edition Nappa Leather Package, Premium Sports)
- XD-HYBRID(Exclusive Sports, Exclusive Modern, Trekker\*特別仕様車, Premium Sports, Premium Modern)
- PHEV(L Package, Premium Sports, Premium Modern)

ドライバー・モニタリングは、運転者の眠気や脇見を検知して、運転者に知らせるシステムです。眠気検知機能は、運転者の眠気の程度を検知します。運転者の眠気を検知すると、画面表示と警報音で運転者に休憩を促します。また、脇見検知機能は、運転者の脇見を検知すると、画面表示と警報音で運転者に注意を促します。

\*ショッピングオプションのナビゲーション用SDカードアドバンス2の装着で、居眠り検知による運転者への異常判断機能が使えます。



**機能を安全にお使いいただくために、右下のリンクより詳細説明のページを必ずご確認ください。**

# CX-60 SAFETY

\*装備されるグレード等の詳細はTechnical Informationの主要装備をご確認ください。

## 運転負荷を軽減する安全技術

ドライバーの眠気・脇見を検知する

### ドライバー・モニタリング<sup>※11※12</sup> (2/2)

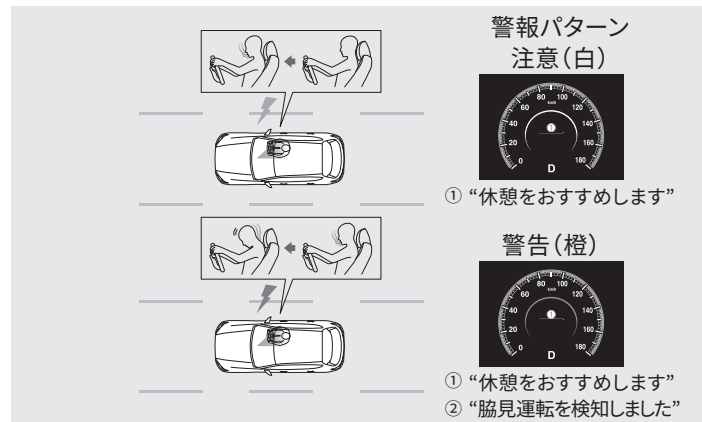

\*イラストは機能説明のイメージです。

- 眠気検知  
警報パターン(注意): ①疲労や眠気を検出した場合  
警報パターン(警告): ①より強い疲労や眠気を検出した場合
  - 脇見検知  
警報パターン(警告): ②運転者の脇見を検知した場合
  - 眠気検知機能が作動するとき  
次の条件をすべて満たしている場合に、眠気検知機能が作動します。
    - ・車両を約20分以上走行させたとき
    - ・車速が約5km/h以上のとき
    - ・システムが運転者の眠気を検知したとき
  - 脇見検知機能が作動するとき  
次の条件をすべて満たしている場合に、脇見検知機能が作動します。
    - ・車速が約30km/h以上のとき
    - ・システムが運転者の脇見を検知したとき
- 脇見検知機能が作動している場合は、画面表示と警報音で運転者に注意を促します。

機能を安全にお使いいただくために、右下のリンクより詳細説明のページを必ずご確認ください。



# CX-60 SAFETY

\*装備されるグレード等の詳細はTechnical Informationの主要装備をご確認ください。

## 運転負荷を軽減する安全技術

ドライバーの異常を検知し、事故の回避・事故の被害軽減を支援する **運転支援機能**

### ドライバー異常時対応システム(DEA) ※11※12※14 (1/2)

<標準装備>

- 25S(L Package, Exclusive Mode) ■ XD(Drive Edition, Drive Edition Nappa Leather Package, Premium Sports)
- XD-HYBRID(Exclusive Sports, Exclusive Modern, Trekker\*特別仕様車, Premium Sports, Premium Modern)
- PHEV(L Package, Premium Sports, Premium Modern)

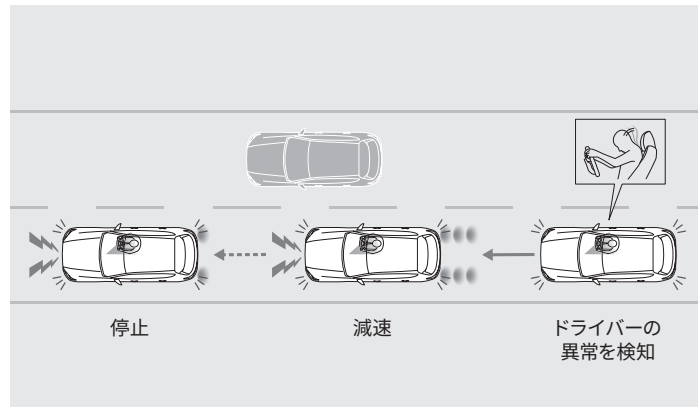

\*イラストは機能説明のイメージです。

ドライバー・モニタリングと連動し、高速道路、自動車専用道路および一般道を問わず、ドライバーが急病などで運転の継続が困難になった場合に、車両を減速・停止させることで、衝突事故やその被害の軽減に寄与するシステムです。

\*DEA:Driver Emergency Assist

※14 ショップオプションのナビゲーション用SDカードアドバンス2の装着で、路肩停車機能が使えます。



**機能を安全にお使いいただくために、右下のリンクより詳細説明のページを必ずご確認ください。**



# CX-60 SAFETY

\*装備されるグレード等の詳細はTechnical Informationの主要装備をご確認ください。

## 運転負荷を軽減する安全技術

ドライバーの異常を検知し、事故の回避・事故の被害軽減を支援する **運転支援機能**

### ドライバー異常時対応システム(DEA) ※11※12※14 (2/2)

#### 【機能の概要】

- DEAは、ドライバーの異常を検知、または乗員が操作することにより作動します。
- DEAが作動するとハザードランプの点滅を開始し、間もなく緊急停車することを乗員に報知しながら、ドライバーの正常/異常判定を行います。
- ドライバーが通常運転状態に復帰せずDEAがキャンセルされない場合には、ハザードランプに加え、ブレーキランプの点滅とホーンの吹鳴を開始し、車両を減速・停止させます。

#### 【DEAが作動する条件】

高速道路/自動車専用道路/一般道を5km/h以上で一定時間走行を継続している場合に、システムが運転者に異常が起きていると判断すると、DEAが作動します。

DEAが運転者の異常を検知する方法は2つあります。

#### ① システムの自動検知による作動

DEAは、運転者の状態や運転操作のデータをもとに、運転者の異常を検知します。

#### ② 乗員の操作による作動

運転者の異常を察知した場合などに、運転者自身または同乗者が、以下1および2の操作を完了することで、DEAが作動します。

(1) SOSスイッチを操作する。

(2) センターディスプレイの表示内容に従い、EPBスイッチを引き上げる。



**機能を安全にお使いいただくために、右下のリンクより詳細説明のページを必ずご確認ください。**



# CX-60 SAFETY

\*装備されるグレード等の詳細はTechnical Informationの主要装備をご確認ください。

## 運転負荷を軽減する安全技術

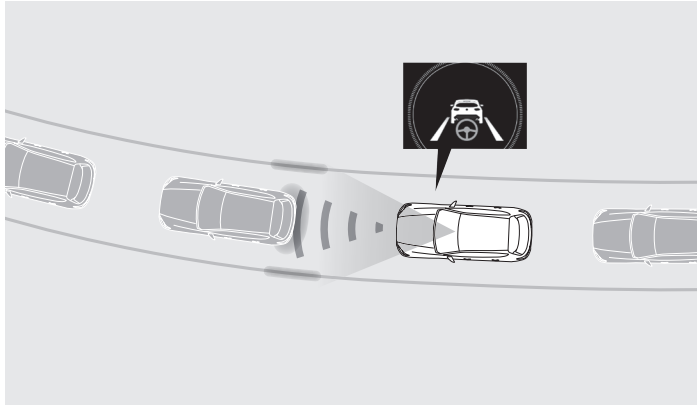

\*イラストは機能説明のイメージです。

高速道路での渋滞時に疲労軽減をサポートする **運転支援機能  
クルージング&トラフィック・サポート(CTS)**※2※12

<標準装備>

- 25S(L Package, Exclusive Mode)
- XD(Drive Edition, Drive Edition Nappa Leather Package, Premium Sports)
- XD-HYBRID(Exclusive Sports, Exclusive Modern, Trekker\*特別仕様車, Premium Sports, Premium Modern)
- PHEV(L Package, Premium Sports, Premium Modern)

追従走行機能とステアリングアシスト機能により、高速道路や自動車専用道路の渋滞時に運転疲労の軽減をサポートするシステムです。先行車との車間距離を一定に保つ追従走行に加え、車線を検知している場合はステアリングアシスト機能が車線に沿った走行をアシスト。低速で車線を検知していない場合は、先行車の走行軌跡に沿った走行をアシストします。

- 追従走行機能:0km/h～高速域まで
- ステアリングアシスト機能:0km/h～高速域まで(白線検知時)

**⚠ 機能を安全にお使いいただくために、右下のリンクより詳細説明のページを必ずご確認ください。**



# CX-60 SAFETY

\*装備されるグレード等の詳細はTechnical Informationの主要装備をご確認ください。

## 運転負荷を軽減する安全技術

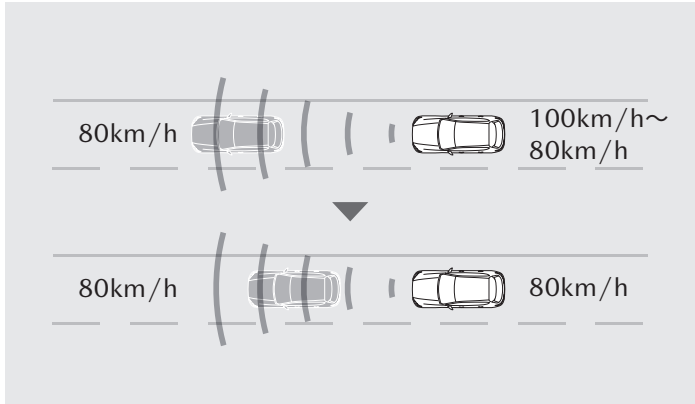

\*イラストは機能説明のイメージです。

車間距離を一定間隔で保つ **運転支援機能**

**マツダ・レーダー・クルーズ・コントロール(MRCC)** ※2※12

<全車標準装備>

※15 ショップオプションのナビゲーション用SDカードアドバンス2の装着で、速度標識連動機能が使えます。

フロントレーダーセンサーが先行車を検知することで、アクセルペダルやブレーキペダルを踏まなくても、設定した速度での定速走行や、車間距離を一定に保ちながら追従走行ができるシステムです。また一部グレードには速度標識の速度を取り込む速度標識連動機能※15(別売のショップオプションが必要)も付いています。

●全車速追従機能付:0km/h~高速域まで



**機能を安全にお使いいただくために、右下のリンクより詳細説明のページを必ずご確認ください。**

## ヒューマンエラーによる事故の回避、被害軽減をサポートする安全技術

安全運転をサポートする電子キー

### ドライビングサポートプラス<sup>※12</sup> <シヨップオプション>

シヨップオプションの電子キーでドアロックを解錠すると、ドライビングサポートプラスを始動。ドライビングサポートプラスは、低速走行(前進時:約30km/h以下、後退時:約15km/h以下)時に、ペダルの踏み間違いなどでアクセルペダルが速く強く踏み込まれたとシステムが判断したとき、EVシステム/エンジンの出力を抑制することで、車両が急加速しないよう制御します。

\*標準装備のキーを同時に携帯すると、ドライビングサポートプラスが作動しない場合がございます。

 **機能を安全にお使いいただくために、右下のリンクより詳細説明のページを必ずご確認ください。**

## 万が一の事故や衝突による被害を軽減するための技術



### 安全運転サポート車(サポカー S・ワイド)に該当

経済産業省や国土交通省などが普及啓発を推進している、高齢者を含む運転者を先進安全技術で支援し交通事故防止を図る「安全運転サポート車(サポカー S・ワイド)」に該当しています。サポカー S・ワイドは、被害軽減ブレーキ(対歩行者)、ペダル踏み間違い時加速抑制装置、車線逸脱警報、先進ライトを搭載した車です。



\*対象車種、サポカー-Sの区分についてはマツダオフィシャルウェブに掲載しております。上記QRよりご覧ください。

[https://www.mazda.co.jp/purchase/support\\_car/](https://www.mazda.co.jp/purchase/support_car/)

こちらでマツダ先進安全技術  
i-ACTIVSENSEガイドブックを ▶  
ご覧いただけます。



<https://www.mazda.co.jp/purchase/webcatalog/>

## 安全技術について

### ⚠ 安全にお使いいただく上での留意事項(1/2)

- ※1 対象物(特殊な外観をした車両、部分的に見えている、隠れている、もしくは背景に溶け込んでいる車両と歩行者など)、天候状況(雨・雪・霧など)、道路状況(カーブが連続する道路、夜間や夕暮れなど視界の悪い時など)などの条件によっては適切に作動しない場合があります。
- ※2 対象物(レーダー波または超音波を反射しにくい形状の車両など)、天候状況(雨・雪・霧など)、道路状況(カーブが多い、坂の繰り返しなど)などの条件によっては適切に作動しない場合があります。
- ※3 天候状況(雨・雪など)、隣接する壁や接近車両の状況などの条件によっては適切に作動しない場合があります。
- ※4 道路状況(急カーブ、急な坂道など)、天候状況(雨・雪・霧など)、障害物の形状(低い・小さい・細いなど)などの条件によっては適切に作動しない場合があります。
- ※5 周囲に光源があるとき(街灯・信号機など)、天候状況(雨・雪・霧など)、道路状況(カーブが多い・起伏が激しいなど)などの条件によっては適切に作動しない場合があります。システムを過信せず、つねに周囲の状況に注意して、必要に応じて上向き(ハイビーム)と下向き(ロービーム)を切り替えるなど安全運転を心がけてください。
- ※6 カメラが映し出す範囲やセンサーの検出範囲は限られています。また夜間や暗い場所など、使用状況により画質が低下する場合があります。画面はイメージで実際とは異なる場合があります。安全のため、モニターの映像を過信せず目視による安全確認を行いながら運転してください。
- ※7 字光式ナンバープレートとの同時装着はできません。車速約15km/hを超えると画面が消える設定としています。
- ※8 天候状況(雨・雪など)、接近車両の状況(自車に接近してこない、速度差がなく長時間並走しているなど)、道路状況(道路幅が極端に広い/狭いなど)などの条件によっては適切に作動しない場合があります。

## 安全技術について

### ⚠ 安全にお使いいただく上での留意事項(2/2)

- ※9 天候状況(雨・雪・霧など)、道路状況(急カーブ・車線幅が極端に広い/狭い・車線の白線(黄線)が見えにくいなど)などの条件によっては適切に作動しない場合があります。
  - ※10 対象標識(明るすぎる・暗すぎる・汚れ、雪、木などで隠れているなど)、天候状況(雨・雪・霧など)、道路状況(カーブが連続する道路など)などの条件によっては適切に作動しない場合があります。
  - ※11 頻繁に顔の向きを動かす、目や顔の一部が隠れている、光の環境が大きく変化するなどの条件によっては適切に作動しない場合があります。
  - ※12 SBS、SBS-FC、SBS-R、パーキングセンサー、SBS-RC、AT誤発進抑制制御、ALH、360°ビュー・モニター、シースルービュー、FCTA、BSM、RCTA、ELK、LDWS、LAS、TSR、DAA、ドライバー・モニタリング、DEA、CTS、MRCC、ドライビングサポートプラスは、ドライバーの安全運転を前提としたシステムであり、事故被害や運転負荷の軽減を目的としています。したがって、各機能には限界がありますので過信せず、安全運転を心がけてください。
  - ※13 ナビゲーションシステムを機能させるには、別途ショップオプションのナビゲーション用SDカードアドバンス2が必要になります。
  - ※14 ショップオプションのナビゲーション用SDカードアドバンス2の装着で、路肩停車機能が使えます。
  - ※15 ショップオプションのナビゲーション用SDカードアドバンス2の装着で、速度標識連動機能が使えます。
- その他、重要な注意事項がございますので、営業スタッフにおたずねいただくか取扱説明書をご確認ください。

# CX-60

# TECHNICAL INFORMATION

2025年10月現在のものです

■車種	ボディタイプ	ステーションワゴン												
	機種名	25S						XD						
		S Package		L Package		Exclusive Mode		Drive Edition		Drive Edition Nappa Leather Package		Premium Sports		
駆動方式	2WD (FR)	4WD	2WD (FR)	4WD	2WD (FR)	4WD	2WD (FR)	4WD	2WD (FR)	4WD	2WD (FR)	4WD		
■エンジンタイプ	SKYACTIV-G 2.5 (スカイアクティブ・ジー)						SKYACTIV-D 3.3 (スカイアクティブ・ディー)							
■トランス	SKYACTIV-DRIVE (スカイアクティブ・ドライブ)						8EC-AT							
■ミッションタイプ	クラッチ※1						トルクコンバーターレス							
■車名・型式	マツダ・5BA-KH5P						マツダ・3DA-KH3P							
■寸法・重量・定員	全長×全幅×全高	mm 4,740×1,890×1,685												
	室内寸法(長さ×幅×高さ)※1	1,910×1,550×1,230		1,910×1,550×1,230		1,910×1,550×1,230 【1,910×1,550×1,215】		1,910×1,550×1,230		1,910×1,550×1,230 【1,910×1,550×1,215】		1,910×1,550×1,230 【1,910×1,550×1,215】		
	ホイールベース	mm 2,870												
	トレッド	前/後		mm 1,640/1,645										
	最低地上高※1	mm 175		mm 180		mm 180		mm 180						
	乗車定員	名 5												
	車両重量	kg 1,690	kg 1,730	kg 1,730	kg 1,770	kg 1,730 【1,750】	kg 1,770 【1,790】	kg 1,820	kg 1,870	kg 1,820 【1,850】	kg 1,870 【1,890】	kg 1,820 【1,850】	kg 1,870 【1,890】	
	■サスペンション・ブレーキ	サスペンション	前/後 ダブルウィッシュボーン式/マルチリンク式											
	ブレーキ	前/後	ベンチレーテッドディスク/ベンチレーテッドディスク											
	■エンジン	型式	PY-VPS型						T3-VPTS型					
種類※1		水冷直列4気筒DOHC16バルブ						水冷直列6気筒DOHC24バルブ直噴ターボ						
総排気量		L 2.488						L 3.283						
ボア×ストローク		mm 89.0×100.0						mm 86.0×94.2						
圧縮比※1		13.0						15.2						
最高出力※2		kW(PS)/rpm 138(188)/6,000						kW(PS)/rpm 170(231)/4,000-4,200						
最大トルク※2		N・m(kgf・m)/rpm 250(25.5)/3,000						N・m(kgf・m)/rpm 500(51.0)/1,500-3,000						
燃料供給装置		筒内直接噴射(DI)						電子式(コモンレール)						
使用燃料・タンク容量		L 無鉛レギュラーガソリン・58						L 軽油・58						
■性能		WLTC燃費(国土交通省審査値)※1、2	cm/L 14.2	cm/L 13.1	cm/L 14.1	cm/L 13.0	cm/L 14.1 【14.0】	cm/L 13.0 【13.0】	cm/L 19.7	cm/L 18.4	cm/L 19.7 【19.6】	cm/L 18.4 【18.3】	cm/L 19.7 【19.6】	cm/L 18.4 【18.3】
	市街地モード(WLTC-L)	cm/L 10.8	cm/L 10.3	cm/L 10.8	cm/L 10.2	cm/L 10.8 【10.8】	cm/L 10.2 【10.2】	cm/L 16.3	cm/L 15.2	cm/L 16.3 【16.2】	cm/L 15.2 【15.1】	cm/L 16.3 【16.2】	cm/L 15.2 【15.1】	
	郊外モード(WLTC-M)	cm/L 14.5	cm/L 13.2	cm/L 14.4	cm/L 13.1	cm/L 14.4 【14.3】	cm/L 13.1 【13.0】	cm/L 19.4	cm/L 18.2	cm/L 19.4 【19.2】	cm/L 18.2 【18.1】	cm/L 19.4 【19.2】	cm/L 18.2 【18.1】	
	高速道路モード(WLTC-H)	cm/L 16.1	cm/L 14.8	cm/L 16.1	cm/L 14.7	cm/L 16.1 【16.0】	cm/L 14.7 【14.7】	cm/L 22.0	cm/L 20.5	cm/L 22.0 【21.8】	cm/L 20.5 【20.4】	cm/L 22.0 【21.8】	cm/L 20.5 【20.4】	
	主要燃費向上対策	筒内直接噴射(DI)、充電制御、可変バルブタイミング、ミラーサイクルエンジン、電動パワーステアリング、アイドリングストップ機構						筒内直接噴射、電子制御燃料噴射、コモンレール高圧噴射、電動パワーステアリング、アイドリングストップ機構						
最小回転半径	m 5.4													
■トランスミッション	変速比	5.258/3.303/2.129/1.705/1.300/1.000/0.822/0.628/4.034						5.258/3.303/2.129/1.705/1.300/1.000/0.822/0.628/4.034						
	(第1速/第2速/第3速/第4速/第5速/第6速/第7速/第8速/後退)													
	最終減速比	4.181	前 4.140/ 後 4.181	4.181	前 4.140/ 後 4.181	4.181	前 4.140/ 後 4.181	3.307	前 3.275/ 後 3.307	3.307	前 3.275/ 後 3.307	3.307	前 3.275/ 後 3.307	

【 】内は、サンルーフ装着車

\*1: 燃料消費率は定められた試験条件での値です。お客様の使用環境(気象、渋滞等)や運転方法(急発進、エアコン使用時等)に応じて燃料消費率は異なります。

\*2: WLTCモードは、市街地、郊外、高速道路の各走行モードを平均的な使用時間配分で構成した国際的な走行モードです。市街地モードは、信号や渋滞等の影響を受ける比較的低速な走行を想定、郊外モードは、信号や渋滞等の影響をあまり受けない走行を想定、高速道路モードは、高速道路等での走行を想定しています。

※1: 社内測定値および社内呼称。※2: ( )内は旧単位での参考値です。

■道路運送車両法による型式指定申請書数値 ◆本仕様・装備は予告なく変更する場合があります。 ■製造事業者: マツダ株式会社 ■製造事業者: マツダ株式会社

# Specifications (主要諸元)

MAZDA CX-60

\*特別仕様車 XD-HYBRID Trekkerのベース車両は XD-HYBRID Exclusive Sportsです。

2025年10月現在のものです

■車種	ボディタイプ	ステーションワゴン			
	機種名	XD-HYBRID			
■エンジンタイプ	駆動方式	Exclusive Sports/Exclusive Modern	Premium Sports/Premium Modern	Trekker *特別仕様車	
		4WD			
■トランスミッションタイプ	SKYACTIV-DRIVE(スカイアクティブ・ドライブ) クラッチ※1	e-SKYACTIV D 3.3(イー・スカイアクティブ・ディー)			
		M Hybrid Boost(Mハイブリッド ブースト)(XD-HYBRID専用)			
■車名・型式		マツダ・3CA-KH3R3P			
■寸法・重量・定員	全長×全幅×全高	mm	4,740×1,890×1,685		
	室内寸法(長さ×幅×高さ)※1	mm	1,910×1,550×1,230 [1,910×1,550×1,215]	[1,910×1,550×1,215]	
	ホイールベース	mm	2,870		
	トレッド 前/後	mm	1,640/1,645		
	最低地上高※1	mm	180		
	乗車定員	名	5		
	車両重量	kg	1,930 [1,950]	[1,950]	[1,970]
	■サスペンション・ブレーキ	サスペンション	前/後	ダブルウィッシュボーン式/マルチリンク式	
ブレーキ		前/後	ベンチレーテッドディスク/ベンチレーテッドディスク		
■エンジン	型式		T3-VPTH型		
	種類※1		水冷直列6気筒DOHC24バルブ直噴ターボ		
	総排気量	L	3.283		
	ボア×ストローク	mm	86.0×94.2		
	圧縮比※1		15.2		
	最高出力※2	kW(PS)/rpm	187(254)/3,750		
	最大トルク※2	N・m(kgf・m)/rpm	550(56.1)/1,500-2,400		
	燃料供給装置		電子式(コモンレール)		
■モーター	使用燃料・タンク容量	L	軽油・58		
	型式		MR型		
	種類		永久磁石式同期電動機		
	最高出力※2	kW(PS)/rpm	12(16.3)/900		
■動力用主電池	最大トルク※2	N・m(kgf・m)/rpm	153(15.6)/200		
	種類		リチウムイオン電池		
	個数		12		
■性能	容量	Ah	7.5		
	WLTCモード 燃費(国土交通省審査値)*	km/L	21.0 [20.9]	[20.9]	[21.4]
		市街地モード(WLTC-L)	17.5 [17.5]	[17.5]	[18.7]
		郊外モード(WLTC-M)	21.5 [21.4]	[21.4]	[21.5]
		高速道路モード(WLTC-H)	22.5 [22.4]	[22.4]	[22.7]
主要燃費向上対策		ハイブリッドシステム、筒内直接噴射、電子制御燃料噴射、コモンレール高圧噴射、電動パワーステアリング、アイドリングストップ機構			
■トランスミッション	変速比 (第1速/第2速/第3速/第4速/第5速/第6速/第7速/第8速/後退)		5.258/3.303/2.129/1.705/1.300/1.000/0.822/0.628/4.034		
	最終減速比		前 3.275/後 3.307		

[ ]内は、サンルーフ装着車

\*: 燃料消費率は定められた試験条件での値です。お客様の使用環境(気象、渋滞等)や運転方法(急発進、エアコン使用時等)に応じて燃料消費率は異なります。また、市街地、郊外、高速道路の各走行モードを平均的な使用時間配分で構成した国際的な走行モードです。市街地モードは、信号や渋滞等の影響を受ける比較的低速な走行を想定、郊外モードは、信号や渋滞等の影響をあまり受けない走行を想定、高速道路モードは、高速道路等での走行を想定しています。

※1:社内測定値および社内呼称。※2:( )内は旧単位での参考値です。

■道路運送車両法による型式指定申請書数値 ◆本仕様・装備は予告なく変更する場合があります。 ■製造事業者:マツダ株式会社

# Specifications (主要諸元)

MAZDA CX-60

2025年10月現在のものです

■車種	ボディタイプ	ステーションワゴン	
	機種名	PHEV	
	駆動方式	L Package	Premium Sports/Premium Modern
■エンジンタイプ	e-SKYACTIV PHEV(イー・スカイアクティブ・PHEV)		
■トランス	SKYACTIV-DRIVE(スカイアクティブ・ドライブ)	8EC-AT	
■ミッションタイプ	クラッチ ※1	トルクコンバーターレス	
■車名・型式	マツダ・5LA-KH5S3P		
■寸法・重量・定員	全長×全幅×全高	4,740×1,890×1,685	
	室内寸法(長さ×幅×高さ) ※1	1,910×1,550×1,230	【1,910×1,550×1,215】
	ホイールベース	2,870	
	トレッド 前/後	1,640/1,645	
	最低地上高 ※1	180	
	乗車定員	5	
	車両重量	2,080	【2,100】
	■サスペンション・ブレーキ	サスペンション 前/後 ブレーキ 前/後	ダブルウィッシュボーン式/マルチリンク式 ベンチレーテッドディスク/ベンチレーテッドディスク
■エンジン	型式	PY-VPH型	
	種類 ※1	水冷直列4気筒DOHC16バルブ	
	総排気量	2.488	
	ボア×ストローク	89.0×100.0	
	圧縮比 ※1	13.0	
	最高出力 ※2	138(188)/6,000	
	最大トルク ※2	250(25.5)/4,000	
	燃料供給装置	筒内直接噴射(DI)	
■モーター	使用燃料・タンク容量	無鉛レギュラーガソリン・50	
■動力用主電池	型式	MS型	
	種類	永久磁石式同期電動機	
	最高出力 ※2	129(175)/5,500	
	最大トルク ※2	270(27.5)/400	
■動力用主電池	種類	リチウムイオン電池	
	電圧	355	
	容量	50	
	個数	96	
	総電力量 ※1	17.8	

【 】内は、サンルーフ装着車

※1:社内測定値および社内呼称。※2:( )内は旧単位での参考値です。

■道路運送車両法による型式指定申請書数値 ◆本仕様・装備は予告なく変更する場合があります。 ■製造事業者:マツダ株式会社

# Specifications (主要諸元)

MAZDA CX-60

2025年10月現在のものです

■車種	ボディタイプ	ステーションワゴン		
	機種名	PHEV		
	駆動方式	L Package	Premium Sports/Premium Modern	
■エンジンタイプ	e-SKYACTIV PHEV(イー・スカイアクティブ・PHEV)			
■トランスミッションタイプ	SKYACTIV-DRIVE(スカイアクティブ・ドライブ)	8EC-AT		
■性能	クラッチ ※1	トルクコンバーターレス		
■性能	ハイブリッド燃料消費率 (国土交通省審査値)	WLTC *1,2 km/L	14.3	【14.3】
		市街地モード(WLTC-L)	10.7	【10.7】
		郊外モード(WLTC-M)	14.5	【14.5】
		高速道路モード(WLTC-H)	16.5	【16.5】
		JC08 *1 km/L	14.9	【14.9】
	主要燃費向上対策	プラグインハイブリッドシステム、筒内直接噴射、可変バルブタイミング、ミラーサイクル、電動パワーステアリング、充電制御、アイドリングストップ機構		
	充電電力使用時走行距離 (プラグインレンジ、国土交通省審査値)	WLTC *1,2,3 km	71	【71】
		JC08 *1,3 km	78	【78】
	EV走行換算距離 (等価EVレンジ、国土交通省審査値)	WLTC *1,2,3 km	71	【71】
		JC08 *1,3 km	78	【78】
	交流電力量消費率 (国土交通省審査値)	WLTC *1,2 Wh/km	253	【253】
		市街地モード(WLTC-L)	269	【269】
		郊外モード(WLTC-M)	247	【247】
		高速道路モード(WLTC-H)	253	【253】
		JC08 *1 Wh/km	221	【221】
一充電消費電力量 (国土交通省審査値)	WLTC *1,2 kWh/回	17.10	【17.10】	
	JC08 *1 kWh/回	17.40	【17.40】	
最小回転半径	m	5.4		
■トランスミッション	変速比 (第1速/第2速/第3速/第4速/第5速/第6速/第7速/第8速/後退)	5.258/3.303/2.129/1.705/1.300/1.000/0.822/0.628/4.034		
	最終減速比	前 4.390/後 4.444		

【 】内は、サンルーフ装着車

- \*1: ハイブリッド燃料消費率、充電電力使用時走行距離、EV走行換算距離、交流電力量消費率および一充電消費電力量は定められた試験条件での値です。お客様の使用環境(気象、渋滞等)や運転方法(急発進、エアコン使用時等)に応じて燃料消費率は異なります。
- \*2: WLTCモードは、市街地、郊外、高速道路の各走行モードを平均的な使用時間配分で構成した国際的な走行モードです。市街地モードは、信号や渋滞等の影響を受ける比較的低速な走行を想定、郊外モードは、信号や渋滞等の影響をあまり受けない走行を想定、高速道路モードは、高速道路等での走行を想定しています。
- \*3: エンジン、リチウムイオンバッテリーの状態、エアコンの使用状況や運転方法(所定の車速を超える)などによっては、バッテリー残量に関わらずEV走行が解除され、エンジンが作動します。

※1: 社内測定値および社内呼称。

■道路運送車両法による型式指定申請書数値 ◆本仕様・装備は予告なく変更する場合があります。 ■製造事業者: マツダ株式会社

# Equipment (主要装備)

# MAZDA CX-60 SKYACTIV-G 2.5

○:標準装備、△:メーカーオプション、▲:ショッポプション、◇:別売のショッポプション、ナビゲーション用SDカードアドバンス2の装着が必要な装備

モデル要素			2WD	4WD	2WD	2WD	4WD	4WD	2WD	2WD	4WD	4WD
駆動			SKYACTIV-G 2.5	SKYACTIV-G 2.5	SKYACTIV-G 2.5	SKYACTIV-G 2.5	SKYACTIV-G 2.5	SKYACTIV-G 2.5	SKYACTIV-G 2.5	SKYACTIV-G 2.5	SKYACTIV-G 2.5	SKYACTIV-G 2.5
エンジン			8EC-AT	8EC-AT	8EC-AT	8EC-AT	8EC-AT	8EC-AT	8EC-AT	8EC-AT	8EC-AT	8EC-AT
ミッション			8EC-AT	8EC-AT	8EC-AT	8EC-AT	8EC-AT	8EC-AT	8EC-AT	8EC-AT	8EC-AT	8EC-AT
グレード			25S S Package	25S S Package	25S L Package	25S L Package	25S L Package	25S L Package	25S Exclusive Mode	25S Exclusive Mode	25S Exclusive Mode	25S Exclusive Mode
■セーフティ (1/2)	SRSエアバッグシステム(運転席/助手席)	全車標準	○	○	○	○	○	○	○	○	○	○
	SRSエアバッグシステム(運転席/助手席サイド)	全車標準	○	○	○	○	○	○	○	○	○	○
	SRSエアバッグシステム(カーテン)	全車標準	○	○	○	○	○	○	○	○	○	○
	SRSエアバッグシステム(運転席ニーエアバッグ)	全車標準	○	○	○	○	○	○	○	○	○	○
	ドライバー・アテンション・アラート(DAA)	全車標準	○	○	○	○	○	○	○	○	○	○
	ウォーニング(全席シートベルト)	全車標準	○	○	○	○	○	○	○	○	○	○
	ウォーニング(ライト消し忘れ)	全車標準	○	○	○	○	○	○	○	○	○	○
	ウォーニング(半ドア)	全車標準	○	○	○	○	○	○	○	○	○	○
	AT誤発進抑制制御[前進時/後退時]	全車標準	○	○	○	○	○	○	○	○	○	○
	車線逸脱警報システム(LDWS) *LDWS:Lane Departure Warning System	全車標準	○	○	○	○	○	○	○	○	○	○
	後側方接近車両検知(RCTA) *RCTA:Rear Cross Traffic Alert	全車標準	○	○	○	○	○	○	○	○	○	○
	衝突二次被害軽減システム	全車標準	○	○	○	○	○	○	○	○	○	○
	ダイナミック・スタビリティ・コントロールシステム[横滑り防止機構](DSC)&トラクション・コントロール・システム(TCS)	全車標準	○	○	○	○	○	○	○	○	○	○
	電子制御制動力配分システム(EBD)	全車標準	○	○	○	○	○	○	○	○	○	○
	ブレーキアシスト	全車標準	○	○	○	○	○	○	○	○	○	○
	エマージェンシー・シグナル・システム(ESS)	全車標準	○	○	○	○	○	○	○	○	○	○
	ヒル・ローンチ・アシスト(HLA)	全車標準	○	○	○	○	○	○	○	○	○	○
	フロントパーキングセンサー(センター/コーナー)	全車標準	○	○	○	○	○	○	○	○	○	○
	リアパーキングセンサー(センター/コーナー)	全車標準	○	○	○	○	○	○	○	○	○	○
	ヘッドレスト・フロント/リアシート(上下可動式)	全車標準	○	○	○	○	○	○	○	○	○	○
	シートベルト・フロントシート・プリテンショナー& ロードリミッター機構付ELR3点式×2	全車標準	○	○	○	○	○	○	○	○	○	○
	シートベルト・リアシート・プリテンショナー&ロードリミッター 機構付ELR3点式×2(左右席)、ELR3点式×1(中央席)	全車標準	○	○	○	○	○	○	○	○	○	○
	シートベルト・アンカーアジャスター(運転席/助手席)	全車標準	○	○	○	○	○	○	○	○	○	○
	リアシート・ISOFIX対応チャイルドシート固定ロアアンカレッジ (左右席)&トップテザーアンカレッジ(左右席)	全車標準	○	○	○	○	○	○	○	○	○	○
チャイルドブルーフ(リアドア)	全車標準	○	○	○	○	○	○	○	○	○	○	
4輪アンチロック・ブレーキ・システム(4W-ABS)	全車標準	○	○	○	○	○	○	○	○	○	○	
アダプティブ・LED・ヘッドライト(ALH)	全車標準	○	○	○	○	○	○	○	○	○	○	
レーンキープ・アシスト・システム(LAS)	全車標準	○	○	○	○	○	○	○	○	○	○	

# Equipment (主要装備)

# MAZDA CX-60 SKYACTIV-G 2.5

○:標準装備、△:メーカーオプション、▲:ショッポプション、◇:別売のショッポプション、ナビゲーション用SDカードアドバンス2の装着が必要な装備

モデル要素	駆動		2WD	4WD	2WD	2WD	4WD	4WD	2WD	2WD	4WD	4WD
			SKYACTIV-G 2.5	SKYACTIV-G 2.5	SKYACTIV-G 2.5	SKYACTIV-G 2.5	SKYACTIV-G 2.5	SKYACTIV-G 2.5	SKYACTIV-G 2.5	SKYACTIV-G 2.5	SKYACTIV-G 2.5	SKYACTIV-G 2.5
	ミッション		8EC-AT	8EC-AT	8EC-AT	8EC-AT	8EC-AT	8EC-AT	8EC-AT	8EC-AT	8EC-AT	8EC-AT
	グレード		25S S Package	25S S Package	25S L Package	25S L Package	25S L Package	25S L Package	25S Exclusive Mode	25S Exclusive Mode	25S Exclusive Mode	25S Exclusive Mode
■セーフティ (2/2)	緊急時車線維持支援(ELK) [側方危険回避アシスト機能&ロードキープアシスト機能]	全車標準	○	○	○	○	○	○	○	○	○	○
	ブラインド・スポット・モニタリング(BSM) [降車時警告機能付]	全車標準	○	○	○	○	○	○	○	○	○	○
	前側方接近車両検知(FCTA) *FCTA:Front Cross Traffic Alert	全車標準	○	○	○	○	○	○	○	○	○	○
	交通標識認識システム(TSR)	全車標準	○	○	○	○	○	○	○	○	○	○
	マツダ・レーダー・クルーズ・コントロール(MRCC) [全車速追従機能付]	全車標準	○	○	○	○	○	○	○	○	○	○
	マツダ・レーダー・クルーズ・コントロール(MRCC) [全車速追従機能・速度標識連動機能付] ※1		◇	◇	◇	◇	◇	◇	◇	◇	◇	◇
	360°ビュー・モニター ※2	全車標準	○	○	○	○	○	○	○	○	○	○
	360°ビュー・モニター(シースルービュー)		—	—	○	○	○	○	○	○	○	○
	スマート・ブレーキ・サポート(SBS) [前方検知機能]	全車標準	○	○	○	○	○	○	○	○	○	○
	スマート・ブレーキ・サポート(SBS) [右直事故回避アシスト機能]		—	—	○	○	○	○	○	○	○	○
	スマート・ブレーキ・サポート(SBS) [前進時左右接近物検知機能(SBS-FC)]		—	—	—	—	—	—	—	—	—	—
	スマート・ブレーキ・サポート(SBS) [交差点事故回避アシスト機能]		—	—	○	○	○	○	○	○	○	○
	スマート・ブレーキ・サポート(SBS) [後方検知機能(SBS-R)]	全車標準	○	○	○	○	○	○	○	○	○	○
	スマート・ブレーキ・サポート(SBS) [後進時左右接近物検知機能(SBS-RC)]	全車標準	○	○	○	○	○	○	○	○	○	○
	クルージング&トラフィック・サポート(CTS)		—	—	○	○	○	○	○	○	○	○
	ドライバー異常時対応システム(DEA) *DEA:Driver Emergency Assist		—	—	○	○	○	○	○	○	○	○
ドライバー異常時対応システム(DEA) *DEA:Driver Emergency Assist		—	—	◇	◇	◇	◇	◇	◇	◇	◇	
居眠り検知による運転者への異常判断 ※3		—	—	◇	◇	◇	◇	◇	◇	◇	◇	
ドライバー異常時対応システム(DEA) *DEA:Driver Emergency Assist DEA作動による路肩に寄っての停車 ※3		—	—	◇	◇	◇	◇	◇	◇	◇	◇	
ドライバー・モニタリング		—	—	○	○	○	○	○	○	○	○	

※1:ショッポプションのナビゲーション用SDカードアドバンス2の装着で、速度標識連動機能が使えます。※2:カメラの映像に影響を及ぼすため、字光式ナンバープレートの装着はできません。※3:ショッポプションのナビゲーション用SDカードアドバンス2の装着で、居眠り検知による運転者への異常判断機能、路肩停車機能が使えます。

# Equipment (主要装備)

# MAZDA CX-60 SKYACTIV-G 2.5

○:標準装備、△:メーカーオプション、▲:ショッポプション、◇:別売のショッポプション、ナビゲーション用SDカードアドバンス2の装着が必要な装備

モデル要素			2WD	4WD	2WD	2WD	4WD	4WD	2WD	2WD	4WD	4WD
駆動			SKYACTIV-G 2.5	SKYACTIV-G 2.5	SKYACTIV-G 2.5	SKYACTIV-G 2.5	SKYACTIV-G 2.5	SKYACTIV-G 2.5	SKYACTIV-G 2.5	SKYACTIV-G 2.5	SKYACTIV-G 2.5	SKYACTIV-G 2.5
エンジン			8EC-AT	8EC-AT	8EC-AT	8EC-AT	8EC-AT	8EC-AT	8EC-AT	8EC-AT	8EC-AT	8EC-AT
ミッション			8EC-AT	8EC-AT	8EC-AT	8EC-AT	8EC-AT	8EC-AT	8EC-AT	8EC-AT	8EC-AT	8EC-AT
グレード			25S S Package	25S S Package	25S L Package	25S L Package	25S L Package	25S L Package	25S Exclusive Mode	25S Exclusive Mode	25S Exclusive Mode	25S Exclusive Mode
■視界	LEDヘッドランプ (ハイ/ロービーム:オートレベリング[光軸調整]機構付)	全車標準	○	○	○	○	○	○	○	○	○	○
	オートライトシステム	全車標準	○	○	○	○	○	○	○	○	○	○
	レインセンサーワイパー(フロント)感度調整式	全車標準	○	○	○	○	○	○	○	○	○	○
	LEDハイマウントストップランプ	全車標準	○	○	○	○	○	○	○	○	○	○
	リアワイパー	全車標準	○	○	○	○	○	○	○	○	○	○
	ダークティンテッドガラス(リア)	全車標準	○	○	○	○	○	○	○	○	○	○
	全面UVカットガラス ※4	全車標準	○	○	○	○	○	○	○	○	○	○
	リアウインドーデフォッガー	全車標準	○	○	○	○	○	○	○	○	○	○
	LEDドアミラーウinker	全車標準	○	○	○	○	○	○	○	○	○	○
	パワーウインドー (自動反転機構およびワンタッチ&タイマー付)	全車標準	○	○	○	○	○	○	○	○	○	○
	LEDリアコンピランプ	全車標準	○	○	○	○	○	○	○	○	○	○
	遮音ガラス	全車標準	○	○	○	○	○	○	○	○	○	○
	デイトタイム・ランニング・ライト(DRL)	全車標準	○	○	○	○	○	○	○	○	○	○
	リアフォグランプ		—	○	—	—	○	○	—	—	○	○
	フロントワイパーデアイサー		—	○	—	—	○	○	—	—	○	○
	ヘッドランプウォッシャー		—	○	—	—	○	○	—	—	○	○
	大型ウォッシャータンク&ウォッシャー液残量警告灯		—	○	—	—	○	○	—	—	○	○
	IRカットガラス(フロントガラス/フロントドア)		—	—	○	○	○	○	○	○	○	○
	スーパーUVカットガラス(フロントドア)		—	—	○	○	○	○	○	○	○	○
	電動格納リモコン式カラードアミラー(ボディ同色)	*1	○	○	○	○	○	○	○	○	○	○
	電動格納リモコン式カラードアミラー(ピアノブラック)		—	—	—	—	—	—	—	—	—	—
	オート格納アミラー		—	—	○	○	○	○	○	○	○	○
	リバース連動アミラー		—	—	○	○	○	○	○	○	○	○
自動防眩アミラー(運転席側)		—	—	○	○	○	○	○	○	○	○	
ヒーターアミラー		—	—	○	○	○	○	○	○	○	○	
自動防眩ルームミラー		○	○	○	○	○	○	—	—	—	—	
自動防眩ルームミラー(フレームレス)		—	—	—	—	—	—	○	○	○	○	

\*1:SKYACTIV-G 2.5搭載車は標準装備となります。

※4:フロントガラスは合わせガラスの採用により、UVカット機能を持たせています。

# Equipment (主要装備)

# MAZDA CX-60 SKYACTIV-G 2.5

○:標準装備、△:メーカーオプション、▲:ショッポプション、◇:別売のショッポプション、ナビゲーション用SDカードアドバンス2の装着が必要な装備

モデル要素	駆動	2WD		4WD		2WD		4WD		4WD	
		SKYACTIV-G 2.5	SKYACTIV-G 2.5	SKYACTIV-G 2.5	SKYACTIV-G 2.5	SKYACTIV-G 2.5	SKYACTIV-G 2.5	SKYACTIV-G 2.5	SKYACTIV-G 2.5	SKYACTIV-G 2.5	SKYACTIV-G 2.5
	ミッション	8EC-AT	8EC-AT	8EC-AT	8EC-AT	8EC-AT	8EC-AT	8EC-AT	8EC-AT	8EC-AT	8EC-AT
	グレード	25S S Package	25S S Package	25S L Package	25S L Package	25S L Package	25S L Package	25S Exclusive Mode	25S Exclusive Mode	25S Exclusive Mode	25S Exclusive Mode
■エクステリア	リアルーフボイラー	全車標準	○	○	○	○	○	○	○	○	○
	LEDライセンスランプ(リア)	全車標準	○	○	○	○	○	○	○	○	○
	ディミングターンシグナル	全車標準	○	○	○	○	○	○	○	○	○
	リアコンビランプユニット内シグネチャーLEDランプ	全車標準	○	○	○	○	○	○	○	○	○
	サイドガーニッシュ(材着ブラック)	*1	○	○	○	○	○	○	○	○	○
	クラディング(材着ブラック)	*1	○	○	○	○	○	○	○	○	○
	ボディロアガーニッシュ(材着ブラック)	*1	○	○	○	○	○	○	○	○	○
	フロントバンパーロアガーニッシュ(材着ブラック)	*1	○	○	○	○	○	○	○	○	○
	リアバンパーガード(材着ブラック)	*1	○	○	○	○	○	○	○	○	○
	サイドガーニッシュ(ボディ同色)		—	—	—	—	—	—	—	—	—
	クラディング(ボディ同色)		—	—	—	—	—	—	—	—	—
	ボディロアガーニッシュ(ボディ同色)		—	—	—	—	—	—	—	—	—
	フロントバンパーロアガーニッシュ(ボディ同色)		—	—	—	—	—	—	—	—	—
	リアバンパーガード(ボディ同色)		—	—	—	—	—	—	—	—	—
	セイルガーニッシュ(材着ブラック)		○	○	—	—	—	—	—	—	—
	センターピラーガーニッシュ(材着ブラック)		○	○	—	—	—	—	—	—	—
	セイルガーニッシュ(ピアノブラック)		—	—	○	○	○	○	○	○	○
	センターピラーガーニッシュ(ピアノブラック)		—	—	○	○	○	○	○	○	○
	サイドシグネチャーガーニッシュ(材着ブラック)	*1	○	○	○	○	○	○	○	○	○
	サイドシグネチャーガーニッシュ・テクノロジーバッジ付(クロームメッキ)		—	—	—	—	—	—	—	—	—
	サイドシグネチャーガーニッシュ・テクノロジーバッジ付(ブラッククローム)		—	—	—	—	—	—	—	—	—
	ドアサッシュモールディング(ブラック)	*1	○	○	○	○	○	○	○	○	○
	ドアサッシュモールディング(ブライト)		—	—	—	—	—	—	—	—	—
	フロントグリル(バータイプ:ピアノブラック)	*1	○	○	○	○	○	○	○	○	○
	フロントグリル(ハニカムタイプ:ピアノブラック)		—	—	—	—	—	—	—	—	—
	シグネチャーウイング(クロームメッキ)	*1	○	○	○	○	○	○	○	○	○
	シグネチャーウイング(ブラッククローム)		—	—	—	—	—	—	—	—	—
	エグゾーストガーニッシュ(材着ブラック)	*1	○	○	○	○	○	○	○	○	○
エグゾーストガーニッシュ(クロームメッキ)		—	—	—	—	—	—	—	—	—	
エグゾーストガーニッシュ(ブラックメタリック)		—	—	—	—	—	—	—	—	—	
ヘッドランプユニット内シグネチャーLEDランプ(ブラッククローム加飾)	*1	○	○	○	○	○	○	○	○	○	
ヘッドランプユニット内シグネチャーLEDランプ(クロームメッキ加飾)		—	—	—	—	—	—	—	—	—	
ハンズフリー機能付パワーリフトゲート		—	—	○	○	○	○	○	○	○	
パノラマサンルーフ		—	—	—	—	—	—	△	△	△	

\*1:SKYACTIV-G 2.5搭載車は標準装備となります。

# Equipment (主要装備)

# MAZDA CX-60 SKYACTIV-G 2.5

○:標準装備、△:メーカーオプション、▲:ショッポプション、◇:別売のショッポプション、ナビゲーション用SDカードアドバンス2の装着が必要な装備

モデル要素	駆動	2WD		4WD		2WD		4WD		4WD	
		SKYACTIV-G 2.5	SKYACTIV-G 2.5	SKYACTIV-G 2.5	SKYACTIV-G 2.5	SKYACTIV-G 2.5	SKYACTIV-G 2.5	SKYACTIV-G 2.5	SKYACTIV-G 2.5	SKYACTIV-G 2.5	SKYACTIV-G 2.5
	エンジン	8EC-AT	8EC-AT	8EC-AT	8EC-AT	8EC-AT	8EC-AT	8EC-AT	8EC-AT	8EC-AT	8EC-AT
	ミッション	25S S Package	25S S Package	25S L Package	25S L Package	25S L Package	25S L Package	25S Exclusive Mode	25S Exclusive Mode	25S Exclusive Mode	25S Exclusive Mode
	グレード										
■インテリア	サンガラスホルダー	全車標準	○	○	○	○	○	○	○	○	○
	カラクリトノカバー	全車標準	○	○	○	○	○	○	○	○	○
	LEDマップランプ(フロント)	全車標準	○	○	○	○	○	○	○	○	○
	LEDマップランプ(リア)	全車標準	○	○	○	○	○	○	○	○	○
	LEDルームランプ(フロント/リア)	全車標準	○	○	○	○	○	○	○	○	○
	ラゲッジルームランプ	全車標準	○	○	○	○	○	○	○	○	○
	サイドルーバーリング(チタニウム)	全車標準	○	○	○	○	○	○	○	○	○
	アシストグリップ(運転席側)	全車標準	○	○	○	○	○	○	○	○	○
	アシストグリップ(助手席側)	全車標準	○	○	○	○	○	○	○	○	○
	アシストグリップ(後席側左右)	全車標準	○	○	○	○	○	○	○	○	○
	シフトノブ(本草巻)	全車標準	○	○	○	○	○	○	○	○	○
	インテリジェント・ドライブ・マスター(i-DM)	全車標準	○	○	○	○	○	○	○	○	○
	アクティブ・ドライビング・ディスプレイ(フロントガラス照射タイプ/カラー)	全車標準	○	○	○	○	○	○	○	○	○
	コマンダーコントロール	全車標準	○	○	○	○	○	○	○	○	○
	コマンダーコントロール・タッチパッド機能 ※5		◇	◇	◇	◇	◇	◇	◇	◇	◇
	オーバーヘッドコンソールLEDダウンライト		-	-	-	-	-	-	○	○	○
	グローブボックス内植毛加工		-	-	○	○	○	○	○	○	○
	グローブボックス内LEDイルミネーション		-	-	○	○	○	○	○	○	○
	フットランプ(フロント/リア)		-	-	-	-	-	-	○	○	○
	アンビエントライト(フロント/リアドア)		-	-	-	-	-	-	○	○	○
	ドアカーテシー&ポケットランプ		-	-	-	-	-	-	○	○	○
	フロントカップホルダー×2		○	○	-	-	-	-	-	-	-
	フロントカップホルダー×2(リッド付)		-	-	○	○	○	○	○	○	○
	フロントセンターコンソールボックス(照明付)		-	-	○	○	○	○	○	○	○
	ステアリングシフトスイッチ・ダイレクトモード	全車標準	○	○	○	○	○	○	○	○	○
	ステアリングシフトスイッチ・マニュアルモード	*1	○	○	○	○	○	○	○	○	○
	ステアリングヒーター		-	-	○	○	○	○	○	○	○
	サイドカーゴネット		-	-	○	○	○	○	○	○	○
パーティションネット		-	-	-	-	-	-	-	-	-	
7インチマルチスピードメーター		○	○	-	-	-	-	-	-	-	
12.3インチフル液晶メーター		-	-	○	○	○	○	○	○	○	
10.25インチセンターディスプレイ		○	○	-	-	-	-	-	-	-	
12.3インチセンターディスプレイ		-	-	○	○	○	○	○	○	○	
シートバックポケット(運転席)		-	-	○	○	○	○	○	○	○	
シートバックポケット(助手席)		-	-	○	○	○	○	○	○	○	

\*1:SKYACTIV-G 2.5搭載車は標準装備となります。

※5:ショッポプションのナビゲーション用SDカードアドバンス2の装着で、停車時ナビゲーション画面でタッチパッド機能が使えます。

# Equipment (主要装備)

# MAZDA CX-60 SKYACTIV-G 2.5

○:標準装備、△:メーカーオプション、▲:ショッポプション、◇:別売のショッポプション、ナビゲーション用SDカードアドバンス2の装着が必要な装備

			2WD	4WD	2WD	2WD	4WD	4WD	2WD	2WD	4WD	4WD
モデル要素	駆動											
	エンジン		SKYACTIV-G 2.5	SKYACTIV-G 2.5	SKYACTIV-G 2.5	SKYACTIV-G 2.5	SKYACTIV-G 2.5	SKYACTIV-G 2.5	SKYACTIV-G 2.5	SKYACTIV-G 2.5	SKYACTIV-G 2.5	SKYACTIV-G 2.5
	ミッション		8EC-AT	8EC-AT	8EC-AT	8EC-AT	8EC-AT	8EC-AT	8EC-AT	8EC-AT	8EC-AT	8EC-AT
			25S S Package	25S S Package	25S L Package	25S L Package	25S L Package	25S L Package	25S Exclusive Mode	25S Exclusive Mode	25S Exclusive Mode	25S Exclusive Mode
■シート	リアシート・リクライニング機構	全車標準	○	○	○	○	○	○	○	○	○	○
	リアシート・センターアームレスト(カップホルダー×2)	全車標準	○	○	○	○	○	○	○	○	○	○
	運転席ラチェットレバー式シートリフター		○	○	—	—	—	—	—	—	—	—
	運転席10Wayパワーシート&ドライビングポジションメモリー機能(シート位置/アクティブ・ドライビング・ディスプレイ/ドアミラー角度)		—	—	○	○	○	○	○	○	○	○
	助手席ラチェットレバー式シートリフター		○	○	—	—	—	—	—	—	—	—
	助手席8Wayパワーシート		—	—	○	○	○	○	○	○	○	○
	助手席10Wayパワーシート		—	—	—	—	—	—	○	○	○	○
	運転席&助手席シートヒーター		—	—	○	○	○	○	○	○	○	○
	リアシート・シートヒーター		—	—	○	○	○	○	○	○	○	○
	運転席&助手席シートベンチレーション		—	—	—	—	—	—	○	○	○	○
	リアシート・6:4分割可倒式シートバック		○	○	—	—	—	—	—	—	—	—
	リアシート・4:2:4分割可倒式シートバック&リモコンレバー		—	—	○	○	○	○	○	○	○	○
	チルト&テレスコピックステアリング		○	○	—	—	—	—	—	—	—	—
	電動チルト&テレスコピックステアリング(ドライビングポジションメモリー機能連動)		—	—	○	○	○	○	○	○	○	○
	ドライバーパーソナライズ・自動設定復元		—	—	○	○	○	○	○	○	○	○
	ドライバーパーソナライズ・自動ドライビングポジションガイド		—	—	—	—	—	—	○	○	○	○
	ドライバーパーソナライズ・エントリーアシスト		—	—	—	—	—	—	○	○	○	○
■空調	フルオートエアコン(運転席/助手席独立コントロール機能)	全車標準	○	○	○	○	○	○	○	○	○	○
	リアベンチレーター(風向調整式)	全車標準	○	○	○	○	○	○	○	○	○	○
■オーディオ・他	車載通信機(コネクティッドサービス対応)	全車標準	○	○	○	○	○	○	○	○	○	○
	AM/FMラジオ	全車標準	○	○	○	○	○	○	○	○	○	○
	12V電源ソケット(フロントコンソール/ラゲッジルーム)	全車標準	○	○	○	○	○	○	○	○	○	○
	フロントアンテナ(ラジオ用)	全車標準	○	○	○	○	○	○	○	○	○	○
	地上デジタルTVチューナー(フルセグ)	全車標準	○	○	○	○	○	○	○	○	○	○
	Bluetooth®	全車標準	○	○	○	○	○	○	○	○	○	○
	ハンズフリーマイク	全車標準	○	○	○	○	○	○	○	○	○	○
	Apple CarPlay	全車標準	○	○	○	○	○	○	○	○	○	○
	Android Auto™	全車標準	○	○	○	○	○	○	○	○	○	○
	外部接続ハブ・USB端子(Type-C:フロント×2/リア×2)	全車標準	○	○	○	○	○	○	○	○	○	○
	外部接続ハブ・ナビゲーション用SDカード専用スロット	全車標準	○	○	○	○	○	○	○	○	○	○
	外部接続ハブ・HDMI端子	全車標準	○	○	○	○	○	○	○	○	○	○
	AC150W電源		—	—	—	—	—	—	—	—	—	—
	AC1500W電源		—	—	—	—	—	—	—	—	—	—
	ワイヤレス接続機能*Apple CarPlay対応		—	—	○	○	○	○	○	○	○	○
	マツダ・ハーモニック・アコースティックス+8スピーカー		○	○	○	○	○	○	○	—	—	—
	Boseサウンドシステム(AUDIOPILOT2+Centerpoint2)+12スピーカー ※6		—	—	—	—	—	—	○	○	○	○
ワイヤレス充電(Qi)		—	—	○	○	○	○	○	○	○	○	
ナビゲーション用SDカードアドバンス2		▲	▲	▲	▲	▲	▲	▲	▲	▲	▲	

※6:Boseサウンドシステム装着車は、サブランクボックスの形状が異なります。

# Equipment (主要装備)

# MAZDA CX-60 SKYACTIV-G 2.5

○:標準装備、△:メーカーオプション、▲:ショッポプション、◇:別売のショッポプション、ナビゲーション用SDカードアドバンス2の装着が必要な装備

モデル要素			2WD	4WD	2WD	2WD	4WD	4WD	2WD	2WD	4WD	4WD
			SKYACTIV-G 2.5	SKYACTIV-G 2.5	SKYACTIV-G 2.5	SKYACTIV-G 2.5	SKYACTIV-G 2.5	SKYACTIV-G 2.5	SKYACTIV-G 2.5	SKYACTIV-G 2.5	SKYACTIV-G 2.5	SKYACTIV-G 2.5
			8EC-AT	8EC-AT	8EC-AT	8EC-AT	8EC-AT	8EC-AT	8EC-AT	8EC-AT	8EC-AT	8EC-AT
			25S S Package	25S S Package	25S L Package	25S L Package	25S L Package	25S L Package	25S Exclusive Mode	25S Exclusive Mode	25S Exclusive Mode	25S Exclusive Mode
■シャシー& メカニズム	i-stop(アイ・ストップ)	全車標準	○	○	○	○	○	○	○	○	○	○
	ボンネットダンパー	全車標準	○	○	○	○	○	○	○	○	○	○
	KINEMATIC POSTURE CONTROL (KPC) (キネマティック・ポストチャー・コントロール)	全車標準	○	○	○	○	○	○	○	○	○	○
	キックダウンスイッチ	全車標準	○	○	○	○	○	○	○	○	○	○
	電動パーキングブレーキ (EPB) *EPB:Electric Parking Brake	全車標準	○	○	○	○	○	○	○	○	○	○
	ボンネットインシュレーター	全車標準	○	○	○	○	○	○	○	○	○	○
	オートホールド	全車標準	○	○	○	○	○	○	○	○	○	○
	ヒルディセントコントロール		-	○	-	-	○	○	-	-	○	○
	マツダ インテリジェントドライブ セレクト (Mi-Drive) スポーツモード付	全車標準	○	○	○	○	○	○	○	○	○	○
	マツダ インテリジェントドライブ セレクト (Mi-Drive) オフロードモード付		-	○	-	-	○	○	-	-	○	○
	マツダ インテリジェントドライブ セレクト (Mi-Drive) トローリングモード付 ※7		-	-	-	-	-	-	-	-	-	-
	マツダ インテリジェントドライブ セレクト (Mi-Drive) EVモード付		-	-	-	-	-	-	-	-	-	-
	グリルシャッター		-	-	○	○	○	○	○	○	○	○
	普通充電ポート/急速充電ポート (CHAdeMO規格)		-	-	-	-	-	-	-	-	-	-
	V2L/V2H対応 (給電機能)		-	-	-	-	-	-	-	-	-	-
	■タイヤ& ホイール	235/60R18 103Vタイヤ& 18x7½インチアルミホイール (グレーメタリック塗装)		○	○	-	-	-	-	-	-	-
235/50R20 100Wタイヤ& 20x7½インチアルミホイール (シルバーメタリック塗装)			-	-	○	○	○	○	○	○	○	○
235/50R20 100Wタイヤ& 20x7½インチアルミホイール (ブラックメタリック塗装)			-	-	-	-	-	-	-	-	-	-
235/50R20 100Wタイヤ& 20x7½インチアルミホイール (ブラックメタリック塗装:XD専用)			-	-	-	-	-	-	-	-	-	-
235/50R20 100Wタイヤ& 20x7½インチアルミホイール (切削加工:ブラックメタリック塗装)			-	-	-	-	-	-	-	-	-	-
			-	-	-	-	-	-	-	-	-	-
			-	-	-	-	-	-	-	-	-	-

※7:トローラーヒッチの装着が必要です。

# Equipment (主要装備)

# MAZDA CX-60 SKYACTIV-G 2.5

○:標準装備、△:メーカーオプション、▲:ショッポプション、◇:別売のショッポプション、ナビゲーション用SDカードアドバンス2の装着が必要な装備

駆動		2WD	4WD	2WD	2WD	4WD	4WD	2WD	2WD	4WD	4WD
モデル要素	エンジン	SKYACTIV-G 2.5	SKYACTIV-G 2.5	SKYACTIV-G 2.5	SKYACTIV-G 2.5	SKYACTIV-G 2.5	SKYACTIV-G 2.5	SKYACTIV-G 2.5	SKYACTIV-G 2.5	SKYACTIV-G 2.5	SKYACTIV-G 2.5
	ミッション	8EC-AT	8EC-AT	8EC-AT	8EC-AT	8EC-AT	8EC-AT	8EC-AT	8EC-AT	8EC-AT	8EC-AT
	グレード	25S S Package	25S S Package	25S L Package	25S L Package	25S L Package	25S L Package	25S Exclusive Mode	25S Exclusive Mode	25S Exclusive Mode	25S Exclusive Mode
■セキュリティ・他	車速感知式オートドアロック (衝撃感知ドアロック解除システム付)	全車標準	○	○	○	○	○	○	○	○	○
	アドバンスキーレスエントリーシステム (アンサーバック機能付、リアゲート連動)& アドバンスキー×2	全車標準	○	○	○	○	○	○	○	○	○
	イモビライザー(国土交通省認可品)	全車標準	○	○	○	○	○	○	○	○	○
	イルミネーテッドエントリーシステム	全車標準	○	○	○	○	○	○	○	○	○
	パンク修理キット	全車標準	○	○	○	○	○	○	○	○	○
	プッシュボタンスタートシステム	全車標準	○	○	○	○	○	○	○	○	○
	バーグラアラームシステム	全車標準	○	○	○	○	○	○	○	○	○
	3kW普通充電ケーブル		—	—	—	—	—	—	—	—	—
	充電ケーブル収納ケース		—	—	—	—	—	—	—	—	—

●SRS:Supplemental Restraint System(補助拘束装置) 運転席&助手席エアバッグ、運転席二エアバッグは横方向や後方からの衝撃、横転および転覆した場合や正面からの衝撃が小さい場合には作動しません。カーテン&運転席・助手席サイドエアバッグは横方向からの衝撃を感じた場合、感知した側が作動しますが、正面や後方からの衝突時や衝撃が小さい場合には作動しません。すべてのSRSエアバッグはシートベルトをしたうえでの補助拘束装置です。シートベルトは必ず装着してください。●Apple CarPlayは、米国およびその他の国々で登録されたApple Inc.の商標です。●Android Auto™は、Google LLCの登録商標です。●アドバンスキーレスエントリーシステムを電波障害となるような機器(携帯電話など)と重ねて携帯した場合、機能しないことがあります。その際は、キーを離してご使用ください。●寒冷地仕様を特に設定してありません。全車寒冷地を考慮した仕様となっております。●メーカーオプションにつきましては「Price&Maker Set Options(価格&メーカーセットオプション)」をご確認ください。

# Color Combination (カラーコンビネーション)

# MAZDA CX-60 SKYACTIV-G 2.5

○:標準装備、△:メーカーオプション

		2WD	4WD	2WD	2WD	4WD	4WD	2WD	2WD	4WD	4WD
モデル要素	駆動										
	エンジン	SKYACTIV-G 2.5	SKYACTIV-G 2.5	SKYACTIV-G 2.5	SKYACTIV-G 2.5	SKYACTIV-G 2.5	SKYACTIV-G 2.5	SKYACTIV-G 2.5	SKYACTIV-G 2.5	SKYACTIV-G 2.5	SKYACTIV-G 2.5
	ミッション	8EC-AT	8EC-AT	8EC-AT	8EC-AT	8EC-AT	8EC-AT	8EC-AT	8EC-AT	8EC-AT	8EC-AT
	グレード	25S S Package	25S S Package	25S L Package	25S L Package	25S L Package	25S L Package	25S Exclusive Mode	25S Exclusive Mode	25S Exclusive Mode	25S Exclusive Mode
■シート材質・カラー	シート材質(クロス)	○	○	—	—	—	—	—	—	—	—
	シート材質(レザー※1)	—	—	○	○	○	○	—	—	—	—
	シート材質(ナッパレザー※2)	—	—	—	—	—	—	○	○	○	○
	シート材質(ナッパレザー※3/レガーヌ※)	—	—	—	—	—	—	—	—	—	—
	シートカラー(ブラック)	○	○	○	—	○	—	○	—	○	—
	シートカラー(グレイジュ)	—	—	—	○	—	○	—	—	—	—
	シートカラー(ピュアホワイト)	—	—	—	—	—	—	—	○	—	○
	シートカラー(タン)	—	—	—	—	—	—	—	—	—	—
	シートセンターアクセント(合成皮革)	—	—	○	○	○	○	○	○	○	○
シートセンターアクセント(クロス)	—	—	—	—	—	—	—	—	—	—	
■インテリアコーディネート(1/2)	インパネデコレーションパネル(樹脂:ラギッドブラック)	○	○	—	—	—	—	—	—	—	—
	インパネデコレーションパネル(合成皮革:シュリンク調/ブラック)	—	—	○	○	○	○	—	—	—	—
	インパネデコレーションパネル(合成皮革:コードバン調/ブラック)	—	—	—	—	—	—	○	—	○	—
	インパネデコレーションパネル(合成皮革:ピュアホワイト)	—	—	—	—	—	—	—	○	—	○
	インパネデコレーションパネル(レガーヌ※:タン)	—	—	—	—	—	—	—	—	—	—
	インパネデコレーションパネル(ルーセントクロス:ピュアホワイト)	—	—	—	—	—	—	—	—	—	—
	インパネ加飾(シルバー)	*1	○	○	○	○	○	○	○	○	○
	フロントコンソール加飾(シルバー)	*1	○	○	○	○	○	○	○	○	○
	サイドルーバーベゼル(シルバー)	*1	○	○	○	○	○	○	○	○	○
	インパネ加飾(ガンメタリック)	—	—	—	—	—	—	—	—	—	—
	フロントコンソール加飾(ガンメタリック)	—	—	—	—	—	—	—	—	—	—
	サイドルーバーベゼル(ガンメタリック)	—	—	—	—	—	—	—	—	—	—
	インパネ加飾(ブラチナサテン)	—	—	—	—	—	—	—	—	—	—
	フロントコンソール加飾(ブラチナサテン)	—	—	—	—	—	—	—	—	—	—
	サイドルーバーベゼル(ブラチナサテン)	—	—	—	—	—	—	—	—	—	—
	インパネロアパネル(樹脂:ブラック)	○	○	○	○	○	○	○	○	○	○
	インパネロアパネル(樹脂:ピュアホワイト)	—	—	—	—	—	—	—	—	○	—
	インパネロアパネル(樹脂:タン)	—	—	—	—	—	—	—	—	—	—
	ドアトリム(クロス)	○	○	—	—	—	—	—	—	—	—
	ドアトリム(合成皮革)	—	—	○	○	○	○	○	○	○	○
	ドアトリム(レガーヌ※)	—	—	—	—	—	—	—	—	—	—
	ドアトリム(ルーセントクロス)	—	—	—	—	—	—	—	—	—	—
	ドアトリム加飾(ラギッドブラック)	○	○	—	—	—	—	—	—	—	—
	ドアトリム加飾(メッシュメタル:シルバーベゼル)	—	—	○	—	○	—	○	—	○	—
	ドアトリム加飾(インレイメタルウッド:シルバーベゼル)	—	—	—	○	—	—	○	—	○	—
	ドアトリム加飾(マットブラックヘアライン:ガンメタリックベゼル)	—	—	—	—	—	—	—	—	—	—
	ドアトリム加飾(本空(メープル):クロームメッキベゼル)	—	—	—	—	—	—	—	—	—	—
ドアアッパートリム(樹脂)	○	○	—	—	—	—	—	—	—	—	
ドアアッパートリム(合成皮革)	—	—	○	○	○	○	○	○	○	○	

\*「レガーヌ※」はセーレン株式会社の登録商標です。\*1:SKYACTIV-G 2.5搭載車は標準装備となります。

※1:フロントシートおよびリアシート左右のシート背もたれの前面、サイドサポート部内側、シート座面に本革を使用しています。※2:フロントシートおよびリアシート左右のシート背もたれの前面、サイドサポート部内側、シート座面にナッパレザーを使用しています。※3:フロントシートおよびリアシート左右シート背もたれのサイドサポート部内側にナッパレザーを使用しています。フロントシートおよびリアシート左右のシート背もたれの前面の中央、シート座面にレガーヌ※を使用しています。

# Color Combination (カラーコンビネーション)

# MAZDA CX-60 SKYACTIV-G 2.5

○:標準装備、△:メーカーオプション

モデル要素	駆動	2WD		4WD		2WD		2WD		4WD		4WD	
		SKYACTIV-G 2.5	SKYACTIV-G 2.5	SKYACTIV-G 2.5	SKYACTIV-G 2.5	SKYACTIV-G 2.5	SKYACTIV-G 2.5	SKYACTIV-G 2.5	SKYACTIV-G 2.5	SKYACTIV-G 2.5	SKYACTIV-G 2.5	SKYACTIV-G 2.5	SKYACTIV-G 2.5
	エンジン												
	ミッション												
	グレード												
			25S S Package	25S S Package	25S L Package	25S L Package	25S L Package	25S L Package	25S L Package	25S Exclusive Mode	25S Exclusive Mode	25S Exclusive Mode	25S Exclusive Mode
■インテリア コーディネート ネーション (2/2)	ステアリング(本革巻)	*1	○	○	○	○	○	○	○	○	○	○	○
	ステアリング(本革巻:2トーン)		—	—	—	—	—	—	—	—	—	—	—
	ステアリング(本革巻:ホワイトステッチ)		—	—	—	—	—	—	—	—	—	—	—
	エアコンコントロールスイッチ(プラチナサテン)	全車標準	○	○	○	○	○	○	○	○	○	○	○
	インナードアハンドル(プラチナサテン)	全車標準	○	○	○	○	○	○	○	○	○	○	○
	アームレスト(フロント/リア:合成皮革:ブラック)		○	○	—	—	—	—	—	—	—	—	—
	フロントコンソールリッド(合成皮革:ブラック)		○	○	—	—	—	—	—	—	—	—	—
	アームレスト (フロント/リア:合成皮革:ブラック:ダブルステッチ)		—	—	○	○	○	○	○	—	○	—	—
	フロントコンソールリッド(合成皮革:ブラック:ダブルステッチ)		—	—	○	○	○	○	○	—	○	—	—
	アームレスト (フロント/リア:合成皮革:ピュアホワイト:ダブルステッチ)		—	—	—	—	—	—	—	○	—	—	○
	フロントコンソールリッド (合成皮革:ピュアホワイト:ダブルステッチ)		—	—	—	—	—	—	—	○	—	—	○
	ニールレストパッド(樹脂)		○	○	—	—	—	—	—	—	—	—	—
	ニールレストパッド(合成皮革)		—	—	○	○	○	○	○	○	○	○	○
	■ボディカラー	ジェットブラックマイカ		○	○	○	○	○	○	○	○	○	○
ディープリッドクリスタルブルーマイカ			○	○	○	○	○	○	○	○	○	○	○
ソニックシルバーメタリック			○	○	○	○	○	○	○	○	○	○	○
プラチナクォーツメタリック			○	○	○	○	○	○	○	○	○	○	○
ジルコンサンドメタリック			—	—	—	—	—	—	—	—	—	—	—
ソウルレッドクリスタルメタリック※4			△	△	△	△	△	△	△	△	△	△	△
マシーングレープレミアムメタリック※5			△	△	△	△	△	△	△	△	△	△	△
ロジウムホワイトプレミアムメタリック※5		△	△	△	△	△	△	△	△	△	△	△	

\*1:SKYACTIV-G 2.5搭載車は標準装備となります。

※4:ソウルレッドクリスタルメタリックは特別塗装色のため、メーカー希望小売価格77,000円(消費税抜き価格70,000円)高となります。※5:マシーングレープレミアムメタリックおよびロジウムホワイトプレミアムメタリックは特別塗装色のため、メーカー希望小売価格 55,000円(消費税抜き価格50,000円)高となります。

# Equipment (主要装備)

# MAZDA CX-60 SKYACTIV-D 3.3

○:標準装備、△:メーカーオプション、▲:ショッポプション、◇:別売のショッポプション、ナビゲーション用SDカードアドバンス2の装着が必要な装備

モデル要素		2WD		4WD		2WD		4WD	
		SKYACTIV-D 3.3	SKYACTIV-D 3.3	SKYACTIV-D 3.3	SKYACTIV-D 3.3	SKYACTIV-D 3.3	SKYACTIV-D 3.3	SKYACTIV-D 3.3	SKYACTIV-D 3.3
駆動									
エンジン									
ミッション									
グレード									
■セーフティ (1/2)									
SRSエアバッグシステム(運転席/助手席)		全車標準	○	○	○	○	○	○	○
SRSエアバッグシステム(運転席/助手席サイド)		全車標準	○	○	○	○	○	○	○
SRSエアバッグシステム(カーテン)		全車標準	○	○	○	○	○	○	○
SRSエアバッグシステム(運転席ニーエアバッグ)		全車標準	○	○	○	○	○	○	○
ドライバー・アテンション・アラート(DAA)		全車標準	○	○	○	○	○	○	○
ウォーニング(全席シートベルト)		全車標準	○	○	○	○	○	○	○
ウォーニング(ライト消し忘れ)		全車標準	○	○	○	○	○	○	○
ウォーニング(半ドア)		全車標準	○	○	○	○	○	○	○
AT誤発進抑制制御[前進時/後退時]		全車標準	○	○	○	○	○	○	○
車線逸脱警報システム(LDWS) *LDWS:Lane Departure Warning System		全車標準	○	○	○	○	○	○	○
後側方接近車両検知(RCTA) *RCTA:Rear Cross Traffic Alert		全車標準	○	○	○	○	○	○	○
衝突二次被害軽減システム		全車標準	○	○	○	○	○	○	○
ダイナミック・スタビリティ・コントロールシステム[横滑り防止機構](DSC)&トラクション・コントロール・システム(TCS)		全車標準	○	○	○	○	○	○	○
電子制御制動力配分システム(EBD)		全車標準	○	○	○	○	○	○	○
ブレーキアシスト		全車標準	○	○	○	○	○	○	○
エマージェンシー・シグナル・システム(ESS)		全車標準	○	○	○	○	○	○	○
ヒル・ローンチ・アシスト(HLA)		全車標準	○	○	○	○	○	○	○
フロントパーキングセンサー(センター/コーナー)		全車標準	○	○	○	○	○	○	○
リアパーキングセンサー(センター/コーナー)		全車標準	○	○	○	○	○	○	○
ヘッドレスト・フロント/リアシート(上下可動式)		全車標準	○	○	○	○	○	○	○
シートベルト・フロントシート・プリテンショナー& ロードリミッター機構付ELR3点式×2		全車標準	○	○	○	○	○	○	○
シートベルト・リアシート・プリテンショナー&ロードリミッター 機構付ELR3点式×2(左右席)、ELR3点式×1(中央席)		全車標準	○	○	○	○	○	○	○
シートベルト・アンカー・アジャスター(運転席/助手席)		全車標準	○	○	○	○	○	○	○
リアシート・ISOFIX対応チャイルドシート固定ロアアンカレッジ (左右席)&トッパテザーアンカレッジ(左右席)		全車標準	○	○	○	○	○	○	○
チャイルドブルーフ(リアドア)		全車標準	○	○	○	○	○	○	○
4輪アンチロック・ブレーキ・システム(4W-ABS)		全車標準	○	○	○	○	○	○	○
アダプティブ・LED・ヘッドライト(ALH)		全車標準	○	○	○	○	○	○	○
レーンキープ・アシスト・システム(LAS)		全車標準	○	○	○	○	○	○	○

# Equipment (主要装備)

# MAZDA CX-60 SKYACTIV-D 3.3

○:標準装備、△:メーカーオプション、▲:ショッポプション、◇:別売のショッポプション、ナビゲーション用SDカードアドバンス2の装着が必要な装備

		2WD	2WD	4WD	4WD	2WD	4WD	2WD	4WD
モデル要素		SKYACTIV-D 3.3	SKYACTIV-D 3.3	SKYACTIV-D 3.3	SKYACTIV-D 3.3	SKYACTIV-D 3.3	SKYACTIV-D 3.3	SKYACTIV-D 3.3	SKYACTIV-D 3.3
		8EC-AT	8EC-AT	8EC-AT	8EC-AT	8EC-AT	8EC-AT	8EC-AT	8EC-AT
		XD Drive Edition	XD Drive Edition	XD Drive Edition	XD Drive Edition	XD Drive Edition Nappa Leather Package	XD Drive Edition Nappa Leather Package	XD Premium Sports	XD Premium Sports
■セーフティ (2/2)	緊急時車線維持支援(ELK) [側方危険回避アシスト機能&ロードキープアシスト機能]	全車標準	○	○	○	○	○	○	○
	ブラインド・スポット・モニタリング(BSM) [降車時警告機能付]	全車標準	○	○	○	○	○	○	○
	前側方接近車両検知(FCTA) *FCTA:Front Cross Traffic Alert	全車標準	○	○	○	○	○	○	○
	交通標識認識システム(TSR)	全車標準	○	○	○	○	○	○	○
	マツダ・レーダー・クルーズ・コントロール(MRCC) [全車速追従機能付]	全車標準	○	○	○	○	○	○	○
	マツダ・レーダー・クルーズ・コントロール(MRCC) [全車速追従機能・速度標識連動機能付] ※1		◇	◇	◇	◇	◇	◇	◇
	360°ビュー・モニター ※2	全車標準	○	○	○	○	○	○	○
	360°ビュー・モニター(シースルービュー)	*2	○	○	○	○	○	○	○
	スマート・ブレーキ・サポート(SBS) [前方検知機能]	全車標準	○	○	○	○	○	○	○
	スマート・ブレーキ・サポート(SBS) [右直事故回避アシスト機能]	*2	○	○	○	○	○	○	○
スマート・ブレーキ・サポート(SBS) [前進時左右接近物検知機能(SBS-FC)]		-	-	-	-	-	-	-	
スマート・ブレーキ・サポート(SBS) [交差点事故回避アシスト機能]	*2	○	○	○	○	○	○	○	
スマート・ブレーキ・サポート(SBS) [後方検知機能(SBS-R)]	全車標準	○	○	○	○	○	○	○	
スマート・ブレーキ・サポート(SBS) [後進時左右接近物検知機能(SBS-RC)]	全車標準	○	○	○	○	○	○	○	
クルージング&トラフィック・サポート(CTS)	*2	○	○	○	○	○	○	○	
ドライバー異常時対応システム(DEA) *DEA:Driver Emergency Assist	*2	○	○	○	○	○	○	○	
ドライバー異常時対応システム(DEA) *DEA:Driver Emergency Assist 居眠り検知による運転者への異常判断 ※3		◇	◇	◇	◇	◇	◇	◇	
ドライバー異常時対応システム(DEA) *DEA:Driver Emergency Assist DEA作動による路肩に寄っての停車 ※3		◇	◇	◇	◇	◇	◇	◇	
ドライバー・モニタリング	全車標準	○	○	○	○	○	○	○	

\*2:SKYACTIV-D 3.3搭載車は標準装備となります。

※1:ショッポプションのナビゲーション用SDカードアドバンス2の装着で、速度標識連動機能が使えます。※2:カメラの映像に影響を及ぼすため、字光式ナンバープレートの装着はできません。※3:ショッポプションのナビゲーション用SDカードアドバンス2の装着で、居眠り検知による運転者への異常判断機能、路肩停車機能が使えます。

# Equipment (主要装備)

# MAZDA CX-60 SKYACTIV-D 3.3

○:標準装備、△:メーカーオプション、▲:ショッポプション、◇:別売のショッポプション、ナビゲーション用SDカードアドバンス2の装着が必要な装備

		2WD	2WD	4WD	4WD	2WD	4WD	2WD	4WD	
モデル要素	駆動									
	エンジン	SKYACTIV-D 3.3	SKYACTIV-D 3.3	SKYACTIV-D 3.3	SKYACTIV-D 3.3	SKYACTIV-D 3.3	SKYACTIV-D 3.3	SKYACTIV-D 3.3	SKYACTIV-D 3.3	
	ミッション	8EC-AT	8EC-AT	8EC-AT	8EC-AT	8EC-AT	8EC-AT	8EC-AT	8EC-AT	
	グレード									
		XD Drive Edition	XD Drive Edition	XD Drive Edition	XD Drive Edition	XD Drive Edition Nappa Leather Package	XD Drive Edition Nappa Leather Package	XD Premium Sports	XD Premium Sports	
■視界	LEDヘッドランプ (ハイ/ロービーム:オートレベリング[光軸調整]機構付)	全車標準	○	○	○	○	○	○	○	
	オートライトシステム	全車標準	○	○	○	○	○	○	○	
	レインセンサーワイパー(フロント)感度調整式	全車標準	○	○	○	○	○	○	○	
	LEDハイマウントストップランプ	全車標準	○	○	○	○	○	○	○	
	リアワイパー	全車標準	○	○	○	○	○	○	○	
	ダークティンテッドガラス(リア)	全車標準	○	○	○	○	○	○	○	
	全面UVカットガラス ※4	全車標準	○	○	○	○	○	○	○	
	リアウインドーデフォガー	全車標準	○	○	○	○	○	○	○	
	LEDアミラーウインカー	全車標準	○	○	○	○	○	○	○	
	パワーウインドー (自動反転機構およびワンタッチ&タイマー付)	全車標準	○	○	○	○	○	○	○	
	LEDリアコンビランプ	全車標準	○	○	○	○	○	○	○	
	遮音ガラス	全車標準	○	○	○	○	○	○	○	
	デイトイム・ランニング・ライト(DRL)	全車標準	○	○	○	○	○	○	○	
	リアフォグラブ		—	—	○	○	—	○	—	○
	フロントワイパーデアイサー		—	—	○	○	—	○	—	○
	ヘッドランプウォッシャー		—	—	○	○	—	○	—	○
	大型ウォッシャータンク&ウォッシャー液残量警告灯		—	—	○	○	—	○	—	○
	IRカットガラス(フロントガラス/フロントドア)	*2	○	○	○	○	○	○	○	○
	スーパーUVカットガラス(フロントドア)	*2	○	○	○	○	○	○	○	○
	電動格納リモコン式カラードアミラー(ボディ同色)		—	—	—	—	—	—	—	—
	電動格納リモコン式カラードアミラー(ピアノブラック)	*2	○	○	○	○	○	○	○	○
	オート格納アミラー	*2	○	○	○	○	○	○	○	○
	リバース連動アミラー	*2	○	○	○	○	○	○	○	○
	自動防眩アミラー(運転席側)	*2	○	○	○	○	○	○	○	○
	ヒートドアミラー	*2	○	○	○	○	○	○	○	○
自動防眩ルームミラー		○	○	○	○	—	—	—	—	
自動防眩ルームミラー(フレームレス)		—	—	—	—	○	○	○	○	

\*2:SKYACTIV-D 3.3搭載車は標準装備となります。

※4:フロントガラスは合わせガラスの採用により、UVカット機能を持たせています。

# Equipment (主要装備)

# MAZDA CX-60 SKYACTIV-D 3.3

○:標準装備、△:メーカーオプション、▲:ショッポプション、◇:別売のショッポプション、ナビゲーション用SDカードアドバンス2の装着が必要な装備

モデル要素	駆動	2WD		4WD		2WD		4WD	
		SKYACTIV-D 3.3	SKYACTIV-D 3.3	SKYACTIV-D 3.3	SKYACTIV-D 3.3	SKYACTIV-D 3.3	SKYACTIV-D 3.3	SKYACTIV-D 3.3	SKYACTIV-D 3.3
ミッション		8EC-AT	8EC-AT	8EC-AT	8EC-AT	8EC-AT	8EC-AT	8EC-AT	8EC-AT
グレード		XD Drive Edition	XD Drive Edition	XD Drive Edition	XD Drive Edition	XD Drive Edition Nappa Leather Package	XD Drive Edition Nappa Leather Package	XD Premium Sports	XD Premium Sports
■エクステリア	リアルーフスポイラー	全車標準	○	○	○	○	○	○	○
	LEDライセンスランプ(リア)	全車標準	○	○	○	○	○	○	○
	デミングターンシグナル	全車標準	○	○	○	○	○	○	○
	リアコンピランプユニット内シグネチャーLEDランプ	全車標準	○	○	○	○	○	○	○
	サイドガーニッシュ(材着ブラック)	*2	○	○	○	○	○	○	○
	クラディング(材着ブラック)	*2	○	○	○	○	○	○	○
	ボディロアガーニッシュ(材着ブラック)	*2	○	○	○	○	○	○	○
	フロントバンパーロアガーニッシュ(材着ブラック)	*2	○	○	○	○	○	○	○
	リアバンパーガード(材着ブラック)	*2	○	○	○	○	○	○	○
	サイドガーニッシュ(ボディ同色)	—	—	—	—	—	—	—	—
	クラディング(ボディ同色)	—	—	—	—	—	—	—	—
	ボディロアガーニッシュ(ボディ同色)	—	—	—	—	—	—	—	—
	フロントバンパーロアガーニッシュ(ボディ同色)	—	—	—	—	—	—	—	—
	リアバンパーガード(ボディ同色)	—	—	—	—	—	—	—	—
	セイルガーニッシュ(材着ブラック)	—	—	—	—	—	—	—	—
	センターピラーガーニッシュ(材着ブラック)	—	—	—	—	—	—	—	—
	セイルガーニッシュ(ピアノブラック)	*2	○	○	○	○	○	○	○
	センターピラーガーニッシュ(ピアノブラック)	*2	○	○	○	○	○	○	○
	サイドシグネチャーガーニッシュ(材着ブラック)	—	—	—	—	—	—	—	—
	サイドシグネチャーガーニッシュ・	—	—	—	—	—	—	—	—
	テクノロジーバッジ付(クロームメッキ)	—	—	—	—	—	—	—	—
	サイドシグネチャーガーニッシュ・	*2	○	○	○	○	○	○	○
	テクノロジーバッジ付(ブラッククローム)	*2	○	○	○	○	○	○	○
	ドアサッシュモールディング(ブラック)	*2	○	○	○	○	○	○	○
	ドアサッシュモールディング(ブライト)	—	—	—	—	—	—	—	—
	フロントグリル(バータイプ:ピアノブラック)	—	—	—	—	—	—	—	—
	フロントグリル(ハニカムタイプ:ピアノブラック)	*2	○	○	○	○	○	○	○
	シグネチャーウイング(クロームメッキ)	—	—	—	—	—	—	—	—
	シグネチャーウイング(ブラッククローム)	*2	○	○	○	○	○	○	○
	エグゾーストガーニッシュ(材着ブラック)	—	—	—	—	—	—	—	—
	エグゾーストガーニッシュ(クロームメッキ)	*2	○	○	○	○	○	○	○
	エグゾーストガーニッシュ(ブラックメタリック)	—	—	—	—	—	—	—	—
	ヘッドランプユニット内シグネチャーLEDランプ	*2	○	○	○	○	○	○	○
	(ブラッククローム加飾)	—	—	—	—	—	—	—	—
	ヘッドランプユニット内シグネチャーLEDランプ	—	—	—	—	—	—	—	—
	(クロームメッキ加飾)	—	—	—	—	—	—	—	—
	ハンズフリー機能付パワーリフトゲート	*2	○	○	○	○	○	○	○
	パノラマサンルーフ	—	—	—	—	△	△	△	△

\*2:SKYACTIV-D 3.3搭載車は標準装備となります。

# Equipment (主要装備)

# MAZDA CX-60 SKYACTIV-D 3.3

○:標準装備、△:メーカーオプション、▲:ショッポプション、◇:別売のショッポプション、ナビゲーション用SDカードアドバンス2の装着が必要な装備

モデル要素	駆動	2WD		4WD		2WD		4WD	
		SKYACTIV-D 3.3	SKYACTIV-D 3.3	SKYACTIV-D 3.3	SKYACTIV-D 3.3	SKYACTIV-D 3.3	SKYACTIV-D 3.3	SKYACTIV-D 3.3	SKYACTIV-D 3.3
	ミッション	8EC-AT	8EC-AT	8EC-AT	8EC-AT	8EC-AT	8EC-AT	8EC-AT	8EC-AT
	グレード	XD Drive Edition	XD Drive Edition	XD Drive Edition	XD Drive Edition	XD Drive Edition Nappa Leather Package	XD Drive Edition Nappa Leather Package	XD Premium Sports	XD Premium Sports
■インテリア	サングラスホルダー	全車標準	○	○	○	○	○	○	○
	カラクリトノカバー	全車標準	○	○	○	○	○	○	○
	LEDマップランプ(フロント)	全車標準	○	○	○	○	○	○	○
	LEDマップランプ(リア)	全車標準	○	○	○	○	○	○	○
	LEDルームランプ(フロント/リア)	全車標準	○	○	○	○	○	○	○
	ラゲッジルームランプ	全車標準	○	○	○	○	○	○	○
	サイドルーバーリング(チタニウム)	全車標準	○	○	○	○	○	○	○
	アシストグリップ(運転席側)	全車標準	○	○	○	○	○	○	○
	アシストグリップ(助手席側)	全車標準	○	○	○	○	○	○	○
	アシストグリップ(後席側左右)	全車標準	○	○	○	○	○	○	○
	シフトノブ(本革巻)	全車標準	○	○	○	○	○	○	○
	インテリジェント・ドライブ・マスター(i-DM)	全車標準	○	○	○	○	○	○	○
	アクティブ・ドライビング・ディスプレイ (フロントガラス照射タイプ/カラー)	全車標準	○	○	○	○	○	○	○
	コマンダーコントロール	全車標準	○	○	○	○	○	○	○
	コマンダーコントロール・タッチパッド機能 ※5		◇	◇	◇	◇	◇	◇	◇
	オーバーヘッドコンソールLEDダウンライト		—	—	—	—	—	—	—
	グローブボックス内植毛加工	*2	○	○	○	○	○	○	○
	グローブボックス内LEDイルミネーション	*2	○	○	○	○	○	○	○
	フットランプ(フロント/リア)		—	—	—	—	○	○	○
	アンビエントライト(フロント/リアドア)		—	—	—	—	○	○	○
	ドアカーテシー&ポケットランプ		—	—	—	—	○	○	○
	フロントカップホルダー×2		—	—	—	—	—	—	—
	フロントカップホルダー×2(リッド付)	*2	○	○	○	○	○	○	○
	フロントセンターコンソールボックス(照明付)	*2	○	○	○	○	○	○	○
	ステアリングシフトスイッチ・ダイレクトモード	全車標準	○	○	○	○	○	○	○
	ステアリングシフトスイッチ・マニュアルモード		—	—	—	—	—	—	—
	ステアリングヒーター	*2	○	○	○	○	○	○	○
	サイドカーゴネット	*2	○	○	○	○	○	○	○
パーティションネット		—	—	—	—	—	—	—	
7インチマルチスピードメーター		—	—	—	—	—	—	—	
12.3インチフル液晶メーター	*2	○	○	○	○	○	○	○	
10.25インチセンターディスプレイ		—	—	—	—	—	—	—	
12.3インチセンターディスプレイ	*2	○	○	○	○	○	○	○	
シートバックポケット(運転席)	*2	○	○	○	○	○	○	○	
シートバックポケット(助手席)	*2	○	○	○	○	○	○	○	

\*2:SKYACTIV-D 3.3搭載車は標準装備となります。

※5:ショッポプションのナビゲーション用SDカードアドバンス2の装着で、停車時ナビゲーション画面でタッチパッド機能が使えます。

# Equipment (主要装備)

# MAZDA CX-60 SKYACTIV-D 3.3

○:標準装備、△:メーカーオプション、▲:ショッポプション、◇:別売のショッポプション、ナビゲーション用SDカードアドバンス2の装着が必要な装備

		2WD	2WD	4WD	4WD	2WD	4WD	2WD	4WD
モデル要素		SKYACTIV-D 3.3	SKYACTIV-D 3.3	SKYACTIV-D 3.3	SKYACTIV-D 3.3	SKYACTIV-D 3.3	SKYACTIV-D 3.3	SKYACTIV-D 3.3	SKYACTIV-D 3.3
		8EC-AT	8EC-AT	8EC-AT	8EC-AT	8EC-AT	8EC-AT	8EC-AT	8EC-AT
グレード		XD Drive Edition	XD Drive Edition	XD Drive Edition	XD Drive Edition	XD Drive Edition Nappa Leather Package	XD Drive Edition Nappa Leather Package	XD Premium Sports	XD Premium Sports
■シート	リアシート・リクライニング機構	全車標準	○	○	○	○	○	○	○
	リアシート・センターアームレスト(カップホルダー×2)	全車標準	○	○	○	○	○	○	○
	運転席ラチェットレバー式シートリフター		—	—	—	—	—	—	—
	運転席10Wayパワーシート&ドライビングポジションメモリー機能(シート位置/アクティブ・ドライビング・ディスプレイ/ドアミラー角度)	*2	○	○	○	○	○	○	○
	助手席ラチェットレバー式シートリフター		—	—	—	—	—	—	—
	助手席8Wayパワーシート		○	○	○	○	—	—	—
	助手席10Wayパワーシート		—	—	—	—	○	○	○
	運転席&助手席シートヒーター	*2	○	○	○	○	○	○	○
	リアシート・シートヒーター	*2	○	○	○	○	○	○	○
	運転席&助手席シートベンチレーション		—	—	—	—	○	○	○
リアシート・6:4分割可倒式シートバック		—	—	—	—	—	—	—	
リアシート・4:2:4分割可倒式シートバック&リモコンレバー	*2	○	○	○	○	○	○	○	
チルト&テレスコピックステアリング		—	—	—	—	—	—	—	
電動チルト&テレスコピックステアリング(ドライビングポジションメモリー機能連動)	*2	○	○	○	○	○	○	○	
ドライバーパーソナライズ・自動設定復元	*2	—	○	○	○	○	○	○	
ドライバーパーソナライズ・自動ドライビングポジションガイド		—	—	—	—	○	○	○	
ドライバーパーソナライズ・エントリーアシスト		—	—	—	—	○	○	○	
■空調	フルオートエアコン(運転席/助手席独立コントロール機能)	全車標準	○	○	○	○	○	○	○
	リアベンチレーター(風向調整式)	全車標準	○	○	○	○	○	○	○
■オーディオ・他	車載通信機(コネクティッドサービス対応)	全車標準	○	○	○	○	○	○	○
	AM/FMラジオ	全車標準	○	○	○	○	○	○	○
	12V電源ソケット(フロントコンソール/ラゲッジルーム)	全車標準	○	○	○	○	○	○	○
	プリントアンテナ(ラジオ用)	全車標準	○	○	○	○	○	○	○
	地上デジタルTVチューナー(フルセグ)	全車標準	○	○	○	○	○	○	○
	Bluetooth®	全車標準	○	○	○	○	○	○	○
	ハンズフリーマイク	全車標準	○	○	○	○	○	○	○
	Apple CarPlay	全車標準	○	○	○	○	○	○	○
	Android Auto™	全車標準	○	○	○	○	○	○	○
	外部接続ハブ・USB端子(Type-C:フロント×2/リア×2)	全車標準	○	○	○	○	○	○	○
	外部接続ハブ・ナビゲーション用SDカード専用スロット	全車標準	○	○	○	○	○	○	○
	外部接続ハブ・HDMI端子	全車標準	○	○	○	○	○	○	○
	AC150W電源	*2	○	○	○	○	○	○	○
	AC1500W電源		—	—	—	—	—	—	—
	ワイヤレス接続機能*Apple CarPlay対応	*2	○	○	○	○	○	○	○
	マツダ・ハーモニック・アコースティックス+8スピーカー		○	○	○	○	—	—	—
	Boseサウンドシステム(AUDIOPILOT2+Centerpoint2)+12スピーカー ※6		—	—	—	—	○	○	○
	ワイヤレス充電(Qi)	*2	○	○	○	○	○	○	○
	ナビゲーション用SDカードアドバンス2		▲	▲	▲	▲	▲	▲	▲

\*2:SKYACTIV-D 3.3搭載車は標準装備となります。

※6:Boseサウンドシステム装着車は、サブランクボックスの形状が異なります。

# Equipment (主要装備)

# MAZDA CX-60 SKYACTIV-D 3.3

○:標準装備、△:メーカーオプション、▲:ショッポプション、◇:別売のショッポプション、ナビゲーション用SDカードアドバンス2の装着が必要な装備

		2WD	2WD	4WD	4WD	2WD	4WD	2WD	4WD
モデル要素		SKYACTIV-D 3.3	SKYACTIV-D 3.3	SKYACTIV-D 3.3	SKYACTIV-D 3.3	SKYACTIV-D 3.3	SKYACTIV-D 3.3	SKYACTIV-D 3.3	SKYACTIV-D 3.3
		8EC-AT	8EC-AT	8EC-AT	8EC-AT	8EC-AT	8EC-AT	8EC-AT	8EC-AT
		XD Drive Edition	XD Drive Edition	XD Drive Edition	XD Drive Edition	XD Drive Edition Nappa Leather Package	XD Drive Edition Nappa Leather Package	XD Premium Sports	XD Premium Sports
■シャシー& メカニズム	i-stop(アイ・ストップ)	全車標準	○	○	○	○	○	○	○
	ボンネットダンパー	全車標準	○	○	○	○	○	○	○
	KINEMATIC POSTURE CONTROL (KPC) (キネマティック・ボスチャー・コントロール)	全車標準	○	○	○	○	○	○	○
	キックダウンスイッチ	全車標準	○	○	○	○	○	○	○
	電動パーキングブレーキ (EPB) *EPB:Electric Parking Brake	全車標準	○	○	○	○	○	○	○
	ボンネットインシュレーター	全車標準	○	○	○	○	○	○	○
	オートホールド	全車標準	○	○	○	○	○	○	○
	ヒルディセントコントロール		—	—	○	○	—	○	—
	マツダ インテリジェントドライブ セレクト (Mi-Drive) スポーツモード付	全車標準	○	○	○	○	○	○	○
	マツダ インテリジェントドライブ セレクト (Mi-Drive) オフロードモード付		—	—	○	○	—	○	—
	マツダ インテリジェントドライブ セレクト (Mi-Drive) トーイングモード付 ※7		—	—	▲	▲	—	▲	—
	マツダ インテリジェントドライブ セレクト (Mi-Drive) EVモード付		—	—	—	—	—	—	—
	グリルシャッター		—	—	—	—	—	—	—
	普通充電ポート/急速充電ポート (CHAdeMO規格) V2L/V2H対応(給電機能)		—	—	—	—	—	—	—
■タイヤ& ホイール	235/60R18 103Vタイヤ& 18×7½インチアルミホイール(グレーメタリック塗装)		—	—	—	—	—	—	—
	235/50R20 100Wタイヤ& 20×7½インチアルミホイール(シルバーメタリック塗装)		—	—	—	—	—	—	—
	235/50R20 100Wタイヤ& 20×7½インチアルミホイール(ブラックメタリック塗装)		—	—	—	—	—	—	—
	235/50R20 100Wタイヤ& 20×7½インチアルミホイール (ブラックメタリック塗装:XD専用)	*2	○	○	○	○	○	○	○
	235/50R20 100Wタイヤ& 20×7½インチアルミホイール (切削加工:ブラックメタリック塗装)		—	—	—	—	—	—	—

\*2:SKYACTIV-D 3.3搭載車は標準装備となります。

\*7:トレーラーヒッチの装着が必要です。

# Equipment (主要装備)

# MAZDA CX-60 SKYACTIV-D 3.3

○:標準装備、△:メーカーオプション、▲:ショッポプション、◇:別売のショッポプション、ナビゲーション用SDカードアドバンス2の装着が必要な装備

駆動		2WD	2WD	4WD	4WD	2WD	4WD	2WD	4WD
モデル要素	エンジン	SKYACTIV-D 3.3	SKYACTIV-D 3.3	SKYACTIV-D 3.3	SKYACTIV-D 3.3	SKYACTIV-D 3.3	SKYACTIV-D 3.3	SKYACTIV-D 3.3	SKYACTIV-D 3.3
	ミッション	8EC-AT	8EC-AT	8EC-AT	8EC-AT	8EC-AT	8EC-AT	8EC-AT	8EC-AT
	グレード								
			XD Drive Edition	XD Drive Edition	XD Drive Edition	XD Drive Edition	XD Drive Edition Nappa Leather Package	XD Drive Edition Nappa Leather Package	XD Premium Sports
■セキュリティ・他	車速感応式オートドアロック (衝撃感知ドアロック解除システム付)	全車標準	○	○	○	○	○	○	○
	アドバンスキーレスエントリーシステム (アンサーバック機能付、リアゲート連動)& アドバンスキー×2	全車標準	○	○	○	○	○	○	○
	イモビライザー(国土交通省認可品)	全車標準	○	○	○	○	○	○	○
	イルミネーテッドエントリーシステム	全車標準	○	○	○	○	○	○	○
	パンク修理キット	全車標準	○	○	○	○	○	○	○
	プッシュボタンスタートシステム	全車標準	○	○	○	○	○	○	○
	パーグラアラームシステム	全車標準	○	○	○	○	○	○	○
	3kW普通充電ケーブル		—	—	—	—	—	—	—
	充電ケーブル収納ケース		—	—	—	—	—	—	—

●SRS:Supplemental Restraint System(補助拘束装置) 運転席&助手席エアバッグ、運転席二エアバッグは横方向や後方からの衝撃、横転および転覆した場合や正面からの衝撃が小さい場合には作動しません。カーテン&運転席・助手席サイドエアバッグは横方向からの衝撃を感知した場合、感知した側が作動しますが、正面や後方からの衝突時や衝撃が小さい場合には作動しません。すべてのSRSエアバッグはシートベルトをしたうえで補助拘束装置です。シートベルトは必ず装着してください。●Apple CarPlayは、米国およびその他の国々で登録されたApple Inc.の商標です。●Android Auto™は、Google LLCの登録商標です。●アドバンスキーレスエントリーシステムを電波障害となるような機器(携帯電話など)と重ねて携帯した場合、機能しないことがあります。その際は、キーを離してご使用ください。●寒冷地仕様を特に設定していません。全車寒冷地を考慮した仕様となっております。●メーカーオプションにつきましては「Price&Maker Set Options(価格&メーカーセットオプション)」をご確認ください。



# Color Combination (カラーコンビネーション)

# MAZDA CX-60 SKYACTIV-D 3.3

○:標準装備、△:メーカーオプション

モデル要素			2WD	2WD	4WD	4WD	2WD	4WD	2WD	4WD
	駆動									
	エンジン		SKYACTIV-D 3.3	SKYACTIV-D 3.3	SKYACTIV-D 3.3	SKYACTIV-D 3.3	SKYACTIV-D 3.3	SKYACTIV-D 3.3	SKYACTIV-D 3.3	SKYACTIV-D 3.3
	ミッション		8EC-AT	8EC-AT	8EC-AT	8EC-AT	8EC-AT	8EC-AT	8EC-AT	8EC-AT
	グレード		XD Drive Edition	XD Drive Edition	XD Drive Edition	XD Drive Edition	XD Drive Edition Nappa Leather Package	XD Drive Edition Nappa Leather Package	XD Premium Sports	XD Premium Sports
■インテリア コーディネート ネーション (2/2)	ステアリング(本革巻)		○	○	○	○	○	○	—	—
	ステアリング(本革巻:2トーン)		—	—	—	—	—	—	○	○
	ステアリング(本革巻:ホワイトステッチ)		—	—	—	—	—	—	—	—
	エアコンコントロールスイッチ(プラチナサテン)	全車標準	○	○	○	○	○	○	○	○
	インナードアハンドル(プラチナサテン)	全車標準	○	○	○	○	○	○	○	○
	アームレスト(フロント/リア:合成皮革:ブラック)		—	—	—	—	—	—	—	—
	フロントコンソールリッド(合成皮革:ブラック)		—	—	—	—	—	—	—	—
	アームレスト (フロント/リア:合成皮革:ブラック:ダブルステッチ)	*2	○	○	○	○	○	○	○	○
	フロントコンソールリッド(合成皮革:ブラック:ダブルステッチ)	*2	○	○	○	○	○	○	○	○
	アームレスト (フロント/リア:合成皮革:ピュアホワイト:ダブルステッチ)		—	—	—	—	—	—	—	—
	フロントコンソールリッド (合成皮革:ピュアホワイト:ダブルステッチ)		—	—	—	—	—	—	—	—
	ニーレストパッド(樹脂)		—	—	—	—	—	—	—	—
	ニーレストパッド(合成皮革)	*2	○	○	○	○	○	○	○	○
	■ボディカラー	ジェットブラックマイカ		○	○	○	○	○	○	○
ディーブクリスタルブルーマイカ			○	○	○	○	○	○	○	○
ソニックシルバーメタリック			○	○	○	○	○	○	○	○
プラチナクォーツメタリック			○	○	○	○	○	○	○	○
ジルコンサンドメタリック			—	—	—	—	—	—	—	—
ソウルレッドクリスタルメタリック※4			△	△	△	△	△	△	△	△
マシーングレープレミアムメタリック※5			△	△	△	△	△	△	△	△
ロジウムホワイトプレミアムメタリック※5			△	△	△	△	△	△	△	△

\*2:SKYACTIV-D 3.3搭載車は標準装備となります。

※4:ソウルレッドクリスタルメタリックは特別塗装色のため、メーカー希望小売価格77,000円(消費税抜き価格70,000円)高となります。※5:マシーングレープレミアムメタリックおよびロジウムホワイトプレミアムメタリックは特別塗装色のため、メーカー希望小売価格 55,000円(消費税抜き価格50,000円)高となります。

# Equipment (主要装備)

# MAZDA CX-60 e-SKYACTIV D 3.3/e-SKYACTIV PHEV

\*特別仕様車 XD-HYBRID Trekkerのベース車両は XD-HYBRID Exclusive Sportsです。

■:特別装備、○:標準装備、△:メーカーオプション、▲:ショッポプション  
◇:別売のショッポプション、ナビゲーション用SDカードアドバンス2の装着が必要な装備

モデル要素	駆動		4WD	4WD	4WD	4WD	4WD	4WD	4WD	4WD
	エンジン		e-SKYACTIV D 3.3	e-SKYACTIV D 3.3	e-SKYACTIV D 3.3	e-SKYACTIV D 3.3	e-SKYACTIV D 3.3	e-SKYACTIV PHEV	e-SKYACTIV PHEV	e-SKYACTIV PHEV
	ミッション		8EC-AT	8EC-AT	8EC-AT	8EC-AT	8EC-AT	8EC-AT	8EC-AT	8EC-AT
	グレード		<b>XD-HYBRID Exclusive Sports</b>	<b>XD-HYBRID Exclusive Modern</b>	<b>XD-HYBRID Premium Sports</b>	<b>XD-HYBRID Premium Modern</b>	<b>XD-HYBRID Trekker</b>	<b>PHEV L Package</b>	<b>PHEV L Package</b>	<b>PHEV Premium Sports</b>
■セーフティ (1/2)	SRSエアバッグシステム(運転席/助手席)	全車標準	○	○	○	○	○	○	○	○
	SRSエアバッグシステム(運転席/助手席サイド)	全車標準	○	○	○	○	○	○	○	○
	SRSエアバッグシステム(カーテン)	全車標準	○	○	○	○	○	○	○	○
	SRSエアバッグシステム(運転席ニーエアバッグ)	全車標準	○	○	○	○	○	○	○	○
	ドライバー・アテンション・アラート(DAA)	全車標準	○	○	○	○	○	○	○	○
	ウォーニング(全席シートベルト)	全車標準	○	○	○	○	○	○	○	○
	ウォーニング(ライト消し忘れ)	全車標準	○	○	○	○	○	○	○	○
	ウォーニング(半ドア)	全車標準	○	○	○	○	○	○	○	○
	AT誤発進抑制制御[前進時/後退時]	全車標準	○	○	○	○	○	○	○	○
	車線逸脱警報システム(LDWS) *LDWS:Lane Departure Warning System	全車標準	○	○	○	○	○	○	○	○
	後側方接近車両検知(RCTA) *RCTA:Rear Cross Traffic Alert	全車標準	○	○	○	○	○	○	○	○
	衝突二次被害軽減システム	全車標準	○	○	○	○	○	○	○	○
	ダイナミック・スタビリティ・コントロールシステム[横滑り防止機構](DSC)&トラクション・コントロール・システム(TCS)	全車標準	○	○	○	○	○	○	○	○
	電子制御制動力配分システム(EBD)	全車標準	○	○	○	○	○	○	○	○
	ブレーキアシスト	全車標準	○	○	○	○	○	○	○	○
	エマージェンシー・シグナル・システム(ESS)	全車標準	○	○	○	○	○	○	○	○
	ヒル・ローンチ・アシスト(HLA)	全車標準	○	○	○	○	○	○	○	○
	フロントパーキングセンサー(センター/コーナー)	全車標準	○	○	○	○	○	○	○	○
	リアパーキングセンサー(センター/コーナー)	全車標準	○	○	○	○	○	○	○	○
	ヘッドレスト・フロント/リアシート(上下可動式)	全車標準	○	○	○	○	○	○	○	○
	シートベルト・フロントシート・プリテンショナー& ロードリミッター機構付ELR3点式×2	全車標準	○	○	○	○	○	○	○	○
	シートベルト・リアシート・プリテンショナー&ロードリミッター 機構付ELR3点式×2(左右席)、ELR3点式×1(中央席)	全車標準	○	○	○	○	○	○	○	○
	シートベルト・アンカーアジャスター(運転席/助手席)	全車標準	○	○	○	○	○	○	○	○
	リアシート・ISOFIX対応チャイルドシート固定口アンカレッジ (左右席)&トップテザーアンカレッジ(左右席)	全車標準	○	○	○	○	○	○	○	○
チャイルドブルーフ(リアドア)	全車標準	○	○	○	○	○	○	○	○	
4輪アンチロック・ブレーキ・システム(4W-ABS)	全車標準	○	○	○	○	○	○	○	○	
アダプティブ・LED・ヘッドライト(ALH)	全車標準	○	○	○	○	○	○	○	○	
レーンキープ・アシスト・システム(LAS)	全車標準	○	○	○	○	○	○	○	○	

# Equipment (主要装備)

# MAZDA CX-60 e-SKYACTIV D 3.3/e-SKYACTIV PHEV

\*特別仕様車 XD-HYBRID Trekkerのベース車両は XD-HYBRID Exclusive Sportsです。

■:特別装備、○:標準装備、△:メーカーオプション、▲:ショッポプション  
◇:別売のショッポプション、ナビゲーション用SDカードアドバンス2の装着が必要な装備

			4WD	4WD	4WD	4WD	4WD	4WD	4WD	4WD	4WD
モデル要素			e-SKYACTIV D 3.3	e-SKYACTIV D 3.3	e-SKYACTIV D 3.3	e-SKYACTIV D 3.3	e-SKYACTIV D 3.3	e-SKYACTIV PHEV	e-SKYACTIV PHEV	e-SKYACTIV PHEV	e-SKYACTIV PHEV
			8EC-AT	8EC-AT	8EC-AT	8EC-AT	8EC-AT	8EC-AT	8EC-AT	8EC-AT	8EC-AT
			XD-HYBRID Exclusive Sports	XD-HYBRID Exclusive Modern	XD-HYBRID Premium Sports	XD-HYBRID Premium Modern	XD-HYBRID Trekker	PHEV L Package	PHEV L Package	PHEV Premium Sports	PHEV Premium Modern
■セーフティ (2/2)	緊急時車線維持支援(ELK) [側方危険回避アシスト機能&ロードキープアシスト機能]	全車標準	○	○	○	○	○	○	○	○	○
	ブラインド・スポット・モニタリング(BSM) [降車時警告機能付]	全車標準	○	○	○	○	○	○	○	○	○
	前側方接近車両検知(FCTA) *FCTA:Front Cross Traffic Alert	全車標準	○	○	○	○	○	○	○	○	○
	交通標識認識システム(TSR)	全車標準	○	○	○	○	○	○	○	○	○
	マツダ・レーダー・クルーズ・コントロール(MRCC) [全車速追従機能付]	全車標準	○	○	○	○	○	○	○	○	○
	マツダ・レーダー・クルーズ・コントロール(MRCC) [全車速追従機能・速度標識連動機能付] ※1		◇	◇	◇	◇	◇	◇	◇	◇	◇
	360°ビュー・モニター ※2	全車標準	○	○	○	○	○	○	○	○	○
	360°ビュー・モニター(シスルービュー)	*3	○	○	○	○	○	○	○	○	○
	スマート・ブレーキ・サポート(SBS) [前方検知機能]	全車標準	○	○	○	○	○	○	○	○	○
	スマート・ブレーキ・サポート(SBS) [右直事故回避アシスト機能]	*3	○	○	○	○	○	○	○	○	○
	スマート・ブレーキ・サポート(SBS) [前進時左右接近物検知機能(SBS-FC)]	*3	○	○	○	○	○	○	○	○	○
	スマート・ブレーキ・サポート(SBS) [交差点事故回避アシスト機能]	*3	○	○	○	○	○	○	○	○	○
	スマート・ブレーキ・サポート(SBS) [後方検知機能(SBS-R)]	全車標準	○	○	○	○	○	○	○	○	○
	スマート・ブレーキ・サポート(SBS) [後進時左右接近物検知機能(SBS-RC)]	全車標準	○	○	○	○	○	○	○	○	○
	クルージング&トラフィック・サポート(CTS)	*3	○	○	○	○	○	○	○	○	○
	ドライバー異常時対応システム(DEA) *DEA:Driver Emergency Assist	*3	○	○	○	○	○	○	○	○	○
	ドライバー異常時対応システム(DEA) *DEA:Driver Emergency Assist		◇	◇	◇	◇	◇	◇	◇	◇	◇
	居眠り検知による運転者への異常判断 ※3		◇	◇	◇	◇	◇	◇	◇	◇	◇
ドライバー異常時対応システム(DEA) *DEA:Driver Emergency Assist DEA作動による路肩に寄っての停車 ※3		◇	◇	◇	◇	◇	◇	◇	◇	◇	
ドライバー・モニタリング	*3	○	○	○	○	○	○	○	○	○	

\*3:e-SKYACTIV D 3.3/e-SKYACTIV PHEV搭載車は標準装備となります。

※1:ショッポプションのナビゲーション用SDカードアドバンス2の装着で、速度標識連動機能が使えます。 ※2:カメラの映像に影響を及ぼすため、字光式ナンバープレートの装着はできません。 ※3:ショッポプションのナビゲーション用SDカードアドバンス2の装着で、居眠り検知による運転者への異常判断機能、路肩停車機能が使えます。

# Equipment (主要装備)

# MAZDA CX-60 e-SKYACTIV D 3.3/e-SKYACTIV PHEV

\*特別仕様車 XD-HYBRID Trekkerのベース車両は XD-HYBRID Exclusive Sportsです。

■:特別装備、○:標準装備、△:メーカーオプション、▲:ショップオプション  
◇:別売のショップオプション、ナビゲーション用SDカードアドバンス2の装着が必要な装備

			4WD	4WD	4WD	4WD	4WD	4WD	4WD	4WD	4WD
モデル要素	駆動										
	エンジン		e-SKYACTIV D 3.3	e-SKYACTIV D 3.3	e-SKYACTIV D 3.3	e-SKYACTIV D 3.3	e-SKYACTIV D 3.3	e-SKYACTIV PHEV	e-SKYACTIV PHEV	e-SKYACTIV PHEV	e-SKYACTIV PHEV
	ミッション		8EC-AT	8EC-AT	8EC-AT	8EC-AT	8EC-AT	8EC-AT	8EC-AT	8EC-AT	8EC-AT
	グレード		<b>XD-HYBRID Exclusive Sports</b>	<b>XD-HYBRID Exclusive Modern</b>	<b>XD-HYBRID Premium Sports</b>	<b>XD-HYBRID Premium Modern</b>	<b>XD-HYBRID Trekker</b>	<b>PHEV L Package</b>	<b>PHEV L Package</b>	<b>PHEV Premium Sports</b>	<b>PHEV Premium Modern</b>
■視界	LEDヘッドランプ (ハイ/ロービーム:オートレベリング[光軸調整]機構付)	全車標準	○	○	○	○	○	○	○	○	○
	オートライトシステム	全車標準	○	○	○	○	○	○	○	○	○
	レインセンサーワイパー(フロント)感度調整式	全車標準	○	○	○	○	○	○	○	○	○
	LEDハイマウントストップランプ	全車標準	○	○	○	○	○	○	○	○	○
	リアワイパー	全車標準	○	○	○	○	○	○	○	○	○
	ダークティンテッドガラス(リア)	全車標準	○	○	○	○	○	○	○	○	○
	全面UVカットガラス ※4	全車標準	○	○	○	○	○	○	○	○	○
	リアウインドーデフォッガー	全車標準	○	○	○	○	○	○	○	○	○
	LEDドアミラーウインカー	全車標準	○	○	○	○	○	○	○	○	○
	パワーウインドー (自動反転機構およびワンタッチ&タイマー付)	全車標準	○	○	○	○	○	○	○	○	○
	LEDリアコンビランプ	全車標準	○	○	○	○	○	○	○	○	○
	遮音ガラス	全車標準	○	○	○	○	○	○	○	○	○
	デイトタイム・ランニング・ライト(DRL)	全車標準	○	○	○	○	○	○	○	○	○
	リアフォグランプ	*3	○	○	○	○	○	○	○	○	○
	フロントワイパーデアイサー	*3	○	○	○	○	○	○	○	○	○
	ヘッドランプウォッシャー	*3	○	○	○	○	○	○	○	○	○
	大型ウォッシャータンク&ウォッシャー液残量警告灯	*3	○	○	○	○	○	○	○	○	○
	IRカットガラス(フロントガラス/フロントドア)	*3	○	○	○	○	○	○	○	○	○
	スーパーUVカットガラス(フロントドア)	*3	○	○	○	○	○	○	○	○	○
	電動格納リモコン式カラードアミラー(ボディ同色)		—	○	—	○	—	○	○	—	○
	電動格納リモコン式カラードアミラー(ピアノブラック)		○	—	○	—	○	—	—	○	—
オート格納ドアミラー	*3	○	○	○	○	○	○	○	○	○	
リバース連動ドアミラー	*3	○	○	○	○	○	○	○	○	○	
自動防眩ドアミラー(運転席側)	*3	○	○	○	○	○	○	○	○	○	
ヒートッドアミラー	*3	○	○	○	○	○	○	○	○	○	
自動防眩ルームミラー		—	—	—	—	—	○	○	—	—	
自動防眩ルームミラー(フレームレス)		○	○	○	○	○	—	—	○	○	

\*3:e-SKYACTIV D 3.3/e-SKYACTIV PHEV搭載車は標準装備となります。

※4:フロントガラスは合わせガラスの採用により、UVカット機能を持たせています。

# Equipment (主要装備)

# MAZDA CX-60 e-SKYACTIV D 3.3/e-SKYACTIV PHEV

\*特別仕様車 XD-HYBRID Trekkerのベース車両は XD-HYBRID Exclusive Sportsです。

■:特別装備、○:標準装備、△:メーカーオプション、▲:ショッポプション  
◇:別売のショッポプション、ナビゲーション用SDカードアドバンス2の装着が必要な装備

モデル要素	駆動		4WD	4WD	4WD	4WD	4WD	4WD	4WD	4WD
	エンジン		e-SKYACTIV D 3.3	e-SKYACTIV D 3.3	e-SKYACTIV D 3.3	e-SKYACTIV D 3.3	e-SKYACTIV D 3.3	e-SKYACTIV PHEV	e-SKYACTIV PHEV	e-SKYACTIV PHEV
	ミッション		8EC-AT	8EC-AT	8EC-AT	8EC-AT	8EC-AT	8EC-AT	8EC-AT	8EC-AT
	グレード		<b>XD-HYBRID Exclusive Sports</b>	<b>XD-HYBRID Exclusive Modern</b>	<b>XD-HYBRID Premium Sports</b>	<b>XD-HYBRID Premium Modern</b>	<b>XD-HYBRID Trekker</b>	<b>PHEV L Package</b>	<b>PHEV L Package</b>	<b>PHEV Premium Sports</b>
■エクステリア	リアーフスボイラー	全車標準	○	○	○	○	○	○	○	○
	LEDライセンスランプ(リア)	全車標準	○	○	○	○	○	○	○	○
	ディミングターンシグナル	全車標準	○	○	○	○	○	○	○	○
	リアコンビランプユニット内シグネチャーLEDランプ	全車標準	○	○	○	○	○	○	○	○
	サイドガーニッシュ(材着ブラック)		—	—	—	—	—	○	○	—
	クラディング(材着ブラック)		—	—	—	—	—	○	○	—
	ボディロアガーニッシュ(材着ブラック)		—	—	—	—	—	○	○	—
	フロントバンパーロアガーニッシュ(材着ブラック)		—	—	—	—	—	○	○	—
	リアバンパーガード(材着ブラック)		—	—	—	—	—	○	○	—
	サイドガーニッシュ(ボディ同色)		○	○	○	○	○	—	—	○
	クラディング(ボディ同色)		○	○	○	○	○	—	—	○
	ボディロアガーニッシュ(ボディ同色)		○	○	○	○	○	—	—	○
	フロントバンパーロアガーニッシュ(ボディ同色)		○	○	○	○	○	—	—	○
	リアバンパーガード(ボディ同色)		○	○	○	○	○	—	—	○
	セイルガーニッシュ(材着ブラック)		—	—	—	—	—	—	—	—
	センターピラーガーニッシュ(材着ブラック)		—	—	—	—	—	—	—	—
	セイルガーニッシュ(ピアノブラック)	*3	○	○	○	○	○	○	○	○
	センターピラーガーニッシュ(ピアノブラック)	*3	○	○	○	○	○	○	○	○
	サイドシグネチャーガーニッシュ(材着ブラック)		—	—	—	—	—	—	—	—
	サイドシグネチャーガーニッシュ・テクノロジーバッジ付(クロームメッキ)		—	○	—	○	—	○	○	—
	サイドシグネチャーガーニッシュ・テクノロジーバッジ付(ブラッククローム)		○	—	○	—	○	—	—	○
	ドアサッシュモールディング(ブラック)		○	—	○	—	○	○	○	—
	ドアサッシュモールディング(ブライト)		—	○	—	○	—	—	—	○
	フロントグリル(バータイプ:ピアノブラック)		—	○	—	○	—	○	○	○
	フロントグリル(ハニカムタイプ:ピアノブラック)		○	—	○	—	○	—	—	○
	シグネチャーウイング(クロームメッキ)		—	○	—	○	—	○	○	—
	シグネチャーウイング(ブラッククローム)		○	—	○	—	○	—	—	○
エグゾーストガーニッシュ(材着ブラック)		—	—	—	—	—	—	—	—	
エグゾーストガーニッシュ(クロームメッキ)		—	○	—	○	—	○	○	○	
エグゾーストガーニッシュ(ブラックメタリック)		○	—	○	—	○	—	—	○	
ヘッドランプユニット内シグネチャーLEDランプ(ブラッククローム加飾)		○	—	○	—	○	○	○	○	
ヘッドランプユニット内シグネチャーLEDランプ(クロームメッキ加飾)		—	○	—	○	—	—	—	○	
ハンズフリー機能付パワーリフトゲート	*3	○	○	○	○	○	○	○	○	
パノラマサンルーフ		△	△	○	○	○	—	—	○	

\*3:e-SKYACTIV D 3.3/e-SKYACTIV PHEV搭載車は標準装備となります。

# Equipment (主要装備)

# MAZDA CX-60 e-SKYACTIV D 3.3/e-SKYACTIV PHEV

\*特別仕様車 XD-HYBRID Trekkerのベース車両は XD-HYBRID Exclusive Sportsです。

■:特別装備、○:標準装備、△:メーカーオプション、▲:ショッポプション  
◇:別売のショッポプション、ナビゲーション用SDカードアドバンス2の装着が必要な装備

モデル要素	駆動		4WD	4WD	4WD	4WD	4WD	4WD	4WD	4WD	
	エンジン		e-SKYACTIV D 3.3	e-SKYACTIV D 3.3	e-SKYACTIV D 3.3	e-SKYACTIV D 3.3	e-SKYACTIV D 3.3	e-SKYACTIV PHEV	e-SKYACTIV PHEV	e-SKYACTIV PHEV	
	ミッション		8EC-AT	8EC-AT	8EC-AT	8EC-AT	8EC-AT	8EC-AT	8EC-AT	8EC-AT	
	グレード		<b>XD-HYBRID Exclusive Sports</b>	<b>XD-HYBRID Exclusive Modern</b>	<b>XD-HYBRID Premium Sports</b>	<b>XD-HYBRID Premium Modern</b>	<b>XD-HYBRID Trekker</b>	<b>PHEV L Package</b>	<b>PHEV L Package</b>	<b>PHEV Premium Sports</b>	<b>PHEV Premium Modern</b>
■インテリア	サングラスホルダー	全車標準	○	○	○	○	○	○	○	○	
	カラクリトノカバー	全車標準	○	○	○	○	○	○	○	○	
	LEDマップランプ(フロント)	全車標準	○	○	○	○	○	○	○	○	
	LEDマップランプ(リア)	全車標準	○	○	○	○	○	○	○	○	
	LEDルームランプ(フロント/リア)	全車標準	○	○	○	○	○	○	○	○	
	ラゲッジルームランプ	全車標準	○	○	○	○	○	○	○	○	
	サイドルーバーリング(チタニウム)	全車標準	○	○	○	○	○	○	○	○	
	アシストグリップ(運転席側)	全車標準	○	○	○	○	○	○	○	○	
	アシストグリップ(助手席側)	全車標準	○	○	○	○	○	○	○	○	
	アシストグリップ(後席側左右)	全車標準	○	○	○	○	○	○	○	○	
	シフトノブ(本草巻)	全車標準	○	○	○	○	○	○	○	○	
	インテリジェント・ドライブ・マスター(i-DM)	全車標準	○	○	○	○	○	○	○	○	
	アクティブ・ドライビング・ディスプレイ(フロントガラス照射タイプ/カラー)	全車標準	○	○	○	○	○	○	○	○	
	コマンダーコントロール	全車標準	○	○	○	○	○	○	○	○	
	コマンダーコントロール・タッチパッド機能 ※5		◇	◇	◇	◇	◇	◇	◇	◇	
	オーバーヘッドコンソールLEDダウンライト		○	○	○	○	○	—	—	○	○
	グローブボックス内植毛加工	*3	○	○	○	○	○	○	○	○	○
	グローブボックス内LEDイルミネーション	*3	○	○	○	○	○	○	○	○	○
	フットランプ(フロント/リア)		○	○	○	○	○	—	—	○	○
	アンビエントライト(フロント/リアドア)		○	○	○	○	○	—	—	○	○
	ドアカーテシー&ポケットランプ		○	○	○	○	○	—	—	○	○
	フロントカップホルダー×2		—	—	—	—	—	—	—	—	—
	フロントカップホルダー×2(リッド付)	*3	○	○	○	○	○	○	○	○	○
	フロントセンターコンソールボックス(照明付)	*3	○	○	○	○	○	○	○	○	○
	ステアリングシフトスイッチ・ダイレクトモード	全車標準	○	○	○	○	○	○	○	○	○
	ステアリングシフトスイッチ・マニュアルモード		—	—	—	—	—	○	○	○	○
	ステアリングヒーター	*3	○	○	○	○	○	○	○	○	○
	サイドカーゴネット	*3	○	○	○	○	○	○	○	○	○
	パーティションネット		—	—	—	—	○	—	—	—	—
	7インチマルチスピードメーター		—	—	—	—	—	—	—	—	—
12.3インチフル液晶メーター	*3	○	○	○	○	○	○	○	○	○	
10.25インチセンターディスプレイ		—	—	—	—	—	—	—	—	—	
12.3インチセンターディスプレイ	*3	○	○	○	○	○	○	○	○	○	
シートバックポケット(運転席)	*3	○	○	○	○	○	○	○	○	○	
シートバックポケット(助手席)	*3	○	○	○	○	○	○	○	○	○	

\*3:e-SKYACTIV D 3.3/e-SKYACTIV PHEV搭載車は標準装備となります。

※5:ショッポプションのナビゲーション用SDカードアドバンス2の装着で、停車時ナビゲーション画面でタッチパッド機能が使えます。

# Equipment (主要装備)

# MAZDA CX-60 e-SKYACTIV D 3.3/e-SKYACTIV PHEV

\*特別仕様車 XD-HYBRID Trekkerのベース車両は XD-HYBRID Exclusive Sportsです。

■:特別装備、○:標準装備、△:メーカーオプション、▲:ショッポプション  
◇:別売のショッポプション、ナビゲーション用SDカードアドバンス2の装着が必要な装備

			4WD	4WD	4WD	4WD	4WD	4WD	4WD	4WD		
モデル要素	駆動											
	エンジン		e-SKYACTIV D 3.3	e-SKYACTIV D 3.3	e-SKYACTIV D 3.3	e-SKYACTIV D 3.3	e-SKYACTIV D 3.3	e-SKYACTIV PHEV	e-SKYACTIV PHEV	e-SKYACTIV PHEV		
	ミッション		8EC-AT	8EC-AT	8EC-AT	8EC-AT	8EC-AT	8EC-AT	8EC-AT	8EC-AT		
			XD-HYBRID Exclusive Sports	XD-HYBRID Exclusive Modern	XD-HYBRID Premium Sports	XD-HYBRID Premium Modern	XD-HYBRID Trekker	PHEV L Package	PHEV L Package	PHEV Premium Sports	PHEV Premium Modern	
■シート	リアシート・リクライニング機構	全車標準	○	○	○	○	○	○	○	○	○	
	リアシート・センターアームレスト(カップホルダー×2)	全車標準	○	○	○	○	○	○	○	○	○	
	運転席ラチェットレバー式シートリフター		—	—	—	—	—	—	—	—	—	
	運転席10Wayパワーシート&ドライビングポジションメモリー機能(シート位置/アクティブ・ドライビング・ディスプレイ/ドアミラー角度)	*3	○	○	○	○	○	○	○	○	○	
	助手席ラチェットレバー式シートリフター		—	—	—	—	—	—	—	—	—	
	助手席8Wayパワーシート		—	—	—	—	—	○	○	—	—	
	助手席10Wayパワーシート		○	○	○	○	○	—	—	○	○	
	運転席&助手席シートヒーター	*3	○	○	○	○	○	○	○	○	○	
	リアシート・シートヒーター	*3	○	○	○	○	○	○	○	○	○	
	運転席&助手席シートベンチレーション		○	○	○	○	○	—	—	○	○	
	リアシート・6:4分割可倒式シートバック		—	—	—	—	—	—	—	—	—	
	リアシート・4:2:4分割可倒式シートバック&リモコンレバーチルト&テレスコピックステアリング	*3	○	○	○	○	○	○	○	○	○	
	電動チルト&テレスコピックステアリング(ドライビングポジションメモリー機能連動)	*3	○	○	○	○	○	○	○	○	○	
	ドライバーパーソナライズ・自動設定復元	*3	○	○	○	○	○	○	○	○	○	
	ドライバーパーソナライズ・自動ドライビングポジションガイド		○	○	○	○	○	—	—	○	○	
	ドライバーパーソナライズ・エントリアシスト		○	○	○	○	○	—	—	○	○	
	■空調	フルオートエアコン(運転席/助手席独立コントロール機能)	全車標準	○	○	○	○	○	○	○	○	○
		リアベンチレーター(風向調整式)	全車標準	○	○	○	○	○	○	○	○	○
■オーディオ・他	車載通信機(コネクティッドサービス対応)	全車標準	○	○	○	○	○	○	○	○	○	
	AM/FMラジオ	全車標準	○	○	○	○	○	○	○	○	○	
	12V電源ソケット(フロントコンソール/ラゲッジルーム)	全車標準	○	○	○	○	○	○	○	○	○	
	フロントアンテナ(ラジオ用)	全車標準	○	○	○	○	○	○	○	○	○	
	地上デジタルTVチューナー(フルセグ)	全車標準	○	○	○	○	○	○	○	○	○	
	Bluetooth®	全車標準	○	○	○	○	○	○	○	○	○	
	ハンズフリーマイク	全車標準	○	○	○	○	○	○	○	○	○	
	Apple CarPlay	全車標準	○	○	○	○	○	○	○	○	○	
	Android Auto™	全車標準	○	○	○	○	○	○	○	○	○	
	外部接続ハブ・USB端子(Type-C:フロント×2/リア×2)	全車標準	○	○	○	○	○	○	○	○	○	
	外部接続ハブ・ナビゲーション用SDカード専用スロット	全車標準	○	○	○	○	○	○	○	○	○	
	外部接続ハブ・HDMI端子	全車標準	○	○	○	○	○	○	○	○	○	
	AC150W電源	*3	○	○	○	○	○	○	○	○	○	
	AC1500W電源		—	—	—	—	—	○	○	○	○	
	ワイヤレス接続機能*Apple CarPlay対応	*3	○	○	○	○	○	○	○	○	○	
	マツダ・ハーモニック・アコースティックス+8スピーカー		—	—	—	—	—	—	—	—	—	
	Boseサウンドシステム(AUDIOPILOT2+Centerpoint2)+12スピーカー ※6	*3	○	○	○	○	○	○	○	○	○	
	ワイヤレス充電(Qi)	*3	○	○	○	○	○	○	○	○	○	
ナビゲーション用SDカードアドバンス2		▲	▲	▲	▲	▲	▲	▲	▲	▲		

\*3:e-SKYACTIV D 3.3/e-SKYACTIV PHEV搭載車は標準装備となります。

※6:Boseサウンドシステム装着車は、サブランクボックスの形状が異なります。

# Equipment (主要装備)

# MAZDA CX-60 e-SKYACTIV D 3.3/e-SKYACTIV PHEV

\*特別仕様車 XD-HYBRID Trekkerのベース車両は XD-HYBRID Exclusive Sportsです。

■:特別装備、○:標準装備、△:メーカーオプション、▲:ショッポプション  
◇:別売のショッポプション、ナビゲーション用SDカードアドバンス2の装着が必要な装備

			4WD	4WD	4WD	4WD	4WD	4WD	4WD	4WD	4WD	
モデル要素			e-SKYACTIV D 3.3	e-SKYACTIV D 3.3	e-SKYACTIV D 3.3	e-SKYACTIV D 3.3	e-SKYACTIV D 3.3	e-SKYACTIV PHEV	e-SKYACTIV PHEV	e-SKYACTIV PHEV	e-SKYACTIV PHEV	
			8EC-AT	8EC-AT	8EC-AT	8EC-AT	8EC-AT	8EC-AT	8EC-AT	8EC-AT	8EC-AT	
			XD-HYBRID Exclusive Sports	XD-HYBRID Exclusive Modern	XD-HYBRID Premium Sports	XD-HYBRID Premium Modern	XD-HYBRID Trekker	PHEV L Package	PHEV L Package	PHEV Premium Sports	PHEV Premium Modern	
■ シャシー&メカニズム	i-stop(アイ・ストップ)	全車標準	○	○	○	○	○	○	○	○	○	
	ボンネットダンパー	全車標準	○	○	○	○	○	○	○	○	○	
	KINEMATIC POSTURE CONTROL (KPC) (キネマティック・ポスチャー・コントロール)	全車標準	○	○	○	○	○	○	○	○	○	
	キックダウンスイッチ	全車標準	○	○	○	○	○	○	○	○	○	
	電動パーキングブレーキ (EPB) *EPB:Electric Parking Brake	全車標準	○	○	○	○	○	○	○	○	○	
	ボンネットインシュレーター	全車標準	○	○	○	○	○	○	○	○	○	
	オートホールド	全車標準	○	○	○	○	○	○	○	○	○	
	ヒルディセントコントロール	*3	○	○	○	○	○	○	○	○	○	
	マツダ インテリジェントドライブ セレクト (Mi-Drive) スポーツモード付	全車標準	○	○	○	○	○	○	○	○	○	
	マツダ インテリジェントドライブ セレクト (Mi-Drive) オフロードモード付	*3	○	○	○	○	○	○	○	○	○	
	マツダ インテリジェントドライブ セレクト (Mi-Drive) トローリングモード付 ※7		▲	▲	▲	▲	▲	▲	▲	▲	▲	
	マツダ インテリジェントドライブ セレクト (Mi-Drive) EVモード付		—	—	—	—	—	○	○	○	○	
	グリルシャッター	*3	○	○	○	○	○	○	○	○	○	
	普通充電ポート/急速充電ポート (CHAdeMO規格) V2L/V2H対応(給電機能)		—	—	—	—	—	○	○	○	○	
	■ タイヤ&ホイール	235/60R18 103Vタイヤ& 18x7½インチアルミホイール(グレーメタリック塗装)		—	—	—	—	—	—	—	—	—
		235/50R20 100Wタイヤ& 20x7½インチアルミホイール(シルバーメタリック塗装)		—	—	—	—	—	○	○	—	—
		235/50R20 100Wタイヤ& 20x7½インチアルミホイール(ブラックメタリック塗装)		○	—	○	—	○	—	—	○	—
235/50R20 100Wタイヤ& 20x7½インチアルミホイール (ブラックメタリック塗装:XD専用)			—	—	—	—	—	—	—	—	—	
235/50R20 100Wタイヤ& 20x7½インチアルミホイール (切削加工:ブラックメタリック塗装)			—	○	—	○	—	—	—	—	○	

\*3:e-SKYACTIV D 3.3/e-SKYACTIV PHEV搭載車は標準装備となります。

※7:トローラーヒッチの装着が必要です。

# Equipment (主要装備)

# MAZDA CX-60 e-SKYACTIV D 3.3/e-SKYACTIV PHEV

\*特別仕様車 XD-HYBRID Trekkerのベース車両は XD-HYBRID Exclusive Sportsです。

■:特別装備、○:標準装備、△:メーカーオプション、▲:ショッポプション  
◇:別売のショッポプション、ナビゲーション用SDカードアドバンス2の装着が必要な装備

			4WD	4WD	4WD	4WD	4WD	4WD	4WD	4WD	4WD
モデル要素	駆動										
	エンジン		e-SKYACTIV D 3.3	e-SKYACTIV D 3.3	e-SKYACTIV D 3.3	e-SKYACTIV D 3.3	e-SKYACTIV D 3.3	e-SKYACTIV PHEV	e-SKYACTIV PHEV	e-SKYACTIV PHEV	e-SKYACTIV PHEV
	ミッション		8EC-AT	8EC-AT	8EC-AT	8EC-AT	8EC-AT	8EC-AT	8EC-AT	8EC-AT	8EC-AT
	グレード		<b>XD-HYBRID Exclusive Sports</b>	<b>XD-HYBRID Exclusive Modern</b>	<b>XD-HYBRID Premium Sports</b>	<b>XD-HYBRID Premium Modern</b>	<b>XD-HYBRID Trekker</b>	<b>PHEV L Package</b>	<b>PHEV L Package</b>	<b>PHEV Premium Sports</b>	<b>PHEV Premium Modern</b>
■セキュリティ・他	車速感知式オートドアロック (衝撃感知ドアロック解除システム付)	全車標準	○	○	○	○	○	○	○	○	○
	アドバンスキーレスエントリーシステム (アンサーバック機能付、リアゲート連動)& アドバンスキーx2	全車標準	○	○	○	○	○	○	○	○	○
	イモビライザー(国土交通省認可品)	全車標準	○	○	○	○	○	○	○	○	○
	イルミネーテッドエントリーシステム	全車標準	○	○	○	○	○	○	○	○	○
	パンク修理キット	全車標準	○	○	○	○	○	○	○	○	○
	プッシュボタンスタートシステム	全車標準	○	○	○	○	○	○	○	○	○
	パーグラアラームシステム	全車標準	○	○	○	○	○	○	○	○	○
	3kW普通充電ケーブル		—	—	—	—	—	○	○	○	○
	充電ケーブル収納ケース		—	—	—	—	—	○	○	○	○

●SRS:Supplemental Restraint System(補助拘束装置) 運転席&助手席エアバッグ、運転席二エアバッグは横方向や後方からの衝撃、横転および転覆した場合や正面からの衝撃が小さい場合には作動しません。カーテン&運転席・助手席サイドエアバッグは横方向からの衝撃を感知した場合、感知した側が作動しますが、正面や後方からの衝突時や衝撃が小さい場合には作動しません。すべてのSRSエアバッグはシートベルトをしたうえで補助拘束装置です。シートベルトは必ず装着してください。●Apple CarPlayは、米国およびその他の国々で登録されたApple Inc.の商標です。●Android Auto™は、Google LLCの登録商標です。●アドバンスキーレスエントリーシステムを電波障害となるような機器(携帯電話など)と重ねて携帯した場合、機能しないことがあります。その際は、キーを離してご使用ください。●寒冷地仕様を特に設定していません。全車寒冷地を考慮した仕様となっております。●メーカーオプションにつきましては「Price&Maker Set Options(価格&メーカーセットオプション)」をご確認ください。

# Color Combination (カラーコンビネーション)

# MAZDA CX-60 e-SKYACTIV D 3.3/e-SKYACTIV PHEV

\*特別仕様車 XD-HYBRID Trekkerのベース車両は XD-HYBRID Exclusive Sportsです。

■:特別装備、○:標準装備、△:メーカーオプション

モデル要素		4WD	4WD	4WD	4WD	4WD	4WD	4WD	4WD	4WD
		e-SKYACTIV D 3.3	e-SKYACTIV D 3.3	e-SKYACTIV D 3.3	e-SKYACTIV D 3.3	e-SKYACTIV D 3.3	e-SKYACTIV PHEV	e-SKYACTIV PHEV	e-SKYACTIV PHEV	e-SKYACTIV PHEV
		8EC-AT	8EC-AT	8EC-AT	8EC-AT	8EC-AT	8EC-AT	8EC-AT	8EC-AT	8EC-AT
		XD-HYBRID Exclusive Sports	XD-HYBRID Exclusive Modern	XD-HYBRID Premium Sports	XD-HYBRID Premium Modern	XD-HYBRID Trekker	PHEV L Package	PHEV L Package	PHEV Premium Sports	PHEV Premium Modern
■シート材質・カラー	シート材質(クロス)	—	—	—	—	—	—	—	—	—
	シート材質(レザー※1)	—	—	—	—	—	○	○	—	—
	シート材質(ナッパレザー※2)	○	○	—	○	○	—	—	—	○
	シート材質(ナッパレザー※3/レガーヌ※)	—	—	○	—	—	—	—	○	—
	シートカラー(ブラック)	○	—	—	—	○	○	—	—	—
	シートカラー(グレージュ)	—	—	—	—	—	—	○	—	—
	シートカラー(ピュアホワイト)	—	○	—	○	—	—	—	—	○
	シートカラー(タン)	—	—	○	—	—	—	—	○	—
	シートセンターアクセント(合成皮革)	○	○	○	—	○	○	○	○	—
■インテリア コーディネート ネーション (1/2)	シートセンターアクセント(クロス)	—	—	—	○	—	—	—	—	○
	インパネデコレーションパネル(樹脂:ラギッドブラック)	—	—	—	—	—	—	—	—	—
	インパネデコレーションパネル(合成皮革:シュリンク調/ブラック)	—	—	—	—	—	○	—	—	—
	インパネデコレーションパネル(合成皮革:コードバン調/ブラック)	○	—	—	—	○	—	—	—	—
	インパネデコレーションパネル(合成皮革:ピュアホワイト)	—	○	—	—	—	—	—	—	—
	インパネデコレーションパネル(レガーヌ※:タン)	—	—	○	—	—	—	—	○	—
	インパネデコレーションパネル(ルーセントクロス:ピュアホワイト)	—	—	—	○	—	—	—	—	○
	インパネ加飾(シルバー)	○	○	—	—	○	○	○	—	—
	フロントコンソール加飾(シルバー)	○	○	—	—	○	○	○	—	—
	サイドルーバーベゼル(シルバー)	○	○	—	—	○	○	○	—	—
	インパネ加飾(ガンメタリック)	—	—	○	—	—	—	—	○	—
	フロントコンソール加飾(ガンメタリック)	—	—	○	—	—	—	—	○	—
	サイドルーバーベゼル(ガンメタリック)	—	—	○	—	—	—	—	○	—
	インパネ加飾(プラチナサテン)	—	—	—	○	—	—	—	—	○
	フロントコンソール加飾(プラチナサテン)	—	—	—	○	—	—	—	—	○
	サイドルーバーベゼル(プラチナサテン)	—	—	—	○	—	—	—	—	○
	インパネロアパネル(樹脂:ブラック)	○	—	—	—	○	○	○	—	—
	インパネロアパネル(樹脂:ピュアホワイト)	—	○	—	○	—	—	—	—	○
	インパネロアパネル(樹脂:タン)	—	—	○	—	—	—	—	○	—
	ドアトリム(クロス)	—	—	—	—	—	—	—	—	—
	ドアトリム(合成皮革)	○	○	—	—	○	○	○	—	—
	ドアトリム(レガーヌ※)	—	—	○	—	—	—	—	○	—
	ドアトリム(ルーセントクロス)	—	—	—	○	—	—	—	—	○
	ドアトリム加飾(ラギッドブラック)	—	—	—	—	—	—	—	—	—
	ドアトリム加飾(メッシュメタル:シルバーベゼル)	○	—	—	—	○	○	—	—	—
	ドアトリム加飾(インレイメタルウッド:シルバーベゼル)	—	○	—	—	—	—	○	—	—
	ドアトリム加飾(マットブラックヘアライン:ガンメタリックベゼル)	—	—	○	—	—	—	—	○	—
	ドアトリム加飾(本空(メーブル):クロームメッキベゼル)	—	—	—	○	—	—	—	—	○
	ドアアッパートリム(樹脂)	—	—	—	—	—	—	—	—	—
	ドアアッパートリム(合成皮革)	*3	○	○	○	○	○	○	○	○

\*「レガーヌ※」はセーレン株式会社の登録商標です。\*3:e-SKYACTIV D 3.3/e-SKYACTIV PHEV搭載車は標準装備となります。

※1:フロントシートおよびリアシート左右のシート背もたれの前面、サイドサポート部内側、シート座面に本革を使用しています。※2:フロントシートおよびリアシート左右のシート背もたれの前面、サイドサポート部内側、シート座面にナッパレザーを使用しています。※3:フロントシートおよびリアシート左右のシート背もたれのサイドサポート部内側にナッパレザーを使用しています。フロントシートおよびリアシート左右のシート背もたれの前面の中央、シート座面にレガーヌ※を使用しています。

# Color Combination (カラーコンビネーション)

# MAZDA CX-60 e-SKYACTIV D 3.3/e-SKYACTIV PHEV

\*特別仕様車 XD-HYBRID Trekkerのベース車両は XD-HYBRID Exclusive Sportsです。

■:特別装備、○:標準装備、△:メーカーオプション

モデル要素		4WD	4WD	4WD	4WD	4WD	4WD	4WD	4WD	4WD
		e-SKYACTIV D 3.3	e-SKYACTIV D 3.3	e-SKYACTIV D 3.3	e-SKYACTIV D 3.3	e-SKYACTIV D 3.3	e-SKYACTIV PHEV	e-SKYACTIV PHEV	e-SKYACTIV PHEV	e-SKYACTIV PHEV
		8EC-AT	8EC-AT	8EC-AT	8EC-AT	8EC-AT	8EC-AT	8EC-AT	8EC-AT	8EC-AT
グレード		XD-HYBRID Exclusive Sports	XD-HYBRID Exclusive Modern	XD-HYBRID Premium Sports	XD-HYBRID Premium Modern	XD-HYBRID Trekker	PHEV L Package	PHEV L Package	PHEV Premium Sports	PHEV Premium Modern
■インテリア コーディネート ネーション (2/2)	ステアリング(本革巻)	○	○	—	—	○	○	○	—	—
	ステアリング(本革巻:2トーン)	—	—	○	—	—	—	—	○	—
	ステアリング(本革巻:ホワイトステッチ)	—	—	—	○	—	—	—	—	○
	エアコンコントロールスイッチ(プラチナサテン)	全車標準	○	○	○	○	○	○	○	○
	インナードアハンドル(プラチナサテン)	全車標準	○	○	○	○	○	○	○	○
	アームレスト(フロント/リア:合成皮革:ブラック)	—	—	—	—	—	—	—	—	—
	フロントコンソールリッド(合成皮革:ブラック)	—	—	—	—	—	—	—	—	—
	アームレスト (フロント/リア:合成皮革:ブラック:ダブルステッチ)	○	—	○	—	○	○	○	○	—
	フロントコンソールリッド(合成皮革:ブラック:ダブルステッチ)	○	—	○	—	○	○	○	○	—
	アームレスト (フロント/リア:合成皮革:ピュアホワイト:ダブルステッチ)	—	○	—	○	—	—	—	—	○
	フロントコンソールリッド (合成皮革:ピュアホワイト:ダブルステッチ)	—	○	—	○	—	—	—	—	○
	ニーレストパッド(樹脂)	—	—	—	—	—	—	—	—	—
	ニーレストパッド(合成皮革)	*3	○	○	○	○	○	○	○	○
	■ボディカラー	ジェットブラックマイカ	○	○	○	○	○	○	○	○
ディーブクリスタルブルーマイカ		○	○	○	○	○	○	○	○	○
ソニックシルバーメタリック		○	○	○	○	○	○	○	○	○
プラチナクォーツメタリック		○	○	○	○	○	○	○	○	○
ジルコンサンドメタリック		—	—	—	—	○	—	—	—	—
ソウルレッドクリスタルメタリック※4		△	△	△	△	△	△	△	△	△
マシーングレープレミアムメタリック※5		△	△	△	△	△	△	△	△	△
ロジウムホワイトプレミアムメタリック※5	△	△	△	△	△	△	△	△	△	

\*3:e-SKYACTIV D 3.3/e-SKYACTIV PHEV搭載車は標準装備となります。

※4:ソウルレッドクリスタルメタリックは特別塗装色のため、メーカー希望小売価格77,000円(消費税抜き価格70,000円)高となります。※5:マシーングレープレミアムメタリックおよびロジウムホワイトプレミアムメタリックは特別塗装色のため、メーカー希望小売価格 55,000円(消費税抜き価格50,000円)高となります。

# Price&Maker Set Options (価格&メーカーセットオプション)

MAZDA CX-60

\*特別仕様車 XD-HYBRID Trekkerのベース車両は XD-HYBRID Exclusive Sportsです。

メーカー希望車両本体小売価格 ( )内は消費税抜き価格					
<input type="checkbox"/> 25S S Package	2WD・AT	¥3,267,000 (¥2,970,000)	/	4WD・AT	¥3,492,500 (¥3,175,000)
<input type="checkbox"/> 25S L Package	2WD・AT	¥3,795,000 (¥3,450,000)	/	4WD・AT	¥4,020,500 (¥3,655,000)
<input type="checkbox"/> XD Drive Edition	2WD・AT	¥4,270,200 (¥3,882,000)	/	4WD・AT	¥4,495,700 (¥4,087,000)
<input type="checkbox"/> XD-HYBRID Premium Sports				4WD・AT	¥5,670,500 (¥5,155,000)
<input type="checkbox"/> XD-HYBRID Premium Modern				4WD・AT	¥5,670,500 (¥5,155,000)
<input type="checkbox"/> XD-HYBRID Trekker *特別仕様車				4WD・AT	¥5,527,500 (¥5,025,000)
<input type="checkbox"/> PHEV L Package				4WD・AT	¥5,700,200 (¥5,182,000)
<input type="checkbox"/> PHEV Premium Sports				4WD・AT	¥6,462,500 (¥5,875,000)
<input type="checkbox"/> PHEV Premium Modern				4WD・AT	¥6,462,500 (¥5,875,000)
メーカーオプション設定なし					

メーカー希望車両本体小売価格 ( )内は消費税抜き価格					
<input type="checkbox"/> 25S Exclusive Mode	2WD・AT	¥4,097,500 (¥3,725,000)	/	4WD・AT	¥4,323,000 (¥3,930,000)
<input type="checkbox"/> XD Drive Edition Nappa Leather Package	2WD・AT	¥4,565,000 (¥4,150,000)	/	4WD・AT	¥4,790,500 (¥4,355,000)
<input type="checkbox"/> XD Premium Sports	2WD・AT	¥4,665,100 (¥4,241,000)	/	4WD・AT	¥4,890,600 (¥4,446,000)
<input type="checkbox"/> XD-HYBRID Exclusive Sports				4WD・AT	¥5,307,500 (¥4,825,000)
<input type="checkbox"/> XD-HYBRID Exclusive Modern				4WD・AT	¥5,307,500 (¥4,825,000)
				メーカーセットオプション価格	組合せ表
パノラマサンルーフ				¥121,000 (¥110,000)	▲
				メーカーセットオプション合計	¥121,000 (¥110,000)

●メーカーオプションはご注文時に申し受けます。メーカーの工場では装着するため、ご注文後はお受けできませんのでご了承ください。

## 《リサイクル料金表》

車名	リサイクル預託金				資金管理料金	合計
	シュレッダーダスト料金	エアバッグ類料金	フロン類料金	情報管理料金		
CX-60	¥11,890	¥2,700	¥0	¥130	¥290	¥15,010

●本カタログに記載の価格はメーカー希望小売価格(消費税10%込み)です。価格については販売会社が独自に定めておりますので、詳しくは各販売会社におたずねください。また、保険料、税金(消費税除く)、登録などに伴う諸費用や、各販売会社でセットする付属品の費用は別途申し受けます。●記載の価格には、パンク修理キット、工具(ホイールレンチ、けん引フック)が含まれています。(ジャッキは含まれておりません。シヨップオプションの「ジャッキセット」としてご用意しております。) ●別途リサイクル料金が必要となります。

## 機種別減税対象車

●機種別減税対象につきましては、オフィシャルサイト内のエコカーラインナップ(<https://www.mazda.co.jp/purchase/eco/>) をご覧いただくか、営業スタッフにおたずねください。



XD-HYBRID Premium Modern

単位(mm)

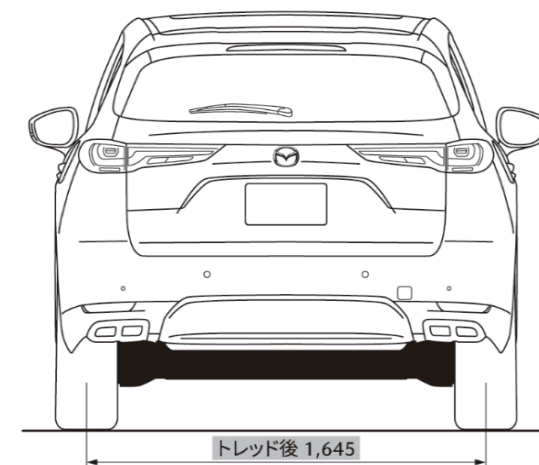
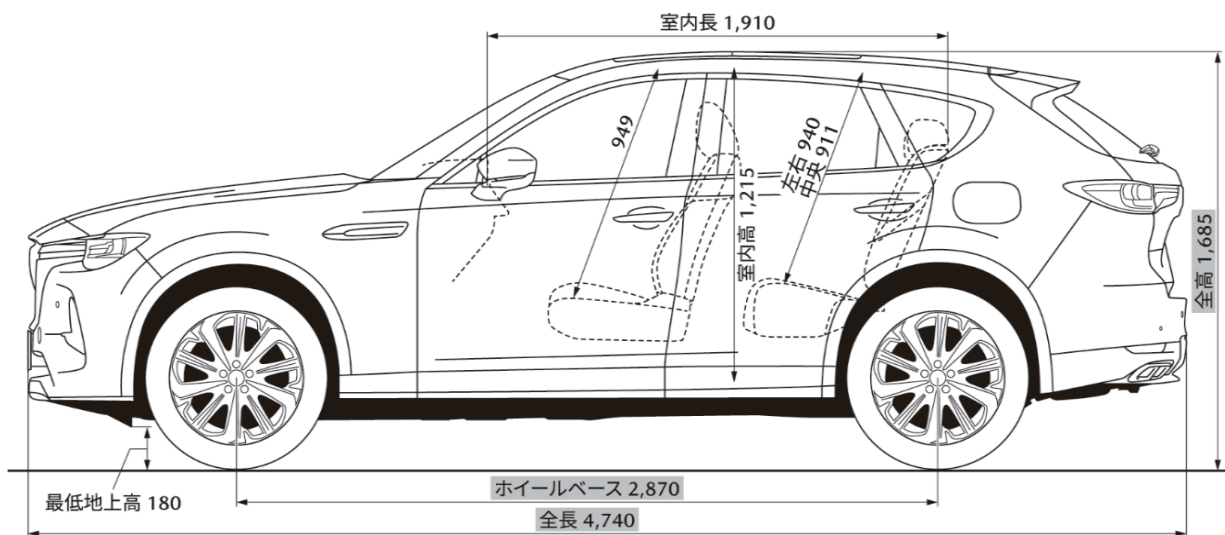
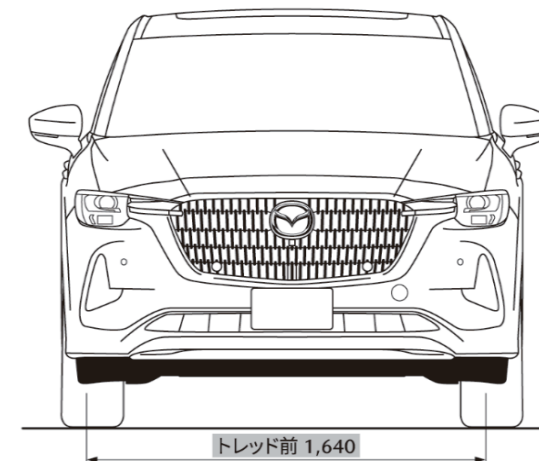
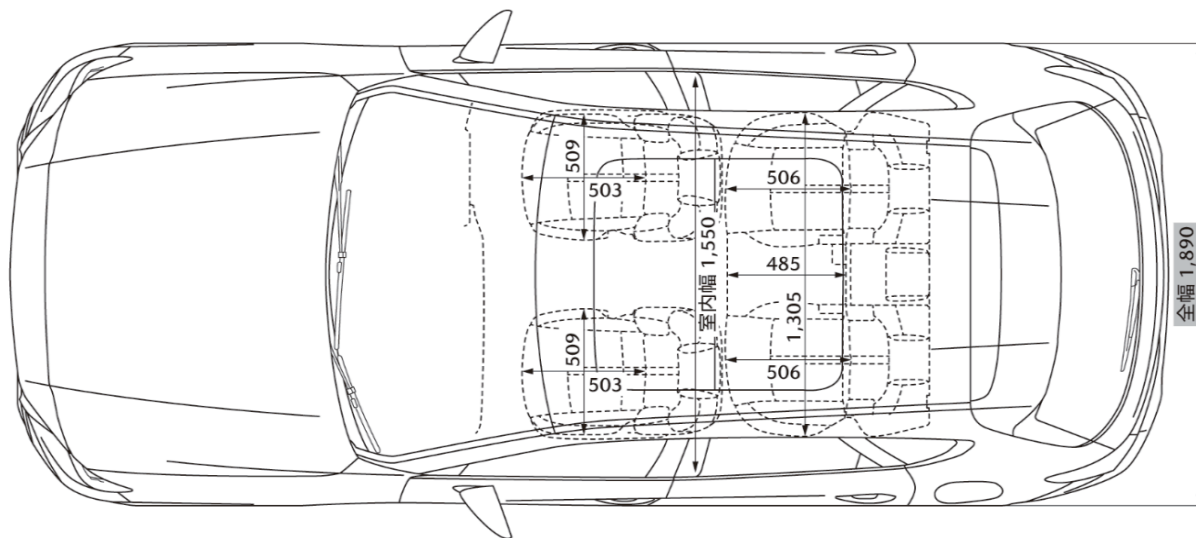

●寸法は、社内測定値となります(■部を除く)。

機種名	255						XD							
	S Package		L Package		Exclusive Mode		Drive Edition		Drive Edition Nappa Leather Package		Premium Sports			
	8EC-AT						8EC-AT							
	2WD(FR)		4WD		2WD(FR)		4WD		2WD(FR)		4WD			
■車名・型式	マツダ・5BA-KH5P						マツダ・3DA-KH3P							
■燃料消費率	WLTCモード 燃費(国土交通省審査値)*1、2	km/L	14.2	13.1	14.1	13.0	14.1【14.0】	13.0【13.0】	19.7	18.4	19.7【19.6】	18.4【18.3】	19.7【19.6】	18.4【18.3】
	市街地モード(WLTC-L)		10.8	10.3	10.8	10.2	10.8【10.8】	10.2【10.2】	16.3	15.2	16.3【16.2】	15.2【15.1】	16.3【16.2】	15.2【15.1】
	郊外モード(WLTC-M)		14.5	13.2	14.4	13.1	14.4【14.3】	13.1【13.0】	19.4	18.2	19.4【19.2】	18.2【18.1】	19.4【19.2】	18.2【18.1】
	高速道路モード(WLTC-H)		16.1	14.8	16.1	14.7	16.1【16.0】	14.7【14.7】	22.0	20.5	22.0【21.8】	20.5【20.4】	22.0【21.8】	20.5【20.4】
	WLTCモード CO <sub>2</sub> 排出量	g/km	164	177	165	179	165【166】	179【179】	131	141	131【132】	141【141】	131【132】	141【141】
	備考		-		-		-		-		-		-	
■排出ガス	適合規制または認定レベル		 <p>低排出ガス車 平成30年 排出ガス基準50%低減 国土交通大臣認定車</p>						平成30年排出ガス規制適合					
	WLTCモード	CO	g/km		1.15						0.63			
	規制値・認定値	NMHC	g/km		0.05						0.024			
		NOx	g/km		0.025						0.15			
		PM	g/km		0.005						0.005			
■車外騒音	適合規制レベル		H28年騒音規制(M1A2A) 適合						H28年騒音規制(M1A2A) 適合					
	加速/定常/近接	dB(A)	70(規制値) / - / 77						70(規制値) / - / 76					
■エアコン冷媒	種類(GWP値※1)・使用量		HFO-1234yf(1※2)・590g											
■車室内VOC			自工会目標達成(厚生労働省室内濃度指針値以下)											
■環境負荷物質	鉛※3		自工会2006年目標達成(1996年時点の1/10以下) / 使用部品:電子基板・電気部品のはんだ、圧電素子など											
	水銀※4		自工会目標達成(2005年1月以降使用禁止)											
	六価クロム		自工会目標達成(2008年1月以降使用禁止)											
	カドミウム		自工会目標達成(2007年1月以降使用禁止)											
■リサイクル	リサイクルし易い材料使用部品		バンパー、内装材などの樹脂部品											
	樹脂、ゴム部品への材料表示		あり											
	リサイクル材使用部品		アンダーカバーなどの一部樹脂部品											

【 】内は、サンルーフ装着車

\*1: 燃料消費率は定められた試験条件での値です。お客様の使用環境(気象、渋滞等)や運転方法(急発進、エアコン使用時等)に応じて燃料消費率は異なります。

\*2: WLTCモードは、市街地、郊外、高速道路の各走行モードを平均的な使用時間配分で構成した国際的な走行モードです。市街地モードは、信号や渋滞等の影響を受ける比較的低速な走行を想定、郊外モードは、信号や渋滞等の影響をあまり受けない走行を想定、高速道路モードは、高速道路等での走行を想定しています。

※1:GWP:Global Warming Potential(地球温暖化係数) ※2:フロン法において、カーエアコン冷媒は、2023年度以降、GWP150以下(対象の乗用車における国内向け年間出荷台数の加重平均値)にすることを求められております。 ※3:鉛バッテリーは回収ルートが確立されていますので対象外となります。 ※4:ナビゲーション等の液晶ディスプレイ、コンビネーションメーター、ディスチャージヘッドランプ、室内蛍光灯(交通安全上必須な部品の極微量使用を除外)

# Environmental Specifications (環境仕様)

MAZDA CX-60

\*特別仕様車 XD-HYBRID Trekkerのベース車両は XD-HYBRID Exclusive Sportsです。

機種名	XD-HYBRID			
	Exclusive Sports/Exclusive Modern	Premium Sports/Premium Modern	Trekker *特別仕様車	
■車名・型式	マツダ・3CA-KH3R3P			
■燃料消費率	WLTC <sup>※1</sup> 燃費 (国土交通省審査値)* km/L	21.0 【20.9】	【20.9】	【21.4】
	市街地モード (WLTC-L)	17.5 【17.5】	【17.5】	【18.7】
	郊外モード (WLTC-M)	21.5 【21.4】	【21.4】	【21.5】
	高速道路モード (WLTC-H)	22.5 【22.4】	【22.4】	【22.7】
	WLTCモードCO <sub>2</sub> 排出量 g/km	123 【124】	【124】	【121】
備考				
■排出ガス	適合規制または認定レベル	平成30年排出ガス規制適合		
	WLTCモード CO g/km	0.63		
	規制値・認定値 NMHC g/km	0.024		
	NOx g/km	0.15		
	PM g/km	0.005		
■車外騒音	適合規制レベル	平成28年騒音規制 (M1A2A) 適合		
	加速/定常/近接 dB (A)	70 (規制値) / - / 73		
■エアコン冷媒	種類 (GWP値※1)・使用量	HFO-1234yf (※2)・670g		
■車室内VOC		自工会目標達成 (厚生労働省室内濃度指針値以下)		
■環境負荷物質	鉛※3	自工会2006年目標達成 (1996年時点の1/10以下) / 使用部品: 電子基板・電気部品のはんだ、圧電素子など		
	水銀※4	自工会目標達成 (2005年1月以降使用禁止)		
	六価クロム	自工会目標達成 (2008年1月以降使用禁止)		
	カドミウム	自工会目標達成 (2007年1月以降使用禁止)		
■リサイクル	リサイクルしやすい材料使用部品	バンパー、内装材などの樹脂部品		
	樹脂、ゴム部品への材料表示	あり		
	リサイクル材使用部品	アンダーカバーなどの一部樹脂部品		

【 】内は、サンルーフ装着車

\*: 燃料消費率は定められた試験条件での値です。お客様の使用環境 (気象、渋滞等) や運転方法 (急発進、エアコン使用時等) に応じて燃料消費率は異なります。また、市街地、郊外、高速道路の各走行モードを平均的な使用時間配分で構成した国際的な走行モードです。市街地モードは、信号や渋滞等の影響を受ける比較的低速な走行を想定、郊外モードは、信号や渋滞等の影響をあまり受けない走行を想定、高速道路モードは、高速道路等での走行を想定しています。

※1: GWP: Global Warming Potential (地球温暖化係数) ※2: フロン法において、カーエアコン冷媒は、2023年度以降、GWP150以下 (対象の乗用車における国内向け年間出荷台数の加重平均値) にすることを求められております。※3: 鉛バッテリーは回収ルートが確立されていますので対象外となります。※4: ナビゲーション等の液晶ディスプレイ、コンビネーションメーター、ディスチャージヘッドランプ、室内蛍光灯 (交通安全上必須な部品の極微量使用を除外)

機種名	PHEV				
	L Package		Premium Sports/Premium Modern		
	8EC-AT				
	4WD				
■車名・型式	マツダ・5LA-KH5S3P				
■燃料消費率	WLTCモードハイブリッド燃料消費率(国土交通省審査値)*1,2	km/L	14.3	【14.3】	
	市街地モード(WLTC-L)		10.7	【10.7】	
	郊外モード(WLTC-M)		14.5	【14.5】	
	高速道路モード(WLTC-H)		16.5	【16.5】	
	WLTCモードCO <sub>2</sub> 排出量	g/km	162	【162】	
■排出ガス	JC08モードハイブリッド燃料消費率(国土交通省審査値)*1	km/L	14.9	【14.9】	
	JC08モードCO <sub>2</sub> 排出量	g/km	156	【156】	
	備考		-	-	
■排出ガス	適合規制または認定レベル				
	WLTCモード	CO	g/km		1.15
	規制値・認定値	NMHC	g/km		0.05
		NOx	g/km		0.025
		PM	g/km		0.005
■車外騒音	適合規制レベル	平成28年騒音規制(M1B2A)適合			
	加速/定常/近接	dB(A)	70(規制値) / - /73		
■エアコン冷媒	種類(GWP値※1)・使用量	HFO-1234yf(1※2)・760g			
■車室内VOC	自工会目標達成(厚生労働省室内濃度指針値以下)				
■環境負荷物質	鉛※3	自工会2006年目標達成(1996年時点の1/10以下) / 使用部品:電子基板・電気部品のはんだ、圧電素子など			
	水銀※4	自工会目標達成(2005年1月以降使用禁止)			
	六価クロム	自工会目標達成(2008年1月以降使用禁止)			
	カドミウム	自工会目標達成(2007年1月以降使用禁止)			
■リサイクル	リサイクルし易い材料使用部品	バンパー、内装材などの樹脂部品			
	樹脂、ゴム部品への材料表示	あり			
	リサイクル材使用部品	アンダーカバーなどの一部樹脂部品			

【 】内は、サンルーフ装着車

\*1: ハイブリッド燃料消費率、充電電力使用時走行距離、EV走行換算距離、交流電力量消費率および一充電消費電力量は定められた試験条件での値です。お客様の使用環境(気象、渋滞等)や運転方法(急発進、エアコン使用時等)に応じて燃料消費率は異なります。

\*2: WLTCモードは、市街地、郊外、高速道路の各走行モードを平均的な使用時間配分で構成した国際的な走行モードです。市街地モードは、信号や渋滞等の影響を受ける比較的低速な走行を想定、郊外モードは、信号や渋滞等の影響をあまり受けない走行を想定、高速道路モードは、高速道路等での走行を想定しています。

※1: GWP: Global Warming Potential (地球温暖化係数) ※2: フロン法において、カーエアコン冷媒は、2023年度以降、GWP150以下(対象の乗用車における国内向け年間出荷台数の加重平均値)にすることを求められております。※3: 鉛バッテリーは回収ルートが確立されていますので対象外となります。※4: ナビゲーション等の液晶ディスプレイ、コンビネーションメーター、ディスチャージヘッドランプ、室内蛍光灯(交通安全上必須な部品の極微量使用を除外)

ご購入を検討中のみなさまへ、各種プランをご用意しました。  
「愛車と重ねる歳月を、より光り輝くものに」

詳しくは、マツダオフィシャルサイトで最新の情報をご確認ください。

■残価設定型クレジット マツダスカイプラン

<https://www.mazda.co.jp/purchase/credit-plan/>



■万一の故障を無料で修理 マツダ延長保証

<https://www.mazda.co.jp/purchase/carlife-care/encho-hosho/5years/>



■マツダ自動車保険 スカイプラス

<https://www.mazda.co.jp/purchase/carlife-care/insurance/>



■高品質メンテナンス パックdeメンテ

<https://www.mazda.co.jp/purchase/carlife-care/packdemente/>



■MAZDA CX-60 アクセサリーカタログ

[https://www2.mazda.co.jp/accessories/web\\_cat/cx-60/](https://www2.mazda.co.jp/accessories/web_cat/cx-60/)



マツダ企業サイト(会社案内、企業理念、取り組みについて)  
<https://www.mazda.com/ja/>

●後席もシートベルト。チャイルドシートも忘れずに。発進・加速はゆるやかに。エコドライブを心がけよう。

(このカタログについてのお問い合わせ先)

お近くの販売会社または  マツダ(株)コールセンターへどうぞ。

全国共通フリーダイヤル  0120-386-919

受付時間 平日9:00~17:00 土・日・祝日9:00~12:00 13:00~17:00

掲載の画像は撮影・印刷条件により、実物と印象が相違する場合があります。また、ボディカラー及び内装色が実車と違って見えることがあります。本カタログの画像は合成です。このカタログは2025年10月現在のものです。

●マツダのソーシャルメディアはこちら  
<https://www.mazda.co.jp/experience/socialmedia/>



●CLUB MAZDA登録はこちら  
[https://www.mazda.co.jp/clubmazda\\_intro/](https://www.mazda.co.jp/clubmazda_intro/)



**マツダ株式会社**

〒730-8670 広島県安芸郡府中町新地3-1  
マツダオフィシャルサイト  
[www.mazda.co.jp/](http://www.mazda.co.jp/)

