

2023年2月現在のものです

■車種	ボディタイプ	ステーションワゴン																		
	機種名	25S					XD													
		S Package		L Package/Exclusive Mode			XD/S Package		L Package		Exclusive Mode									
駆動方式	2WD (FR)	4WD	2WD (FR)	4WD	2WD (FR)	4WD	2WD (FR)	4WD	2WD (FR)	4WD										
■エンジンタイプ	SKYACTIV-G 2.5 (スカイアクティブ・ジー)					SKYACTIV-D 3.3 (スカイアクティブ・ディー)														
■トランスミッションタイプ	SKYACTIV-DRIVE (スカイアクティブ・ドライブ)					8EC-AT														
■車名・型式	マツダ・5BA-KH5P					マツダ・3DA-KH3P														
■寸法・重量・定員	全長×全幅×全高	mm					4,740×1,890×1,685													
	室内寸法(長さ×幅×高さ) ^{*1}	mm		1,910×1,550×1,230			1,910×1,550×1,230 [1,910×1,550×1,215]		1,910×1,550×1,230 [1,910×1,550×1,215]		[1,910×1,550×1,215]									
	ホイールベース	mm																		
	トレッド	前/後		mm																
	最低地上高 ^{*1}	mm		175			180		175		180									
	乗車定員	名																		
	車両重量	kg		1,680			1,720		1,720 [1,750]		1,760 [1,790]									
■ステアリング・サスペンション・ブレーキ	ステアリング ^{*1}	ラック&ピニオン式																		
	サスペンション	前/後		ダブルウィッシュボーン式/マルチリンク式																
	ブレーキ	前/後		ベンチレーテッドディスク/ベンチレーテッドディスク																
■エンジン	型式	PY-VPS型					T3-VPTS型													
	種類 ^{*1}	水冷直列4気筒DOHC16バルブ					水冷直列6気筒DOHC24バルブ直噴ターボ													
	総排気量	L	2.488					3.283												
	ボア×ストローク	mm	89.0×100.0					86.0×94.2												
	圧縮比 ^{*1}	13.0																		
	最高出力 ^{*2}	kW(PS) /rpm	138(188)/6,000					170(231)/4,000-4,200												
	最大トルク ^{*2}	N・m(kgf・m) /rpm	250(25.5)/3,000					500(51.0)/1,500-3,000												
	燃料供給装置	筒内直接噴射 (DI)					電子式(コモンレール)													
使用燃料・タンク容量	L	無鉛レギュラーガソリン・58					軽油・58													
■性能	WLTC ^{モード} 燃費(国土交通省審査値) ^{*1,2}	km/L	14.2		13.1		14.1 [14.0]		13.0 [13.0]		19.8		18.5		19.8 [19.6]		18.5 [18.3]		[19.6]	[18.3]
		市街地モード (WLTC-L)	10.9		10.4		10.9 [10.9]		10.4 [10.3]		16.5		15.5		16.4 [16.2]		15.4 [15.3]		[16.2]	[15.3]
		郊外モード (WLTC-M)	14.8		13.1		14.6 [14.4]		13.0 [13.0]		19.6		18.2		19.5 [19.3]		18.2 [18.0]		[19.3]	[18.0]
		高速道路モード (WLTC-H)	15.9		14.8		15.8 [15.8]		14.7 [14.7]		21.8		20.6		21.9 [21.8]		20.5 [20.4]		[21.8]	[20.4]
	JC08 ^{モード} 燃費(国土交通省審査値) ^{*1}	km/L	14.2		13.9		14.2 [14.2]		13.9 [13.5]		20.5		20.3		20.5 [20.5]		20.3 [20.0]		[20.5]	[20.0]
		主要燃費向上対策	筒内直接噴射 (DI)、充電制御、可変バルブタイミング、ミラーサイクルエンジン、電動パワーステアリング、アイドリングストップ機構										筒内直接噴射、電子制御燃料噴射、コモンレール高圧噴射、電動パワーステアリング、アイドリングストップ機構							
最小回転半径	m	5.4																		
■トランスミッション	クラッチ ^{*1}	トルクコンバーターレス																		
	変速比(第1速/第2速/第3速/第4速/第5速/第6速/第7速/第8速/後退)	5.258/3.303/2.129/1.705/1.300/1.000/0.822/0.628/4.034					5.258/3.303/2.129/1.705/1.300/1.000/0.822/0.628/4.034													
	最終減速比	4.181		前 4.140/後 4.181			4.181		前 4.140/後 4.181			3.307		前 3.275/後 3.307		3.307		前 3.275/後 3.307		

【 】内は、サンルーフ装着車

*1:燃料消費率は定められた試験条件での値です。お客様の使用環境(気象、渋滞等)や運転方法(急発進、エアコン使用時等)に応じて燃料消費率は異なります。
 *2:WLTCモードは、市街地、郊外、高速道路の各走行モードを平均的な使用時間配分で構成した国際的な走行モードです。市街地モードは、信号や渋滞等の影響を受ける比較的低速な走行を想定、郊外モードは、信号や渋滞等の影響をあまり受けない走行を想定、高速道路モードは、高速道路等での走行を想定しています。

*1:社内測定値および社内呼称。*2:()内は旧単位での参考値です。

■道路運送車両法による型式指定申請書数値 ◆本仕様・装備は予告なく変更する場合があります。 ■製造事業者:マツダ株式会社

■車種	ボディタイプ	ステーションワゴン	
	機種名	XD-HYBRID	
	駆動方式	Exclusive Sports/Exclusive Modern	Premium Sports/Premium Modern
■エンジンタイプ	e-SKYACTIV D 3.3 (イー・スカイアクティブ・ディー)		
■トランスミッションタイプ	SKYACTIV-DRIVE (スカイアクティブ・ドライブ) 8EC-AT		
■車名・型式	マツダ・3CA-KH3R3P		
■寸法・重量・定員	全長×全幅×全高	mm	4,740×1,890×1,685
	室内寸法(長さ×幅×高さ) ^{※1}	mm	1,910×1,550×1,230 【1,910×1,550×1,215】
	ホイールベース	mm	2,870
	トレッド	mm	1,640/1,645
	最低地上高 ^{※1}	mm	180
	乗車定員	名	5
	車両重量	kg	1,910 【1,940】
	■ステアリング・サスペンション・ブレーキ	ステアリング ^{※1}	ラック&ピニオン式
サスペンション		前/後	ダブルウィッシュボーン式/マルチリンク式
ブレーキ		前/後	ベンチレーテッドディスク/ベンチレーテッドディスク
■エンジン	型式	T3-VPTH型	
	種類 ^{※1}	水冷直列6気筒DOHC24バルブ直噴ターボ	
	総排気量	L	3.283
	ボア×ストローク	mm	86.0×94.2
	圧縮比 ^{※1}		15.2
	最高出力 ^{※2}	kW(PS) /rpm	187(254) /3,750
	最大トルク ^{※2}	N・m(kgf・m) /rpm	550(56.1) /1,500-2,400
	燃料供給装置	電子式(コモンレール)	
	使用燃料・タンク容量	L	軽油・58
	■モーター	型式	MR型
種類		永久磁石式同期電動機	
最高出力 ^{※2}		kW(PS) /rpm	12(16.3) /900
最大トルク ^{※2}		N・m(kgf・m) /rpm	153(15.6) /200
■動力用主電池	種類	リチウムイオン電池	
	個数	12	
	容量	Ah	7.5
■性能	WLTC ^{※3} 燃費(国土交通省審査値) [*]	km/L	21.1 【21.0】
		市街地モード(WLTC-L)	18.1 【18.0】
		郊外モード(WLTC-M)	21.4 【21.2】
		高速道路モード(WLTC-H)	22.5 【22.4】
	主要燃費向上対策	ハイブリッドシステム、筒内直接噴射、電子制御燃料噴射、コモンレール高圧噴射、電動パワーステアリング、アイドリングストップ機構	
■トランスミッション	クラッチ ^{※1}	トルクコンバーターレス	
	変速比(第1速/第2速/第3速/第4速/第5速/第6速/第7速/第8速/後退)	5.258/3.303/2.129/1.705/1.300/1.000/0.822/0.628/4.034	
	最終減速比	前 3.275/後 3.307	

【 】内は、サンルーフ装着車

*燃料消費率は定められた試験条件での値です。お客様の使用環境(気象、渋滞等)や運転方法(急発進、エアコン使用時等)に応じて燃料消費率は異なります。また、市街地、郊外、高速道路の各走行モードを平均的な使用時間配分で構成した国際的な走行モードです。市街地モードは、信号や渋滞等の影響を受ける比較的低速な走行を想定、郊外モードは、信号や渋滞等の影響をあまり受けない走行を想定、高速道路モードは、高速道路等での走行を想定しています。

※1:社内測定値および社内呼称。※2:()内は旧単位での参考値です。

■道路運送車両法による型式指定申請書数値 ◆本仕様・装備は予告なく変更する場合があります。 ■製造事業者:マツダ株式会社

■車種	ボディタイプ	ステーションワゴン				
	機種名	PHEV				
	駆動方式	S Package	Exclusive Sports/Exclusive Modern	Premium Sports/Premium Modern		
■エンジンタイプ		4WD				
■トランスミッションタイプ	SKYACTIV-DRIVE (スカイアクティブ・ドライブ)	e-SKYACTIV PHEV (イー・スカイアクティブ・PHEV)				
		8EC-AT				
■車名・型式		マツダ・5LA-KH553P				
■寸法・重量・定員	全長×全幅×全高	mm	4,740×1,890×1,685			
	室内寸法(長さ×幅×高さ) ※1	mm	1,910×1,550×1,230	[1,910×1,550×1,215]		
	ホイールベース	mm	2,870			
	トレッド	mm	1,640/1,645			
	最低地上高 ※1	mm	175	180		
	乗車定員	名	5			
	車両重量	kg	2,040	2,060 [2,090]	[2,090]	
	■ステアリング・サスペンション・ブレーキ	ステアリング ※1		ラック&ピニオン式		
	サスペンション	前/後	ダブルウィッシュボーン式/マルチリンク式			
	ブレーキ	前/後	ベンチレーテッドディスク/ベンチレーテッドディスク			
■エンジン	型式		PY-VPH型			
	種類 ※1		水冷直列4気筒DOHC16バルブ			
	総排気量	L	2.488			
	ボア×ストローク	mm	89.0×100.0			
	圧縮比 ※1		13.0			
	最高出力 ※2	kW(PS) /rpm	138(188) /6,000			
	最大トルク ※2	N・m(kgf・m) /rpm	250(25.5) /4,000			
	燃料供給装置		筒内直接噴射(DI)			
■モーター	使用燃料・タンク容量	L	無鉛レギュラーガソリン・50			
	型式		MS型			
	種類		永久磁石同期電動機			
	最高出力 ※2	kW(PS) /rpm	129(175) /5,500			
■動力用主電池	最大トルク ※2	N・m(kgf・m) /rpm	270(27.5) /400			
	種類		リチウムイオン電池			
	電圧	V	355			
	容量	Ah	50			
■性能	個数		96			
	総電力量	kWh	17.8			
	ハイブリッド燃費 (国土交通省審査値)	WLTCC _{e-s} ※1、2	km/L	14.6	14.6 [14.6]	[14.6]
			市街地モード (WLTCC-L)	11.1	11.1 [11.1]	[11.1]
			郊外モード (WLTCC-M)	15.7	15.7 [15.7]	[15.7]
			高速道路モード (WLTCC-H)	16.0	16.0 [16.0]	[16.0]
		JC08 _{e-s} ※1	km/L	15.0	15.0 [15.0]	[15.0]
	主要燃費向上対策			プラグインハイブリッドシステム、筒内直接噴射、可変バルブタイミング、ミラーサイクル、電動パワーステアリング、充電制御、アイドリングストップ		
	充電電力使用時走行距離 (プラグインレンジ、国土交通省審査値)	WLTCC _{e-s} ※1、2、3	km	74	74 [74]	[74]
			JC08 _{e-s} ※1、3	km	78	78 [78]
	EV走行換算距離 (等価EVレンジ、国土交通省審査値)	WLTCC _{e-s} ※1、2、3	km	75	75 [75]	[75]
			JC08 _{e-s} ※1、3	km	78	78 [78]
	交流電力量消費率 (国土交通省審査値)	WLTCC _{e-s} ※1、2	Wh/km	247	247 [247]	[247]
			市街地モード (WLTCC-L)	237	237 [237]	[237]
郊外モード (WLTCC-M)			218	218 [218]	[218]	
高速道路モード (WLTCC-H)			218	218 [218]	[218]	
	JC08 _{e-s} ※1	Wh/km	218	218 [218]	[218]	
一充電消費電力量 (国土交通省審査値)	WLTCC _{e-s} ※1、2	kWh/回	16.67	16.67 [16.67]	[16.67]	
		JC08 _{e-s} ※1	kWh/回	17.26	17.26 [17.26]	[17.26]
■トランスミッション	最小回転半径	m	5.4			
	クラッチ ※1		トルクコンバーターレス			
	変速比(第1速/第2速/第3速/第4速/第5速/第6速/第7速/第8速/後退)		5.258/3.303/2.129/1.705/1.300/1.000/0.822/0.628/4.034			
	最終減速比		前 4.391/後 4.444			

【 】内は、サンルーフ装着車

※1:ハイブリッド燃料消費率、充電電力使用時走行距離、EV走行換算距離、交流電力量消費率および一充電消費電力量は定められた試験条件での値です。お客様の使用環境(気象、渋滞等)や運転方法(急発進、エアコン使用時等)に応じて燃料消費率は異なります。
 ※2:WLTCCモードは、市街地、郊外、高速道路の各走行モードを平均的な使用時間配分で構成した国際的な走行モードです。市街地モードは、信号や渋滞等の影響を受ける比較的低速な走行を想定、郊外モードは、信号や渋滞等の影響をあまり受けない走行を想定、高速道路モードは、高速道路等での走行を想定しています。
 ※3:エンジン、リチウムイオンバッテリーの状態、エアコンの使用状況や運転方法(所定の車速を超える)などによっては、バッテリー残量に関わらずEV走行が解除され、エンジンが作動します。

※1:社内測定値および社内呼称。 ※2:〈 〉内は旧単位での参考値です。

■道路運送車両法による型式指定申請書数値 ◆本仕様・装備は予告なく変更する場合があります。 ■製造事業者:マツダ株式会社

○:標準装備、△:メーカーオプション、▲:ショップオプション

機種名	25S			XD				XD-HYBRID				PHEV				
	S Package	L Package	Exclusive Mode	XD	S Package	L Package	Exclusive Mode	Exclusive Sports	Exclusive Modern	Premium Sports	Premium Modern	S Package	Exclusive Sports	Exclusive Modern	Premium Sports	Premium Modern
■セーフティ	[全車標準装備] ●SRSエアバッグシステム カーテン&フロントサイド ●SRSエアバッグシステム 運転席二エアバッグ ●ドライバー・アテンション・アラート (DAA) ●ウォーニング (全席シートベルト、ライト消し忘れ、半ドア) ●AT誤発進抑制制御 [前進時/後退時] ●車線逸脱警報システム (LDWS) *LDWS:Lane Departure Warning System ●後側方接近車両検知 (RCTA) *RCTA:Rear Cross Traffic Alert ●衝突二次被害軽減システム ●ダイナミック・スタビリティ・コントロールシステム [横滑り防止機構] (DSC) &トラクション・コントロール・システム (TCS) ●電子制御制動力配分システム (EBD) ●ブレーキアシスト ●エマージェンシー・シグナル・システム (ESS) ●ヒル・ローンチ・アシスト (HLA) ●パーキングセンサー (フロント/リア) ●全席ヘッドレスト (上下可動式) ●シートベルト フロントシート プリテンショナー&ロードリミッター機構付ELR3点式×2 ●シートベルトリアシート プリテンショナー&ロードリミッター機構付ELR3点式×2 (左右席)、ELR3点式×1 (中央席) ●シートベルト アンカーアジャスター (運転席/助手席) ●リアシート ISOFIX対応チャイルドシート固定ロアアンカレッジ (左右席) &トッパーゼアアンカレッジ (左右席) ●チャイルドブルーフ (リアドア) ●4輪アンチロック・ブレーキ・システム (4W-ABS)															
ハイ・ビーム・コントロールシステム (HBC)	○	—	—	○	—	—	—	—	—	—	—	—	—	—	—	—
アダプティブ・LED・ヘッドライト (ALH)	△	○	○	—	○	○	○	○	○	○	○	○	○	○	○	○
サイドモニター*1&バックガイドモニター	—	—	—	—	—	—	—	—	—	—	—	—	—	—	—	—
360°ビュー・モニター*1	○	○	○	△	○	○	○	○	○	○	○	○	○	○	○	○
シースルービュー	△	△	○	—	△	○	○	○	○	○	○	△	○	○	○	○
レーンキープ・アシスト・システム (LAS)	△	○	○	—	○	○	○	○	○	○	○	○	○	○	○	○
緊急時車線維持支援 (ELK) [側方危険回避アシスト機能&ロードキープアシスト機能]	△	○	○	—	○	○	○	○	○	○	○	○	○	○	○	○
ブラインド・スポット・モニタリング (BSM)	○	○	○	○	○	○	○	○	○	○	○	○	○	○	○	○
降車支援機能	△	○	○	—	○	○	○	○	○	○	○	○	○	○	○	○
スマート・ブレーキ・サポート (SBS)	○	○	○	○	○	○	○	○	○	○	○	○	○	○	○	○
前方検知機能	○	○	○	○	○	○	○	○	○	○	○	○	○	○	○	○
右直事故回避アシスト機能	△	○	○	—	△	○	○	○	○	○	○	△	○	○	○	○
前進時左右接近物検知機能 (SBS-FC)	—	—	—	—	—	—	—	—	○	○	○	○	○	○	○	○
交差点事故回避アシスト機能	△	○	○	—	△	○	○	○	○	○	○	△	○	○	○	○
後進時検知機能 (SBS-R)	○	○	○	○	○	○	○	○	○	○	○	○	○	○	○	○
後進時左右接近物検知機能 (SBS-RC)	○	○	○	△	○	○	○	○	○	○	○	○	○	○	○	○
前側方接近車両検知 (FCTA) *FCTA:Front Cross Traffic Alert	△	○	○	—	○	○	○	○	○	○	○	○	○	○	○	○
マツダ・レーダー・クルーズ・コントロール (MRCC) [全車速追従機能付]	○	○	○	○	○	○	○	○	○	○	○	○	○	○	○	○
標識連動車速調整機能*2	○	○	○	—	○	○	○	○	○	○	○	○	○	○	○	○
交通標識認識システム (TSR)	○	○	○	—	○	○	○	○	○	○	○	○	○	○	○	○
クルージング&トラフィック・サポート (CTS) *2	△	○	○	—	△	○	○	○	○	○	○	△	○	○	○	○
ドライバー異常時対応システム (DEA) *DEA:Driver Emergency Assist	△	○*3	○*3	—	△	○*3	○*3	○*3	○*3	○*3	○*3	○*3	○*3	○*3	○*3	○*3
ドライバー・モニタリング	△	○	○	—	△	○	○	○	○	○	○	○	○	○	○	○
■視界	[全車標準装備] ●LEDヘッドランプ (ハイ/ロービーム) ●オートライトシステム ●レインセンサーワイパー (フロント) 感度調整式 ●LEDハイマウントストップランプ ●リアワイパー ●全面UVカットガラス*4 ●リアウインドーデフォグガー ●LEDドアミラーウインカー ●パワーウインドー (自動反転機構およびワンタッチ&タイマー付) ●LEDリアコンビランプ ●遮音ガラス															
デイトタイム・ランニング・ライト (DRL)	△	○	○	—	○	○	○	○	○	○	○	○	○	○	○	○
グリーンガラス (リアドア/リアクォーター/リアゲート)	—	—	—	○	—	—	—	—	—	—	—	—	—	—	—	—
ダークテンテッドガラス (リアドア/リアクォーター/リアゲート)	○	○	○	△	○	○	○	○	○	○	○	○	○	○	○	○
IRカットガラス (フロントガラス/フロントドア) + スーパーUVカットガラス (フロントドア)	△	○	○	—	△	○	○	○	○	○	○	△	○	○	○	○
電動格納リモコン式カラードアミラー	○	○	○	○	○	○	○	○	○	○	○	○	○	○	○	○
(ボディ同色)	(ボディ同色)	(ボディ同色)	(ボディ同色)	(ボディ同色)	(ボディ同色)	(ボディ同色)	(ボディ同色)	(グロスブラック)	(ボディ同色)	(グロスブラック)	(ボディ同色)	(ボディ同色)	(グロスブラック)	(ボディ同色)	(グロスブラック)	(ボディ同色)
オート格納機能	○	○	○	—	○	○	○	○	○	○	○	○	○	○	○	○
ヒーター機能	○	○	○	△	○	○	○	○	○	○	○	○	○	○	○	○
自動防眩機能/リバース連動機能	△	○	○	—	○	○	○	○	○	○	○	○	○	○	○	○
防眩ルームミラー	—	—	—	○	—	—	—	—	—	—	—	—	—	—	—	—
自動防眩ルームミラー	○	○	○ (フレームレス)	△	○	○	○ (フレームレス)	○ (フレームレス)	○ (フレームレス)	○ (フレームレス)	○ (フレームレス)	○ (フレームレス)	○ (フレームレス)	○ (フレームレス)	○ (フレームレス)	○ (フレームレス)
リアフォグランプ*5 / フロントワイパーデアイサー / ヘッドランプウォッシャー / 大型ウォッシャータンク&ウォッシャー液残量警告灯	○ (4WD)	○ (4WD)	○ (4WD)	△ (4WD)	○ (4WD)	○ (4WD)	○ (4WD)	○	○	○	○	○	○	○	○	○

*1:カメラの映像に影響を及ぼすため、字光式ナンバープレートの装着はできません。また、360°ビュー・モニター非装着車はサイドカメラが助手席側のみとなります。*2:ショップオプションのナビゲーション用SDカード アドバンス2との同時装着で、標識連動車速調整機能が使えます。*3:ドライバー異常時対応システム (DEA) は、レスオプション設定がごさいます。詳しくは「Price&Maker Set Options (価格&メーカーセットオプション)」をご確認ください。*4:フロントガラスは合わせガラスの採用により、UVカット機能を持たせています。*5:装着位置は運転席側リアコンビランプ内となります。

○:標準装備、△:メーカーオプション、▲:ショッポプション

機種名	25S			XD				XD-HYBRID				PHEV				
	S Package	L Package	Exclusive Mode	XD	S Package	L Package	Exclusive Mode	Exclusive Sports	Exclusive Modern	Premium Sports	Premium Modern	S Package	Exclusive Sports	Exclusive Modern	Premium Sports	Premium Modern
■シート	[全車標準装備]●リアシート リクライニング機構 ●リアシート センターアームレスト(カップホルダー×2)															
運転席ラチェットレバー式シートリフター	○	—	—	○	—	—	—	—	—	—	—	—	—	—	—	—
運転席10way/パワーシート&ドライビングポジションメモリー機能 (シート位置/アクティブ・ドライビング・ディスプレイ/ドアミラー角度)	△	○	○	—	○	○	○	○	○	○	○	○	○	○	○	○
助手席ラチェットレバー式シートリフター	○	—	—	○	○	—	—	—	—	—	—	○	—	—	—	—
助手席8wayパワーシート	—	○	—	—	—	○	—	—	—	—	—	—	—	—	—	—
助手席10way/パワーシート	—	—	○	—	—	—	○	○	○	○	○	—	○	○	○	○
運転席&助手席シートヒーター	△	○	○	—	○	○	○	○	○	○	○	○	○	○	○	○
リアシートヒーター	—	○	○	—	—	○	○	○	○	○	○	—	○	○	○	○
運転席&助手席シートベンチレーション	—	—	○	—	—	—	○	○	○	○	○	—	○	○	○	○
シートバックポケット(運転席/助手席)	△	○	○	—	○	○	○	○	○	○	○	○	○	○	○	○
リアシート 4:2:4分割可倒式シートバック&リモコンレバー	△	○	○	—	○	○	○	○	○	○	○	○	○	○	○	○
リアシート 6:4分割可倒式シートバック	○	—	—	○	—	—	—	—	—	—	—	—	—	—	—	—
チルト&テレスコピックステアリング	○	○	—	○	○	—	—	—	—	—	—	○	—	—	—	—
電動チルト&テレスコピックステアリング (ドライビングポジションメモリー機能)	—	△	○	—	—	○	○	○	○	○	○	—	○	○	○	○
ドライバーパーソナライズ	自動設定復元	—	△	○	—	○	○	○	○	○	○	—	○	○	○	○
	自動ドライビングポジションガイド	—	—	△	—	—	△	△	△	○	○	—	△	△	○	○
	エントリーアシスト	—	—	△	—	—	△	△	△	○	○	—	△	△	○	○
■空調	[全車標準装備]●フルオートエアコン(運転席/助手席独立コントロール機能)															
リアベンチレーター(風向調整式)	○	○	○	△	○	○	○	○	○	○	○	○	○	○	○	○
■オーディオ・他	[全車標準装備]●車載通信機(コネクティッド) ●AM/FMラジオ ●12V電源×2 ●プリントアンテナ(ラジオ用) ●Bluetooth® ●ハンズフリーマイク ●Apple CarPlay ●Android Auto™ ●外部接続ハブ(ナビゲーション用SDカード専用スロット)															
AC150W電源	—	—	—	—	△	○	○	○	○	○	○	○	○	○	○	○
AC1500W電源	—	—	—	—	—	—	—	—	—	—	—	○	○	○	○	○
外部接続ハブ	USB端子(Type-A:フロント×2)	—	—	—	○	—	—	—	—	—	—	—	—	—	—	—
	USB端子(Type-A:フロント×2/リア×2)	○	—	—	—	○	—	—	—	—	—	○	—	—	—	—
	USB端子(Type-C:フロント×2/リア×2)/HDMI端子	△	○	○	△	△	○	○	○	○	○	△	○	○	○	○
地上デジタルTVチューナー(フルセク)	△	△	○	△	△	△	○	○	○	○	○	△	○	○	○	○
ワイヤレス接続機能 *Apple CarPlay対応	△	△	○	—	△	○	○	○	○	○	○	△	○	○	○	○
マツダ・ハーモニック・アコースティックス+8スピーカー	○	○	—	○	○	○	—	—	—	—	—	○	—	—	—	—
ボーズサウンドシステム(AUDIOPILOT2+Centerpoint2)+12スピーカー※7	△	△	○	—	△	△	○	○	○	○	○	△	○	○	○	○
ワイヤレス充電(Qi)	△	△	○	—	△	○	○	○	○	○	○	△	○	○	○	○
CD/DVDプレーヤー※8	▲	▲	▲	▲	▲	▲	—	▲	▲	—	—	▲	▲	▲	—	—
ナビゲーション用SDカード アドバンス2	▲	▲	▲	▲	▲	▲	▲	▲	▲	▲	▲	▲	▲	▲	▲	▲

※7:ボーズサウンドシステム装着車は、サブランクボックスの形状が異なります。※8:パノラマサンルーフ付車除く。

Equipment (主要装備)

MAZDA CX-60

○:標準装備、△:メーカーオプション、▲:シヨップオプション

機種名	25S			XD				XD-HYBRID				PHEV				
	S Package	L Package	Exclusive Mode	XD	S Package	L Package	Exclusive Mode	Exclusive Sports	Exclusive Modern	Premium Sports	Premium Modern	S Package	Exclusive Sports	Exclusive Modern	Premium Sports	Premium Modern
■シャシー&メカニズム	[全車標準装備] ●i-stop(アイ・ストップ) ●ボンネットダンパー ●KINEMATIC POSTURE CONTROL(kPC)(キネマティック・ポスチャー・コントロール) ●SKYACTIV マルチソリューションスケーラブルアーキテクチャー ●電動パワーステアリング ●キックダウンスイッチ ●電動パーキングブレーキ (EPB) ●*EPB:Electric Parking Brake ●オートホールド ●ボンネットインシュレーター ●M Hybrid Boost(Mハイブリッドブースト)(XD-HYBRID専用) ●エンジンカバー															
マツダ インテリジェントドライブ セレクト(Mi-Drive)	スポーツモード付	○	○	○	○	○	○	○	○	○	○	○	○	○	○	○
	オフロードモード付	○(4WD)	○(4WD)	○(4WD)	○(4WD)	○(4WD)	○(4WD)	○	○	○	○	○	○	○	○	○
	トローイングモード付※9	—	—	—	▲(4WD)	▲(4WD)	▲(4WD)	▲	▲	▲	▲	▲	▲	▲	▲	▲
	EVモード付	—	—	—	—	—	—	—	—	—	—	○	○	○	○	○
ヒルディセントコントロール	○(4WD)	○(4WD)	○(4WD)	△(4WD)	○(4WD)	○(4WD)	○(4WD)	○	○	○	○	○	○	○	○	○
グリルシャッター	—	○	○	—	—	—	—	○	○	○	○	○	○	○	○	○
普通充電ポート/急速充電ポート(CHAdemo規格)	—	—	—	—	—	—	—	—	—	—	—	○	○	○	○	○
V2L/V2H対応(給電機能)	—	—	—	—	—	—	—	—	—	—	—	○	○	○	○	○
■タイヤ&ホイール	235/60R18 103Vタイヤ&18×7½インチアルミホイール															
	シルバーメタリック塗装	—	—	—	○	—	—	—	—	—	—	—	—	—	—	—
	グレーメタリック塗装	○	—	—	—	○(2WD)	—	—	—	—	—	○	—	—	—	—
	235/60R18 103Hタイヤ(オールシーズンタイヤ※10)&18×7½インチアルミホイール(グレーメタリック塗装)	—	—	—	—	○(4WD)	—	—	—	—	—	—	—	—	—	—
	235/50R20 100Wタイヤ&20×7½インチアルミホイール	—														
	シルバーメタリック塗装	—	○	○	—	—	○	○	—	—	—	—	—	—	—	—
	ブラックメタリック塗装	—	—	—	—	—	—	○	—	○	—	—	○	—	○	—
	切削加工: ブラックメタリック塗装	—	—	—	—	—	—	—	○	—	○	—	—	○	—	○
■セキュリティ	[全車標準装備] ●車速感応式オートドアロック(衝撃感知ドアロック解除システム付) ●アドバンストキーレスエントリーシステム(アンサーバック機能付、リアゲート連動)&アドバンストキー×2 ●イモビライザー(国土交通省認可品) ●イルミネーテッドエントリーシステム ●バンク修理キット ●プッシュボタンスタートシステム ●バグアラームシステム															
	3kW普通充電ケーブル	—	—	—	—	—	—	—	—	—	—	○	○	○	○	○
	充電ケーブル収納ケース	—	—	—	—	—	—	—	—	—	—	○	○	○	○	○

※9:トローラーヒッチの装着が必要です。※10:夏用と冬用の両方の性能を持つタイヤではありませんが、冬タイヤ規制には適応していません。スリップしやすい状況(雪道や凍結路)では必ずタイヤチェーンや冬専用タイヤ(スタッドレスタイヤ)を装着してください。

●SRS:Supplemental Restraint System(補助拘束装置) 運転席&助手席エアバッグ、運転席ニーエアバッグは横方向や後方からの衝撃、横転および転覆した場合や正面からの衝撃が小さい場合には作動しません。カーテン&フロントサイドエアバッグは横方向からの衝撃を感じた場合、感知した側が作動しますが、正面や後方からの衝突時や衝撃が小さい場合には作動しません。すべてのSRSエアバッグはシートベルトをしたうえでの補助拘束装置です。シートベルトは必ず装着してください。●Apple CarPlayは、米国およびその他の国々で登録されたApple Inc.の商標です。●Android Autoは、Google LLCの登録商標です。●アドバンストキーレスエントリーシステムを電波障害となるような機器(携帯電話、PDAなど)と重ねて携帯した場合、機能しないことがあります。その際は、キーを離してご使用ください。●寒冷地仕様を特に設定していません。全車寒冷地を考慮した仕様となっております。●メーカーオプションにつきましては「Price&Maker Set Options(価格&メーカーセットオプション)」をご確認ください。

Color Combination (カラーコンビネーション)

MAZDA CX-60

○:標準装備、△:メーカーオプション

機種名	XD	25S/XD/PHEV	25S/XD				XD-HYBRID/PHEV				
		S Package	L Package		Exclusive Mode		Exclusive Sports	Exclusive Modern	Premium Sports	Premium Modern	
■シート	材質	クロス	レザー※1		ナッパレザー※2		ナッパレザー※2		ナッパレザー/ レガーヌ※3	ナッパレザー※2	
	カラー	ブラック	ブラック	グレージュ	ブラック	ビュアホワイト	ブラック	ビュアホワイト	タン	ビュアホワイト	
	センターアクセント	—	合成皮革		合成皮革		合成皮革		合成皮革	クロス	
■インテリア コーディネーション	インパネデコレーションパネル	樹脂 (ラギッドブラック)	合成皮革 (シュリンク調/ブラック)		合成皮革 (コードバン調/ブラック)	合成皮革 (ビュアホワイト)	合成皮革 (コードバン調/ブラック)	合成皮革 (ビュアホワイト)	レガーヌ※ (タン)	ルーセントクロス (ビュアホワイト)	
	インパネ加飾/フロントコンソール加飾/ サイドルーバーベゼル	シルバー	シルバー		シルバー		シルバー		ガンメタリック	ブラチナサテン	
	インパネロアパネル 樹脂	ブラック	ブラック	ブラック	ビュアホワイト	ブラック	ビュアホワイト	タン	ビュアホワイト		
	ドアトリム	加飾	クロス	合成皮革		合成皮革		合成皮革		レガーヌ※	ルーセントクロス
		ラギッドブラック	メッシュメタル (シルバーベゼル)	インレイメタルウッド (シルバーベゼル)	メッシュメタル (シルバーベゼル)	インレイメタルウッド (シルバーベゼル)	メッシュメタル (シルバーベゼル)	インレイメタルウッド (シルバーベゼル)	マットブラックヘアライン (ガンメタリックベゼル)	本奎(メープル) (クロームメッキベゼル)	
	ドアアッパートリム	樹脂	合成皮革		合成皮革		合成皮革		合成皮革		
	ステアリング	本革巻	本革巻		本革巻		本革巻		本革巻(2トーン)	本革巻(ホワイトステッチ)	
	エアコンコントロールスイッチ/ インナードアハンドル	シルバー	ブラチナサテン	ブラチナサテン		ブラチナサテン		ブラチナサテン		ブラチナサテン	
	リアコンソールルーバーベゼル	△(樹脂)	○(樹脂)	○(ブラチナサテン)		○(ブラチナサテン)		○(ブラチナサテン)		○(ブラチナサテン)	
	アームレスト(フロント/リア)/ フロントコンソールリッド	合成皮革(ブラック)		合成皮革(ブラック) ダブルステッチ	合成皮革(ブラック) ダブルステッチ	合成皮革(ビュアホワイト) ダブルステッチ	合成皮革(ブラック) ダブルステッチ	合成皮革(ビュアホワイト) ダブルステッチ	合成皮革(ブラック) ダブルステッチ	合成皮革(ビュアホワイト) ダブルステッチ	
ニーレストパッド	樹脂		合成皮革		合成皮革		合成皮革		合成皮革		
フロントピラートリム/サンバイザー	樹脂(ライトグレー)		クロス(ライトグレー)		クロス(ブラック)	クロス(ライトグレー)	クロス(ブラック)	クロス(ライトグレー)	クロス(ブラック)	クロス(ライトグレー)	
■ボディカラー	ソニックシルバーメタリック	○	○		○		○		○		
	ブラチナクォーツメタリック	○	○		○		○		○		
	ジェットブラックマイカ	○	○		○		○		○		
	ソウルレッドクリスタルメタリック※4	○	○		○		○		○		
	マシーングレープレミアムメタリック※5	○	○		○		○		○		
	ディーブクリスタルブルーマイカ	○	○		○		○		○		
	ロジウムホワイトプレミアムメタリック※5	○	○		○		○		○		

*「レガーヌ」はセーレン株式会社の登録商標です。

※1:前席および後席左右のシート背もたれの前面、サイドサポート部内側、シート座面に本革を使用しています。※2:前席および後席左右のシート背もたれの前面、サイドサポート部内側、シート座面にナッパレザーを使用しています。※3:前席および後席左右シート背もたれのサイドサポート部内側にナッパレザーを使用しています。前席および後席左右のシート背もたれの前面の中央、シート座面にレガーヌ®を使用しています。※4:ソウルレッドクリスタルメタリックは特別塗装色のため、メーカー希望小売価格77,000円(消費税抜き価格70,000円)高となります。※5:マシーングレープレミアムメタリックおよびロジウムホワイトプレミアムメタリックは特別塗装色のため、メーカー希望小売価格55,000円(消費税抜き価格50,000円)高となります。

Price&Maker Set Options (価格&メーカーセットオプション)

MAZDA CX-60

▲▲:セットオプション

メーカー希望車両本体小売価格 ()内は消費税抜き価格		組合せ表					
□ XD		2WD車		4WD車			
2WD・AT ¥3,239,500 (¥2,945,000)							
4WD・AT ¥3,465,000 (¥3,150,000)		メーカーセットオプション価格		メーカーセットオプション価格			
地上デジタルTVチューナー(フルセク) & コンフォートパッケージ	<ul style="list-style-type: none"> ●地上デジタルTVチューナー(フルセク) ●ダークティンテッドガラス(リアドア/リアクォーター/リアゲート) ●外部接続ハブ(USB端子 [Type-C:フロント×2/リア×2]/HDMI端子) ●ステアリング シフトスイッチ ●カラクリトノカバー ●リアベンチレーター(風向調整式) ●リアコンソールルーバーベゼル(樹脂) 	¥99,000 (¥90,000)	▲	▲			
地上デジタルTVチューナー(フルセク) & AWD ベーシックパッケージ	<ul style="list-style-type: none"> ●地上デジタルTVチューナー(フルセク) ●大型ウォッシャータンク&ウォッシャー液残量警告灯 ●ヘッドランプウォッシャー ●フロントワイパーデアイサー ●リアフォグラブ ●ヒルディセントコントロール 	¥55,000 (¥50,000)			▲	▲	▲
コンフォートパッケージ	<ul style="list-style-type: none"> ●ダークティンテッドガラス(リアドア/リアクォーター/リアゲート) ●外部接続ハブ(USB端子 [Type-C:フロント×2/リア×2]/HDMI端子) ●ステアリング シフトスイッチ ●カラクリトノカバー ●リアベンチレーター(風向調整式) ●リアコンソールルーバーベゼル(樹脂) 	¥77,000 (¥70,000)				▲	▲
360°セーフティパッケージ	<ul style="list-style-type: none"> ●スマート・ブレーキ・サポート(SBS) [後進時左右接近物検知機能(SBS-RC)] ●360°ビュー・モニター ●自動防眩ルームミラー ●ヒートッドアミラー 	¥60,500 (¥55,000)		▲			▲
メーカーセットオプション合計		¥99,000 (¥90,000)	¥159,500 (¥145,000)	¥55,000 (¥50,000)	¥132,000 (¥120,000)	¥192,500 (¥175,000)	

メーカー希望車両本体小売価格 ()内は消費税抜き価格		組合せ表															
□ 25S S Package		2WD・AT ¥2,992,000 (¥2,720,000)															
4WD・AT ¥3,217,500 (¥2,925,000)		メーカーセットオプション価格		メーカーセットオプション価格													
地上デジタルTVチューナー(フルセク) + 外部接続ハブ(USB端子 [Type-C:フロント×2/リア×2]/HDMI端子)		¥33,000 (¥30,000)	▲	▲	▲	▲	▲	▲	▲	▲	▲	▲	▲	▲	▲	▲	▲
セーフティパッケージ	<ul style="list-style-type: none"> ●ヘッドランプユニット内シグネチャーLEDランプ(ブラックルーム加飾) ●リアコンビランプユニット内シグネチャーLEDランプ ●スマート・ブレーキ・サポート(SBS) [右直事故回避アシスト機能] ●スマート・ブレーキ・サポート(SBS) [交差点事故回避アシスト機能] ●ブラインド・スポット・モニタリング(BSM) [降車支援機能] ●緊急時車線維持支援(ELK) [側方危険回避アシスト機能&ロードキープアシスト機能] ●前側方接近車両検知(FCTA) *FCTA:Front Cross Traffic Alert ●アダプティブ・LED・ヘッドライト(ALH) ●デイトタイム・ランニング・ライト(DRL) ●レーンキープ・アシスト・システム(LAS) ●クルージング&トラフィック・サポート(CTS) 	¥99,000 (¥90,000)		▲	▲	▲	▲	▲	▲	▲	▲	▲	▲	▲	▲	▲	▲
シースルービューパッケージ	<ul style="list-style-type: none"> ●360°ビュー・モニター(シースルービュー) ●ワイヤレス接続機能 *Apple CarPlay対応 ●IRカットガラス(フロントガラス/フロントドア) +スーパーUVカットガラス(フロントドア) ●12.3インチセンターディスプレイ ●ワイヤレス充電(Qi) 	¥93,500 (¥85,000)			▲	▲	▲	▲	▲	▲	▲	▲	▲	▲	▲	▲	▲
ドライバー・エマージェンシー・アシストパッケージ	<ul style="list-style-type: none"> ●ドライバー異常時対応システム(Driver Emergency Assist) ●ドライバー・モニタリング 	¥77,000 (¥70,000)				▲	▲	▲	▲	▲	▲	▲	▲	▲	▲	▲	▲
ドライビングポジションサポートパッケージ	<ul style="list-style-type: none"> ●運転席10Wayパワーシート&ドライビングポジションメモリー機能(シート位置/アクティブ・ドライビング・ディスプレイ/ドアミラー角度) ●リアシート 4:2:4分割可倒式シートバック&リモコンレバー ●運転席&助手席シートヒーター ●ステアリングヒーター ●シートバックポケット(運転席/助手席) ●リバース連動ドアミラー ●自動防眩ドアミラー 	¥82,500 (¥75,000)						▲	▲	▲	▲	▲	▲	▲	▲	▲	▲
パワーリフトゲートパッケージ	<ul style="list-style-type: none"> ●ハンズフリー機能付パワーリフトゲート ●サイドカーゴネット 	¥82,500 (¥75,000)							▲	▲	▲	▲	▲	▲	▲	▲	▲
ボーズサウンドシステム(AUDIOPILOT2+Centerpoint2)+12スピーカー		¥82,500 (¥75,000)							▲	▲	▲	▲	▲	▲	▲	▲	▲
メーカーセットオプション合計		¥33,000 (¥30,000)	¥132,000 (¥120,000)	¥225,500 (¥205,000)	¥302,500 (¥275,000)	¥385,000 (¥350,000)	¥214,500 (¥195,000)	¥297,000 (¥270,000)	¥379,500 (¥345,000)	¥308,000 (¥280,000)	¥209,000 (¥190,000)	¥291,500 (¥265,000)	¥374,000 (¥340,000)	¥467,500 (¥425,000)	¥550,000 (¥500,000)		

●メーカーオプションはご注文時に申し受けます。メーカーの工場では装着するため、ご注文後はお受けできませんのでご了承ください。

Price&Maker Set Options (価格&メーカーセットオプション)

MAZDA CX-60

(▲):レスオプション、▲—▲:セットオプション

メーカー希望車両本体小売価格 ()内は消費税抜き価格																		
□ XD S Package		2WD・AT	¥3,580,500 (¥3,255,000)		メーカーセットオプション価格													
		4WD・AT	¥3,806,000 (¥3,460,000)		組合せ表													
地上デジタルTVチューナー (フルセグ) + 外部接続ハブ (USB端子 [Type-C:フロント×2/リア×2] /HDMI端子)			¥33,000 (¥30,000)		▲	▲	▲	▲	▲	▲	▲	▲	▲	▲	▲	▲	▲	▲
セーフティクルーズ パッケージ	●クルージング&トラフィック・サポート (CTS) ●スマート・ブレーキ・サポート (SBS) [右直事故回避アシスト機能] ●スマート・ブレーキ・サポート (SBS) [交差点事故回避アシスト機能]		¥55,000 (¥50,000)			▲	▲	▲	▲	▲	▲	▲	▲	▲	▲	▲	▲	▲
シースルービュー パッケージ	●360°ビュー・モニター (シースルービュー) ●ワイヤレス接続機能 *Apple CarPlay対応 ●IRカットガラス (フロントガラス/フロントドア) +スーパーUVカットガラス (フロントドア) ●12.3インチセンターディスプレイ ●ワイヤレス充電 (Qi)		¥93,500 (¥85,000)				▲	▲	▲	▲	▲	▲	▲	▲	▲	▲	▲	▲
ドライバー・エマージェンシー・ アシストパッケージ	●ドライバー 異常時対応システム (Driver Emergency Assist) ●ドライバー・モニタリング		¥77,000 (¥70,000)					▲	▲	▲	▲	▲	▲	▲	▲	▲	▲	▲
パワーリフトゲート パッケージ	●ハンズフリー機能付パワーリフトゲート ●サイドカーゴネット ●AC150W電源		¥88,000 (¥80,000)						▲	▲	▲	▲	▲	▲	▲	▲	▲	▲
ボーズサウンドシステム (AUDIOPILOT2+Centerpoint2) + 12スピーカー			¥82,500 (¥75,000)							▲	▲	▲	▲	▲	▲	▲	▲	▲
メーカーセットオプション合計			¥33,000 (¥30,000)	¥88,000 (¥80,000)	¥181,500 (¥165,000)	¥258,500 (¥235,000)	¥341,000 (¥310,000)	¥176,000 (¥160,000)	¥269,500 (¥245,000)	¥352,000 (¥320,000)	¥165,000 (¥150,000)	¥253,000 (¥230,000)	¥335,500 (¥305,000)	¥346,500 (¥315,000)	¥429,000 (¥390,000)			

メーカー希望車両本体小売価格 ()内は消費税抜き価格																		
□ PHEV S Package		4WD・AT	¥5,390,000 (¥4,900,000)		メーカーセットオプション価格													
					組合せ表													
地上デジタルTVチューナー (フルセグ) + 外部接続ハブ (USB端子 [Type-C:フロント×2/リア×2] /HDMI端子)			¥33,000 (¥30,000)		▲	▲	▲	▲	▲	▲	▲	▲	▲	▲	▲	▲	▲	▲
セーフティクルーズ パッケージ	●クルージング&トラフィック・サポート (CTS) ●スマート・ブレーキ・サポート (SBS) [右直事故回避アシスト機能] ●スマート・ブレーキ・サポート (SBS) [交差点事故回避アシスト機能]		¥55,000 (¥50,000)			▲	▲	▲	▲	▲	▲	▲	▲	▲	▲	▲	▲	▲
シースルービュー パッケージ	●360°ビュー・モニター (シースルービュー) ●ワイヤレス接続機能 *Apple CarPlay対応 ●IRカットガラス (フロントガラス/フロントドア) +スーパーUVカットガラス (フロントドア) ●12.3インチセンターディスプレイ ●ワイヤレス充電 (Qi)		¥93,500 (¥85,000)				▲	▲	▲	▲	▲	▲	▲	▲	▲	▲	▲	▲
ボーズサウンドシステム (AUDIOPILOT2+Centerpoint2) + 12スピーカー			¥82,500 (¥75,000)						▲	▲	▲	▲	▲	▲	▲	▲	▲	▲
ドライバー 異常時対応システム (DEA) レス *DEA:Driver Emergency Assist			¥-33,000 (¥-30,000)							(▲)	(▲)	(▲)	(▲)	(▲)	(▲)	(▲)	(▲)	(▲)
メーカーセットオプション合計			¥33,000 (¥30,000)	¥88,000 (¥80,000)	¥181,500 (¥165,000)	¥264,000 (¥240,000)	¥-33,000 (¥-30,000)	¥0 (¥0)	¥55,000 (¥50,000)	¥148,500 (¥135,000)								

●メーカーオプションはご注文時に申し受けます。メーカーの工場に装着するため、ご注文後はお受けできませんのでご了承ください。

Price&Maker Set Options (価格&メーカーセットオプション)

MAZDA CX-60

(▲):レスオプション、▲—▲:セットオプション

メーカー希望車両本体小売価格 ()内は消費税抜き価格																						
□ 25S L Package		2WD・AT	¥3,415,000 (¥3,105,000)		メーカーセットオプション価格																	
		4WD・AT	¥3,641,000 (¥3,310,000)		組合せ表																	
地上デジタルTVチューナー (フルセグ)			¥22,000 (¥20,000)		▲	▲	▲	▲	▲		▲	▲	▲	▲	▲		▲	▲	▲	▲		
シースルービューパッケージ	●360°ビューモニター (シースルービュー) ●12.3インチセンターディスプレイ ●ワイヤレス接続機能 *Apple CarPlay対応 ●ワイヤレス充電 (Qi)		¥77,000 (¥70,000)			▲	▲	▲	▲		▲	▲	▲	▲	▲			▲	▲	▲	▲	
マイコックピットパッケージ	●電動チルト&テレスコピックステアリング (ドライビングポジションメモリー機能連動) ●ドライバーパーソナライズ (自動設定復元) ●12.3インチフル液晶メーター (TFIカラー)		¥82,500 (¥75,000)				▲	▲	▲				▲	▲	▲							
ボーズサウンドシステム (AUDIOPILOT2+Centerpoint2)+12スピーカー			¥82,500 (¥75,000)					▲	▲					▲	▲							
パノラマサンルーフ			¥121,000 (¥110,000)					▲						▲								
パワーリフトゲート (ハンズフリー機能レス)			¥-22,000 (¥-20,000)							(▲)	(▲)	(▲)	(▲)	(▲)	(▲)		(▲)		(▲)		(▲)	
ドライバー異常時対応システム (DEA) レス *DEA:Driver Emergency Assist			¥-33,000 (¥-30,000)														(▲)	(▲)	(▲)	(▲)	(▲)	
メーカーセットオプション合計			¥22,000 (¥20,000)	¥99,000 (¥90,000)	¥181,500 (¥165,000)	¥264,000 (¥240,000)	¥385,000 (¥350,000)	¥-22,000 (¥-20,000)	¥0 (¥0)	¥77,000 (¥70,000)	¥159,500 (¥145,000)	¥242,000 (¥220,000)	¥363,000 (¥330,000)	¥-33,000 (¥-30,000)	¥-55,000 (¥-50,000)	¥-11,000 (¥-10,000)	¥-33,000 (¥-30,000)	¥66,000 (¥60,000)	¥44,000 (¥40,000)			

メーカー希望車両本体小売価格 ()内は消費税抜き価格																						
□ XD L Package		2WD・AT	¥4,004,000 (¥3,640,000)		メーカーセットオプション価格																	
		4WD・AT	¥4,229,500 (¥3,845,000)		組合せ表																	
地上デジタルTVチューナー (フルセグ)			¥22,000 (¥20,000)		▲	▲	▲		▲	▲	▲					▲	▲					
ボーズサウンドシステム (AUDIOPILOT2+Centerpoint2)+12スピーカー			¥82,500 (¥75,000)			▲	▲			▲	▲	▲										
パノラマサンルーフ			¥121,000 (¥110,000)				▲					▲										
パワーリフトゲート (ハンズフリー機能レス)			¥-22,000 (¥-20,000)							(▲)	(▲)	(▲)	(▲)			(▲)					(▲)	
ドライバー異常時対応システム (DEA) レス *DEA:Driver Emergency Assist			¥-33,000 (¥-30,000)													(▲)	(▲)	(▲)			(▲)	
メーカーセットオプション合計			¥22,000 (¥20,000)	¥104,500 (¥95,000)	¥225,500 (¥205,000)	¥-22,000 (¥-20,000)	¥0 (¥0)	¥82,500 (¥75,000)	¥203,500 (¥185,000)	¥-33,000 (¥-30,000)	¥-55,000 (¥-50,000)	¥-11,000 (¥-10,000)	¥-33,000 (¥-30,000)									

●メーカーオプションはご注文時に申し受けます。メーカーの工場では装着するため、ご注文後はお受けできませんのでご了承ください。

Price&Maker Set Options (価格&メーカーセットオプション)

MAZDA CX-60

(▲):レスオプション、▲—▲:セットオプション

メーカー希望車両本体小売価格 ()内は消費税抜き価格											
<input type="checkbox"/> 25S Exclusive Mode	2WD・AT	¥3,844,500	(¥3,495,000)	<input type="checkbox"/> XD-HYBRID Exclusive Sports	4WD・AT	¥5,054,500	(¥4,595,000)				
	4WD・AT	¥4,070,000	(¥3,700,000)	<input type="checkbox"/> XD-HYBRID Exclusive Modern	4WD・AT	¥5,054,500	(¥4,595,000)				
<input type="checkbox"/> XD Exclusive Mode	2WD・AT	¥4,433,000	(¥4,030,000)	<input type="checkbox"/> PHEV Exclusive Sports	4WD・AT	¥5,846,500	(¥5,315,000)				
	4WD・AT	¥4,658,500	(¥4,235,000)	<input type="checkbox"/> PHEV Exclusive Modern	4WD・AT	¥5,846,500	(¥5,315,000)				
メーカーセットオプション価格		組合せ表									
ドライバー・パーソナライゼーション・システムパッケージ	●ドライバーパーソナライズ(自動ドライビングポジションガイド) ●ドライバーパーソナライズ(エントリーアシスト)	¥55,000	(¥50,000)	▲	▲		▲	▲		▲	▲
パノラマサンルーフ 【XD Exclusive Mode は標準装備のため選択不可】		¥121,000	(¥110,000)		▲		▲	▲			▲
パワーリフトゲート(ハンズフリー機能レス)		¥-22,000	(¥-20,000)			(▲)	(▲)	(▲)			(▲)
ドライバー異常時対応システム(DEA)レス *DEA:Driver Emergency Assist		¥-33,000	(¥-30,000)						(▲)	(▲)	(▲)
メーカーセットオプション合計		¥55,000	(¥50,000)	¥176,000	(¥160,000)	¥-22,000	(¥-20,000)	¥33,000	(¥30,000)	¥154,000	(¥140,000)
				¥-33,000	(¥-30,000)	¥22,000	(¥20,000)	¥-55,000	(¥-50,000)	¥0	(¥0)

メーカー希望車両本体小売価格 ()内は消費税抜き価格											
<input type="checkbox"/> XD-HYBRID Premium Sports	4WD・AT	¥5,472,500	(¥4,975,000)	<input type="checkbox"/> PHEV Premium Sports	4WD・AT	¥6,264,500	(¥5,695,000)				
<input type="checkbox"/> XD-HYBRID Premium Modern	4WD・AT	¥5,472,500	(¥4,975,000)	<input type="checkbox"/> PHEV Premium Modern	4WD・AT	¥6,264,500	(¥5,695,000)				
メーカーセットオプション価格		組合せ表									
パワーリフトゲート(ハンズフリー機能レス)		¥-22,000	(¥-20,000)		(▲)						▲
ドライバー異常時対応システム(DEA)レス *DEA:Driver Emergency Assist		¥-33,000	(¥-30,000)					(▲)			(▲)
メーカーセットオプション合計				¥-22,000	(¥-20,000)			¥-33,000	(¥-30,000)		¥-55,000
											(¥-50,000)

●メーカーオプションはご注文時に申し受けます。メーカーの工場装着するため、ご注文後はお受けできませんのでご了承ください。

《リサイクル料金表》

車名	リサイクル預託金				資金管理料金	合計
	シュレッダーダスト料金	エアバッグ類料金	フロン類料金	情報管理料金		
CX-60	¥13,060	¥2,700	¥0	¥130	¥290	¥16,180

●本カタログに記載の価格はメーカー希望小売価格(消費税10%込み)です。価格については販売会社が独自に定めておりますので、詳しくは各販売会社におたずねください。また、保険料、税金(消費税除く)、登録などに伴う諸費用や、各販売会社でセットする付属品の費用は別途申し受けます。●記載の価格には、パンク修理キット、タイヤ交換用工具が含まれています(ジャッキは含まれておりません)。●別途リサイクル料金が必要となります。

機種別減税対象車

●機種別減税対象につきましては、公式サイト内のエコカーラインナップ(<https://www.mazda.co.jp/purchase/eco/>)をご覧ください。営業スタッフにおたずねください。



XD-HYBRID Premium Modern

単位(mm)

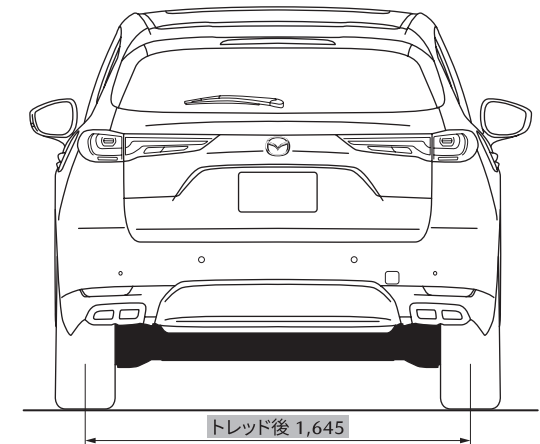
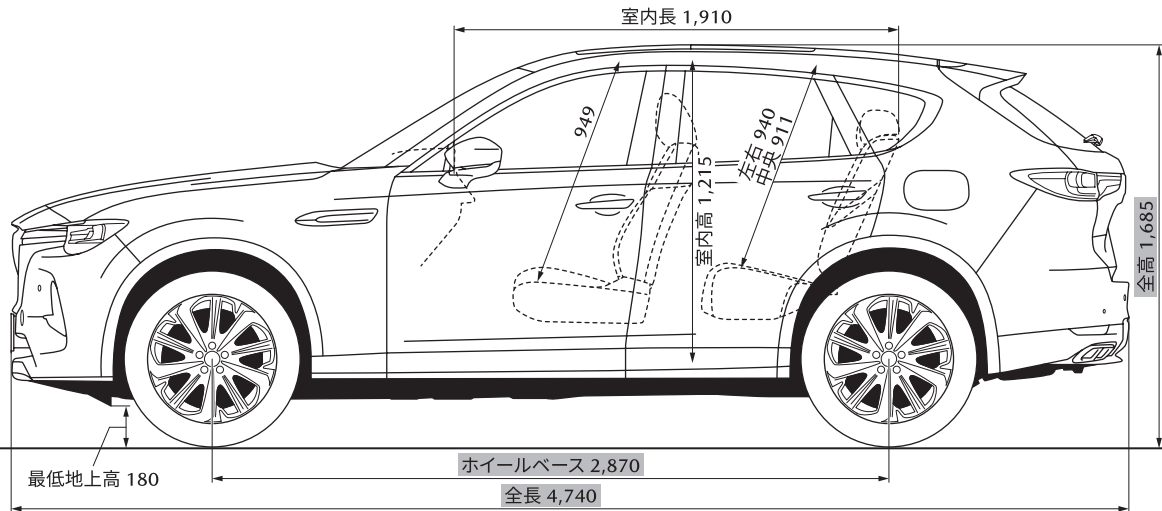
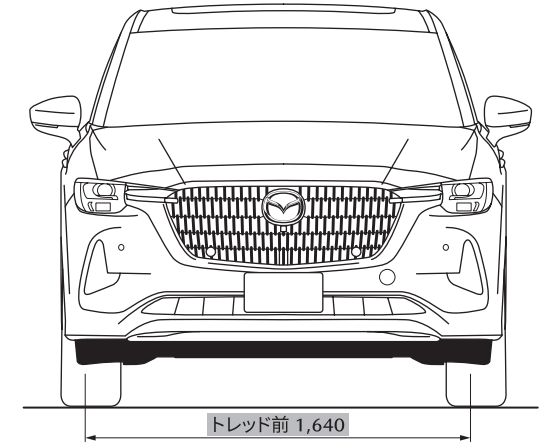
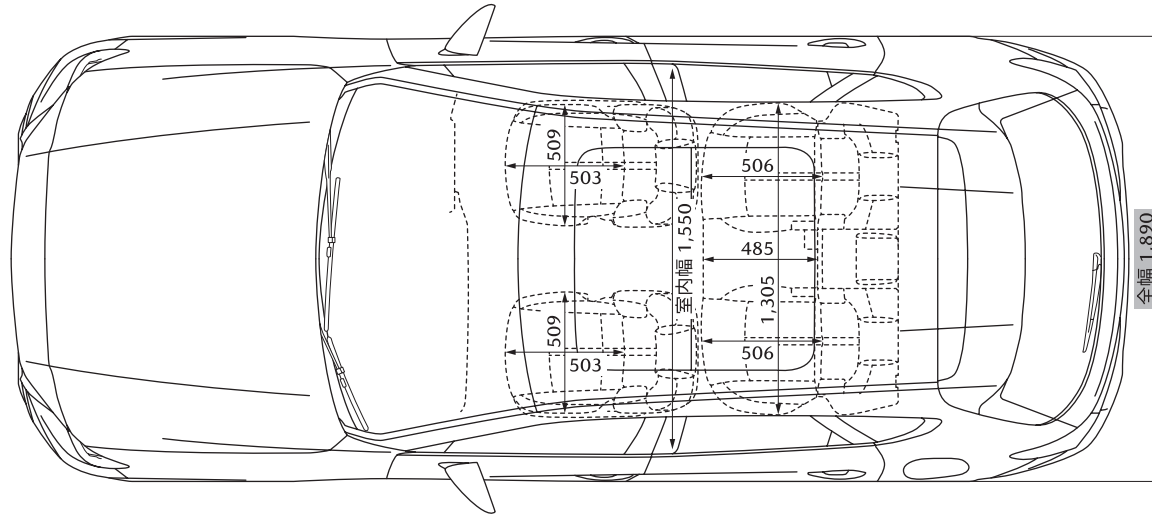

●寸法は、社内測定値となります(■部を除く)。

人とクルマのつながりを広げるコネクティッドサービス <車載通信機を標準装備>

クルマとマツダがネットワークでつながり、24時間365日さまざまな場面でお客様のカーライフをサポートするサービスです。例えば、事故や急病などの“もしも”の際は、クルマがオペレーターとつながることで迅速に緊急車両を手配することができます。また、スマートフォン専用アプリ「MyMazda」と連携することで、クルマの状況やドアの開け忘れなどを通知するサービスもご利用いただけます。お客様のカーライフをより快適に、安全に、そして安心して楽しく過ごせるようサポートします。

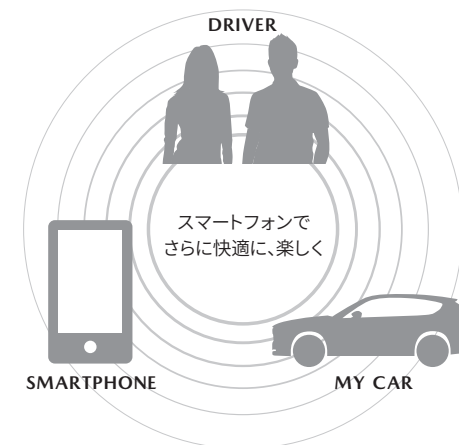
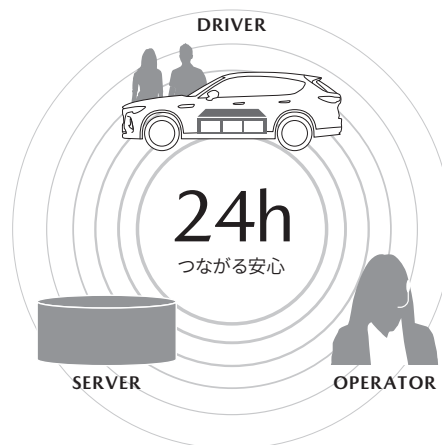

*コネクティッドサービスはマツダ株式会社が提供するサービスです。

*サービスのご利用にあたっては、店頭または「MyMazda」アプリにてご契約手続きおよびサービス開始手続きが必要となります。

*車載通信機単体でも一部サービスはご利用いただくことができますが、

お客様のスマートフォンから専用アプリ「MyMazda」をダウンロードいただくことで、より多くのサービスをご利用いただけます。

*通信環境などにより、サービスがご利用いただけない場合があります。また、各種機能の作動には一定の条件があります。

詳しくはWEBサイト内の各種利用規約またはコネクティッドサービス取扱説明書をご確認ください。<https://www.mazda.co.jp/carlife/connected/>

*安全のため、走行中は一部の操作や画面表示が制限されます。

*サービス内容は2022年10月現在のものです。予告なく変更・中止される場合があります。

*コネクティッドサービスの内容および契約手続きの詳細は、営業スタッフにおたずねください。

*車載通信機で使用している内部電池には寿命があります。

愛車と重ねる歳月を、コネクティッドサービスでもっと豊かに

■ 安心・安全機能を10年無料

お客様の安心・安全をできる限り長い間サポートしたいとの思いから、安心・安全機能を10年間無料としました。

マツダエマージェンシーコールでは、重大な事故・故障の際に専門オペレーターが対応。

警察・救急、保険会社、マツダ販売店と連携してお客様を迅速にサポートします。

■ 快適・楽しむ機能を3年間無料でお試し～4年目以降は「コンフォートプラン」へ

快適・楽しむ機能は3年間の無料期間終了後、4年目から有料の「コンフォートプラン」として設定。

お客様が必要な時に必要な期間、定額で使えるサブスクリプション方式のプランとしました。

専用ページ「マツダコネクティッドサービスプラス」からお申込みいただけます。

スマートフォンとクルマがつながって、カーライフをもっと楽しく便利にします。

■ 「見守りプラン」「リモートエンジンスタート」でサービスがさらに充実

安心を広げる2つの機能、マツダマイカーケア(ALSOK)・ドライバーケアをセットで有料の「見守りプラン」としてご提供します。

「見守りプラン」と「リモートエンジンスタート」は専用ページ「マツダコネクティッドサービスプラス」から、サブスクリプション方式でご利用いただけます。

お客様のニーズに合わせてより安心・より便利なサービスをお選びいただけます。

ご利用までの流れ

1. 店頭でのお申込み

車載通信機を搭載した車両をご契約いただいた際に、店頭にてサービス利用の申込みを行います。

お客様ご自身で、専用アプリ「MyMazda」にてお申込みいただくことも可能です。

2. スマートフォン専用アプリのダウンロード

スマートフォンをお持ちのお客様は、サービス利用申込み後、納車時までに「MyMazda」アプリをダウンロードください。
ダウンロード以降の入会手続きは店頭にて行います。

3. クルマおよびスマートフォンの接続

利用申込みの完了後、お客様がお持ちのスマートフォンとクルマの認証接続を行います。

コネクティッドサービスの機能

*  は、「MyMazda」アプリでご利用いただけるサービスです。

カテゴリー	サービス名	概要
安心・安全	マツダエマージェンシーコール ^{※1}	<ul style="list-style-type: none"> エアバッグ作動時や後突時、もしくはSOSボタンが押された場合、車載通信機から緊急通報と位置情報を発信し、オペレーターがお客様に代わって救急・警察を手配します。ドクターヘリなどを出動させるD-Call Net[®]にも対応しています。 ご要望に応じて、ロードサービスの手配のほか、オペレーターが近隣の販売会社と連携することで、車両受入や修理手配の相談も可能です。
	マツダアドバイスコール ^{※2}	<ul style="list-style-type: none"> 万一、重大な故障が発生した際、センターディスプレイ上で「オペレーターへ相談」を選択するとオペレーターにつながり、アドバイスを受けることができます。 ご要望に応じて、ロードサービスの手配のほか、オペレーターが近隣の販売会社と連携することで、車両受入や修理手配の相談も可能です。 <p><small>*車内からは車載通信機を使用してオペレーターにつながります。 車外からオペレーターに連絡いただく際は、お客様のスマートフォンを使用します（通話料無料）。</small></p>
	コンディションモニター ^{※3}	<ul style="list-style-type: none"> 「MyMazda」アプリでクルマのメンテナンス情報を確認できます。 <p>クルマの健康状態を確認できる</p> <p><メンテナンス情報> ・エンジンオイル量 / 交換時期 ・メンテナンス推奨時期など</p>
	バッテリーケア	<ul style="list-style-type: none"> バッテリーに優しい使い方を「MyMazda」アプリへ通知します。 <p>PHEV 駆動用バッテリーの優しい使い方をアドバイス</p>
	バグアラーム通知 ^{※4}	<ul style="list-style-type: none"> バグアラームの作動とその要因を「MyMazda」アプリへ通知します。 <p>クルマの異常事態を知らせてくれる</p> <p><通知される要因> ドア / ボンネット / リアゲートまたはトランクのこじ開けなど</p>
	マツダマイカーケア (ALSOK)	<ul style="list-style-type: none"> 駐車位置にクルマがないときやバグアラーム通知を受信したときなど、クルマに異常があった際に、状況に応じて総合警備保障株式会社 (ALSOK) のガードマンを派遣し、クルマの確認を行うことができます。 <p>クルマの異常事態に、ALSOKの警備員がかけつけてくれる</p> <p><small>*有料プラン</small></p>
	ドライバーケア	<ul style="list-style-type: none"> エリアや時間帯、速度を設定すれば、指定エリアへの侵入や指定時間外の運転、指定速度の超過をスマートフォンに通知。セカンダリドライバーに設定したお子様やご両親など、ご家族の安全運転やより快適なクルマの使い方を支援します。 <p>ドライバーごとの設定でそれぞれの使い方を支援</p> <p><small>*有料プラン</small></p>
基本	ソフトウェアアップデート ^{※5}	<ul style="list-style-type: none"> マツダ コネクトのソフトウェアを車載通信機経由で更新できます。 <p>最新のソフトウェアをダウンロードできる</p>
	リコール通知	<ul style="list-style-type: none"> ご利用のおクルマにリコール情報があった際に、「MyMazda」アプリに通知を行います。 <p>リコールの情報を「MyMazda」アプリへ通知</p>

※1 マツダエマージェンシーコールは、株式会社 日本緊急通報サービスが提供する緊急通報サービスです。ドクターヘリが出動できるエリアには限りがあり、時間帯、天候などにより出動できない場合があります。SOSボタンを押した場合は、D-Call Net[®]には対応しません。D-Call Net[®]の詳細は認定NPO法人救急ヘリ病院ネットワーク (HEM-Net) サイト (<http://www.hemnet.jp/>) をご確認ください。"D-Call Net[®]" は認定NPO法人救急ヘリ病院ネットワーク (HEM-Net) の登録商標です。※2 事前に担当する販売会社 (マイマツダショップ) の登録が必要になります。詳しくは営業スタッフにおたずねください。販売会社またはオペレーターへ接続いただく際には、車両を安全な場所に停車させてから行ってください。車両にOBD (On-Board Diagnostics) II通信を行う機器を接続している場合、正常に機能しない場合があります。センターディスプレイに「オペレーターへ相談」ボタンが表示される場合には、一定の警告灯点灯時に行われます。車両の故障をスマートフォンへ通知するためには、「MyMazda」アプリのインストールおよびアプリの設定が必要です。※3 メンテナンス情報を確認いただくためには、あらかじめ車両での設定が必要となります。※4 「MyMazda」アプリのリモートコントロールでドアロックをした場合は「バグアラーム」は作動しません。※5 アップデートできるソフトウェアには限りがあります。※6 駐車場所は最後にイグニッションをOFFした位置となります。高さに関する情報 (立体駐車場の階数など) は表示されません。※7 通知には一定の条件があり、お客様の使用状況によっては届かない場合があります。※8 ドアのアンロックはできません。作動には一定の条件があり、お客様の使用状況によっては作動しない場合があります。※9 ご利用にはショップオプションの「ナビゲーション用SDカードアドバンス2」が必要です。別途ナビゲーション画面での操作が必要となります。※10 ご利用にはショップオプションの「ナビゲーション用SDカードアドバンス2」が必要です。地図更新には、店舗データ等を含むすべてのデータを更新する地図更新 (全更新) と道路の地図データのみを更新する地図更新 (差分更新) があります。地図更新 (全更新) は、インターネットを通じてお客様ご自身で行っていただきます。詳細は地図データ更新 (ナビゲーション用SDカードアドバンス) サイトをご確認ください。 (https://www.mazda.co.jp/carlife/mazda-connect/v2/feature/navigation/7g_map_update/) 地図更新 (差分更新) は車両に「ナビゲーション用SDカードアドバンス2」を挿入してから3年 (36ヶ月) の期間でご利用いただけます。

カテゴリー	サービス名	概要
快適・楽しむ	カーファインダー ^{※6}	<ul style="list-style-type: none"> 「MyMazda」アプリでクルマの駐車場所をマップ上で確認できます。 <p>駐車位置を確認できる</p>
	リモートモニター	<ul style="list-style-type: none"> 「MyMazda」アプリでクルマの状態を確認できます。 <p>クルマの状態を確認できる</p> <p><確認可能な項目> ・燃料残量 (%) ・オドメーター (走行距離) ・走行可能距離 ・ドア / ボンネット / リアゲートまたはトランク開閉状態 ・ドア施錠 ・ハザードランプ点灯状態</p> <p><small>*うっかり通知/リモートコントロールと連携します。</small></p>
	うっかり通知 ^{※7}	<ul style="list-style-type: none"> ドライバーのうっかり忘れをイグニッションOFFから約3分後に「MyMazda」アプリに通知します。 <p>ドアロック忘れなどを教えてくれる</p> <p><通知される項目> ・ドア / ボンネット / リアゲートまたはトランクの閉め忘れ ・ドアロック忘れ (フロントドア) ・ハザードランプ消し忘れ ・スモールランプ消し忘れ</p> <p><small>*リモートモニター/リモートコントロールと連携します。</small></p>
	リモートコントロール ^{※8}	<ul style="list-style-type: none"> 「MyMazda」アプリでクルマの一部機能を遠隔操作できます。 <p>離れた場所からクルマの機能を操作できる</p> <p><操作可能な項目> ・ハザードランプON/OFF ・ドアロック</p> <p><small>*リモートモニター/うっかり通知と連携します。</small></p>
	EVサポート	<ul style="list-style-type: none"> 離れたところからエアコンのON/OFF操作が可能なりモーターエアコンや、充電残量を「MyMazda」アプリで確認できるリモートモニターなど、PHEV専用の機能をご利用いただけます。 <p>リモートエアコンやリモートモニターなど、PHEV専用サービス</p> <p><確認可能な項目> ・バッテリー残量 (%) ・充電プラグ挿入状態 ・充電状態 ・走行可能距離 ・充電完了までの時間 ・タイマー充電予約時間 ・車内温度レベル ・エアコン作動状態 ・くもり止め作動状態 (フロント / リア) ・オドメーター (走行距離) ・ドア / ボンネット / リアゲート開閉状態 ・ドア施錠 ・ハザードランプ点灯状態</p>
	目的地送信 ^{※9}	<ul style="list-style-type: none"> スマートフォンで設定した目的地をクルマのナビゲーションに送信します。 一度に3カ所まで目的地情報を送信することができます。送信した目的地の経路順はマツダ コネクトから設定します。 「MyMazda」アプリ以外のスマートフォン地図アプリとの連携も可能です。 <p>スマートフォン経由で簡単に行き先を設定できる</p>
	リモートエンジンスター	<ul style="list-style-type: none"> 「MyMazda」アプリを利用し、クルマから離れていても、エンジンのON/OFF操作が可能です。専用ページ「マツダコネクティッドサービスプラス」から、サブスクリプション方式でご利用できます。 <p>離れた場所からエンジンをON/OFF</p> <p><small>*有料プラン</small></p> <p><small>*リモートエンジンスターはPHEVには設定がありません。 EVサポート内のリモートエアコンにより同様の機能がご利用いただけます。</small></p>
	地図更新 (差分) ^{※10}	<ul style="list-style-type: none"> 道路の地図データを車載通信機経由で更新することができます。 <p>新しい道路情報でナビゲーションを使える</p> <p><small>*原則、月1回のデータ配信。</small></p>
アプリ機能共有	セカンダリ機能	<ul style="list-style-type: none"> メインユーザー1名とセカンダリドライバー (最大4名) がコネクティッドサービスを利用できます。 「MyMazda」アプリで使用する機能を共有できます。 <p>1台のクルマに複数の方が登録してサービスを利用できる</p>

サービス構成・料金

カテゴリー	サービス名	無料期間	初年度登録	3年	10年
安心・安全	マツダエマージェンシーコール	10年	10年無料		
	マツダアドバイスコール				
	コンディションモニター				
	バッテリーケア ^{※3}				
	パークアラーム通知				
	マツダマイカーケア (ALSOK)				
	ドライバーケア	—	見守りプラン 月額330円 年額3,630円 ^{※1※2}		
基本	ソフトウェアアップデート	10年	10年無料		
	リコール通知				
快適・楽しむ	カーファインダー	3年	3年無料		
	リモートモニター				
	うっかり通知				
	リモートコントロール				
	EVサポート ^{※3}				
	目的地送信				
	リモートエンジンスター ^{※4}	—	リモートエンジンスター 月額220円 年額2,420円 ^{※1※2}		
	地図更新(差分)	ナビゲーション用SDカードアドバンス2の地図更新(差分)の更新期限内でご利用いただけます。			
アプリ機能共有	セカンダリー機能	MyMazdaアプリを使うと、1台のクルマで最大5人までサービスがご利用いただけます。			

※1 税込料金。

※2 各種有料プラン・機能は、月または年単位での自動継続課金となります。ご利用を中止される場合には、次回更新日までに必ず解約手続きを行っていただく必要があります。

※3 バッテリーケア、EVサポートはPHEV専用の機能です。EVサポートはリモートチャージ、リモートエアコン、リモートモニター、うっかり通知、充電スポット検索のPHEV専用機能です。

※4 リモートエンジンスターはPHEVには設定がありません。EVサポート内のリモートエアコンにより同様の機能がご利用いただけます。

有料サービスのお申込み方法

■ 有料サービスをご利用いただくためには、専用サイト「マツダコネクティッドサービスプラス」でのお客様によるお申込み・決済が必要となります。

「マツダコネクティッドサービスプラス」は、定額有料サービスの新規ご契約を含めた各種契約管理が行えます。

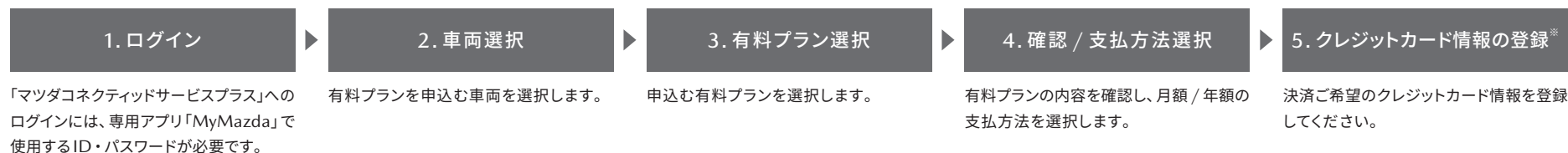

※ お支払方法はクレジットカードのみです。その他の支払方法や、販売会社を通じてのお支払いはできないことをご了承ください。

ヒューマンエラーによる事故の回避、被害軽減をサポートする安全技術

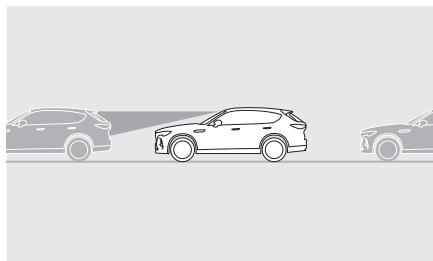

前方車・歩行者・自転車を検知する 運転支援機能

スマート・ブレーキ・サポート

[前方検知機能] (SBS) ※1※2※6

レーダーセンサーおよびカメラが前方の対象物(前方車、歩行者、自転車、自動二輪車)へ衝突する可能性があるとして判断したとき、ディスプレイの表示と警報音でドライバーに衝突の危険性を知らせます。衝突を回避できないと判断すると、ブレーキ制御を行うことで衝突時の被害の軽減を図ります。ドライバーがブレーキペダルを踏んだ場合は、ブレーキが素早く確実にかかるようサポートします。

<標準装備>

●対象が前方車：約4km/h以上

●対象が自転車/歩行者：
約10～80km/h

*ドライバーモニタリング装着車は、ドライバーが正面を注視していないときに衝突する可能性があるとして、通常よりも早期に衝突警報を行います。

*ドライバー・モニタリング装着車は、ドライバーモニタリングカメラでドライバーが正面を注視していないと判断した場合に対象物への衝突の可能性があるときは、通常よりも早期に衝突警報を行います。

*イラストは機能説明のイメージです。

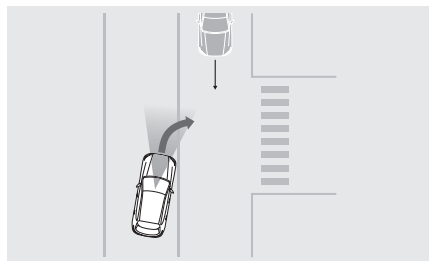

交差点での右折時に対向車を検知する 運転支援機能

スマート・ブレーキ・サポート

[右直事故回避アシスト機能] (SBS) ※1※2※6

約4～20km/hで走行中に交差点で右ウインカーを点けて右折しているとき、自車と対向車との間の中央線を認識している場合、レーダーセンサーおよびカメラで対向車線を直進してくる車両を検知。衝突する可能性があるとして判断すると、ディスプレイの表示と警報音でドライバーに危険性を通知します。衝突を回避できないと判断した場合、ブレーキ制御を行うことで衝突時の被害の軽減を図ります。

<対象グレードは主要装備をご確認ください>

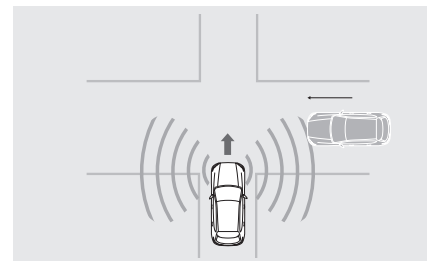

前進時に左右から接近する車を検知する 運転支援機能

スマート・ブレーキ・サポート

[前進時左右接近物検知機能] (SBS-FC) ※1※2※6

見通しの悪い道路などでの接近車両との出会い頭事故の回避および被害軽減を図ります。

<対象グレードは主要装備をご確認ください>

- 自車が約5～20km/hで直進しているとき
- 接近車両が約20～60km/hで一定速度で走行しているとき

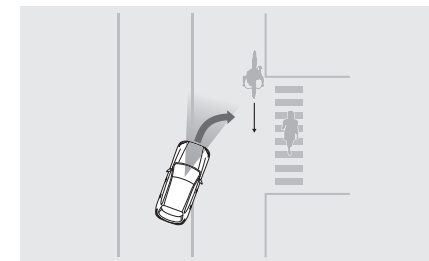

交差点での右左折時に歩行者・自転車を検知する 運転支援機能

スマート・ブレーキ・サポート

[交差点事故回避アシスト機能] (SBS) ※1※2※6

約8～20km/hで走行中に交差点で右左折するとき、カメラで歩行者、自転車を検知。衝突する可能性があるとして判断すると、ディスプレイの表示と警報音でドライバーに危険性を通知します。衝突を回避できないと判断した場合、ブレーキ制御を行うことで衝突時の被害の軽減を図ります。

<対象グレードは主要装備をご確認ください>



※1 対象物(特殊な外観をした車両、部分的に見えている、隠れている、もしくは背景に溶け込んでいる車両と歩行者など)、天候状況(雨・雪・霧など)、道路状況(カーブが連続する道路、夜間や夕暮れなど視界の悪い時など)などの条件によっては適切に作動しない場合があります。※2 対象物(レーダー波または超音波を反射しにくい形状の車両など)、天候状況(雨・雪・霧など)、道路状況(カーブが多い、坂の繰り返しなど)などの条件によっては適切に作動しない場合があります。※3 天候状況(雨・雪など)、隣接する壁や接近車両の状況などの条件によっては適切に作動しない場合があります。※4 道路状況(急カーブ、急な坂道など)、天候状況(雨・雪・霧など)、障害物の形状(低い・小さい・細いなど)などの条件によっては適切に作動しない場合があります。※5 周囲に光源があるとき(街灯・信号機など)、天候状況(雨・雪・霧など)、道路状況(カーブが多い・起伏が激しいなど)などの条件によっては適切に作動しない場合が

ヒューマンエラーによる事故の回避、被害軽減をサポートする安全技術 / 危険の芽「ヒヤリ・ハット」を減らすための安全技術

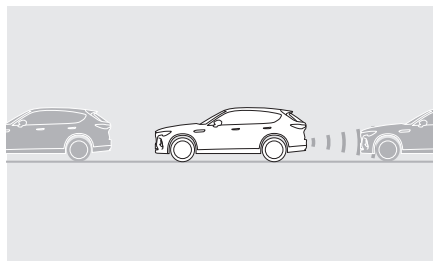

後進時に車や障害物を検知する [運転支援機能]

スマート・ブレーキ・サポート

[後進時検知機能] (SBS-R) ※2※6

約2~15km/hで後退中に後方の障害物と歩行者を超音波センサーとリアカメラが検知し、衝突を回避できないと判断したとき、ブレーキ制御を行うことで衝突時の被害の軽減を図ります。

<標準装備>

- パーキングセンサー (フロント/リア) :
超音波センサーで車両周辺の障害物を検知し、警告音でドライバーに知らせます。

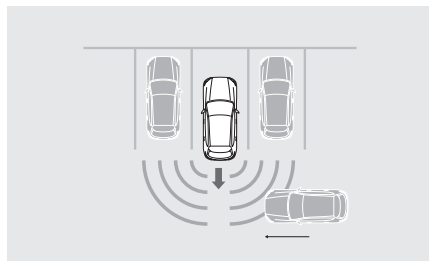

後進時に左右から接近する車を検知する [運転支援機能]

スマート・ブレーキ・サポート

[後進時左右接近物検知機能] (SBS-RC) ※3※6

0~約15km/hで後退中に自車の左右や後方に接近してきた車両を検知。衝突を回避できないと判断したとき、ブレーキ制御を行うことで衝突時の被害の軽減を図ります。

<対象グレードは主要装備をご確認ください>

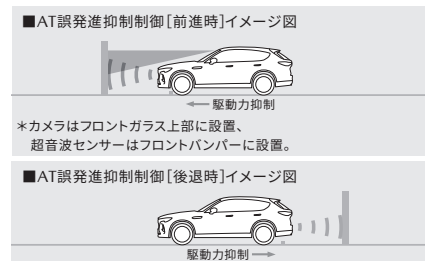

ペダルの誤操作による急発進を抑制する [運転支援機能]

AT 誤発進抑制制御

[前進時 / 後退時] ※2※4※6

走行中 (前進時: 約50km/h以下、後退時: 約15km/h以下) や停車時、カメラや超音波センサーが前方または後方に歩行者や車両・壁などの障害物を検知しているにも関わらず、必要以上にアクセルペダルが踏み込まれたときに、表示および警報音と同時にエンジン出力を抑制。前進時には、衝突を回避できないと判断したとき、ブレーキ制御を行うことで衝突時の被害の軽減を図ります。

<標準装備>

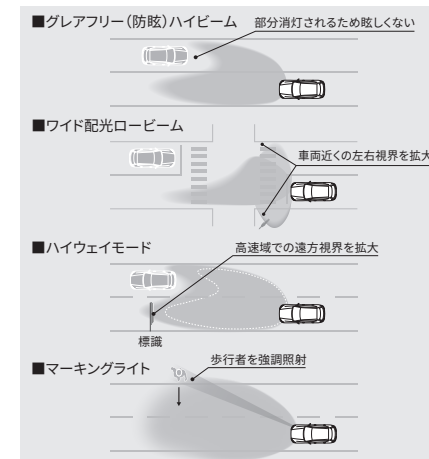

安全運転に必要な視認性を確保する

アダプティブ・LED・ヘッドライト (ALH) ※5※6

夜間走行時に先行車や対向車の状況をクルマが判断。ヘッドランプの照射範囲や明るさを自動的に変化させるシステムです。

<対象グレードは主要装備をご確認ください>

- グレアフリー (防眩) ハイビーム:
約30km/h以上で先行車や対向車の状況に応じてハイビームの照射範囲を自動的にコントロール
- ワイド配光ロービーム:
約40km/h以下で車両の左右側方を広く照射
- ハイウェイモード:
約95km/h以上でより遠方を照射
- マーキングライト:
約20~80km/hで自車と衝突する可能性がある歩行者をヘッドランプで強調照射

*市街地走行時や外部の照明環境、走行スピードなどにより、機能が一部制限されます。

*イラストは機能説明のイメージです。

あります。システムを過信せず、つねに周囲の状況に注意して、必要に応じて上向き (ハイビーム) と下向き (ロービーム) を切り替えるなど安全運転を心がけてください。※6 SBS、SBS-FC、SBS-R、パーキングセンサー、SBS-RC、AT 誤発進抑制制御、ALH は、ドライバーの安全運転を前提としたシステムであり、事故被害や運転負荷の軽減を目的としています。したがって、各機能には限界がありますので過信せず、安全運転を心がけてください。●その他、重要な注意事項がございますので、営業スタッフにおたずねいただくか取扱書をご確認ください。

危険の芽「ヒヤリ・ハット」を減らすための安全技術

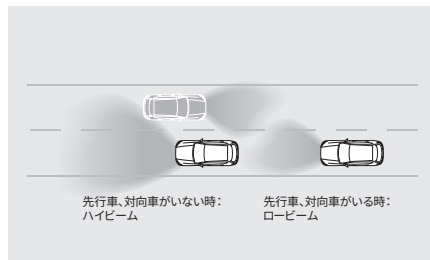

安全運転に必要な視認性を確保する
ハイ・ビーム・コントロールシステム (HBC)※1※8

夜間走行時に先行車や対向車の状況をクルマが判断。ハイビーム・ロービームを自動的に切り替えるシステムです。

<対象グレードは主要装備をご確認ください>

- ハイビーム:
約30km/h以上で走行中に、前方に先行車や対向車がないとき
- ロービーム:
次の条件のいずれかを満たしている場合に、HBCがヘッドランプを下向き(ロービーム)に切り替えます。
 - ・車速が約20km/h未満のとき
 - ・街灯が並んでいるエリアや路面の明るい街中を走行しているとき
 - ・システムが前方車のランプ類を検知したとき

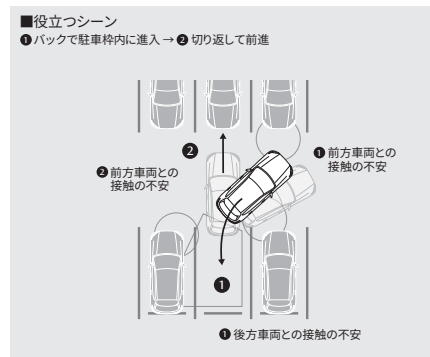

見えない部分の危険察知をサポートする

360°ビュー・モニター※2※3※4※8

車両の前後左右にある4つのカメラを活用し、センターディスプレイの表示や各種警報音で低速走行時や駐車時に車両周辺の確認を支援するシステムです。車両が透過したかのような映像で車両周辺を確認できるシースルービュー機能も選択できます。

<対象グレードは主要装備をご確認ください>

- トッビュー/フロントビュー/フロントワイドビュー/サイドビュー/リアビュー/リアワイドビュー/フロントシースルービュー/リアシースルービュー

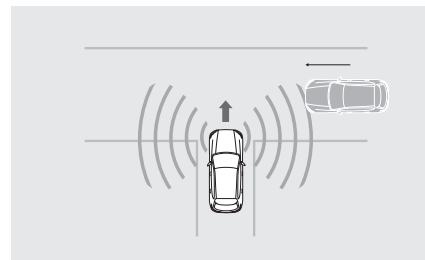

左右前方からの車の接近を通知する
前側方接近車両検知 (FCTA)※5※8

交差点へ進入しているときに左右前方の死角から接近する車両を検知して、その接近状態に応じて表示を点灯させます。その状態で発進(約10km/h以下)すると表示が点滅。警報音とともにドライバーに危険を知らせます。

<対象グレードは主要装備をご確認ください>

*FCTA: Front Cross Traffic Alert

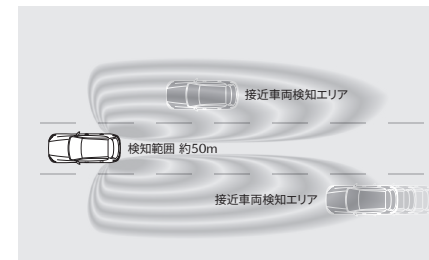

後方からの車の接近を通知する
ブラインド・スポット・モニタリング (BSM)
[降車支援機能]※6※8

約15km/h以上で前進しているときに後方からの接近車両を検知すると、接近状態に応じてドアミラー表示を点灯。その状態で点灯した側にウィンカー操作すると、点滅表示と警報音でドライバーに危険を知らせます。さらに降車時においても、後方から接近する車両や自転車を検知すると、各種表示と警報音でドライバーに危険を知らせます。

<対象グレードは主要装備をご確認ください>

- 検知エリア (BSM):
自車の左右に隣接する車線で、自車のフロントドア後端から自車の後方約50mまで

*イラストは機能説明のイメージです。



※1 周囲に光源があるとき(街灯・信号機など)、天候状況(雨・雪・霧など)、道路状況(カーブが多い・起伏が激しいなど)などの条件によっては適切に作動しない場合があります。システムを過信せず、つねに周囲の状況に注意して、必要に応じて上向き(ハイビーム)と下向き(ロービーム)を切り替えるなど安全運転を心がけてください。※2 天候状況(雨・雪など)、隣接する壁や駐車車両の状態などの条件によっては適切に作動しない場合があります。※3 カメラが映し出す範囲やセンサーの検出範囲は限られています。また夜間や暗い場所など、使用状況により画質が低下する場合があります。画面はイメージで実際とは異なる場合があります。安全のため、モニターの映像を過信せず目視による安全確認を行いながら運転してください。※4 字光式ナンバープレートとの同時装着はできません。車速約15km/hを超えると画面が消える設定としています。※5 天候状況(雨・雪など)、隣接する壁や駐車車両の状態などの条件によっては

危険の芽「ヒヤリ・ハット」を減らすための安全技術

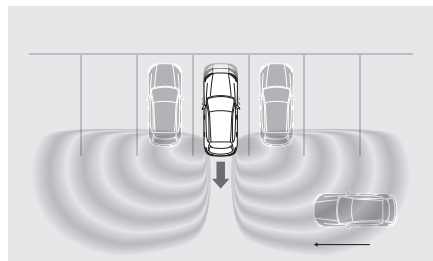

後方からの車の接近を通知する
後方接近車両検知 (RCTA) ※2※8

駐車場などで自車が後退するとき左右後方から接近する車両を検知して、各種表示と警報音でドライバーに危険を知らせます。

<標準装備>

*RCTA: Rear Cross Traffic Alert

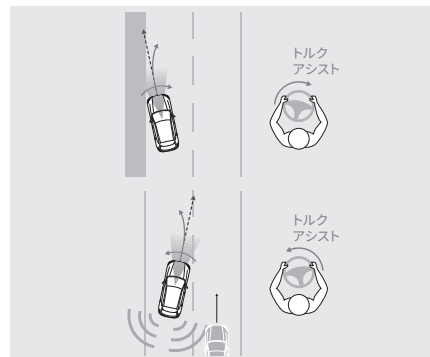

車線からの逸脱回避を支援する **運転支援機能**
緊急時車線維持支援
[側方危険回避アシスト機能 & ロードキープアシスト機能] (ELK) ※6※7※8

側方危険回避アシスト機能は、車線の白線(黄線)を検知し、かつ後側方から接近する車両との衝突の可能性がある状態で車線変更を行おうとした場合、ドライバーのハンドル操作をアシストして衝突の回避を支援するシステムです。ロードキープアシスト機能はカメラで路肩の芝生や縁石などを検知し、路外へ逸脱する可能性があるとしてシステムが判断するとハンドル操作をアシストします。どちらの機能も約60km/h以上での走行中に作動します。

<対象グレードは主要装備をご確認ください>

*ELK: Emergency Lane Keeping

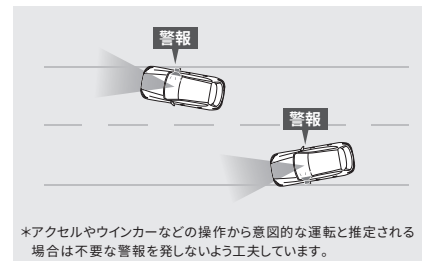

車線からの逸脱を警告する
車線逸脱警報システム (LDWS) ※7※8

自車が車線から逸脱する可能性があることを知らせるシステムです。約60km/h以上での走行中にカメラが車線の白線(黄線)を検知。自車が車線から逸脱する可能性があるとしてシステムが判断した場合に、警報によりドライバーに知らせます。

<標準装備>

*LDWS: Lane Departure Warning System

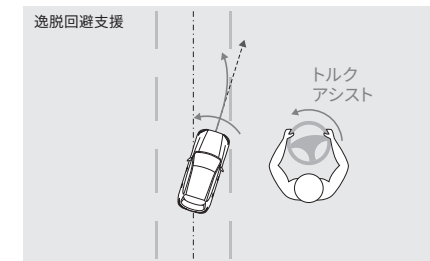

車線からの逸脱回避を支援する **運転支援機能**
レーンキープ・アシスト・システム (LAS) ※7※8

自車が車線から逸脱する可能性があること、ハンドル操作をアシストすることにより車線からの逸脱回避を支援するシステムです。約60km/h以上で走行中に車線の白線(黄線)を検知して、自車が車線から逸脱する可能性があるとしてシステムが判断した場合に、電動パワーステアリングを作動させてドライバーのハンドル操作をアシスト。同時にマルチインフォメーションディスプレイとアクティブ・ドライビング・ディスプレイの表示でドライバーに知らせます。

<対象グレードは主要装備をご確認ください>

*イラストは機能説明のイメージです。

適切に作動しない場合があります。※6 天候状況(雨・雪など)、接近車両の状況(自車に接近してこない、速度差がなく長時間並走しているなど)、道路状況(道路幅が極端に広い/狭いなど)などの条件によっては適切に作動しない場合があります。※7 天候状況(雨・雪・霧など)、道路状況(急カーブ・車線幅が極端に広い/狭い・車線の白線(黄線)が見えにくいなど)などの条件によっては適切に作動しない場合があります。※8 HBC、360°ビュー・モニター、FCTA、BSM、RCTA、ELK、LDWS、LASは、ドライバーの安全運転を前提としたシステムであり、事故被害や運転負荷の軽減を目的としています。したがって、各機能には限界がありますので過信せず、安全運転を心がけてください。●その他、重要な注意事項がございますので、営業スタッフにおたずねいただくか取扱書をご確認ください。

運転負荷を軽減する安全技術 / ドライバーの異常による事故の回避、被害軽減をサポートする安全技術



少ない視線移動で表示認識できる

交通標識認識システム (TSR) ※1※4

走行中にカメラやナビゲーションシステム※5が認識した交通標識を、アクティブ・ドライビング・ディスプレイとメーターに表示することで、交通標識の見落とし防止を図り、安全運転を支援するシステムです。表示した最高速度標識の速度を超過したときは、表示や警報音でドライバーに知らせます。

<対象グレードは主要装備をご確認ください>

*TSR : Traffic Sign Recognition system

*画像は表示イメージです。実際にはフロントガラスに照射されます。

※5 ナビゲーションシステムを機能させるには、別途ショップオプションのナビゲーションシステム用SDカードアドバンス2が必要になります。

*イラストは機能説明のイメージです。

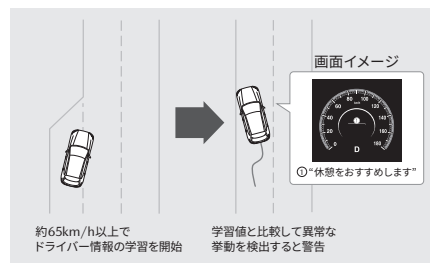

ドライバーへの休憩をお勧めする

ドライバー・アテンション・アラート (DAA) ※4

ドライバーの疲労や注意力の低下を検知し、ドライバーに休憩を促すシステムです。車線内を約65km/h以上で走行しているとき、クルマがドライバーの疲労増加や注意力低下を推定。マルチインフォメーションディスプレイの表示と警報音でドライバーへ休憩を促します。

<標準装備>

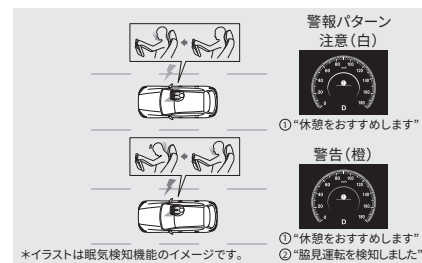

ドライバーの眠気・脇見を検知する

ドライバー・モニタリング※2※4

ドライバー・モニタリングは、運転者の眠気や脇見を検知して、運転者に知らせるシステムです。眠気検知機能は、運転者の眠気の程度を検知します。運転者の眠気を検知すると、画面表示と警報音で運転者に休憩を促します。また、脇見検知機能は、運転者の脇見を検知すると、画面表示と警報音で運転者に注意を促します。

<対象グレードは主要装備をご確認ください>

● 眠気検知

警報パターン (注意) :

① 疲労や眠気を検出した場合

警報パターン (警告) :

① より強い疲労や眠気を検出した場合

● 脇見検知

警報パターン (警告) :

② 運転者の脇見を検知した場合

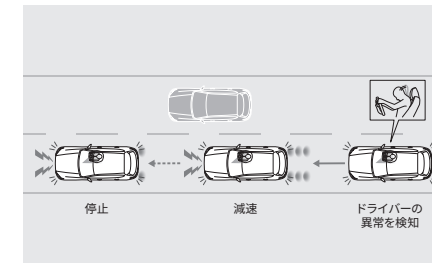

ドライバーの異常を検知し、事故の回避・事故の被害軽減を支援する [運転支援機能]

ドライバー異常時対応システム (DEA) ※2※4

ドライバー・モニタリングと連動し、高速道路、自動車専用道路および一般道を問わず、ドライバーが急病などで運転の継続が困難になった場合に、車両を減速・停止させることで、衝突事故やその被害の軽減に寄与するシステムです。

<対象グレードは主要装備をご確認ください>

【機能の概要】

- DEAは、ドライバーの異常を検知、または乗員が操作することにより作動します。
- DEAが作動するとハザードランプの点滅を開始し、間もなく緊急停車することを乗員に報知しながら、ドライバーの正常 / 異常判定を行います。
- ドライバーが通常運転状態に復帰せずDEAがキャンセルされない場合には、ハザードランプに加え、ブレーキランプの点滅とホーンの吹鳴を開始し、車両を減速・停止させます。

*DEA : Driver Emergency Assist

*DEAの一部機能に関しては、コネクティッドサービスの契約 / ナビゲーションシステムのSDカードの挿入が必要になります。



※1 対象標識 (明るすぎる・暗すぎる・汚れ、雪、木などで隠れているなど)、天候状況 (雨・雪・霧など)、道路状況 (カーブが連続する道路など) などの条件によっては適切に作動しない場合があります。※2 頻りに顔の向きを動かす、目や顔の一部が隠れている、光の環境が大きく変化するなどの条件によっては適切に作動しない場合があります。※3 対象物 (レーダー波または超音波を反射しにくい形状の車両など)、天候状況 (雨・雪・霧など)、道路状況 (カーブが多い、坂の繰り返しなど) などの条件によっては適切に作動しない場合があります。※4 TSR、DAA、ドライバー・モニタリング、DEA、CTS、MRCC、ドライビングサポートプラスは、ドライバーの安全運転を前提としたシステムであり、事故被害や運転負荷の軽減を目的としています。したがって、各機能には限界がありますので過信せず、安全運転を心がけてください。●その他、重要な注意事項がございますので、営業スタッフにおたずねいただくか取扱書をご確認ください。

運転負荷を軽減する安全技術 / ヒューマンエラーによる事故の回避、被害軽減をサポートする安全技術

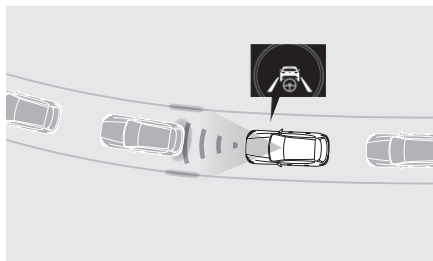

高速道路での渋滞時に
疲労軽減をサポートする **運転支援機能**

クルージング&トラフィック・サポート (CTS) ※3※4

追従走行機能とステアリングアシスト機能により、高速道路や自動車専用道路の渋滞時に運転疲労の軽減をサポートするシステムです。先行車との車間距離を一定に保つ追従走行に加え、車線を検知している場合はステアリングアシスト機能が車線に沿った走行をアシスト。低速で車線を検知していない場合は、先行車の走行軌跡に沿った走行をアシストします。また速度標識の速度を取り込む標識連動車速調整機能※6も付いています。

<対象グレードは主要装備をご確認ください>

※6 ショップオプションのナビゲーション用SDカードアドバンス2との同時装着で、標識連動車速調整機能が使えます。

- 追従走行機能：0km/h～高速域まで
- ステアリングアシスト機能：
0km/h～高速域まで（白線検知時）

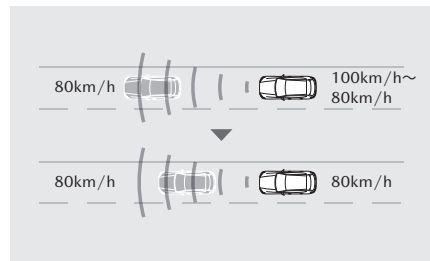

車間距離を一定間隔で保つ **運転支援機能**

マツダ・レーダー・クルーズ・コントロール (MRCC) ※3※4

フロントレーダーセンサーが先行車を検知することで、アクセルペダルやブレーキペダルを踏まなくても、設定した速度での定速走行や、車間距離を一定に保ちながら追従走行ができるシステムです。また一部グレードには速度標識の速度を取り込む標識連動車速調整機能※6も付いています。

<対象グレードは主要装備をご確認ください>

※6 ショップオプションのナビゲーション用SDカードアドバンス2との同時装着で、標識連動車速調整機能が使えます。

- 全車速追従機能付：
0km/h～高速域まで

安全運転をサポートする電子キー

ドライビングサポートプラス※4

ショップオプションの電子キーでドアロックを解錠すると、ドライビングサポートプラスを始動。ドライビングサポートプラスは、低速走行（前進時：約30km/h以下、後退時：約15km/h以下）時に、ペダルの踏み間違いなどでアクセルペダルが速く強く踏み込まれたとシステムが判断したとき、EVシステム/エンジンの出力を抑制することで、車両が急加速しないよう制御します。

<ショップオプション>

*標準装備のキーを同時に携帯すると、ドライビングサポートプラスが作動しない場合がございます。

*イラストは機能説明のイメージです。

万が一の事故や衝突による被害を軽減するための技術



*画像は機能説明のイメージです。

歩行者傷害被害を低減し、
キャビンの変形を最小限に抑える

SKYACTIV マルチソリューション スケーラブルアーキテクチャー

歩行者傷害被害の低減と、乗員に加わる
衝撃を和らげキャビンの変形を最小限に
とどめるため、メイン/アッパー/ロアの
3本のロードパスで効率的にエネルギーを
吸収するマルチロードパスを採用。また
軸圧縮フレームの採用やフレーム系列を
最大限ストレート化するという3つの
ブレークスルー技術を取り入れ、衝突時の
安全性能も一層高めています。

<標準装備>

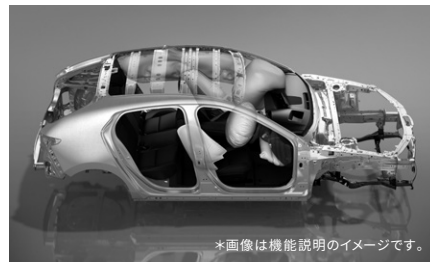

*画像は機能説明のイメージです。

乗員の体をしっかりと受け止める

SRS※エアバッグシステム 運転席&助手席、運転席ニーエアバッグ、 カーテン&フロントサイド

SRS※エアバッグシステムを全車に標準
装備。前方からだけでなく、側面からの
衝突時にも前後席の乗員への衝撃を軽減
します。さらに運転席には、膝周りの傷害
や体の前方移動を抑えるSRS※ニーエア
バッグを採用しました。

<標準装備>

※SRS: Supplemental Restraint System(補助拘束装置) 運転席
&助手席エアバッグ、運転席ニーエアバッグは横方向や後方からの
衝撃、横転および転覆した場合や正面からの衝撃が小さい場合には
作動しません。カーテン&フロントサイドエアバッグは横方向からの
衝撃を感じた場合、感知した側が作動しますが、正面や後方からの
衝突時や衝撃が小さい場合には作動しません。すべてのSRSエアバッグ
はシートベルトをしたうえでの補助拘束装置です。シートベルトは
必ず装着してください。

衝突時に歩行者の体を守る

歩行者被害軽減

歩行者の頭部を効率的に受け止めて
エネルギーを素早く吸収するボンネット
構造と、膝周りにかかる力を低減する
工夫を取り入れたフロントバンパー構造
によって、万一の衝突時に歩行者の傷害
を軽減します。

<標準装備>

乗員を素早く拘束する

高機能シートベルト

運転席・助手席・後席左右には、衝突
初期の拘束性を高めるプリテンショナーと、
安定した荷重で乗員を拘束するロード
リミッターを装備。また、シートベルトの
締め忘れを防ぐシートベルトリマインダー
を全席に採用しています。

<標準装備>

安全運転サポート車(サボカーS・ワイド)に該当



経済産業省や国土交通省などが普及啓発を推進している、高齢者を含む
運転者を先進安全技術で支援し交通事故防止を図る「安全運転サポート
車(サボカーS・ワイド)」に該当しています。サボカーS・ワイドは、被害
軽減ブレーキ(対歩行者)、ペダル踏み間違い時加速抑制装置、車線逸脱
警報、先進ライトを搭載した車です。



*対象車種、サボカーSの区分についてはマツダオフィシャルウェブに掲載しております。上記QRよりご覧下さい。

機種名	25S					XD					
	S Package		L Package/Exclusive Mode			XD/S Package		L Package		Exclusive Mode	
	8EC-AT					8EC-AT					
	2WD (FR)	4WD	2WD (FR)	4WD		2WD (FR)	4WD	2WD (FR)	4WD	2WD (FR)	4WD
■車名・型式	マツダ・5BA-KH5P					マツダ・3DA-KH3P					
■エンジン	型式 PY-VPS型					T3-VPTS型					
	総排気量 L 2.488					3.283					
■燃料消費率	WLTC燃費 (国土交通省審査値)*1,2 km/L	14.2	13.1	14.1【14.0】	13.0【13.0】	19.8	18.5	19.8【19.6】	18.5【18.3】	【19.6】	【18.3】
	市街地モード (WLTC-L)	10.9	10.4	10.9【10.9】	10.4【10.3】	16.5	15.5	16.4【16.2】	15.4【15.3】	【16.2】	【15.3】
	郊外モード (WLTC-M)	14.8	13.1	14.6【14.4】	13.0【13.0】	19.6	18.2	19.5【19.3】	18.2【18.0】	【19.3】	【18.0】
	高速道路モード (WLTC-H)	15.9	14.8	15.8【15.8】	14.7【14.7】	21.8	20.6	21.9【21.8】	20.5【20.4】	【21.8】	【20.4】
	CO ₂ 排出量 g/km	163	177	165【166】	179【179】	131	140	131【132】	140【141】	【132】	【141】
■排出ガス	JC08燃費 (国土交通省審査値)*1 km/L	14.2	13.9	14.2【14.2】	13.9【13.5】	20.5	20.3	20.5【20.5】	20.3【20.0】	【20.5】	【20.0】
	CO ₂ 排出量 g/km	163	167	163【163】	167【172】	126	127	126【126】	127【129】	【126】	【129】
	適合規制または認定レベル						平成30年排出ガス規制適合				
	WLTCモード	CO	g/km 1.15			0.63					
	規制値・認定値	NMHC	g/km 0.05			0.024					
		NOx	g/km 0.025			0.15					
		PM	g/km 0.005			0.005					
■車外騒音	適合規制レベル	平成28年騒音規制 (M1A2A) 適合					平成28年騒音規制 (M1A2A) 適合				
	加速/定常/近接	dB (A) 70 (規制値) / - / 77					70 (規制値) / - / 76				
■エアコン冷媒	種類<GWP値※1>・使用量	HFO-1234yf(1※2)・590g									
■車室内VOC		自工会目標達成 (厚生労働省室内濃度指針値以下)									
■環境負荷物質	鉛※3	自工会2006年目標達成 (1996年時点の1/10以下) / 使用部品:電子基板・電気部品のはんだ、圧電素子など									
	水銀※4	自工会目標達成 (2005年1月以降使用禁止)									
	六価クロム	自工会目標達成 (2008年1月以降使用禁止)									
	カドミウム	自工会目標達成 (2007年1月以降使用禁止)									
■リサイクル	リサイクルしやすい材料使用部品	バンパー、内装材などにリサイクルしやすい熱可塑性樹脂を使用									
	樹脂、ゴム部品への材料表示	あり									
	植物由来素材使用部品	フロントグリル (XD除く)、セイルガーニッシュ									
	リサイクル材使用部品	アンダーカバー、エクステリアダクト類等									

【 】内は、サンルーフ装着車

*1:燃料消費率は定められた試験条件での値です。お客様の使用環境 (気象、渋滞等) や運転方法 (急発進、エアコン使用時等) に応じて燃料消費率は異なります。
 *2:WLTCモードは、市街地、郊外、高速道路の各走行モードを平均的な使用時間配分で構成した国際的な走行モードです。市街地モードは、信号や渋滞等の影響を受ける比較的低速な走行を想定、郊外モードは、信号や渋滞等の影響をあまり受けない走行を想定、高速道路モードは、高速道路等での走行を想定しています。

*1:GWP:Global Warming Potential (地球温暖化係数) ※2:フロン法において、乗用車カーエアコン冷媒は、2023年度以降、GWP150以下 (対象の乗用車における国内向け年間出荷台数の加重平均値) にすることを求められております。*3:鉛バッテリーは回収ルートが確立されているので対象外となります。*4:ナビゲーション等の液晶ディスプレイ、コンビネーションメーター、ディスプレイヘッドランプ、室内蛍光灯 (交通安全上必須な部品の極微量使用を除外)

機種名			XD-HYBRID	
			Exclusive Sports/Exclusive Modern	Premium Sports/Premium Modern
			8EC-AT	
			4WD	
■車名・型式			マツダ・3CA-KH3R3P	
■エンジン	型式			T3-VPTH型
	総排気量	L	3.283	
■燃料消費率	WLTC 燃費 (国土交通省審査値)* <small>km/L</small>		21.1 【21.0】	【21.0】
		市街地モード (WLTC-L)	18.1 【18.0】	【18.0】
		郊外モード (WLTC-M)	21.4 【21.2】	【21.2】
		高速道路モード (WLTC-H)	22.5 【22.4】	【22.4】
	CO ₂ 排出量	g/km	123 【123】	【123】
■排出ガス	適合規制または認定レベル		平成30年排出ガス規制適合	
	WLTCモード 規制値・認定値	CO	g/km	0.63
		NMHC	g/km	0.024
		NO _x	g/km	0.15
		PM	g/km	0.005
■車外騒音	適合規制レベル		平成28年騒音規制 (M1A2A) 適合	
	加速/定常/近接	dB (A)	70 (規制値) / - / 73	
■エアコン冷媒	種類 (GWP値※1)・使用量		HFO-1234yf (1※2)・670g	
■車室内VOC			自工会目標達成 (厚生労働省室内濃度指針値以下)	
■環境負荷物質	鉛※3		自工会2006年目標達成 (1996年時点の1/10以下) 使用部品: 電子基板・電気部品のはんだ、圧電素子など	
	水銀※4		自工会目標達成 (2005年1月以降使用禁止)	
	六価クロム		自工会目標達成 (2008年1月以降使用禁止)	
	カドミウム		自工会目標達成 (2007年1月以降使用禁止)	
	■リサイクル	リサイクルしやすい材料使用部品		バンパー、内装材などにリサイクルしやすい熱可塑性樹脂を使用
樹脂、ゴム部品への材料表示		あり		
植物由来素材使用部品		フロントグリル、セイルガーニッシュ		
リサイクル材使用部品		アンダーカバー、エクステリアダクト類等		

【 】内は、サンルーフ装着車

*燃料消費率は定められた試験条件での値です。お客様の使用環境 (気象、渋滞等) や運転方法 (急発進、エアコン使用時等) に応じて燃料消費率は異なります。また、市街地、郊外、高速道路の各走行モードを平均的な使用時間配分で構成した国際的な走行モードです。市街地モードは、信号や渋滞等の影響を受ける比較的低速な走行を想定、郊外モードは、信号や渋滞等の影響をあまり受けない走行を想定、高速道路モードは、高速道路等での走行を想定しています。

※1: GWP: Global Warming Potential (地球温暖化係数) ※2: フロン法において、乗用車カーエアコン冷媒は、2023年度以降、GWP150以下 (対象の乗用車における国内向け年間出荷台数の加重平均値) にすることを求められております。※3: 鉛バッテリーは回収ルートが確立されていますので対象外となります。※4: ナビゲーション等の液晶ディスプレイ、コンビネーションメーター、ディスチャージヘッドランプ、室内蛍光灯 (交通安全上必須な部品の極微量使用を除外)

機種名	PHEV			
	S Package	Exclusive Sports/Exclusive Modern	Premium Sports/Premium Modern	
	8EC-AT			
	4WD			
■車名・型式	マツダ・5LA-KH5S3P			
■エンジン	型式	PY-VPH型		
	総排気量	L 2.488		
■燃料消費率	WLTCモードハイブリッド燃費(国土交通省審査値)*1,2 km/L	14.6	14.6【14.6】	【14.6】
	市街地モード(WLTC-L)	11.1	11.1【11.1】	【11.1】
	郊外モード(WLTC-M)	15.7	15.7【15.7】	【15.7】
	高速道路モード(WLTC-H)	16.0	16.0【16.0】	【16.0】
	CO ₂ 排出量 g/km	159	159【159】	【159】
■排出ガス	JC08モードハイブリッド燃費(国土交通省審査値)*1 km/L	15.0	15.0【15.0】	【15.0】
	CO ₂ 排出量 g/km	155	155【155】	【155】
■排出ガス	適合規制または認定レベル			
				
	WLTCモード	CO g/km	1.15	
	規制値・認定値	NMHC g/km	0.05	
		NOx g/km	0.025	
	PM g/km	0.005		
■車外騒音	適合規制レベル			
	加速/定常/近接	dB(A) 70(規制値)/-/73		
■エアコン冷媒	種類(GWP値※1)・使用量	HFO-1234yf(1※2)・760g		
■車室内VOC	自工会目標達成(厚生労働省室内濃度指針値以下)			
■環境負荷物質	鉛※3	自工会2006年目標達成(1996年時点の1/10以下) / 使用部品:電子基板・電気部品のはんだ、圧電素子など		
	水銀※4	自工会目標達成(2005年1月以降使用禁止)		
	六価クロム	自工会目標達成(2008年1月以降使用禁止)		
	カドミウム	自工会目標達成(2007年1月以降使用禁止)		
■リサイクル	リサイクルしやすい材料使用部品	バンパー、内装材などにリサイクルしやすい熱可塑性樹脂を使用		
	樹脂、ゴム部品への材料表示	あり		
	植物由来素材使用部品	フロントグリル、セイルガーニッシュ		
	リサイクル材使用部品	アンダーカバー、エクステリアダクト類等		

【 】内は、サンルーフ装着車

*1:ハイブリッド燃料消費率は定められた試験条件での値です。お客様の使用環境(気象、渋滞等)や運転方法(急発進、エアコン使用時等)に応じて燃料消費率は異なります。

*2:WLTCモードは、市街地、郊外、高速道路の各走行モードを平均的な使用時間配分で構成した国際的な走行モードです。市街地モードは、信号や渋滞等の影響を受ける比較的低速な走行を想定、郊外モードは、信号や渋滞等の影響をあまり受けない走行を想定、高速道路モードは、高速道路等での走行を想定しています。

*1:GWP:Global Warming Potential(地球温暖化係数) ※2:フロン法において、乗用車カーエアコン冷媒は、2023年度以降、GWP150以下(対象の乗用車における国内向け年間出荷台数の加重平均値)にすることを求められております。*3:鉛バッテリーは回収ルートが確立されていますので対象外となります。*4:ナビゲーション等の液晶ディスプレイ、コンビネーションメーター、ディスプレイヘッドランプ、室内蛍光灯(交通安全上必須な部品の極微量使用を除外)