

CX-60

TECHNICAL INFORMATION

MAZDA CX-60 Technical Information

Specifications (主要諸元)

2026年3月現在のものです

■車種	ボディタイプ	ステーションワゴン										
	機種名	25S				XD						
		L Package		Exclusive Mode		Drive Edition		Drive Edition Nappa Leather Package		Premium Sports		
駆動方式	2WD (FR)	4WD	2WD (FR)	4WD	2WD (FR)	4WD	2WD (FR)	4WD	2WD (FR)	4WD		
■エンジンタイプ	SKYACTIV-G 2.5 (スカイアクティブ・ジー)				SKYACTIV-D 3.3 (スカイアクティブ・ディー)							
■トランス	SKYACTIV-DRIVE (スカイアクティブ・ドライブ)				8EC-AT							
■ミッションタイプ	クラッチ※1				トルクコンバーターレス							
■車名・型式	マツダ・5BA-KH5P				マツダ・3DA-KH3P							
■寸法・重量・定員	全長×全幅×全高	mm 4,740×1,890×1,685										
	室内寸法(長さ×幅×高さ)※1	mm 1,910×1,550×1,230				mm 1,910×1,550×1,230		mm 1,910×1,550×1,230		mm 1,910×1,550×1,230		
	ホイールベース	mm 2,870										
	トレッド	前/後		mm 1,640/1,645								
	最低地上高※1	mm 180										
	乗車定員	名 5										
	車両重量	kg	1,730	1,770	1,730	1,770	1,820	1,870	1,820 [1,850]	1,870 [1,890]	1,820 [1,850]	1,870 [1,890]
	■サスペンション・ブレーキ	サスペンション	前/後		ダブルウィッシュボーン式/マルチリンク式							
	ブレーキ	前/後		ベンチレーテッドディスク/ベンチレーテッドディスク								
■エンジン	型式	PY-VPS型				T3-VPTS型						
	種類※1	水冷直列4気筒DOHC16バルブ				水冷直列6気筒DOHC24バルブ直噴ターボ						
	総排気量	L	2.488				3.283					
	ボア×ストローク	mm	89.0×100.0				86.0×94.2					
	圧縮比※1		13.0				15.2					
	最高出力※2	kW(PS)/rpm	138(188)/6,000				170(231)/4,000-4,200					
	最大トルク※2	N・m(kgf・m)/rpm	250(25.5)/3,000				500(51.0)/1,400-3,000					
	燃料供給装置		筒内直接噴射 (DI)				電子式 (コモンレール)					
使用燃料・タンク容量	L	無鉛レギュラーガソリン・58				軽油・58						
■性能	WLTC燃費 (国土交通省審査値)*	km/L	14.1	13.0	14.1	13.0	19.7	18.4	19.7 [19.6]	18.4 [18.3]	19.7 [19.6]	18.4 [18.3]
		市街地モード (WLTC-L)	10.8	10.2	10.8	10.2	16.1	15.4	16.1 [16.0]	15.4 [15.3]	16.1 [16.0]	15.4 [15.3]
		郊外モード (WLTC-M)	14.4	13.1	14.4	13.1	19.7	18.3	19.7 [19.5]	18.3 [18.2]	19.7 [19.5]	18.3 [18.2]
		高速道路モード (WLTC-H)	16.1	14.7	16.1	14.7	21.9	20.2	21.9 [21.7]	20.2 [20.1]	21.9 [21.7]	20.2 [20.1]
	主要燃費向上対策		筒内直接噴射 (DI)、充電制御、可変バルブタイミング、ミラーサイクルエンジン、電動パワーステアリング、アイドリングストップ機構				筒内直接噴射、電子制御燃料噴射、コモンレール高圧噴射、電動パワーステアリング、アイドリングストップ機構					
最小回転半径	m	5.4										
■トランスミッション	変速比	5.258/3.303/2.129/1.705/1.300/1.000/0.822/0.628/4.034										
	最終減速比	4.181	前 4.140/ 後 4.181	4.181	前 4.140/ 後 4.181	3.307	前 3.275/ 後 3.307	3.307	前 3.275/ 後 3.307	3.307	前 3.275/ 後 3.307	

【 】内は、サンルーフ装着車

*: 燃料消費率は定められた試験条件での値です。お客様の使用環境(気象、渋滞等)や運転方法(急発進、エアコン使用時等)に応じて燃料消費率は異なります。また、市街地、郊外、高速道路の各走行モードを平均的な使用時間配分で構成した国際的な走行モードです。市街地モードは、信号や渋滞等の影響を受ける比較的低速な走行を想定、郊外モードは、信号や渋滞等の影響をあまり受けない走行を想定、高速道路モードは、高速道路等での走行を想定しています。

※1: 社内測定値および社内呼称。※2: 〈 〉内は旧単位での参考値です。

■道路運送車両法による型式指定申請書数値 ◆本仕様・装備は予告なく変更する場合があります。 ■製造事業者: マツダ株式会社

Specifications (主要諸元)

MAZDA CX-60

2026年3月現在のものです

■車種	ボディタイプ	ステーションワゴン			
	機種名	XD-HYBRID			
	駆動方式	Drive Edition Nappa Leather Package	Drive Edition Burgundy Leather Package	Premium Sports/Premium Modern	
■エンジンタイプ		4WD			
		e-SKYACTIV D 3.3(イー・スカイアクティブ・ディー) M Hybrid Boost(M ハイブリッド ブースト)(XD-HYBRID専用)			
■トランスミッションタイプ	SKYACTIV-DRIVE(スカイアクティブ・ドライブ) クラッチ※1	8EC-AT トルクコンバーターレス			
■車名・型式		マツダ・3CA-KH3R3P			
■寸法・重量・定員	全長×全幅×全高	mm	4,740×1,890×1,685		
	室内寸法(長さ×幅×高さ)※1	mm	1,910×1,550×1,230 [1,910×1,550×1,215]	[1,910×1,550×1,215]	
	ホイールベース	mm	2,870		
	トレッド 前/後	mm	1,640/1,645		
	最低地上高※1	mm	180		
	乗車定員	名	5		
	車両重量	kg	1,930 [1,950]	[1,950]	[1,950]
	■サスペンション・ブレーキ	サスペンション 前/後	ダブルウィッシュボーン式/マルチリンク式		
ブレーキ 前/後		ベンチレーテッドディスク/ベンチレーテッドディスク			
■エンジン	型式	T3-VPTH型			
	種類※1	水冷直列6気筒DOHC24バルブ直噴ターボ			
	総排気量	L	3.283		
	ボア×ストローク	mm	86.0×94.2		
	圧縮比※1		15.2		
	最高出力※2	kW(PS)/rpm	187(254)/3,750		
	最大トルク※2	N・m(kgf・m)/rpm	550(56.1)/1,500-2,400		
	燃料供給装置		電子式(コモンレール)		
	使用燃料・タンク容量	L	軽油・58		
	■モーター	型式	MR型		
種類		永久磁石式同期電動機			
最高出力※2		kW(PS)/rpm	12(16.3)/900		
最大トルク※2		N・m(kgf・m)/rpm	153(15.6)/200		
■動力用主電池	種類	リチウムイオン電池			
	個数	12			
	容量	Ah	7.5		
■性能	WLTCモード 燃費(国土交通省審査値)*	km/L	21.0 [20.9]	[20.9]	[20.9]
		市街地モード(WLTC-L)	17.8 [17.7]	[17.7]	[17.7]
		郊外モード(WLTC-M)	21.6 [21.4]	[21.4]	[21.4]
		高速道路モード(WLTC-H)	22.4 [22.3]	[22.3]	[22.3]
	主要燃費向上対策	ハイブリッドシステム、筒内直接噴射、電子制御燃料噴射、コモンレール高圧噴射、電動パワーステアリング、アイドリングストップ機構			
最小回転半径	m	5.4			
■トランスミッション	変速比	5.258/3.303/2.129/1.705/1.300/1.000/0.822/0.628/4.034			
	(第1速/第2速/第3速/第4速/第5速/第6速/第7速/第8速/後退)				
	最終減速比	前 3.275/後 3.307			

[]内は、サンルーフ装着車

*: 燃料消費率は定められた試験条件での値です。お客様の使用環境(気象、渋滞等)や運転方法(急発進、エアコン使用時等)に応じて燃料消費率は異なります。また、市街地、郊外、高速道路の各走行モードを平均的な使用時間配分で構成した国際的な走行モードです。市街地モードは、信号や渋滞等の影響を受ける比較的低速な走行を想定、郊外モードは、信号や渋滞等の影響をあまり受けない走行を想定、高速道路モードは、高速道路等での走行を想定しています。

※1: 社内測定値および社内呼称。※2: ()内は旧単位での参考値です。

■道路運送車両法による型式指定申請書数値 ◆本仕様・装備は予告なく変更する場合があります。 ■製造事業者: マツダ株式会社

Specifications (主要諸元)

MAZDA CX-60

2026年3月現在のものです

■車種	ボディタイプ		ステーションワゴン
	機種名		PHEV
	駆動方式		Premium Sports/Premium Modern 4WD
■エンジンタイプ			e-SKYACTIV PHEV(イー・スカイアクティブ・PHEV)
■トランス	SKYACTIV-DRIVE(スカイアクティブ・ドライブ)		8EC-AT
■ミッションタイプ	クラッチ ※1		トルクコンバーターレス
■車名・型式			マツダ・5LA-KH5S3P
■寸法・重量・定員	全長×全幅×全高	mm	4,740×1,890×1,685
	室内寸法(長さ×幅×高さ) ※1	mm	【1,910×1,550×1,215】
	ホイールベース	mm	2,870
	トレッド	mm	1,640/1,645
	最低地上高 ※1	mm	180
	乗車定員	名	5
	車両重量	kg	【2,100】
	■サスペンション・ブレーキ	サスペンション	前/後
ブレーキ		前/後	ベンチレーテッドディスク/ベンチレーテッドディスク
■エンジン	型式		PY-VPH型
	種類 ※1		水冷直列4気筒DOHC16バルブ
	総排気量	L	2.488
	ボア×ストローク	mm	89.0×100.0
	圧縮比 ※1		13.0
	最高出力 ※2	kW(PS)/rpm	138(188)/6,000
	最大トルク ※2	N・m(kgf・m)/rpm	250(25.5)/4,000
	燃料供給装置		筒内直接噴射(DI)
	使用燃料・タンク容量	L	無鉛レギュラーガソリン・50
	■モーター	型式	
種類			永久磁石式同期電動機
最高出力 ※2		kW(PS)/rpm	129(175)/5,500
最大トルク ※2		N・m(kgf・m)/rpm	270(27.5)/400
■動力用主電池	種類		リチウムイオン電池
	電圧	V	355
	容量	Ah	50
	個数		96
	総電力量 ※1	kWh	17.8

【 】内は、サンルーフ装着車

※1:社内測定値および社内呼称。※2:()内は旧単位での参考値です。

■道路運送車両法による型式指定申請書数値 ◆本仕様・装備は予告なく変更する場合があります。 ■製造事業者:マツダ株式会社

Specifications (主要諸元)

MAZDA CX-60

2026年3月現在のものです

■車種	ボディタイプ	ステーションワゴン	
	機種名	PHEV	
	駆動方式	Premium Sports/Premium Modern 4WD	
■エンジンタイプ	e-SKYACTIV PHEV(イー・スカイアクティブ・PHEV)		
■トランスミッションタイプ	SKYACTIV-DRIVE(スカイアクティブ・ドライブ)	8EC-AT	
	クラッチ ※1	トルクコンバーターレス	
■性能	ハイブリッド燃料消費率 (国土交通省審査値)	WLTC *1,2 km/L	【14.3】
		市街地モード(WLTC-L)	【10.7】
		郊外モード(WLTC-M)	【14.5】
		高速道路モード(WLTC-H)	【16.5】
		JC08 *1 km/L	【14.9】
	主要燃費向上対策	プラグインハイブリッドシステム、筒内直接噴射、可変バルブタイミング、ミラーサイクル、電動パワーステアリング、充電制御、アイドリングストップ機構	
	充電電力使用時走行距離 (プラグインレンジ、国土交通省審査値)	WLTC *1,2,3 km	【71】
		JC08 *1,3 km	【78】
	EV走行換算距離 (等価EVレンジ、国土交通省審査値)	WLTC *1,2,3 km	【71】
		JC08 *1,3 km	【78】
	交流電力量消費率 (国土交通省審査値)	WLTC *1,2 Wh/km	【253】
		市街地モード(WLTC-L)	【269】
		郊外モード(WLTC-M)	【247】
		高速道路モード(WLTC-H)	【253】
		JC08 *1 Wh/km	【221】
一充電消費電力量 (国土交通省審査値)	WLTC *1,2 kWh/回	【17.10】	
	JC08 *1 kWh/回	【17.40】	
最小回転半径	m	5.4	
■トランスミッション	変速比	5.258/3.303/2.129/1.705/1.300/1.000/0.822/0.628/4.034	
	(第1速/第2速/第3速/第4速/第5速/第6速/第7速/第8速/後退)		
	最終減速比	前 4.390/後 4.444	

【 】内は、サンルーフ装着車

*1: ハイブリッド燃料消費率、充電電力使用時走行距離、EV走行換算距離、交流電力量消費率および一充電消費電力量は定められた試験条件での値です。お客様の使用環境(気象、渋滞等)や運転方法(急発進、エアコン使用時等)に応じて燃料消費率は異なります。

*2: WLTCモードは、市街地、郊外、高速道路の各走行モードを平均的な使用時間配分で構成した国際的な走行モードです。市街地モードは、信号や渋滞等の影響を受ける比較的低速な走行を想定、郊外モードは、信号や渋滞等の影響をあまり受けない走行を想定、高速道路モードは、高速道路等での走行を想定しています。

*3: エンジン、リチウムイオンバッテリーの状態、エアコンの使用状況や運転方法(所定の車速を超える)などによっては、バッテリー残量に関わらずEV走行が解除され、エンジンが作動します。

※1: 社内測定値および社内呼称。

■道路運送車両法による型式指定申請書数値 ◆本仕様・装備は予告なく変更する場合があります。 ■製造事業者: マツダ株式会社

Equipment (主要装備)

MAZDA CX-60 SKYACTIV-G 2.5

○:標準装備、△:メーカーオプション、▲:ショッポプション、◇:別売のショッポプション、マツダオンラインナビ用SDカードの装着が必要な装備

モデル要素	駆動	2WD (FR)		4WD		2WD (FR)	4WD
		SKYACTIV-G 2.5		SKYACTIV-G 2.5		SKYACTIV-G 2.5	SKYACTIV-G 2.5
	ミッション	8EC-AT		8EC-AT		8EC-AT	8EC-AT
	グレード	25S L Package		25S L Package		25S Exclusive Mode	25S Exclusive Mode
	(シートカラー)	(ブラック)	(グレージュ)	(ブラック)	(グレージュ)		
■セーフティ (1/2)	SRSエアバッグシステム(運転席/助手席)	全車標準	○	○	○	○	○
	SRSエアバッグシステム(運転席/助手席サイド)	全車標準	○	○	○	○	○
	SRSエアバッグシステム(カーテン)	全車標準	○	○	○	○	○
	SRSエアバッグシステム(運転席二エアバッグ)	全車標準	○	○	○	○	○
	ドライバー・アテンション・アラート(DAA)	全車標準	○	○	○	○	○
	ウォーニング(全席シートベルト)	全車標準	○	○	○	○	○
	ウォーニング(ライト消し忘れ)	全車標準	○	○	○	○	○
	ウォーニング(半ドア)	全車標準	○	○	○	○	○
	AT誤発進抑制制御[前進時/後退時]	全車標準	○	○	○	○	○
	車線逸脱警報システム(LDWS) *LDWS:Lane Departure Warning System	全車標準	○	○	○	○	○
	後側方接近車両検知(RCTA)*RCTA:Rear Cross Traffic Alert	全車標準	○	○	○	○	○
	衝突二次被害軽減システム	全車標準	○	○	○	○	○
	ダイナミック・スタビリティ・コントロールシステム [横滑り防止機構](DSC)&トラクション・コントロールシステム(TCS)	全車標準	○	○	○	○	○
	電子制御制動力配分システム(EBD)	全車標準	○	○	○	○	○
	ブレーキアシスト	全車標準	○	○	○	○	○
	エマージェンシー・シグナル・システム(ESS)	全車標準	○	○	○	○	○
	ヒル・ローンチ・アシスト(HLA)	全車標準	○	○	○	○	○
	フロントパーキングセンサー(センター/コーナー)	全車標準	○	○	○	○	○
	リアパーキングセンサー(センター/コーナー)	全車標準	○	○	○	○	○
	ヘッドレスト・フロント/リアシート(上下可動式)	全車標準	○	○	○	○	○
	シートベルト・フロントシート・プリテンショナー& ロードリミッター機構付ELR3点式×2	全車標準	○	○	○	○	○
	シートベルト・リアシート・プリテンショナー& ロードリミッター機構付ELR3点式×2(左右席)、ELR3点式×1(中央席)	全車標準	○	○	○	○	○
	シートベルト・アンカー・アジャスター(運転席/助手席)	全車標準	○	○	○	○	○
リアシート・ISOFIX対応チャイルドシート固定口アンカレッジ (左右席)&トップテザーアンカレッジ(左右席)	全車標準	○	○	○	○	○	
チャイルドブルーフ(リアドア)	全車標準	○	○	○	○	○	
4輪アンチロック・ブレーキ・システム(4W-ABS)	全車標準	○	○	○	○	○	
リアシートアラート	全車標準	○	○	○	○	○	
アダプティブ・LED・ヘッドライト(ALH)	全車標準	○	○	○	○	○	
レーンキープ・アシスト・システム(LAS)	全車標準	○	○	○	○	○	

Equipment (主要装備)

MAZDA CX-60 SKYACTIV-G 2.5

○:標準装備、△:メーカーオプション、▲:ショッポプション、◇:別売のショッポプション、マツダオンラインナビ用SDカードの装着が必要な装備

モデル要素	駆動	2WD (FR)		4WD		2WD (FR)		4WD	
		SKYACTIV-G 2.5		SKYACTIV-G 2.5		SKYACTIV-G 2.5		SKYACTIV-G 2.5	
	ミッション	8EC-AT		8EC-AT		8EC-AT		8EC-AT	
	グレード	25S L Package		25S L Package		25S Exclusive Mode		25S Exclusive Mode	
	(シートカラー)	(ブラック)	(グレージュ)	(ブラック)	(グレージュ)	(ブラック)	(グレージュ)	(ブラック)	(グレージュ)
■セーフティ (2/2)	緊急時車線維持支援 (ELK) [側方危険回避アシスト機能&ロードキープアシスト機能&対向車両衝突回避アシスト機能]	全車標準	○	○	○	○	○	○	○
	ブラインド・スポット・モニタリング (BSM) [降車時警告機能付]	全車標準	○	○	○	○	○	○	○
	前側方接近車両検知 (FCTA) *FCTA:Front Cross Traffic Alert	全車標準	○	○	○	○	○	○	○
	交通標識認識システム (TSR)	全車標準	○	○	○	○	○	○	○
	マツダ・レーダー・クルーズ・コントロール (MRCC) [全車速追従機能付]	全車標準	○	○	○	○	○	○	○
	マツダ・レーダー・クルーズ・コントロール (MRCC) [全車速追従機能・速度標識連動機能付] ※1		◇	◇	◇	◇	◇	◇	◇
	360°ビュー・モニター ※2	全車標準	○	○	○	○	○	○	○
	360°ビュー・モニター (シースルービュー)	全車標準	○	○	○	○	○	○	○
	360°ビューモニター (トレーラーヒッチビュー)		▲	▲	▲	▲	▲	▲	▲
	スマート・ブレーキ・サポート (SBS) [前方検知機能]	全車標準	○	○	○	○	○	○	○
	スマート・ブレーキ・サポート (SBS) [右直事故回避アシスト機能]	全車標準	○	○	○	○	○	○	○
	スマート・ブレーキ・サポート (SBS) [前進時左右接近物検知機能 (SBS-FC)]		-	-	-	-	-	-	-
	スマート・ブレーキ・サポート (SBS) [交差点事故回避アシスト機能]	全車標準	○	○	○	○	○	○	○
	スマート・ブレーキ・サポート (SBS) [後方検知機能 (SBS-R)]	全車標準	○	○	○	○	○	○	○
	スマート・ブレーキ・サポート (SBS) [後進時左右接近物検知機能 (SBS-RC)]	全車標準	○	○	○	○	○	○	○
	スマート・ブレーキ・サポート (SBS) [対向車衝突被害軽減機能]	全車標準	○	○	○	○	○	○	○
	クルージング&トラフィック・サポート (CTS) 緊急停止支援機能付 (ドライバーモニタリング連動)	全車標準	○	○	○	○	○	○	○
ドライバー異常時対応システム (DEA) *DEA:Driver Emergency Assist	全車標準	○	○	○	○	○	○	○	
ドライバー異常時対応システム (DEA) *DEA:Driver Emergency Assist 居眠り検知による運転者への異常判断 ※3		◇	◇	◇	◇	◇	◇	◇	
ドライバー異常時対応システム (DEA) *DEA:Driver Emergency Assist DEA作動による路肩に寄っての停車 ※3		◇	◇	◇	◇	◇	◇	◇	
ドライバー・モニタリング	全車標準	○	○	○	○	○	○	○	

※1:ショッポプションのマツダオンラインナビ用SDカードの装着で、速度標識連動機能が使えます。 ※2:カメラの映像に影響を及ぼすため、字光式ナンバープレートの装着はできません。 ※3:ショッポプションのマツダオンラインナビ用SDカードの装着で、居眠り検知による運転者への異常判断機能、路肩停車機能が使えます。

Equipment (主要装備)

MAZDA CX-60 SKYACTIV-G 2.5

○:標準装備、△:メーカーオプション、▲:ショッポプション、◇:別売のショッポプション、マツダオンラインナビ用SDカードの装着が必要な装備

モデル要素	駆動	2WD (FR)		4WD		2WD (FR)		4WD	
		SKYACTIV-G 2.5		SKYACTIV-G 2.5		SKYACTIV-G 2.5		SKYACTIV-G 2.5	
	ミッション	8EC-AT		8EC-AT		8EC-AT		8EC-AT	
	グレード	25S L Package		25S L Package		25S Exclusive Mode		25S Exclusive Mode	
	(シートカラー)	(ブラック)	(グレージュ)	(ブラック)	(グレージュ)				
■視界	LEDヘッドランプ(ハイ/ロービーム・オートレベリング[光軸調整]機構付)	全車標準	○	○	○	○	○	○	○
	オートライトシステム	全車標準	○	○	○	○	○	○	○
	レインセンサーワイパー(フロント)感度調整式	全車標準	○	○	○	○	○	○	○
	LEDハイマウントストップランプ	全車標準	○	○	○	○	○	○	○
	リアワイパー	全車標準	○	○	○	○	○	○	○
	ダークティンテッドガラス(リア)	全車標準	○	○	○	○	○	○	○
	全面UVカットガラス※4	全車標準	○	○	○	○	○	○	○
	リアウインドーデフォグガー	全車標準	○	○	○	○	○	○	○
	LEDドアミラーウインカー	全車標準	○	○	○	○	○	○	○
	パワーウインドー(自動反転機構およびワンタッチ&タイマー付)	全車標準	○	○	○	○	○	○	○
	LEDリアコンビランプ	全車標準	○	○	○	○	○	○	○
	遮音ガラス(フロントガラス/フロントドア)	全車標準	○	○	○	○	○	○	○
	デイトタイム・ランニング・ライト(DRL)	全車標準	○	○	○	○	○	○	○
	リアフォグランプ		—	—	○	○	—	—	○
	フロントワイパーデアイサー		—	—	○	○	—	—	○
	ヘッドランプウォッシャー		—	—	○	○	—	—	○
	大型ウォッシャータンク&ウォッシャー液残量警告灯		—	—	○	○	—	—	○
	IRカットガラス(フロントガラス/フロントドア)	全車標準	○	○	○	○	○	○	○
	スーパーUVカットガラス(フロントドア)	全車標準	○	○	○	○	○	○	○
	電動格納リモコン式カラードアミラー(ボディ同色)	*1	○	○	○	○	○	○	○
電動格納リモコン式カラードアミラー(ピアノブラック)		—	—	—	—	—	—	—	
オート格納ドアミラー	全車標準	○	○	○	○	○	○	○	
リバース連動ドアミラー	全車標準	○	○	○	○	○	○	○	
自動防眩ドアミラー(運転席側)	全車標準	○	○	○	○	○	○	○	
ヒータードアミラー	全車標準	○	○	○	○	○	○	○	
自動防眩ルームミラー		○	○	○	○	—	—	—	
自動防眩ルームミラー(フレームレス)		—	—	—	—	○	○	○	

*1:SKYACTIV-G 2.5搭載車は標準装備となります。

※4:フロントガラスは合わせガラスの採用により、UVカット機能を持たせています。

Equipment (主要装備)

MAZDA CX-60 SKYACTIV-G 2.5

○:標準装備、△:メーカーオプション、▲:ショッポプション、◇:別売のショッポプション、マツダオンラインナビ用SDカードの装着が必要な装備

モデル要素	駆動	2WD (FR)		4WD		2WD (FR)	4WD
		SKYACTIV-G 2.5		SKYACTIV-G 2.5		SKYACTIV-G 2.5	SKYACTIV-G 2.5
	ミッション	8EC-AT		8EC-AT		8EC-AT	8EC-AT
	グレード	25S L Package		25S L Package		25S Exclusive Mode	25S Exclusive Mode
	(シートカラー)	(ブラック)	(グレージュ)	(ブラック)	(グレージュ)		
■エクステリア	リアルーフスポイラー	全車標準	○	○	○	○	○
	LEDライセンスランプ(リア)	全車標準	○	○	○	○	○
	ディミングターンシグナル	全車標準	○	○	○	○	○
	リアコンビランプユニット内シグネチャーLEDランプ	全車標準	○	○	○	○	○
	サイドガーニッシュ(材着ブラック)	*1	○	○	○	○	○
	サイドガーニッシュ(ボディ同色)	—	—	—	—	—	—
	クラッディング(材着ブラック)	*1	○	○	○	○	○
	クラッディング(ボディ同色)	—	—	—	—	—	—
	ボディリアガーニッシュ(材着ブラック)	*1	○	○	○	○	○
	ボディリアガーニッシュ(ボディ同色)	—	—	—	—	—	—
	フロントバンパーリアガーニッシュ(材着ブラック)	*1	○	○	○	○	○
	フロントバンパーリアガーニッシュ(ボディ同色)	—	—	—	—	—	—
	リアバンパーガード(材着ブラック)	*1	○	○	○	○	○
	リアバンパーガード(ボディ同色)	—	—	—	—	—	—
	セイルガーニッシュ(ピアノブラック)	全車標準	○	○	○	○	○
	センターピラーガーニッシュ(ピアノブラック)	全車標準	○	○	○	○	○
	サイドシグネチャーガーニッシュ(材着ブラック)	*1	○	○	○	○	○
	サイドシグネチャーガーニッシュ・テクノロジーバッジ付(クロームメッキ)	—	—	—	—	—	—
	サイドシグネチャーガーニッシュ・テクノロジーバッジ付(ブラッククローム)	—	—	—	—	—	—
	ドアサッシュモールディング(ブラック)	*1	○	○	○	○	○
	ドアサッシュモールディング(ブライト)	—	—	—	—	—	—
	フロントグリル(バータイプ:ピアノブラック)	*1	○	○	○	○	○
	フロントグリル(ハニカムタイプ:ピアノブラック)	—	—	—	—	—	—
	シグネチャーウイング(クロームメッキ)	*1	○	○	○	○	○
	シグネチャーウイング(ブラッククローム)	—	—	—	—	—	—
	エグゾーストガーニッシュ(材着ブラック)	*1	○	○	○	○	○
	エグゾーストガーニッシュ(クロームメッキ)	—	—	—	—	—	—
	エグゾーストガーニッシュ(ブラックメタリック)	—	—	—	—	—	—
	ヘッドランプユニット内シグネチャーLEDランプ(ブラッククローム加飾)	*1	○	○	○	○	○
	ヘッドランプユニット内シグネチャーLEDランプ(クロームメッキ加飾)	—	—	—	—	—	—
	ハンズフリー機能付パワーリフトゲート	全車標準	○	○	○	○	○
	パノラマサンルーフ	—	—	—	—	—	—

*1:SKYACTIV-G 2.5搭載車は標準装備となります。

Equipment (主要装備)

MAZDA CX-60 SKYACTIV-G 2.5

○:標準装備、△:メーカーオプション、▲:ショッポプション、◇:別売のショッポプション、マツダオンラインナビ用SDカードの装着が必要な装備

モデル要素	駆動	2WD (FR)		4WD		2WD (FR)		4WD	
		SKYACTIV-G 2.5		SKYACTIV-G 2.5		SKYACTIV-G 2.5		SKYACTIV-G 2.5	
	ミッション	8EC-AT		8EC-AT		8EC-AT		8EC-AT	
	グレード	25S L Package		25S L Package		25S Exclusive Mode		25S Exclusive Mode	
	(シートカラー)	(ブラック)	(グレージュ)	(ブラック)	(グレージュ)				
■インテリア	サングラスホルダー	全車標準	○	○	○	○	○	○	○
	カラクリトノカバー	全車標準	○	○	○	○	○	○	○
	LEDマップランプ(フロント)	全車標準	○	○	○	○	○	○	○
	LEDマップランプ(リア)	全車標準	○	○	○	○	○	○	○
	LEDルームランプ(フロント/リア)	全車標準	○	○	○	○	○	○	○
	ラゲッジルームランプ	全車標準	○	○	○	○	○	○	○
	サイドルーバーリング(チタニウム)	全車標準	○	○	○	○	○	○	○
	アシストグリップ(運転席側)	全車標準	○	○	○	○	○	○	○
	アシストグリップ(助手席側)	全車標準	○	○	○	○	○	○	○
	アシストグリップ(後席側左右)	全車標準	○	○	○	○	○	○	○
	シフトノブ(本革巻)	全車標準	○	○	○	○	○	○	○
	インテリジェント・ドライブ・マスター(i-DM)	全車標準	○	○	○	○	○	○	○
	アクティブ・ドライビング・ディスプレイ(フロントガラス照射タイプ/カラー)	全車標準	○	○	○	○	○	○	○
	コマンダーコントロール	全車標準	○	○	○	○	○	○	○
	オーバーヘッドコンソールLEDダウンライト	—	—	—	—	—	○	○	○
	グローブボックス内植毛加工	全車標準	○	○	○	○	○	○	○
	グローブボックス内LEDイルミネーション	全車標準	○	○	○	○	○	○	○
	フットランプ(フロント/リア)	—	—	—	—	—	○	○	○
	アンビエントライト(フロント/リアドア)	—	—	—	—	—	○	○	○
	ドアカーテシー&ポケットランプ	—	—	—	—	—	○	○	○
	フロントカップホルダー×2(リッド付)	全車標準	○	○	○	○	○	○	○
	フロントセンターコンソールボックス(照明付)	全車標準	○	○	○	○	○	○	○
	ステアリングシフトスイッチ・ダイレクトモード	全車標準	○	○	○	○	○	○	○
	ステアリングシフトスイッチ・マニュアルモード	*1	○	○	○	○	○	○	○
	ステアリングヒーター	全車標準	○	○	○	○	○	○	○
	サイドカーゴネット	全車標準	○	○	○	○	○	○	○
12.3インチフル液晶メーター	全車標準	○	○	○	○	○	○	○	
12.3インチセンターディスプレイ	全車標準	○	○	○	○	○	○	○	
シートバックポケット(運転席)	全車標準	○	○	○	○	○	○	○	
シートバックポケット(助手席)	全車標準	○	○	○	○	○	○	○	

*1:SKYACTIV-G 2.5搭載車は標準装備となります。

Equipment (主要装備)

MAZDA CX-60 SKYACTIV-G 2.5

○:標準装備、△:メーカーオプション、▲:ショッポプション、◇:別売のショッポプション、マツダオンラインナビ用SDカードの装着が必要な装備

モデル要素	駆動	2WD (FR)		4WD		2WD (FR)		4WD	
		エンジン	ミッション	グレード	(シートカラー)	エンジン	ミッション	グレード	(シートカラー)
		SKYACTIV-G 2.5		SKYACTIV-G 2.5		SKYACTIV-G 2.5		SKYACTIV-G 2.5	
		8EC-AT		8EC-AT		8EC-AT		8EC-AT	
		25S L Package		25S L Package		25S Exclusive Mode		25S Exclusive Mode	
		(ブラック)	(グレージュ)	(ブラック)	(グレージュ)				
■シート	リアシート・リクライニング機構	全車標準	○	○	○	○	○	○	○
	リアシート・センターアームレスト(カップホルダー×2)	全車標準	○	○	○	○	○	○	○
	運転席10Wayパワーシート&ドライビングポジションメモリー機能 (シート位置/アクティブ・ドライビング・ディスプレイ/ドアミラー角度)	全車標準	○	○	○	○	○	○	○
	助手席8Wayパワーシート		○	○	○	○	○	○	○
	助手席10Wayパワーシート		—	—	—	—	—	—	—
	運転席&助手席シートヒーター	全車標準	○	○	○	○	○	○	○
	リアシート・シートヒーター	全車標準	○	○	○	○	○	○	○
	運転席&助手席シートベンチレーション		—	—	—	—	—	—	—
	リアシート・4:2:4分割可倒式シートバック&リモコンレバー	全車標準	○	○	○	○	○	○	○
	電動チルト&テレスコピックステアリング (ドライビングポジションメモリー機能連動)	全車標準	○	○	○	○	○	○	○
	ドライバーパーソナライズ・自動設定復元	全車標準	○	○	○	○	○	○	○
	ドライバーパーソナライズ・自動ドライビングポジションガイド		—	—	—	—	—	—	—
	ドライバーパーソナライズ・エントリーアシスト		—	—	—	—	—	—	—
■空調	フルオートエアコン(運転席/助手席独立コントロール機能)	全車標準	○	○	○	○	○	○	○
	リアベンチレーター(風向調整式)	全車標準	○	○	○	○	○	○	○
■オーディオ・他	車載通信機(コネクティッドサービス対応)	全車標準	○	○	○	○	○	○	○
	AM/FMラジオ	全車標準	○	○	○	○	○	○	○
	12V電源ソケット(フロントコンソール/ラゲッジルーム)	全車標準	○	○	○	○	○	○	○
	プリントアンテナ(ラジオ用)	全車標準	○	○	○	○	○	○	○
	地上デジタルTVチューナー(フルセグ)	全車標準	○	○	○	○	○	○	○
	Bluetooth®	全車標準	○	○	○	○	○	○	○
	ハンズフリーマイク	全車標準	○	○	○	○	○	○	○
	Apple CarPlay	全車標準	○	○	○	○	○	○	○
	Android Auto™	全車標準	○	○	○	○	○	○	○
	外部接続ハブ・USB端子(Type-C:フロント×2/リア×2)	全車標準	○	○	○	○	○	○	○
	外部接続ハブ・ナビゲーション用SDカード専用スロット	全車標準	○	○	○	○	○	○	○
	外部接続ハブ・HDMI端子	全車標準	○	○	○	○	○	○	○
	AC150W電源		—	—	—	—	—	—	—
	AC1500W電源		—	—	—	—	—	—	—
	ワイヤレス接続機能*Apple CarPlay対応	全車標準	○	○	○	○	○	○	○
	タッチパネル機能*Apple CarPlay/Android Auto™対応	全車標準	○	○	○	○	○	○	○
	マツダ・ハーモニック・アコースティックス+8スピーカー		○	○	○	○	—	—	—
	Boseサウンドシステム(AUDIOPILOT2+Centerpoint2) +12スピーカー ※5		—	—	—	—	○	○	○
ワイヤレス充電(Qi)	全車標準	○	○	○	○	○	○	○	
Amazon Alexa	全車標準	○	○	○	○	○	○	○	
マツダオンラインナビ用SDカード		▲	▲	▲	▲	▲	▲	▲	

※5:Boseサウンドシステム装着車は、サブランクボックスの形状が異なります。

Equipment (主要装備)

MAZDA CX-60 SKYACTIV-G 2.5

○:標準装備、△:メーカーオプション、▲:ショッポプション、◇:別売のショッポプション、マツダオンラインナビ用SDカードの装着が必要な装備

モデル要素	駆動	2WD (FR)		4WD		2WD (FR)	4WD
		エンジン	ミッション	グレード	(シートカラー)	25S L Package	25S Exclusive Mode
		SKYACTIV-G 2.5	8EC-AT	25S L Package	(ブラック)	SKYACTIV-G 2.5	SKYACTIV-G 2.5
					(グレージュ)	8EC-AT	8EC-AT
						25S L Package	25S Exclusive Mode
						(ブラック)	(グレージュ)
■シャシー&メカニズム	i-stop (アイ・ストップ)	全車標準	○	○	○	○	○
	ボンネットダンパー	全車標準	○	○	○	○	○
	KINEMATIC POSTURE CONTROL (KPC) (キネマティック・ポスチャー・コントロール)	全車標準	○	○	○	○	○
	キックダウンスイッチ	全車標準	○	○	○	○	○
	電動パーキングブレーキ (EPB) *EPB:Electric Parking Brake	全車標準	○	○	○	○	○
	ボンネットインシュレーター	全車標準	○	○	○	○	○
	オートホールド	全車標準	○	○	○	○	○
	ヒルディセントコントロール		—	—	○	○	—
	マツダ インテリジェントドライブ セレクト (Mi-Drive) スポーツモード付	全車標準	○	○	○	○	○
	マツダ インテリジェントドライブ セレクト (Mi-Drive) オフロードモード付		—	—	○	○	—
	マツダ インテリジェントドライブ セレクト (Mi-Drive) トレーシングモード付 ※6		—	—	—	—	—
	マツダ インテリジェントドライブ セレクト (Mi-Drive) EVモード付		—	—	—	—	—
	グリルシャッター	*1	○	○	○	○	○
	普通充電ポート/急速充電ポート (CHAdeMO規格) V2L/V2H対応 (給電機能)		—	—	—	—	—
	■タイヤ&ホイール	235/50R20 100Wタイヤ&20×7½インチアルミホイール (シルバーマタリック塗装)	*1	○	○	○	○
235/50R20 100Wタイヤ&20×7½インチアルミホイール (ブラックメタリック塗装)			—	—	—	—	—
235/50R20 100Wタイヤ&20×7½インチアルミホイール (ブラックメタリック塗装:XD専用)			—	—	—	—	—
235/50R20 100Wタイヤ&20×7½インチアルミホイール (切削加工:ブラックメタリック塗装)			—	—	—	—	—

*1:SKYACTIV-G 2.5搭載車は標準装備となります。

*6:トレーラーヒッチの装着が必要です。

Equipment (主要装備)

MAZDA CX-60 SKYACTIV-G 2.5

○:標準装備、△:メーカーオプション、▲:ショッポプション、◇:別売のショッポプション、マツダオンラインナビ用SDカードの装着が必要な装備

		2WD (FR)		4WD		2WD (FR)		4WD		
モデル要素	駆動									
	エンジン		SKYACTIV-G 2.5		SKYACTIV-G 2.5		SKYACTIV-G 2.5		SKYACTIV-G 2.5	
	ミッション		8EC-AT		8EC-AT		8EC-AT		8EC-AT	
	グレード		25S L Package		25S L Package		25S Exclusive Mode		25S Exclusive Mode	
	(シートカラー)		(ブラック)	(グレージュ)	(ブラック)	(グレージュ)				
■セキュリティ・他	車速感応式オートドアロック(衝撃感知ドアロック解除システム付)	全車標準	○	○	○	○	○	○	○	
	アドバンスキーレスエントリーシステム (アンサーバック機能付、リアゲート連動)&アドバンスキーx2	全車標準	○	○	○	○	○	○	○	
	イモビライザー(国土交通省認可品)	全車標準	○	○	○	○	○	○	○	
	イルミネーテッドエントリーシステム	全車標準	○	○	○	○	○	○	○	
	パンク修理キット	全車標準	○	○	○	○	○	○	○	
	プッシュボタンスタートシステム	全車標準	○	○	○	○	○	○	○	
	バーグラアラームシステム	全車標準	○	○	○	○	○	○	○	
	3kW普通充電ケーブル		—	—	—	—	—	—	—	
	充電ケーブル収納ケース		—	—	—	—	—	—	—	

●SRS:Supplemental Restraint System(補助拘束装置) 運転席&助手席エアバッグ、運転席ニーエアバッグは横方向や後方からの衝撃、横転および転覆した場合や正面からの衝撃が小さい場合には作動しません。カーテン&運転席・助手席サイドエアバッグは横方向からの衝撃を感じた場合、感知した側が作動しますが、正面や後方からの衝突時や衝撃が小さい場合には作動しません。すべてのSRSエアバッグはシートベルトをしたうえで補助拘束装置です。シートベルトは必ず装着してください。●Apple CarPlayは、米国およびその他の国々で登録されたApple Inc.の商標です。●Android Auto™は、Google LLCの登録商標です。●アドバンスキーレスエントリーシステムを電波障害となるような機器(携帯電話など)と重ねて携帯した場合、機能しないことがあります。その際は、キーを離してご使用ください。●寒冷地仕様を特に設定しておりません。全車寒冷地を考慮した仕様となっております。●メーカーオプションにつきましては「Price&Maker Set Options(価格&メーカーセットオプション)」をご確認ください。

Color Combination (カラーコンビネーション)

MAZDA CX-60 SKYACTIV-G 2.5

○:標準装備、△:メーカーオプション

モデル要素	駆動	2WD (FR)		4WD		2WD (FR)	4WD	
	エンジン	SKYACTIV-G 2.5		SKYACTIV-G 2.5		SKYACTIV-G 2.5	SKYACTIV-G 2.5	
	ミッション	8EC-AT		8EC-AT		8EC-AT	8EC-AT	
	グレード	25S L Package		25S L Package		25S Exclusive Mode	25S Exclusive Mode	
	(シートカラー)	(ブラック)	(グレージュ)	(ブラック)	(グレージュ)			
■シート材質・ カラー	シート材質(レザー)※1	○	○	○	○	—	—	
	シート材質(ナッパレザー)※2	—	—	—	—	○	○	
	シート材質(ナッパレザー/レガーヌ※*)※3	—	—	—	—	—	—	
	シートカラー(ブラック)	○	—	○	—	○	○	
	シートカラー(グレージュ)	—	○	—	○	—	—	
	シートカラー(レッド)	—	—	—	—	—	—	
	シートカラー(ピュアホワイト)	—	—	—	—	—	—	
	シートカラー(タン)	—	—	—	—	—	—	
	シートセンターアクセント(合成皮革)	*1	○	○	○	○	○	○
	シートセンターアクセント(クロス)	—	—	—	—	—	—	—
■インテリア コーディネート レーション (1/2)	インパネデコレーションパネル(合成皮革:シュリンク調/ブラック)	○	○	○	○	—	—	
	インパネデコレーションパネル(合成皮革:コードバン調/ブラック)	—	—	—	—	○	○	
	インパネデコレーションパネル(合成皮革:レッド)	—	—	—	—	—	—	
	インパネデコレーションパネル(レガーヌ※*:タン)	—	—	—	—	—	—	
	インパネデコレーションパネル(ルーセントクロス:ピュアホワイト)	—	—	—	—	—	—	
	インパネ加飾(シルバー)	*1	○	○	○	○	○	
	インパネ加飾(ガンメタリック)	—	—	—	—	—	—	
	インパネ加飾(ブラチナサテン)	—	—	—	—	—	—	
	フロントコンソール加飾(シルバー)	*1	○	○	○	○	○	
	フロントコンソール加飾(ガンメタリック)	—	—	—	—	—	—	
	フロントコンソール加飾(ブラチナサテン)	—	—	—	—	—	—	
	サイドルーバーベゼル(シルバー)	*1	○	○	○	○	○	
	サイドルーバーベゼル(ガンメタリック)	—	—	—	—	—	—	
	サイドルーバーベゼル(ブラチナサテン)	—	—	—	—	—	—	
	インパネロアパネル(樹脂:ブラック)	*1	○	○	○	○	○	
	インパネロアパネル(樹脂:ピュアホワイト)	—	—	—	—	—	—	
	インパネロアパネル(樹脂:タン)	—	—	—	—	—	—	
	ドアトリム(合成皮革)	*1	○	○	○	○	○	
	ドアトリム(レガーヌ※*)	—	—	—	—	—	—	
	ドアトリム(ルーセントクロス)	—	—	—	—	—	—	
ドアトリム加飾(メッシュメタル:シルバーベゼル)	○	—	○	—	—	—		
ドアトリム加飾(インレイメタルウッド:シルバーベゼル)	—	—	○	—	○	—		
ドアトリム加飾(メッシュメタル:ガンメタリックベゼル)	—	—	—	—	—	—		
ドアトリム加飾(マットブラックヘアライン:ガンメタリックベゼル)	—	—	—	—	—	—		
ドアトリム加飾(マットブラックヘアライン:シルバーベゼル)	—	—	—	—	○	○		
ドアトリム加飾(本革(メープル):クロームメッキベゼル)	—	—	—	—	—	—		
ドアアッパートリム(合成皮革)	全車標準	○	○	○	○	○	○	

*「レガーヌ」はセーレン株式会社の登録商標です。*1:SKYACTIV-G 2.5搭載車は標準装備となります。

※1:フロントシートおよびリアシート左右のシート背もたれの前面、サイドサポート部内側、シート座面に本革を使用しています。※2:フロントシートおよびリアシート左右のシート背もたれの前面、サイドサポート部内側、シート座面にナッパレザーを使用しています。※3:フロントシートおよびリアシート左右のシート背もたれのサイドサポート部内側にナッパレザーを使用しています。フロントシートおよびリアシート左右のシート背もたれの前面中央、シート座面にレガーヌを使用しています。

Color Combination (カラーコンビネーション)

MAZDA CX-60 SKYACTIV-G 2.5

○:標準装備、△:メーカーオプション

モデル要素	駆動	2WD (FR)		4WD		2WD (FR)	4WD
		SKYACTIV-G 2.5		SKYACTIV-G 2.5		SKYACTIV-G 2.5	SKYACTIV-G 2.5
	ミッション	8EC-AT		8EC-AT		8EC-AT	8EC-AT
	グレード	25S L Package		25S L Package		25S Exclusive Mode	25S Exclusive Mode
	(シートカラー)	(ブラック)	(グレージュ)	(ブラック)	(グレージュ)		
■インテリア コーディネーション (2/2)	ステアリング(本革巻)	*1	○	○	○	○	○
	ステアリング(本革巻:レッドステッチ)		—	—	—	—	—
	ステアリング(本革巻:2トーン)		—	—	—	—	—
	ステアリング(本革巻:ホワイトステッチ)		—	—	—	—	—
	エアコンコントロールスイッチ(ブラチナサテン)	全車標準	○	○	○	○	○
	インナードアハンドル(ブラチナサテン)	全車標準	○	○	○	○	○
	アームレスト(フロント/リア:合成皮革:ブラック:ダブルステッチ)	*1	○	○	○	○	○
	アームレスト(フロント/リア:合成皮革:ピュアホワイト:ダブルステッチ)		—	—	—	—	—
	フロントコンソールリッド(合成皮革:ブラック:ダブルステッチ)	*1	○	○	○	○	○
	フロントコンソールリッド(合成皮革:ピュアホワイト:ダブルステッチ)		—	—	—	—	—
■ボディカラー	ニーレストパッド(合成皮革)	全車標準	○	○	○	○	○
	ジェットブラックマイカ		○	○	○	○	○
	ディーブルクリスタルブルーマイカ		○	○	○	○	○
	ポリメタルグレーメタリック		○	○	○	○	○
	ブラチナクォーツメタリック		○	○	○	○	○
	ジルコンサンドメタリック		○	○	○	○	○
	ソウルレッドクリスタルメタリック※4		△	△	△	△	△
	マシニンググレープレミアムメタリック※5		△	△	△	△	△
	ロジウムホワイトプレミアムメタリック※5		△	△	△	△	△

*1:SKYACTIV-G 2.5搭載車は標準装備となります。

※4:ソウルレッドクリスタルメタリックは特別塗装色のため、メーカー希望小売価格77,000円(消費税抜き価格70,000円)高となります。※5:マシニンググレープレミアムメタリックおよびロジウムホワイトプレミアムメタリックは特別塗装色のため、メーカー希望小売価格 55,000円(消費税抜き価格50,000円)高となります。

Equipment (主要装備)

MAZDA CX-60 SKYACTIV-D 3.3

○:標準装備、△:メーカーオプション、▲:ショッポプション、◇:別売のショッポプション、マツダオンラインナビ用SDカードの装着が必要な装備

モデル要素	駆動	2WD (FR)		4WD		2WD (FR)		4WD	
		エンジン	ミッション	グレード	(シートカラー)	エンジン	ミッション	グレード	(シートカラー)
		SKYACTIV-D 3.3	8EC-AT	XD Drive Edition	(ブラック) (グレージュ)	SKYACTIV-D 3.3	8EC-AT	XD Drive Edition	(ブラック) (グレージュ)
				XD Drive Edition				XD Drive Edition	
								XD Premium Sports	XD Premium Sports
■視界	LEDヘッドランプ(ハイ/ロービーム:オートレベリング[光軸調整]機構付)	全車標準	○	○	○	○	○	○	○
	オートライトシステム	全車標準	○	○	○	○	○	○	○
	レーンセンサーワイパー(フロント)感度調整式	全車標準	○	○	○	○	○	○	○
	LEDハイマウントストップランプ	全車標準	○	○	○	○	○	○	○
	リアワイパー	全車標準	○	○	○	○	○	○	○
	ダークティンテッドガラス(リア)	全車標準	○	○	○	○	○	○	○
	全面UVカットガラス※4	全車標準	○	○	○	○	○	○	○
	リアウインドーデフォグガー	全車標準	○	○	○	○	○	○	○
	LEDドアミラーウインカー	全車標準	○	○	○	○	○	○	○
	パワーウインドー(自動反転機構およびワンタッチ&タイマー付)	全車標準	○	○	○	○	○	○	○
	LEDリアコンビランプ	全車標準	○	○	○	○	○	○	○
	遮音ガラス(フロントガラス/フロントドア)	全車標準	○	○	○	○	○	○	○
	デイトタイム・ランニング・ライト(DRL)	全車標準	○	○	○	○	○	○	○
	リアフォグランプ		—	—	○	○	—	○	—
	フロントワイパーデアイサー		—	—	○	○	—	○	—
	ヘッドランプウォッシャー		—	—	○	○	—	○	—
	大型ウォッシャータンク&ウォッシャー液残量警告灯		—	—	○	○	—	○	—
	IRカットガラス(フロントガラス/フロントドア)	全車標準	○	○	○	○	○	○	○
	スーパーUVカットガラス(フロントドア)	全車標準	○	○	○	○	○	○	○
	電動格納リモコン式カラードアミラー(ボディ同色)		—	—	—	—	—	—	—
	電動格納リモコン式カラードアミラー(ピアノブラック)	*2	○	○	○	○	○	○	○
	オート格納アミラー	全車標準	○	○	○	○	○	○	○
	リバース連動アミラー	全車標準	○	○	○	○	○	○	○
	自動防眩アミラー(運転席側)	全車標準	○	○	○	○	○	○	○
	ヒーターアミラー	全車標準	○	○	○	○	○	○	○
	自動防眩ルームミラー		○	○	○	○	—	—	—
	自動防眩ルームミラー(フレームレス)		—	—	—	—	○	○	○

*2:SKYACTIV-D 3.3搭載車は標準装備となります。

※4:フロントガラスは合わせガラスの採用により、UVカット機能を持たせています。

Equipment (主要装備)

MAZDA CX-60 SKYACTIV-D 3.3

○:標準装備、△:メーカーオプション、▲:ショッポプション、◇:別売のショッポプション、マツダオンラインナビ用SDカードの装着が必要な装備

モデル要素	駆動	2WD (FR)		4WD		2WD (FR)		4WD	
		エンジン	ミッション	グレード	(シートカラー)	エンジン	ミッション	グレード	(シートカラー)
		SKYACTIV-D 3.3	8EC-AT	XD Drive Edition		SKYACTIV-D 3.3	8EC-AT	XD Drive Edition	
				(ブラック)	(グレージュ)	SKYACTIV-D 3.3	8EC-AT	XD Drive Edition Nappa Leather Package	XD Drive Edition Nappa Leather Package
						SKYACTIV-D 3.3	8EC-AT	XD Premium Sports	XD Premium Sports
■エクステリア	リアルーフボイラー	全車標準	○	○	○	○	○	○	○
	LEDライセンスランプ(リア)	全車標準	○	○	○	○	○	○	○
	ディミングターンシグナル	全車標準	○	○	○	○	○	○	○
	リアコンピランプユニット内シグネチャーLEDランプ	全車標準	○	○	○	○	○	○	○
	サイドガーニッシュ(材着ブラック)	*2	○	○	○	○	○	○	○
	サイドガーニッシュ(ボディ同色)	—	—	—	—	—	—	—	—
	クラディング(材着ブラック)	*2	○	○	○	○	○	○	○
	クラディング(ボディ同色)	—	—	—	—	—	—	—	—
	ボディリアガーニッシュ(材着ブラック)	*2	○	○	○	○	○	○	○
	ボディリアガーニッシュ(ボディ同色)	—	—	—	—	—	—	—	—
	フロントバンパーリアガーニッシュ(材着ブラック)	*2	○	○	○	○	○	○	○
	フロントバンパーリアガーニッシュ(ボディ同色)	—	—	—	—	—	—	—	—
	リアバンパーガード(材着ブラック)	*2	○	○	○	○	○	○	○
	リアバンパーガード(ボディ同色)	—	—	—	—	—	—	—	—
	セイルガーニッシュ(ピアノブラック)	全車標準	○	○	○	○	○	○	○
	センタービラーガーニッシュ(ピアノブラック)	全車標準	○	○	○	○	○	○	○
	サイドシグネチャーガーニッシュ(材着ブラック)	—	—	—	—	—	—	—	—
	サイドシグネチャーガーニッシュ・テクノロジーバッジ付(クロームメッキ)	—	—	—	—	—	—	—	—
	サイドシグネチャーガーニッシュ・テクノロジーバッジ付(ブラッククローム)	*2	○	○	○	○	○	○	○
	ドアサッシュモールディング(ブラック)	*2	○	○	○	○	○	○	○
	ドアサッシュモールディング(ブライト)	—	—	—	—	—	—	—	—
	フロントグリル(バータイプ:ピアノブラック)	—	—	—	—	—	—	—	—
	フロントグリル(ハニカムタイプ:ピアノブラック)	*2	○	○	○	○	○	○	○
	シグネチャーウイング(クロームメッキ)	—	—	—	—	—	—	—	—
	シグネチャーウイング(ブラッククローム)	*2	○	○	○	○	○	○	○
	エグゾーストガーニッシュ(材着ブラック)	—	—	—	—	—	—	—	—
	エグゾーストガーニッシュ(クロームメッキ)	—	—	—	—	—	—	—	—
	エグゾーストガーニッシュ(ブラックメタリック)	*2	○	○	○	○	○	○	○
	ヘッドランプユニット内シグネチャーLEDランプ(ブラッククローム加飾)	*2	○	○	○	○	○	○	○
	ヘッドランプユニット内シグネチャーLEDランプ(クロームメッキ加飾)	—	—	—	—	—	—	—	—
	ハンズフリー機能付パワーリフトゲート	全車標準	○	○	○	○	○	○	○
	パノラマサンルーフ	—	—	—	—	△	△	△	△

*2:SKYACTIV-D 3.3搭載車は標準装備となります。

Equipment (主要装備)

MAZDA CX-60 SKYACTIV-D 3.3

○:標準装備、△:メーカーオプション、▲:ショッポプション、◇:別売のショッポプション、マツダオンラインナビ用SDカードの装着が必要な装備

モデル要素	駆動	2WD (FR)		4WD		2WD (FR)		4WD	
		エンジン	ミッション	グレード	(シートカラー)	2WD (FR)	4WD	2WD (FR)	4WD
	エンジン	SKYACTIV-D 3.3		SKYACTIV-D 3.3		SKYACTIV-D 3.3	SKYACTIV-D 3.3	SKYACTIV-D 3.3	SKYACTIV-D 3.3
	ミッション	8EC-AT		8EC-AT		8EC-AT	8EC-AT	8EC-AT	8EC-AT
	グレード	XD Drive Edition		XD Drive Edition		XD Drive Edition Nappa Leather Package	XD Drive Edition Nappa Leather Package	XD Premium Sports	XD Premium Sports
	(シートカラー)	(ブラック)	(グレージュ)	(ブラック)	(グレージュ)				
■ シャシー& メカニズム	i-stop(アイ・ストップ)	全車標準	○	○	○	○	○	○	○
	ボンネットダンパー	全車標準	○	○	○	○	○	○	○
	KINEMATIC POSTURE CONTROL (KPC) (キネマティック・ポスチャー・コントロール)	全車標準	○	○	○	○	○	○	○
	キックダウンスイッチ	全車標準	○	○	○	○	○	○	○
	電動パーキングブレーキ (EPB) *EPB:Electric Parking Brake	全車標準	○	○	○	○	○	○	○
	ボンネットインシュレーター	全車標準	○	○	○	○	○	○	○
	オートホールド	全車標準	○	○	○	○	○	○	○
	ヒルディセントコントロール		—	—	○	○	—	○	—
	マツダ インテリジェントドライブ セレクト (Mi-Drive) スポーツモード付	全車標準	○	○	○	○	○	○	○
	マツダ インテリジェントドライブ セレクト (Mi-Drive) オフロードモード付		—	—	○	○	—	○	—
	マツダ インテリジェントドライブ セレクト (Mi-Drive) トローイングモード付 ※6		—	—	▲	▲	—	▲	—
	マツダ インテリジェントドライブ セレクト (Mi-Drive) EVモード付		—	—	—	—	—	—	—
	グリルシャッター		—	—	—	—	—	—	—
	普通充電ポート/急速充電ポート (CHAdeMO規格)		—	—	—	—	—	—	—
V2L/V2H対応 (給電機能)		—	—	—	—	—	—	—	
■ タイヤ& ホイール	235/50R20 100Wタイヤ&20×7½インチアルミホイール (シルバーマタリック塗装)		—	—	—	—	—	—	—
	235/50R20 100Wタイヤ&20×7½インチアルミホイール (ブラックメタリック塗装)		—	—	—	—	—	—	—
	235/50R20 100Wタイヤ&20×7½インチアルミホイール (ブラックメタリック塗装:XD専用)	*2	○	○	○	○	○	○	○
	235/50R20 100Wタイヤ&20×7½インチアルミホイール (切削加工:ブラックメタリック塗装)		—	—	—	—	—	—	—

*2:SKYACTIV-D 3.3搭載車は標準装備となります。

※6:トレーラーヒッチの装着が必要です。

Equipment (主要装備)

MAZDA CX-60 SKYACTIV-D 3.3

○:標準装備、△:メーカーオプション、▲:シヨップオプション、◇:別売のシヨップオプション、マツダオンラインナビ用SDカードの装着が必要な装備

		2WD (FR)		4WD		2WD (FR)		4WD			
モデル要素	駆動										
	エンジン			SKYACTIV-D 3.3	SKYACTIV-D 3.3	SKYACTIV-D 3.3	SKYACTIV-D 3.3	SKYACTIV-D 3.3	SKYACTIV-D 3.3		
	ミッション			8EC-AT	8EC-AT	8EC-AT	8EC-AT	8EC-AT	8EC-AT		
	グレード			XD Drive Edition		XD Drive Edition		XD Drive Edition Nappa Leather Package	XD Drive Edition Nappa Leather Package	XD Premium Sports	XD Premium Sports
	(シートカラー)			(ブラック)	(グレージュ)	(ブラック)	(グレージュ)				
■セキュリティ・他	車速感応式オートドアロック(衝撃感知ドアロック解除システム付)	全車標準	○	○	○	○	○	○	○	○	○
	アドバンスキーレスエントリーシステム (アンサーバック機能付、リアゲート連動)&アドバンスキー×2	全車標準	○	○	○	○	○	○	○	○	○
	イモビライザー(国土交通省認可品)	全車標準	○	○	○	○	○	○	○	○	○
	イルミネーテッドエントリーシステム	全車標準	○	○	○	○	○	○	○	○	○
	バンク修理キット	全車標準	○	○	○	○	○	○	○	○	○
	プッシュボタンスタートシステム	全車標準	○	○	○	○	○	○	○	○	○
	バーグラアラームシステム	全車標準	○	○	○	○	○	○	○	○	○
	3kW普通充電ケーブル		—	—	—	—	—	—	—	—	—
	充電ケーブル収納ケース		—	—	—	—	—	—	—	—	—

●SRS:Supplemental Restraint System(補助拘束装置) 運転席&助手席エアバッグ、運転席ニーエアバッグは横方向や後方からの衝撃、横転および転覆した場合や正面からの衝撃が小さい場合には作動しません。カーテン&運転席・助手席サイドエアバッグは横方向からの衝撃を感知した場合、感知した側が作動しますが、正面や後方からの衝突時や衝撃が小さい場合には作動しません。すべてのSRSエアバッグはシートベルトをしたうえで補助拘束装置です。シートベルトは必ず装着してください。●Apple CarPlayは、米国およびその他の国々で登録されたApple Inc.の商標です。●Android Auto™は、Google LLCの登録商標です。●アドバンスキーレスエントリーシステムを電波障害となるような機器(携帯電話など)と重ねて携帯した場合、機能しないことがあります。その際は、キーを離してご使用ください。●寒冷地仕様を特に設定していません。全車寒冷地を考慮した仕様となっております。●メーカーオプションにつきましては「Price&Maker Set Options(価格&メーカーセットオプション)」をご確認ください。

Color Combination (カラーコンビネーション)

MAZDA CX-60 SKYACTIV-D 3.3

○:標準装備、△:メーカーオプション

モデル要素	駆動	2WD (FR)		4WD		2WD (FR)		4WD		2WD (FR)		4WD	
		エンジン	ミッション	グレード	(シートカラー)	2WD (FR)	4WD	2WD (FR)	4WD	2WD (FR)	4WD	2WD (FR)	4WD
	エンジン		SKYACTIV-D 3.3		SKYACTIV-D 3.3	SKYACTIV-D 3.3	SKYACTIV-D 3.3	SKYACTIV-D 3.3	SKYACTIV-D 3.3	SKYACTIV-D 3.3	SKYACTIV-D 3.3	SKYACTIV-D 3.3	SKYACTIV-D 3.3
	ミッション		8EC-AT		8EC-AT	8EC-AT	8EC-AT	8EC-AT	8EC-AT	8EC-AT	8EC-AT	8EC-AT	8EC-AT
	グレード		XD Drive Edition		XD Drive Edition		XD Drive Edition Nappa Leather Package	XD Drive Edition Nappa Leather Package	XD Premium Sports	XD Premium Sports			
	(シートカラー)		(ブラック)	(グレージュ)	(ブラック)	(グレージュ)							
■インテリア	ステアリング(本革巻)		○	○	○	○	○	○	○	—	—	—	—
■コーディネーション	ステアリング(本革巻:レッドステッチ)		—	—	—	—	—	—	—	—	—	—	—
(2/2)	ステアリング(本革巻:2トーン)		—	—	—	—	—	—	—	○	○	○	○
	ステアリング(本革巻:ホワイトステッチ)		—	—	—	—	—	—	—	—	—	—	—
	エアコンコントロールスイッチ(ブラチナサテン)	全車標準	○	○	○	○	○	○	○	○	○	○	○
	インナードアハンドル(ブラチナサテン)	全車標準	○	○	○	○	○	○	○	○	○	○	○
	アームレスト(フロント/リア:合成皮革:ブラック:ダブルステッチ)	*2	○	○	○	○	○	○	○	○	○	○	○
	アームレスト(フロント/リア:合成皮革:ピュアホワイト:ダブルステッチ)		—	—	—	—	—	—	—	—	—	—	—
	フロントコンソールリッド(合成皮革:ブラック:ダブルステッチ)	*2	○	○	○	○	○	○	○	○	○	○	○
	フロントコンソールリッド(合成皮革:ピュアホワイト:ダブルステッチ)		—	—	—	—	—	—	—	—	—	—	—
	ニーレストパッド(合成皮革)	全車標準	○	○	○	○	○	○	○	○	○	○	○
■ボディカラー	ジェットブラックマイカ		○	○	○	○	○	○	○	○	○	○	○
	ディープリッドクリスタルブルーマイカ		○	○	○	○	○	○	○	○	○	○	○
	ポリメタルグレーメタリック		○	○	○	○	○	○	○	○	○	○	○
	ブラチナクォーツメタリック		○	○	○	○	○	○	○	○	○	○	○
	ジルコンサンドメタリック		○	○	○	○	○	○	○	○	○	○	○
	ソウルレッドクリスタルメタリック※4		△	△	△	△	△	△	△	△	△	△	△
	マシーングレープレミアムメタリック※5		△	△	△	△	△	△	△	△	△	△	△
	ロジウムホワイトプレミアムメタリック※5		△	△	△	△	△	△	△	△	△	△	△

*2:SKYACTIV-D 3.3搭載車は標準装備となります。

※4:ソウルレッドクリスタルメタリックは特別塗装色のため、メーカー希望小売価格77,000円(消費税抜き価格70,000円)高となります。※5:マシーングレープレミアムメタリックおよびロジウムホワイトプレミアムメタリックは特別塗装色のため、メーカー希望小売価格 55,000円(消費税抜き価格50,000円)高となります。

Equipment (主要装備)

MAZDA CX-60 e-SKYACTIV D 3.3/e-SKYACTIV PHEV

○:標準装備、△:メーカーオプション、▲:ショッポプション、◇:別売のショッポプション、マツダオンラインナビ用SDカードの装着が必要な装備

		4WD	4WD	4WD	4WD	4WD	4WD
モデル要素	駆動						
	エンジン	e-SKYACTIV D 3.3	e-SKYACTIV D 3.3	e-SKYACTIV D 3.3	e-SKYACTIV D 3.3	e-SKYACTIV PHEV	e-SKYACTIV PHEV
	ミッション	8EC-AT	8EC-AT	8EC-AT	8EC-AT	8EC-AT	8EC-AT
		XD-HYBRID Drive Edition Nappa Leather Package	XD-HYBRID Drive Edition Burgundy Leather Package	XD-HYBRID Premium Sports	XD-HYBRID Premium Modern	PHEV Premium Sports	PHEV Premium Modern
■セーフティ (1/2)	SRSエアバッグシステム(運転席/助手席)	全車標準	○	○	○	○	○
	SRSエアバッグシステム(運転席/助手席サイド)	全車標準	○	○	○	○	○
	SRSエアバッグシステム(カーテン)	全車標準	○	○	○	○	○
	SRSエアバッグシステム(運転席ニーエアバッグ)	全車標準	○	○	○	○	○
	ドライバー・アテンション・アラート(DAA)	全車標準	○	○	○	○	○
	ウォーニング(全席シートベルト)	全車標準	○	○	○	○	○
	ウォーニング(ライト消し忘れ)	全車標準	○	○	○	○	○
	ウォーニング(半ドア)	全車標準	○	○	○	○	○
	AT誤発進抑制制御[前進時/後退時]	全車標準	○	○	○	○	○
	車線逸脱警報システム(LDWS) *LDWS:Lane Departure Warning System	全車標準	○	○	○	○	○
	後側方接近車両検知(RCTA)*RCTA:Rear Cross Traffic Alert	全車標準	○	○	○	○	○
	衝突二次被害軽減システム	全車標準	○	○	○	○	○
	ダイナミック・スタビリティ・コントロールシステム [横滑り防止機構](DSC)&トラクション・コントロール・システム(TCS)	全車標準	○	○	○	○	○
	電子制御制動力配分システム(EBD)	全車標準	○	○	○	○	○
	ブレーキアシスト	全車標準	○	○	○	○	○
	エマージェンシー・シグナル・システム(ESS)	全車標準	○	○	○	○	○
	ヒル・ローンチ・アシスト(HLA)	全車標準	○	○	○	○	○
	フロントパーキングセンサー(センター/コーナー)	全車標準	○	○	○	○	○
	リアパーキングセンサー(センター/コーナー)	全車標準	○	○	○	○	○
	ヘッドレスト・フロント/リアシート(上下可動式)	全車標準	○	○	○	○	○
シートベルト・フロントシート・プリテンショナー& ロードリミッター機構付ELR3点式×2	全車標準	○	○	○	○	○	
シートベルト・リアシート・プリテンショナー& ロードリミッター機構付ELR3点式×2(左右席)、ELR3点式×1(中央席)	全車標準	○	○	○	○	○	
シートベルト・アンカーアジャスター(運転席/助手席)	全車標準	○	○	○	○	○	
リアシート・ISOFIX対応チャイルドシート固定ロアアンカレッジ (左右席)&トップテザーアンカレッジ(左右席)	全車標準	○	○	○	○	○	
チャイルドブルーフ(リアドア)	全車標準	○	○	○	○	○	
4輪アンチロック・ブレーキシステム(4W-ABS)	全車標準	○	○	○	○	○	
リアシートアラート	全車標準	○	○	○	○	○	
アダプティブ・LED・ヘッドライト(ALH)	全車標準	○	○	○	○	○	
レーンキープ・アシスト・システム(LAS)	全車標準	○	○	○	○	○	

Equipment (主要装備)

MAZDA CX-60 e-SKYACTIV D 3.3/e-SKYACTIV PHEV

○:標準装備、△:メーカーオプション、▲:ショッポプション、◇:別売のショッポプション、マツダオンラインナビ用SDカードの装着が必要な装備

		4WD	4WD	4WD	4WD	4WD	4WD
モデル要素	駆動						
	エンジン	e-SKYACTIV D 3.3	e-SKYACTIV D 3.3	e-SKYACTIV D 3.3	e-SKYACTIV D 3.3	e-SKYACTIV PHEV	e-SKYACTIV PHEV
	ミッション	8EC-AT	8EC-AT	8EC-AT	8EC-AT	8EC-AT	8EC-AT
	グレード	XD-HYBRID Drive Edition Nappa Leather Package	XD-HYBRID Drive Edition Burgundy Leather Package	XD-HYBRID Premium Sports	XD-HYBRID Premium Modern	PHEV Premium Sports	PHEV Premium Modern
■セーフティ (2/2)	緊急時車線維持支援(ELK) [側方危険回避アシスト機能&ロードキープアシスト機能&対向車両衝突回避アシスト機能]	全車標準	○	○	○	○	○
	ブラインド・スポット・モニタリング(BSM) [降車時警告機能付]	全車標準	○	○	○	○	○
	前側方接近車両検知(FCTA)*FCTA:Front Cross Traffic Alert	全車標準	○	○	○	○	○
	交通標識認識システム(TSR)	全車標準	○	○	○	○	○
	マツダ・レーダー・クルーズ・コントロール(MRCC) [全車速追従機能付]	全車標準	○	○	○	○	○
	マツダ・レーダー・クルーズ・コントロール(MRCC) [全車速追従機能・速度標識連動機能付] ※1		◇	◇	◇	◇	◇
	360°ビュー・モニター ※2	全車標準	○	○	○	○	○
	360°ビュー・モニター(シースルービュー)	全車標準	○	○	○	○	○
	360°ビューモニター(トレーラーヒッチビュー)		▲	▲	▲	▲	▲
	スマート・ブレーキ・サポート(SBS) [前方検知機能]	全車標準	○	○	○	○	○
	スマート・ブレーキ・サポート(SBS) [右直事故回避アシスト機能]	全車標準	○	○	○	○	○
	スマート・ブレーキ・サポート(SBS) [前進時左右接近物検知機能(SBS-FC)]	*3	○	○	○	○	○
	スマート・ブレーキ・サポート(SBS) [交差点事故回避アシスト機能]	全車標準	○	○	○	○	○
	スマート・ブレーキ・サポート(SBS) [後方検知機能(SBS-R)]	全車標準	○	○	○	○	○
	スマート・ブレーキ・サポート(SBS) [後進時左右接近物検知機能(SBS-RC)]	全車標準	○	○	○	○	○
	スマート・ブレーキ・サポート(SBS) [対向車衝突被害軽減機能]	全車標準	○	○	○	○	○
	クルージング&トラフィック・サポート(CTS)	全車標準	○	○	○	○	○
	緊急停止支援機能付(ドライバーモニタリング連動)	全車標準	○	○	○	○	○
	ドライバー異常時対応システム(DEA)*DEA:Driver Emergency Assist	全車標準	○	○	○	○	○
	ドライバー異常時対応システム(DEA)*DEA:Driver Emergency Assist 居眠り検知による運転者への異常判断 ※3		◇	◇	◇	◇	◇
ドライバー異常時対応システム(DEA)*DEA:Driver Emergency Assist DEA作動による路肩に寄っての停車 ※3		◇	◇	◇	◇	◇	
ドライバー・モニタリング	全車標準	○	○	○	○	○	

*3:e-SKYACTIV D 3.3/e-SKYACTIV PHEV搭載車は標準装備となります。

※1:ショッポプションのマツダオンラインナビ用SDカードの装着で、速度標識連動機能が使えます。 ※2:カメラの映像に影響を及ぼすため、字光式ナンバープレートの装着はできません。 ※3:ショッポプションのマツダオンラインナビ用SDカードの装着で、居眠り検知による運転者への異常判断機能、路肩停車機能が使えます。

Equipment (主要装備)

MAZDA CX-60 e-SKYACTIV D 3.3/e-SKYACTIV PHEV

○:標準装備、△:メーカーオプション、▲:ショッポプション、◇:別売のショッポプション、マツダオンラインナビ用SDカードの装着が必要な装備

		4WD	4WD	4WD	4WD	4WD	4WD
モデル要素	駆動						
	エンジン	e-SKYACTIV D 3.3	e-SKYACTIV D 3.3	e-SKYACTIV D 3.3	e-SKYACTIV D 3.3	e-SKYACTIV PHEV	e-SKYACTIV PHEV
	ミッション	8EC-AT	8EC-AT	8EC-AT	8EC-AT	8EC-AT	8EC-AT
	グレード	XD-HYBRID Drive Edition Nappa Leather Package	XD-HYBRID Drive Edition Burgundy Leather Package	XD-HYBRID Premium Sports	XD-HYBRID Premium Modern	PHEV Premium Sports	PHEV Premium Modern
■視界	LEDヘッドランプ(ハイ/ロービーム・オートレベリング[光軸調整]機構付)	全車標準	○	○	○	○	○
	オートライトシステム	全車標準	○	○	○	○	○
	レインセンサーワイパー(フロント)感度調整式	全車標準	○	○	○	○	○
	LEDハイマウントストップランプ	全車標準	○	○	○	○	○
	リアワイパー	全車標準	○	○	○	○	○
	タークティンテッドガラス(リア)	全車標準	○	○	○	○	○
	全面UVカットガラス※4	全車標準	○	○	○	○	○
	リアウインドーデフォグガー	全車標準	○	○	○	○	○
	LEDドアミラーウインカー	全車標準	○	○	○	○	○
	パワーウインドー(自動反転機構およびワンタッチ&タイマー付)	全車標準	○	○	○	○	○
	LEDリアコンビランプ	全車標準	○	○	○	○	○
	遮音ガラス(フロントガラス/フロントドア)	全車標準	○	○	○	○	○
	デイトタイム・ランニング・ライト(DRL)	全車標準	○	○	○	○	○
	リアフォグランプ	*3	○	○	○	○	○
	フロントワイパーデアイサー	*3	○	○	○	○	○
	ヘッドランプウォッシャー	*3	○	○	○	○	○
	大型ウォッシャータンク&ウォッシャー液残量警告灯	*3	○	○	○	○	○
	IRカットガラス(フロントガラス/フロントドア)	全車標準	○	○	○	○	○
	スーパーUVカットガラス(フロントドア)	全車標準	○	○	○	○	○
	電動格納リモコン式カラードアミラー(ボディ同色)	—	—	—	○	—	○
	電動格納リモコン式カラードアミラー(ピアノブラック)	○	○	○	—	○	—
	オート格納ドアミラー	全車標準	○	○	○	○	○
	リバース連動ドアミラー	全車標準	○	○	○	○	○
自動防眩ドアミラー(運転席側)	全車標準	○	○	○	○	○	
ヒータードアミラー	全車標準	○	○	○	○	○	
自動防眩ルームミラー	—	—	—	—	—	—	
自動防眩ルームミラー(フレームレス)	*3	○	○	○	○	○	

*3:e-SKYACTIV D 3.3/e-SKYACTIV PHEV搭載車は標準装備となります。

*4:フロントガラスは合わせガラスの採用により、UVカット機能を持たせています。

Equipment (主要装備)

MAZDA CX-60 e-SKYACTIV D 3.3/e-SKYACTIV PHEV

○:標準装備、△:メーカーオプション、▲:ショッポプション、◇:別売のショッポプション、マツダオンラインナビ用SDカードの装着が必要な装備

			4WD	4WD	4WD	4WD	4WD	4WD
モデル要素	駆動							
	エンジン		e-SKYACTIV D 3.3	e-SKYACTIV D 3.3	e-SKYACTIV D 3.3	e-SKYACTIV D 3.3	e-SKYACTIV PHEV	e-SKYACTIV PHEV
	ミッション		8EC-AT	8EC-AT	8EC-AT	8EC-AT	8EC-AT	8EC-AT
	グレード		XD-HYBRID Drive Edition Nappa Leather Package	XD-HYBRID Drive Edition Burgundy Leather Package	XD-HYBRID Premium Sports	XD-HYBRID Premium Modern	PHEV Premium Sports	PHEV Premium Modern
■エクステリア	リアルーフスポイラー	全車標準	○	○	○	○	○	○
	LEDライセンスランプ(リア)	全車標準	○	○	○	○	○	○
	ディミングターンシグナル	全車標準	○	○	○	○	○	○
	リアコンビランプユニット内シグネチャーLEDランプ	全車標準	○	○	○	○	○	○
	サイドガーニッシュ(材着ブラック)	—	—	—	—	—	—	—
	サイドガーニッシュ(ボディ同色)	*3	○	○	○	○	○	○
	クラディング(材着ブラック)	—	—	—	—	—	—	—
	クラディング(ボディ同色)	*3	○	○	○	○	○	○
	ボディリアガーニッシュ(材着ブラック)	—	—	—	—	—	—	—
	ボディリアガーニッシュ(ボディ同色)	*3	○	○	○	○	○	○
	フロントバンパーリアガーニッシュ(材着ブラック)	—	—	—	—	—	—	—
	フロントバンパーリアガーニッシュ(ボディ同色)	*3	○	○	○	○	○	○
	リアバンパーガード(材着ブラック)	—	—	—	—	—	—	—
	リアバンパーガード(ボディ同色)	*3	○	○	○	○	○	○
	セイルガーニッシュ(ピアノブラック)	全車標準	○	○	○	○	○	○
	センターピラーガーニッシュ(ピアノブラック)	全車標準	○	○	○	○	○	○
	サイドシグネチャーガーニッシュ(材着ブラック)	—	—	—	—	—	—	—
	サイドシグネチャーガーニッシュ・テクノロジーバッジ付(クロームメッキ)	—	—	—	—	○	—	○
	サイドシグネチャーガーニッシュ・テクノロジーバッジ付(ブラッククローム)	○	○	○	○	—	○	—
	ドアサッシュモールディング(ブラック)	○	○	○	○	—	○	—
	ドアサッシュモールディング(ブライト)	—	—	—	—	○	—	○
	フロントグリル(バータイプ:ピアノブラック)	—	—	—	—	○	—	○
	フロントグリル(ハニカムタイプ:ピアノブラック)	○	○	○	○	—	○	—
	シグネチャーウイング(クロームメッキ)	—	—	—	—	○	—	○
	シグネチャーウイング(ブラッククローム)	○	○	○	○	—	○	—
	エグゾーストガーニッシュ(材着ブラック)	—	—	—	—	—	—	—
	エグゾーストガーニッシュ(クロームメッキ)	—	—	—	—	○	—	○
	エグゾーストガーニッシュ(ブラックメタリック)	○	○	○	○	—	○	—
	ヘッドランプユニット内シグネチャーLEDランプ(ブラッククローム加飾)	○	○	○	○	—	○	—
	ヘッドランプユニット内シグネチャーLEDランプ(クロームメッキ加飾)	—	—	—	—	○	—	○
ハンズフリー機能付パワーリフトゲート	全車標準	○	○	○	○	○	○	
パノラマサンルーフ		△	○	○	○	○	○	

*3:e-SKYACTIV D 3.3/e-SKYACTIV PHEV搭載車は標準装備となります。

Equipment (主要装備)

MAZDA CX-60 e-SKYACTIV D 3.3/e-SKYACTIV PHEV

○:標準装備、△:メーカーオプション、▲:ショッポプション、◇:別売のショッポプション、マツダオンラインナビ用SDカードの装着が必要な装備

駆動		4WD	4WD	4WD	4WD	4WD	4WD
エンジン		e-SKYACTIV D 3.3	e-SKYACTIV D 3.3	e-SKYACTIV D 3.3	e-SKYACTIV D 3.3	e-SKYACTIV PHEV	e-SKYACTIV PHEV
ミッション		8EC-AT	8EC-AT	8EC-AT	8EC-AT	8EC-AT	8EC-AT
グレード		XD-HYBRID Drive Edition Nappa Leather Package	XD-HYBRID Drive Edition Burgundy Leather Package	XD-HYBRID Premium Sports	XD-HYBRID Premium Modern	PHEV Premium Sports	PHEV Premium Modern
■インテリア	サングラスホルダー	全車標準	○	○	○	○	○
	カラクリトノカバー	全車標準	○	○	○	○	○
	LEDマップランプ(フロント)	全車標準	○	○	○	○	○
	LEDマップランプ(リア)	全車標準	○	○	○	○	○
	LEDルームランプ(フロント/リア)	全車標準	○	○	○	○	○
	ラゲッジルームランプ	全車標準	○	○	○	○	○
	サイドルーバーリング(チタニウム)	全車標準	○	○	○	○	○
	アシストグリップ(運転席側)	全車標準	○	○	○	○	○
	アシストグリップ(助手席側)	全車標準	○	○	○	○	○
	アシストグリップ(後席側左右)	全車標準	○	○	○	○	○
	シフトノブ(本革巻)	全車標準	○	○	○	○	○
	インテリジェント・ドライブ・マスター(i-DM)	全車標準	○	○	○	○	○
	アクティブ・ドライビング・ディスプレイ(フロントガラス照射タイプ/カラー)	全車標準	○	○	○	○	○
	コマンダーコントロール	全車標準	○	○	○	○	○
	オーバーヘッドコンソールLEDダウンライト	*3	○	○	○	○	○
	グローブボックス内植毛加工	全車標準	○	○	○	○	○
	グローブボックス内LEDイルミネーション	全車標準	○	○	○	○	○
	フットランプ(フロント/リア)	*3	○	○	○	○	○
	アンビエントライト(フロント/リアドア)	*3	○	○	○	○	○
	ドアカーテシー&ポケットランプ	*3	○	○	○	○	○
	フロントカップホルダー×2(リッド付)	全車標準	○	○	○	○	○
	フロントセンターコンソールボックス(照明付)	全車標準	○	○	○	○	○
	ステアリングシフトスイッチ・ダイレクトモード	全車標準	○	○	○	○	○
	ステアリングシフトスイッチ・マニュアルモード		—	—	—	—	○
	ステアリングヒーター	全車標準	○	○	○	○	○
	サイドカーゴネット	全車標準	○	○	○	○	○
12.3インチフル液晶メーター	全車標準	○	○	○	○	○	
12.3インチセンターディスプレイ	全車標準	○	○	○	○	○	
シートバックポケット(運転席)	全車標準	○	○	○	○	○	
シートバックポケット(助手席)	全車標準	○	○	○	○	○	

*3:e-SKYACTIV D 3.3/e-SKYACTIV PHEV搭載車は標準装備となります。

Equipment (主要装備)

MAZDA CX-60 e-SKYACTIV D 3.3/e-SKYACTIV PHEV

○:標準装備、△:メーカーオプション、▲:ショッポプション、◇:別売のショッポプション、マツダオンラインナビ用SDカードの装着が必要な装備

			4WD	4WD	4WD	4WD	4WD	4WD	
モデル要素			e-SKYACTIV D 3.3	e-SKYACTIV D 3.3	e-SKYACTIV D 3.3	e-SKYACTIV D 3.3	e-SKYACTIV PHEV	e-SKYACTIV PHEV	
			8EC-AT	8EC-AT	8EC-AT	8EC-AT	8EC-AT	8EC-AT	
			XD-HYBRID Drive Edition Nappa Leather Package	XD-HYBRID Drive Edition Burgundy Leather Package	XD-HYBRID Premium Sports	XD-HYBRID Premium Modern	PHEV Premium Sports	PHEV Premium Modern	
■シート	リアシート・リクライニング機構	全車標準	○	○	○	○	○	○	
	リアシート・センターアームレスト(カップホルダー×2)	全車標準	○	○	○	○	○	○	
	運転席10Wayパワーシート&ドライビングポジションメモリー機能(シート位置/アクティブ・ドライビング・ディスプレイ/ドアミラー角度)	全車標準	○	○	○	○	○	○	
	助手席8Wayパワーシート	—	—	—	—	—	—	—	
	助手席10Wayパワーシート	*3	○	○	○	○	○	○	
	運転席&助手席シートヒーター	全車標準	○	○	○	○	○	○	
	リアシート・シートヒーター	全車標準	○	○	○	○	○	○	
	運転席&助手席シートベンチレーション	*3	○	○	○	○	○	○	
	リアシート・4:2:4分割可倒式シートバック&リモコンレバー	全車標準	○	○	○	○	○	○	
	電動チルト&テレスコピックステアリング(ドライビングポジションメモリー機能連動)	全車標準	○	○	○	○	○	○	
	ドライバーパーソナライズ・自動設定復元	全車標準	○	○	○	○	○	○	
	ドライバーパーソナライズ・自動ドライビングポジションガイド	*3	○	○	○	○	○	○	
	ドライバーパーソナライズ・エントリーアシスト	*3	○	○	○	○	○	○	
	■空調	フルオートエアコン(運転席/助手席独立コントロール機能)	全車標準	○	○	○	○	○	○
		リアベンチレーター(風向調整式)	全車標準	○	○	○	○	○	○
■オーディオ・他	車載通信機(コネクティッドサービス対応)	全車標準	○	○	○	○	○	○	
	AM/FMラジオ	全車標準	○	○	○	○	○	○	
	12V電源ソケット(フロントコンソール/ラゲッジルーム)	全車標準	○	○	○	○	○	○	
	プリントアンテナ(ラジオ用)	全車標準	○	○	○	○	○	○	
	地上デジタルTVチューナー(フルセグ)	全車標準	○	○	○	○	○	○	
	Bluetooth®	全車標準	○	○	○	○	○	○	
	ハンズフリーマイク	全車標準	○	○	○	○	○	○	
	Apple CarPlay	全車標準	○	○	○	○	○	○	
	Android Auto™	全車標準	○	○	○	○	○	○	
	外部接続ハブ・USB端子(Type-C:フロント×2/リア×2)	全車標準	○	○	○	○	○	○	
	外部接続ハブ・ナビゲーション用SDカード専用スロット	全車標準	○	○	○	○	○	○	
	外部接続ハブ・HDMI端子	全車標準	○	○	○	○	○	○	
	AC150W電源	*3	○	○	○	○	○	○	
	AC1500W電源	—	—	—	—	—	○	○	
	ワイヤレス接続機能*Apple CarPlay対応	全車標準	○	○	○	○	○	○	
	タッチパネル機能*Apple CarPlay/Android Auto™対応	全車標準	○	○	○	○	○	○	
	マツダ・ハーモニック・アコースティックス +8スピーカー	—	—	—	—	—	—	—	
Boseサウンドシステム(AUDIOPILOT2+Centerpoint2)+12スピーカー ※5	*3	○	○	○	○	○	○		
ワイヤレス充電(Qi)	全車標準	○	○	○	○	○	○		
Amazon Alexa	全車標準	○	○	○	○	○	○		
マツダオンラインナビ用SDカード		▲	▲	▲	▲	▲	▲		

*3:e-SKYACTIV D 3.3/e-SKYACTIV PHEV搭載車は標準装備となります。

※5:Boseサウンドシステム装着車は、サブランクボックスの形状が異なります。

Equipment (主要装備)

MAZDA CX-60 e-SKYACTIV D 3.3/e-SKYACTIV PHEV

○:標準装備、△:メーカーオプション、▲:ショッポプション、◇:別売のショッポプション、マツダオンラインナビ用SDカードの装着が必要な装備

			4WD	4WD	4WD	4WD	4WD	4WD
モデル要素	駆動							
	エンジン		e-SKYACTIV D 3.3	e-SKYACTIV D 3.3	e-SKYACTIV D 3.3	e-SKYACTIV D 3.3	e-SKYACTIV PHEV	e-SKYACTIV PHEV
	ミッション		8EC-AT	8EC-AT	8EC-AT	8EC-AT	8EC-AT	8EC-AT
	グレード		XD-HYBRID Drive Edition Nappa Leather Package	XD-HYBRID Drive Edition Burgundy Leather Package	XD-HYBRID Premium Sports	XD-HYBRID Premium Modern	PHEV Premium Sports	PHEV Premium Modern
■シャシー&メカニズム	i-stop(アイ・ストップ)	全車標準	○	○	○	○	○	○
	ボンネットダンパー	全車標準	○	○	○	○	○	○
	KINEMATIC POSTURE CONTROL(KPC) (キネマティック・ポスチャー・コントロール)	全車標準	○	○	○	○	○	○
	キックダウンスイッチ	全車標準	○	○	○	○	○	○
	電動パーキングブレーキ(EPB)*EPB:Electric Parking Brake	全車標準	○	○	○	○	○	○
	ボンネットインシュレーター	全車標準	○	○	○	○	○	○
	オートホールド	全車標準	○	○	○	○	○	○
	ヒルディセントコントロール	*3	○	○	○	○	○	○
	マツダ インテリジェントドライブ セレクト(Mi-Drive) スポーツモード付	全車標準	○	○	○	○	○	○
	マツダ インテリジェントドライブ セレクト(Mi-Drive) オフロードモード付	*3	○	○	○	○	○	○
	マツダ インテリジェントドライブ セレクト(Mi-Drive) トーイングモード付 ※6		▲	▲	▲	▲	▲	▲
	マツダ インテリジェントドライブ セレクト(Mi-Drive) EVモード付		—	—	—	—	○	○
	グリルシャッター	*3	○	○	○	○	○	○
	普通充電ポート/急速充電ポート(CHAdeMO規格)		—	—	—	—	○	○
	V2L/V2H対応(給電機能)		—	—	—	—	○	○
■タイヤ&ホイール	235/50R20 100Wタイヤ&20×7½インチアルミホイール (シルバーマタリック塗装)		—	—	—	—	—	—
	235/50R20 100Wタイヤ&20×7½インチアルミホイール (ブラックメタリック塗装)		○	○	○	—	○	—
	235/50R20 100Wタイヤ&20×7½インチアルミホイール (ブラックメタリック塗装:XD専用)		—	—	—	—	—	—
	235/50R20 100Wタイヤ&20×7½インチアルミホイール (切削加工:ブラックメタリック塗装)		—	—	—	○	—	○

*3:e-SKYACTIV D 3.3/e-SKYACTIV PHEV搭載車は標準装備となります。

※6:トレーラーヒッチの装着が必要です。

Equipment (主要装備)

MAZDA CX-60 e-SKYACTIV D 3.3/e-SKYACTIV PHEV

○:標準装備、△:メーカーオプション、▲:ショッポプション、◇:別売のショッポプション、マツダオンラインナビ用SDカードの装着が必要な装備

		4WD	4WD	4WD	4WD	4WD	4WD	
モデル要素	駆動							
	エンジン	e-SKYACTIV D 3.3	e-SKYACTIV D 3.3	e-SKYACTIV D 3.3	e-SKYACTIV D 3.3	e-SKYACTIV PHEV	e-SKYACTIV PHEV	
	ミッション	8EC-AT	8EC-AT	8EC-AT	8EC-AT	8EC-AT	8EC-AT	
	グレード	XD-HYBRID Drive Edition Nappa Leather Package	XD-HYBRID Drive Edition Burgundy Leather Package	XD-HYBRID Premium Sports	XD-HYBRID Premium Modern	PHEV Premium Sports	PHEV Premium Modern	
■セキュリティ・他	車速感応式オートドアロック(衝撃感知ドアロック解除システム付)	全車標準	○	○	○	○	○	
	アドバンスキーレスエントリーシステム(アンサーバック機能付、リアゲート連動)&アドバンスキーx2	全車標準	○	○	○	○	○	
	イモビライザー(国土交通省認可品)	全車標準	○	○	○	○	○	
	イルミネーテッドエントリーシステム	全車標準	○	○	○	○	○	
	バンク修理キット	全車標準	○	○	○	○	○	
	プッシュボタンスタートシステム	全車標準	○	○	○	○	○	
	バーグラアラームシステム	全車標準	○	○	○	○	○	
	3kW普通充電ケーブル		—	—	—	—	○	○
	充電ケーブル収納ケース		—	—	—	—	○	○

●SRS:Supplemental Restraint System(補助拘束装置) 運転席&助手席エアバッグ、運転席ニーエアバッグは横方向や後方からの衝撃、横転および転覆した場合や正面からの衝撃が小さい場合には作動しません。カーテン&運転席・助手席サイドエアバッグは横方向からの衝撃を感知した場合、感知した側が作動しますが、正面や後方からの衝突時や衝撃が小さい場合には作動しません。すべてのSRSエアバッグはシートベルトをしたうえで補助拘束装置です。シートベルトは必ず装着してください。●Apple CarPlayは、米国およびその他の国々で登録されたApple Inc.の商標です。●Android Auto™は、Google LLCの登録商標です。●アドバンスキーレスエントリーシステムを電波障害となるような機器(携帯電話など)と重ねて携帯した場合、機能しないことがあります。その際は、キーを離れてご使用ください。●寒冷地仕様を特に設定してありません。全車寒冷地を考慮した仕様となっております。●メーカーオプションにつきましては「Price&Maker Set Options(価格&メーカーセットオプション)」をご確認ください。

Color Combination (カラーコンビネーション)

MAZDA CX-60 e-SKYACTIV D 3.3/e-SKYACTIV PHEV

○:標準装備、△:メーカーオプション

駆動		4WD	4WD	4WD	4WD	4WD	4WD
モデル要素	エンジン	e-SKYACTIV D 3.3	e-SKYACTIV D 3.3	e-SKYACTIV D 3.3	e-SKYACTIV D 3.3	e-SKYACTIV PHEV	e-SKYACTIV PHEV
	ミッション	8EC-AT	8EC-AT	8EC-AT	8EC-AT	8EC-AT	8EC-AT
	グレード	XD-HYBRID Drive Edition Nappa Leather Package	XD-HYBRID Drive Edition Burgundy Leather Package	XD-HYBRID Premium Sports	XD-HYBRID Premium Modern	PHEV Premium Sports	PHEV Premium Modern
■シート材質・カラー	シート材質(レザー)※1	—	—	—	—	—	—
	シート材質(ナッパレザー)※2	○	○	—	○	—	○
■インテリアコーディネーション (1/2)	シート材質(ナッパレザー/レガーヌ*)※3	—	—	○	—	○	—
	シートカラー(ブラック)	○	—	—	—	—	—
	シートカラー(グレイジュ)	—	—	—	—	—	—
	シートカラー(レッド)	—	○	—	—	—	—
	シートカラー(ピュアホワイト)	—	—	—	○	—	○
	シートカラー(タン)	—	—	○	—	○	—
	シートセンターアクセント(合成皮革)	○	○	○	—	○	—
	シートセンターアクセント(クロス)	—	—	—	○	—	○
	インパネデコレーションパネル(合成皮革:シュリンク調/ブラック)	—	—	—	—	—	—
	インパネデコレーションパネル(合成皮革:コードバン調/ブラック)	○	—	—	—	—	—
	インパネデコレーションパネル(合成皮革:レッド)	—	○	—	—	—	—
	インパネデコレーションパネル(レガーヌ*:タン)	—	—	○	—	○	—
	インパネデコレーションパネル(ルーセントクロス:ピュアホワイト)	—	—	—	○	—	○
	インパネ加飾(シルバー)	○	—	—	—	—	—
	インパネ加飾(ガンメタリック)	—	○	○	—	○	—
	インパネ加飾(ブラチナサテン)	—	—	—	○	—	○
	フロントコンソール加飾(シルバー)	○	—	—	—	—	—
フロントコンソール加飾(ガンメタリック)	—	○	○	—	○	—	
フロントコンソール加飾(ブラチナサテン)	—	—	—	○	—	○	
サイドルーバーベゼル(シルバー)	○	—	—	—	—	—	
サイドルーバーベゼル(ガンメタリック)	—	○	○	—	○	—	
サイドルーバーベゼル(ブラチナサテン)	—	—	—	○	—	○	
インパネロアパネル(樹脂:ブラック)	○	○	—	—	—	—	
インパネロアパネル(樹脂:ピュアホワイト)	—	—	—	○	—	○	
インパネロアパネル(樹脂:タン)	—	—	○	—	○	—	
ドアトリム(合成皮革)	○	○	—	—	—	—	
ドアトリム(レガーヌ*)	—	—	○	—	○	—	
ドアトリム(ルーセントクロス)	—	—	—	○	—	○	
ドアトリム加飾(メッシュメタル:シルバーベゼル)	—	—	—	—	—	—	
ドアトリム加飾(インレイメタルウッド:シルバーベゼル)	—	—	—	—	—	—	
ドアトリム加飾(メッシュメタル:ガンメタリックベゼル)	—	○	—	—	—	—	
ドアトリム加飾(マットブラックヘアライン:ガンメタリックベゼル)	—	—	○	—	○	—	
ドアトリム加飾(マットブラックヘアライン:シルバーベゼル)	○	—	—	—	—	—	
ドアトリム加飾(本奎(メーブル):クロームメッキベゼル)	—	—	—	○	—	○	
ドアアッパートリム(合成皮革)	全車標準	○	○	○	○	○	○

*「レガーヌ」はセーレン株式会社の登録商標です。

※1:フロントシートおよびリアシート左右のシート背もたれの前面、サイドサポート部内側、シート座面に本革を使用しています。※2:フロントシートおよびリアシート左右のシート背もたれの前面、サイドサポート部内側、シート座面にナッパレザーを使用しています。※3:フロントシートおよびリアシート左右のシート背もたれのサイドサポート部内側にナッパレザーを使用しています。フロントシートおよびリアシート左右のシート背もたれの前面中央、シート座面にレガーヌ*を使用しています。

○:標準装備、△:メーカーオプション

モデル要素		4WD	4WD	4WD	4WD	4WD	4WD
	駆動						
	エンジン	e-SKYACTIV D 3.3	e-SKYACTIV D 3.3	e-SKYACTIV D 3.3	e-SKYACTIV D 3.3	e-SKYACTIV PHEV	e-SKYACTIV PHEV
	ミッション	8EC-AT	8EC-AT	8EC-AT	8EC-AT	8EC-AT	8EC-AT
	グレード	XD-HYBRID Drive Edition Nappa Leather Package	XD-HYBRID Drive Edition Burgundy Leather Package	XD-HYBRID Premium Sports	XD-HYBRID Premium Modern	PHEV Premium Sports	PHEV Premium Modern
■インテリア コーディネーション (2/2)	ステアリング(本革巻)	○	—	—	—	—	—
	ステアリング(本革巻:レッドステッチ)	—	○	—	—	—	—
	ステアリング(本革巻:2トーン)	—	—	○	—	○	—
	ステアリング(本革巻:ホワイトステッチ)	—	—	—	○	—	○
	エアコンコントロールスイッチ(ブラチナサテン)	全車標準	○	○	○	○	○
	インナードアハンドル(ブラチナサテン)	全車標準	○	○	○	○	○
	アームレスト(フロント/リア:合成皮革:ブラック:ダブルステッチ)	○	○	○	—	○	—
	アームレスト(フロント/リア:合成皮革:ピュアホワイト:ダブルステッチ)	—	—	—	○	—	○
	フロントコンソールリッド(合成皮革:ブラック:ダブルステッチ)	○	○	○	—	○	—
	フロントコンソールリッド(合成皮革:ピュアホワイト:ダブルステッチ)	—	—	—	○	—	○
	ニーレストパッド(合成皮革)	全車標準	○	○	○	○	○
	■ボディカラー	ジェットブラックマイカ	○	○	○	○	○
ディーブルクリスタルブルーマイカ		○	○	○	○	○	○
ポリメタルグレーメタリック		○	○	○	○	○	○
ブラチナクォーツメタリック		○	○	○	○	○	○
ジルコンサンドメタリック		○	○	○	○	○	○
ソウルレッドクリスタルメタリック※4		△	△	△	△	△	△
マシニンググレープレミアムメタリック※5		△	△	△	△	△	△
ロジウムホワイトプレミアムメタリック※5	△	△	△	△	△	△	

※4:ソウルレッドクリスタルメタリックは特別塗装色のため、メーカー希望小売価格77,000円(消費税抜き価格70,000円)高となります。※5:マシニンググレープレミアムメタリックおよびロジウムホワイトプレミアムメタリックは特別塗装色のため、メーカー希望小売価格55,000円(消費税抜き価格50,000円)高となります。

メーカー希望車両本体小売価格 ()内は消費税抜き価格

<input type="checkbox"/> 25S L Package	2WD・AT	¥3,828,000 (¥3,480,000)	/	4WD・AT	¥4,053,500 (¥3,685,000)
<input type="checkbox"/> 25S Exclusive Mode	2WD・AT	¥4,130,500 (¥3,755,000)	/	4WD・AT	¥4,356,000 (¥3,960,000)
<input type="checkbox"/> XD Drive Edition	2WD・AT	¥4,303,200 (¥3,912,000)	/	4WD・AT	¥4,528,700 (¥4,117,000)
<input type="checkbox"/> XD-HYBRID Drive Edition Burgundy Leather Package				4WD・AT	¥5,494,500 (¥4,995,000)
<input type="checkbox"/> XD-HYBRID Premium Sports				4WD・AT	¥5,703,500 (¥5,185,000)
<input type="checkbox"/> XD-HYBRID Premium Modern				4WD・AT	¥5,703,500 (¥5,185,000)
<input type="checkbox"/> PHEV Premium Sports				4WD・AT	¥6,495,500 (¥5,905,000)
<input type="checkbox"/> PHEV Premium Modern				4WD・AT	¥6,495,500 (¥5,905,000)

メーカーオプション設定なし

メーカー希望車両本体小売価格 ()内は消費税抜き価格

<input type="checkbox"/> XD Drive Edition Nappa Leather Package	2WD・AT	¥4,598,000 (¥4,180,000)	/	4WD・AT	¥4,823,500 (¥4,385,000)
<input type="checkbox"/> XD Premium Sports	2WD・AT	¥4,698,100 (¥4,271,000)	/	4WD・AT	¥4,923,600 (¥4,476,000)
<input type="checkbox"/> XD-HYBRID Drive Edition Nappa Leather Package				4WD・AT	¥5,340,500 (¥4,855,000)

	メーカーセットオプション価格	組合せ表
パノラマサンルーフ	¥121,000 (¥110,000)	▲
	メーカーセットオプション合計	¥121,000 (¥110,000)

●メーカーオプションはご注文時に申し受けます。メーカーの工場では装着するため、ご注文後はお受けできませんのでご了承ください。

＜リサイクル料金表＞

車名	リサイクル預託金				資金管理料金	合計
	シュレッダーダスト料金	エアバッグ類料金	フロン類料金	情報管理料金		
CX-60	¥16,300	¥3,900	¥0	¥130	¥290	¥20,620

●本カタログに記載の価格はメーカー希望小売価格(消費税10%込み)です。価格については販売会社が独自に定めておりますので、詳しくは各販売会社におたずねください。また、保険料、税金(消費税除く)、登録などに伴う諸費用や、各販売会社でセットする付属品の費用は別途申し受けます。●記載の価格には、パンク修理キット、工具(ホイールレンチ、けん引フック)が含まれています。(ジャッキは含まれておりません。ショッパオプションの「ジャッキセット」としてご用意しております。) ●別途リサイクル料金が必要となります。

機種別減税対象車

●機種別減税対象につきましては、オフィシャルサイト内のエコカーラインナップ(<https://www.mazda.co.jp/purchase/eco/>)をご覧ください。営業スタッフにおたずねください。



XD-HYBRID Premium Modern

単位(mm)

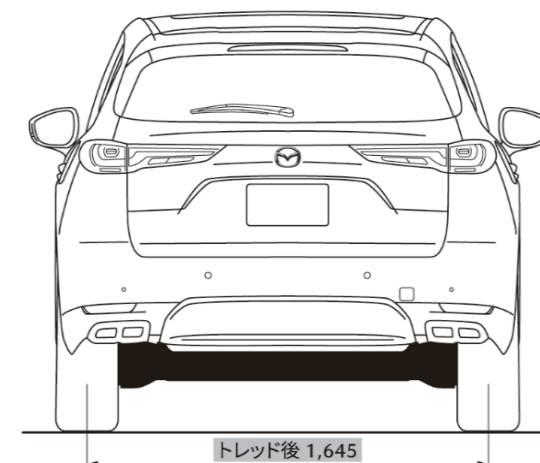
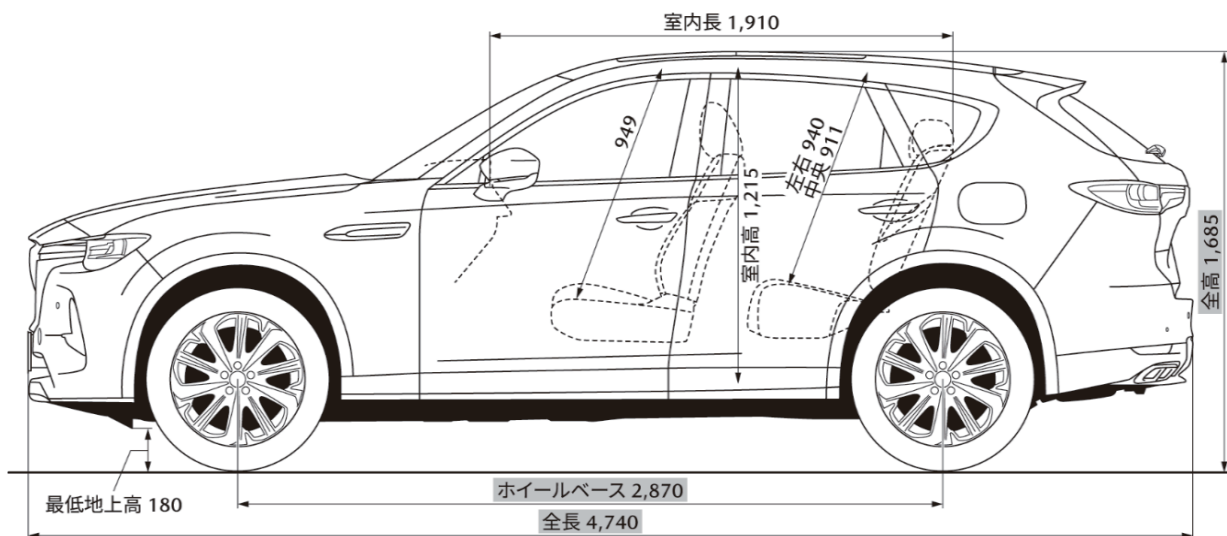
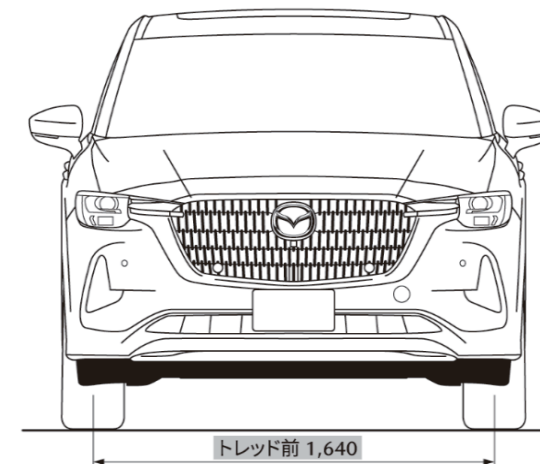
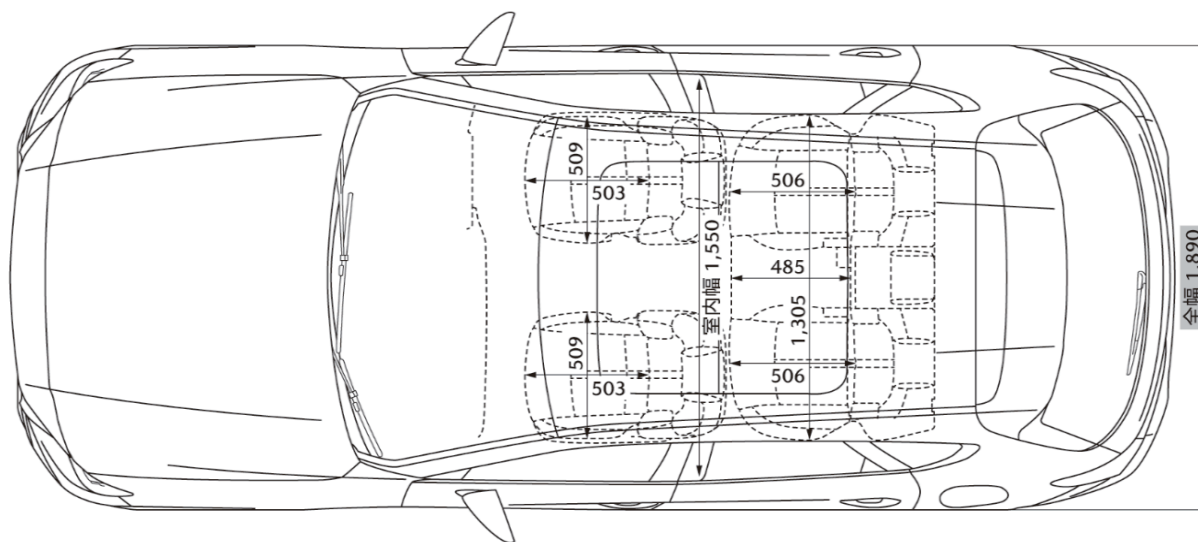

●寸法は、社内測定値となります(■部を除く)。

機種名	25S					XD										
	L Package		Exclusive Mode			Drive Edition		Drive Edition Nappa Leather Package		Premium Sports						
	8EC-AT					8EC-AT										
	2WD (FR)	4WD	2WD (FR)	4WD	2WD (FR)	4WD	2WD (FR)	4WD	2WD (FR)	4WD						
■ 車名・型式	マツダ・5BA-KH5P					マツダ・3DA-KH3P										
■ 燃料消費率	WLTC ^{※1} 燃費(国土交通省審査値)* km/L	14.1	13.0	14.1	13.0	19.7	18.4	19.7【19.6】	18.4【18.3】	19.7【19.6】	18.4【18.3】					
	市街地モード(WLTC-L)	10.8	10.2	10.8	10.2	16.1	15.4	16.1【16.0】	15.4【15.3】	16.1【16.0】	15.4【15.3】					
	郊外モード(WLTC-M)	14.4	13.1	14.4	13.1	19.7	18.3	19.7【19.5】	18.3【18.2】	19.7【19.5】	18.3【18.2】					
	高速道路モード(WLTC-H)	16.1	14.7	16.1	14.7	21.9	20.2	21.9【21.7】	20.2【20.1】	21.9【21.7】	20.2【20.1】					
	WLTCモード CO ₂ 排出量 g/km	165	179	165	179	131	141	131【132】	141【141】	131【132】	141【141】					
■ 排出ガス	適合規制または認定レベル						平成30年排出ガス規制適合									
	WLTCモード CO g/km						1.15					0.63				
	規制値・認定値 NMHC g/km						0.05					0.024				
	NOx g/km						0.025					0.15				
	PM g/km						0.005					0.005				
■ 車外騒音	適合規制レベル	H28年騒音規制(M1A2A) 適合					H28年騒音規制(M1A3A) 適合									
	加速/定常/近接 dB(A)	70(規制値) / - / 77					68(規制値) / - / 77									
■ エアコン冷媒	種類(GWP値※1)・使用量	HFO-1234yf(1※2)・590g														
■ 車室内VOC		自工会目標達成(厚生労働省室内濃度指針値以下)														
■ 環境負荷物質	鉛※3	自工会2006年目標達成(1996年時点の1/10以下) / 使用部品:電子基板・電気部品のはんだ、圧電素子など														
	水銀※4	自工会目標達成(2005年1月以降使用禁止)														
	六価クロム	自工会目標達成(2008年1月以降使用禁止)														
	カドミウム	自工会目標達成(2007年1月以降使用禁止)														
■ リサイクル	リサイクルし易い材料使用部品	バンパー、内装材などの樹脂部品														
	樹脂、ゴム部品への材料表示	あり														
	リサイクル材使用部品	アンダーカバーなどの一部樹脂部品														

【 】内は、サンルーフ装着車

*: 燃料消費率は定められた試験条件での値です。お客様の使用環境(気象、渋滞等)や運転方法(急発進、エアコン使用時等)に応じて燃料消費率は異なります。また、市街地、郊外、高速道路の各走行モードを平均的な使用時間配分で構成した国際的な走行モードです。市街地モードは、信号や渋滞等の影響を受ける比較的低速な走行を想定、郊外モードは、信号や渋滞等の影響をあまり受けない走行を想定、高速道路モードは、高速道路等での走行を想定しています。

※1:GWP:Global Warming Potential(地球温暖化係数) ※2:フロン法において、カーエアコン冷媒は、2023年度以降、GWP150以下(対象の乗用車における国内向け年間出荷台数の加重平均値)にすることを求められております。 ※3:鉛/バッテリーは回収ルートが確立されていますので対象外となります。 ※4:ナビゲーション等の液晶ディスプレイ、コンビネーションメーター、ディスチャージヘッドランプ、室内蛍光灯(交通安全上必須な部品の極微量使用を除外)

機種名	XD-HYBRID		
	Drive Edition Nappa Leather Package	Drive Edition Burgundy Leather Package	Premium Sports/Premium Modern
	8EC-AT 4WD		
■車名・型式	マツダ・3CA-KH3R3P		
■燃料消費率	WLTC燃費 (国土交通省審査値)* km/L	21.0 【20.9】	【20.9】
	市街地モード (WLTC-L)	17.8 【17.7】	【17.7】
	郊外モード (WLTC-M)	21.6 【21.4】	【21.4】
	高速道路モード (WLTC-H)	22.4 【22.3】	【22.3】
	WLTCモードCO ₂ 排出量 g/km	123 【124】	【124】
■排出ガス	適合規制または認定レベル	平成30年排出ガス規制適合	
	WLTCモード CO g/km	0.63	
	規制値・認定値 NMHC g/km	0.024	
	NOx g/km	0.15	
	PM g/km	0.005	
■車外騒音	適合規制レベル	平成28年騒音規制 (M1A3A) 適合	
	加速/定常/近接 dB (A)	68 (規制値) / - / 73	
■エアコン冷媒	種類 (GWP値※1)・使用量	HFO-1234yf (1※2)・670g	
■車室内VOC		自工会目標達成 (厚生労働省室内濃度指針値以下)	
■環境負荷物質	鉛※3	自工会2006年目標達成 (1996年時点の1/10以下) / 使用部品: 電子基板・電気部品のはんだ、圧電素子など	
	水銀※4	自工会目標達成 (2005年1月以降使用禁止)	
	六価クロム	自工会目標達成 (2008年1月以降使用禁止)	
	カドミウム	自工会目標達成 (2007年1月以降使用禁止)	
■リサイクル	リサイクルしやすい材料使用部品	バンパー、内装材などの樹脂部品	
	樹脂、ゴム部品への材料表示	あり	
	リサイクル材使用部品	アンダーカバーなどの一部樹脂部品	

【 】内は、サンルーフ装着車

※: 燃料消費率は定められた試験条件での値です。お客様の使用環境 (気象、渋滞等) や運転方法 (急発進、エアコン使用時等) に応じて燃料消費率は異なります。また、市街地、郊外、高速道路の各走行モードを平均的な使用時間配分で構成した国際的な走行モードです。市街地モードは、信号や渋滞等の影響を受ける比較的低速な走行を想定、郊外モードは、信号や渋滞等の影響をあまり受けない走行を想定、高速道路モードは、高速道路等での走行を想定しています。

※1: GWP: Global Warming Potential (地球温暖化係数) ※2: フロン法において、カーエアコン冷媒は、2023年度以降、GWP150以下 (対象の乗用車における国内向け年間出荷台数の加重平均値) にすることを求められております。※3: 鉛バッテリーは回収ルートが確立されていますので対象外となります。※4: ナビゲーション等の液晶ディスプレイ、コンビネーションメーター、ディスチャージヘッドランプ、室内蛍光灯 (交通安全上必須な部品の極微量使用を除外)

機種名			PHEV	
			Premium Sports/Premium Modern	
			8EC-AT	
			4WD	
■車名・型式			マツダ・5LA-KH5S3P	
■燃料消費率	WLTCモード ハイブリッド燃料消費率(国土交通省審査値)*1、2	km/L	【14.3】	
	市街地モード(WLTC-L)		【10.7】	
	郊外モード(WLTC-M)		【14.5】	
	高速道路モード(WLTC-H)		【16.5】	
	WLTCモードCO ₂ 排出量	g/km	【162】	
■排出ガス	JC08モード ハイブリッド燃料消費率(国土交通省審査値)*1	km/L	【14.9】	
	JC08モード CO ₂ 排出量	g/km	【156】	
				
	WLTCモード	CO	g/km	1.15
	規制値・認定値	NMHC	g/km	0.05
		NOx	g/km	0.025
		PM	g/km	0.005
■車外騒音	適合規制レベル			平成28年騒音規制(M1B3A) 適合
	加速/定常/近接	dB(A)	69(規制値) / — /74	
■エアコン冷媒	種類(GWP値※1)・使用量			HFO-1234yf(1※2)・760g
■車室内VOC				自工会目標達成(厚生労働省室内濃度指針値以下)
■環境負荷物質	鉛※3	自工会2006年目標達成(1996年時点の1/10以下) / 使用部品:電子基板・電気部品のはんだ、圧電素子など		
	水銀※4	自工会目標達成(2005年1月以降使用禁止)		
	六価クロム	自工会目標達成(2008年1月以降使用禁止)		
	カドミウム	自工会目標達成(2007年1月以降使用禁止)		
■リサイクル	リサイクルし易い材料使用部品	バンパー、内装材などの樹脂部品		
	樹脂、ゴム部品への材料表示	あり		
	リサイクル材使用部品	アンダーカバーなどの一部樹脂部品		

【 】内は、サンルーフ装着車

*1: ハイブリッド燃料消費率、充電電力使用時走行距離、EV走行換算距離、交流電力量消費率および一充電消費電力量は定められた試験条件での値です。お客様の使用環境(気象、渋滞等)や運転方法(急発進、エアコン使用時等)に応じて燃料消費率は異なります。

*2: WLTCモードは、市街地、郊外、高速道路の各走行モードを平均的な使用時間配分で構成した国際的な走行モードです。市街地モードは、信号や渋滞等の影響を受ける比較的低速な走行を想定、郊外モードは、信号や渋滞等の影響をあまり受けない走行を想定、高速道路モードは、高速道路等での走行を想定しています。

※1:GWP:Global Warming Potential(地球温暖化係数) ※2:フロン法において、カーエアコン冷媒は、2023年度以降、GWP150以下(対象の乗用車における国内向け年間出荷台数の加重平均値)にすることを求められております。 ※3:鉛バッテリーは回収ルートが確立されていますので対象外となります。 ※4:ナビゲーション等の液晶ディスプレイ、コンビネーションメーター、ディスチャージヘッドランプ、室内蛍光灯(交通安全上必須な部品の極微量使用を除外)

