

CX-80

TECHNICAL INFORMATION

■車種	ボディタイプ	ステーションワゴン								
	機種名	XD								
		XD/S Package		L Package		Exclusive Mode				
駆動方式	2WD(FR)	4WD	2WD(FR)	4WD	2WD(FR)	4WD				
■エンジンタイプ	SKYACTIV-D 3.3(スカイアクティブ・ディー)									
■トランスミッションタイプ	SKYACTIV-DRIVE(スカイアクティブ・ドライブ)	8EC-AT								
クラッチ※1	トルクコンバーターレス									
■車名・型式	マツダ・3DA-KL3P									
■寸法・重量・定員	全長×全幅×全高	mm	4,990×1,890×1,705		4,990×1,890×1,710					
	室内寸法(長さ×幅×高さ)※1	mm	2,650×1,550×1,233		2,650×1,550×1,233[2,650×1,550×1,211]					
	ホイールベース	mm	3,120							
	トレッド 前/後	mm	1,640/1,645							
	最低地上高※1	mm	170							
	乗車定員	名	7		6	7	6	7	6	
	車両重量	kg	1,990	2,030	2,000[2,030]	2,040[2,070]	2,010[2,040]	2,000[2,030]	2,050[2,080]	2,040[2,070]
	■サスペンション・ブレーキ	サスペンション 前/後	ダブルウィッシュボーン式/マルチリンク式							
ブレーキ 前/後		ベンチレーテッドディスク/ベンチレーテッドディスク								
■エンジン	型式	T3-VPTS型								
	種類※1	水冷直列6気筒DOHC24バルブ直噴ターボ								
	総排気量	L	3.283							
	ボア×ストローク	mm	86.0×94.2							
	圧縮比※1	15.2								
	最高出力※2	kW(PS)/rpm	170(231)/4,000-4,200							
	最大トルク※2	N・m(kgf・m)/rpm	500(51.0)/1,500-3,000							
	燃料供給装置	電子式(コモンレール)								
	使用燃料・タンク容量	軽油・74								
■性能	WLTC燃費(国土交通省審査値)※1,2	km/L	18.3	16.9	18.2[18.1]	16.8[16.7]	18.2[18.1]	16.8[16.7]		
		市街地モード(WLTC-L)	15.7	14.3	15.6[15.5]	14.2[14.1]	15.6[15.4]	15.6[15.5]	14.2[14.1]	14.2[14.1]
		郊外モード(WLTC-M)	17.9	16.5	17.8[17.7]	16.4[16.3]	17.8[17.7]	17.8[17.7]	16.4[16.3]	16.4[16.3]
		高速道路モード(WLTC-H)	20.0	18.5	19.9[19.8]	18.5[18.5]	19.9[19.8]	19.9[19.8]	18.5[18.5]	18.5[18.5]
	JCO8燃費(国土交通省審査値)※1	km/L	19.0	18.7	19.0[19.0]	18.7[18.7]	19.0[19.0]	19.0[19.0]	18.7[18.7]	18.7[18.7]
	主要燃費向上対策	筒内直接噴射、電子制御燃料噴射、コモンレール高圧噴射、電動パワーステアリング、アイドリングストップ機構								
最小回転半径	m	5.8								
■トランスミッション	変速比(第1速/第2速/第3速/第4速/第5速/第6速/第7速/第8速/後退)	5.258/3.303/2.129/1.705/1.300/1.000/0.822/0.628/4.034								
	最終減速比	3.307	前 3.275/後 3.307	3.307	前 3.275/後 3.307	3.307	前 3.275/後 3.307			

【 】内は、サンルーフ装着車

※1:燃料消費率は定められた試験条件での値です。お客様の使用環境(気象、渋滞等)や運転方法(急発進、エアコン使用時等)に応じて燃料消費率は異なります。
 ※2:WLTCモードは、市街地、郊外、高速道路の各走行モードを平均的な使用時間配分で構成した国際的な走行モードです。市街地モードは、信号や渋滞等の影響を受ける比較的低速な走行を想定、郊外モードは、信号や渋滞等の影響をあまり受けない走行を想定、高速道路モードは、高速道路等での走行を想定しています。

※1:社内測定値および社内呼称。※2:()内は旧単位での参考値です。

Specifications (主要諸元)

MAZDA CX-80

2025年3月現在のものです

■車種	ボディタイプ	ステーションワゴン			
	機種名	XD-HYBRID			
■エンジンタイプ	駆動方式	Exclusive Sports/Exclusive Modern		Premium Sports/Premium Modern	
		4WD			
■トランスミッションタイプ	SKYACTIV-DRIVE(スカイアクティブ・ドライブ)	e-SKYACTIV D 3.3(イー・スカイアクティブ・ディー)			
		M Hybrid Boost(M ハイブリッドブースト)(XD-HYBRID専用)			
■車名・型式	クラッチ※1	8EC-AT			
		トルクコンバーターレス			
■寸法・重量・定員	全長×全幅×全高	mm	3CA-KL3R3P		
	室内寸法(長さ×幅×高さ)※1	mm	4,990×1,890×1,710		
	ホイールベース	mm	2,650×1,550×1,233[2,650×1,550×1,211]	2,650×1,550×1,211	
	トレッド 前/後	mm	3,120		
	最低地上高※1	mm	1,640/1,645		
	乗車定員	名	7	6	6
	車両重量	kg	2,100[2,130]	2,090[2,120]	[2,120]
	■ステアリング・サスペンション・ブレーキ	ステアリング※1	ラック&ピニオン式		
	サスペンション 前/後	ダブルウィッシュボーン式/マルチリンク式			
	ブレーキ 前/後	ベンチレーテッドディスク/ベンチレーテッドディスク			
■エンジン	型式	T3-VPTH型			
	種類※1	水冷直列6気筒DOHC24バルブ直噴ターボ			
	総排気量	L	3.283		
	ボア×ストローク	mm	86.0×94.2		
	圧縮比※1		15.2		
	最高出力※2	kW(PS)/rpm	187(254)/3,750		
	最大トルク※2	N・m(kgf・m)/rpm	550(56.1)/1,500-2,400		
	燃料供給装置	電子式(コモンレール)			
■モーター	使用燃料・タンク容量	L	軽油・74		
	型式	MR型			
	種類	永久磁石同期電動機			
	最高出力※2	kW(PS)/rpm	12(16.3)/900		
■動力用主電池	最大トルク※2	N・m(kgf・m)/rpm	153(15.6)/200		
	種類	リチウムイオン電池			
	個数	12			
	容量	Ah	7.5		
■性能	WLTC燃費(国土交通省審査値)*	km/L	19.1[19.0]	19.2[19.0]	[19.0]
		市街地モード(WLTC-L)	16.2[16.1]	16.2[16.1]	[16.1]
		郊外モード(WLTC-M)	19.0[18.9]	19.1[18.9]	[18.9]
		高速道路モード(WLTC-H)	20.8[20.7]	20.8[20.7]	[20.7]
	主要燃費向上対策	ハイブリッドシステム、筒内直接噴射、電子制御燃料噴射、コモンレール高圧噴射、電動パワーステアリング、アイドリングストップ機構			
■トランスミッション	最小回転半径	m	5.8		
■トランスミッション	変速比(第1速/第2速/第3速/第4速/第5速/第6速/第7速/第8速/後退)	5.258/3.303/2.129/1.705/1.300/1.000/0.822/0.628/4.034			
	最終減速比	前 3.275/後 3.307			

[]内は、サンルーフ装着車

*: 燃料消費率は定められた試験条件での値です。お客様の使用環境(気象、渋滞等)や運転方法(急発進、エアコン使用時等)に応じて燃料消費率は異なります。また、市街地、郊外、高速道路の各走行モードを平均的な使用時間配分で構成した国際的な走行モードです。市街地モードは、信号や渋滞等の影響を受ける比較的低速な走行を想定、郊外モードは、信号や渋滞等の影響をあまり受けない走行を想定、高速道路モードは、高速道路等での走行を想定しています。

※1: 社内測定値および社内呼称。※2: 〈 〉内は旧単位での参考値です。

■道路運送車両法による型式指定申請書数値 ◆本仕様・装備は予告なく変更する場合があります。 ■製造事業者: マツダ株式会社

Specifications (主要諸元)

MAZDA CX-80

2025年3月現在のものです

■ 車種	ボディタイプ	ステーションワゴン	
	機種名	PHEV	
	駆動方式	L Package	Premium Sports/Premium Modern
■ エンジンタイプ	e-SKYACTIV PHEV(イー・スカイアクティブ・PHEV)		
■ トランス ミッションタイプ	SKYACTIV-DRIVE(スカイアクティブ・ドライブ)	8EC-AT	
	クラッチ※1	トルクコンバーターレス	
■ 車名・型式	マツダ・5LA-K15S3P		
■ 寸法・重量・定員	全長×全幅×全高	mm	4,990×1,890×1,710
	室内寸法(長さ×幅×高さ)※1	mm	2,650×1,550×1,233[2,650×1,550×1,211]
	ホイールベース	mm	3,120
	トレッド 前/後	mm	1,640/1,645
	最低地上高※1	mm	170
	乗車定員	名	6
	車両重量	kg	2,210[2,240]
	■ ステアリング・サスペンション・ブレーキ	ステアリング※1	ラック&ピニオン式
サスペンション 前/後		ダブルウィッシュボーン式/マルチリンク式	
ブレーキ 前/後		ベンチレーテッドディスク/ベンチレーテッドディスク	
■ エンジン	型式	PY-VPH型	
	種類※1	水冷直列4気筒DOHC16バルブ	
	総排気量	L	2.488
	ボア×ストローク	mm	89.0×100.0
	圧縮比※1		13.0
	最高出力※2	kW(PS)/rpm	138(188)/6,000
	最大トルク※2	N・m(kgf・m)/rpm	250(25.5)/4,000
	燃料供給装置	筒内直接噴射(DI)	
	使用燃料・タンク容量	L	無鉛レギュラーガソリン・70
	■ モーター	型式	MS型
種類		永久磁石同期電動機	
最高出力※2		kW(PS)/rpm	129(175)/5,500
最大トルク※2		N・m(kgf・m)/rpm	270(27.5)/400
■ 動力用主電池	種類	リチウムイオン電池	
	電圧	V	355
	容量	Ah	50
	個数		96
	総電力量※1	kWh	17.8

【 】内は、サンルーフ装着車

※1:社内測定値および社内呼称。※2:()内は旧単位での参考値です。

Specifications (主要諸元)

MAZDA CX-80

2025年3月現在のものです

■車種	ボディタイプ	ステーションワゴン				
	機種名	PHEV				
	駆動方式	L Package	Premium Sports/Premium Modern			
■エンジンタイプ	e-SKYACTIV PHEV(イー・スカイアクティブ・PHEV)					
■トランスミッションタイプ	SKYACTIV-DRIVE(スカイアクティブ・ドライブ)	8EC-AT				
	クラッチ※1	トルクコンバーターレス				
■性能	ハイブリッド燃料消費率 (国土交通省審査値)	WLTC _{e-f} *1,2	km/L	12.9[12.9]	[12.9]	
		市街地モード(WLTC-L)		9.9[9.9]	[9.9]	
			郊外モード(WLTC-M)		13.2[13.2]	[13.2]
				高速道路モード(WLTC-H)		14.6[14.6]
			JC08 _{e-f} *1		km/L	13.6[13.6]
	主要燃費向上対策		プラグインハイブリッドシステム、筒内直接噴射、可変バルブタイミング、ミラーサイクル、電動パワーステアリング、充電制御、アイドリングストップ機構			
	充電電力使用時走行距離 (プラグインレンジ、国土交通省審査値)	WLTC _{e-f} *1,2,3	km	67[67]	[67]	
		JC08 _{e-f} *1,3	km	71[71]	[71]	
	EV走行換算距離(等価EVレンジ、国土交通省審査値)	WLTC _{e-f} *1,2,3	km	67[67]	[67]	
		JC08 _{e-f} *1,3	km	71[71]	[71]	
	交流電力量消費率 (国土交通省審査値)	WLTC _{e-f} *1,2	Wh/km	267[267]	[267]	
			市街地モード(WLTC-L)	292[292]	[292]	
				郊外モード(WLTC-M)	261[261]	[261]
					高速道路モード(WLTC-H)	270[270]
JC08 _{e-f} *1		Wh/km	247[247]	[247]		
一充電消費電力量 (国土交通省審査値)	WLTC _{e-f} *1,2	kWh/回	17.10[17.10]	[17.10]		
	JC08 _{e-f} *1	kWh/回	17.55[17.55]	[17.55]		
最小回転半径		m	5.8			
■トランスミッション	変速比 (第1速/第2速/第3速/第4速/第5速/第6速/第7速/第8速/後退)	5.258/3.303/2.129/1.705/1.300/1.000/0.822/0.628/4.034				
	最終減速比	前 4.391/後 4.444				

【 】内は、サンルーフ装着車

- *1:ハイブリッド燃料消費率、充電電力使用時走行距離、EV走行換算距離、交流電力量消費率および一充電消費電力量は定められた試験条件での値です。お客様の使用環境(気象、渋滞等)や運転方法(急発進、エアコン使用時等)に応じて燃料消費率は異なります。
- *2:WLTCモードは、市街地、郊外、高速道路の各走行モードを平均的な使用時間配分で構成した国際的な走行モードです。市街地モードは、信号や渋滞等の影響を受ける比較的低速な走行を想定、郊外モードは、信号や渋滞等の影響をあまり受けない走行を想定、高速道路モードは、高速道路等での走行を想定しています。
- *3:エンジン、リチウムイオンバッテリーの状態、エアコンの使用状況や運転方法(所定の車速を超える)などによっては、バッテリー残量に関わらずEV走行が解除され、エンジンが作動します。

※1:社内測定値および社内呼称。

Equipment (主要装備)

MAZDA CX-80

○:標準装備、△:メーカーオプション、▲:ショッポプション、◇:別売のショッポプション、マツダオンラインナビ用SDカードの装着が必要な装備

機種名	XD				XD-HYBRID				PHEV		
	XD	S Package	L Package	Exclusive Mode	Exclusive Sports	Exclusive Modern	Premium Sports	Premium Modern	L Package	Premium Sports	Premium Modern
■セーフティ	[全車標準装備] ●SRSエアバッグシステム 運転席&助手席 ●SRSエアバッグシステム カーテン&運転席・助手席サイド ●SRSエアバッグシステム 運転席ニーエアバッグ ●ドライバー・アテンション・アラート(DAA) ●ウォーニング(全席シートベルト、ライト消し忘れ、半ドア) ●AT誤発進抑制制御[前進時/後退時] ●車線逸脱警報システム(LDWS) *LDWS:Lane Departure Warning System ●後側方接近車両検知(RCTA) *RCTA:Rear Cross Traffic Alert ●衝突二次被害軽減システム ●ダイナミック・スタビリティ・コントロールシステム[横滑り防止機構](DSC) & トラクション・コントロール・システム(TCS) ●電子制御制動力配分システム(EBD) ●ブレーキアシスト ●エマージェンシー・シグナル・システム(ESS) ●ヒル・ローンチ・アシスト(HLA) ●フロントパーキングセンサー(センター/コーナー) ●リアパーキングセンサー(センター/コーナー) ●フロントシート ヘッドレスト(上下可動式) ●セカンドシートヘッドレスト(上下可動式) ●サードシート ヘッドレスト(可倒式) ●シートベルト フロントシート プリテンショナー&ロードリミッター機構付ELR3点式×2 ●シートベルト セカンドシート プリテンショナー&ロードリミッター機構付ELR3点式×2(左右席)、ELR3点式×1(中央席[7人乗り]) ●シートベルト サードシート ELR3点式×2 ●シートベルト アンカーアジャスター(運転席/助手席) ●リアシート ISOFIX対応チャイルドシート固定口アンカレッジ(左右席)&トップテザーアンカレッジ(左右席) ●チャイルドブルーフ(リアドア) ●4輪アンチロック・ブレーキ・システム(4W-ABS) ●リアシートアラート										
ハイ・ビーム・コントロールシステム(HBC)	○	—	—	—	—	—	—	—	—	—	—
アダプティブ・LED・ヘッドライト(ALH)	—	○	○	○	○	○	○	○	○	○	○
360°ビュー・モニター※1	○	○	○	○	○	○	○	○	○	○	○
シースルービュー	—	△	○	○	○	○	○	○	○	○	○
トレーラーヒッチビュー※2	▲	▲	▲	▲	▲	▲	▲	▲	—	—	—
レーンキープ・アシスト・システム(LAS)	—	○	○	○	○	○	○	○	○	○	○
緊急時車線維持支援(ELK) [側方危険回避アシスト機能&ロードキープアシスト機能&対向車両衝突回避アシスト機能]	—	○	○	○	○	○	○	○	○	○	○
ブラインド・スポット・モニタリング(BSM)	○	○	○	○	○	○	○	○	○	○	○
降車時警告機能付	—	○	○	○	○	○	○	○	○	○	○
前方検知機能	○	○	○	○	○	○	○	○	○	○	○
後方検知機能(SBS-R)	○	○	○	○	○	○	○	○	○	○	○
後進時左右接近物検知機能(SBS-RC)	○	○	○	○	○	○	○	○	○	○	○
スマート・ブレーキ・サポート(SBS)	○	○	○	○	○	○	○	○	○	○	○
対向車衝突被害軽減機能	○	○	○	○	○	○	○	○	○	○	○
交差点事故回避アシスト機能	—	△	○	○	○	○	○	○	○	○	○
右直事故回避アシスト機能	—	△	○	○	○	○	○	○	○	○	○
前進時左右接近物検知機能(SBS-FC)	—	—	—	—	○	○	○	○	○	○	○
前側方接近車両検知(FCTA) *FCTA:Front Cross Traffic Alert	—	○	○	○	○	○	○	○	○	○	○
マツダ・レーダー・クルーズ・コントロール(MRCC) [全車速追従機能付]	○	○	○	○	○	○	○	○	○	○	○
速度標識連動機能※3	—	◇	◇	◇	◇	◇	◇	◇	◇	◇	◇
交通標識認識システム(TSR)	—	○	○	○	○	○	○	○	○	○	○
クルージング&トラフィック・サポート(CTS) 緊急停止支援機能付(ドライバー・モニタリング連動)	—	△	○	○	○	○	○	○	○	○	○
ドライバー異常時対応システム(DEA) *DEA:Driver Emergency Assist	—	△	○※4	○※4	○※4	○※4	○※4	○※4	○※4	○※4	○※4
居眠り検知による運転者への異常判断※5	—	△	◇	◇	◇	◇	◇	◇	◇	◇	◇
DEA作動による路肩に寄っての停車※5	—	△	◇	◇	◇	◇	◇	◇	◇	◇	◇
ドライバー・モニタリング	—	△	○	○	○	○	○	○	○	○	○

※1:カメラの映像に影響を及ぼすため、字光式ナンバープレートの装着はできません。※2:トレーラーヒッチの装着が必要です。※3:ショッポプションのマツダオンラインナビ用SDカードの装着で、速度標識連動機能が使えます。※4:ドライバー異常時対応システム(DEA)は、レスポンス設定が異なります。詳しくは、「Price&Maker Set Options(価格&メーカーセットオプション)」をご確認ください。※5:ショッポプションのマツダオンラインナビ用SDカードの装着で、居眠り検知による運転者への異常判断機能、路肩停車機能が使えます。

Equipment (主要装備)

MAZDA CX-80

○:標準装備、△:メーカーオプション、▲:ショッポプション

機種名	XD				XD-HYBRID				PHEV		
	XD	S Package	L Package	Exclusive Mode	Exclusive Sports	Exclusive Modern	Premium Sports	Premium Modern	L Package	Premium Sports	Premium Modern
■視界	[全車標準装備] ●LEDヘッドランプ(ハイ/ロービーム:オートレベリング) ●オートライトシステム ●レインセンサーワイパー(フロント) 感度調整式 ●LEDハイマウントストップランプ ●リアワイパー ●全面UVカットガラス※1 ●リアウインドーデフォグガー ●LEDドアミラーウインカー ●パワーウインドー(自動反転機構およびワンタッチ&タイマー付) ●LEDリアコンビランプ ●遮音ガラス ●ダークティンテッドガラス(リアドア/リアクォーター/リアゲート) ●ヒートドドアミラー ●リアフォグランプ(4WD) ●フロントワイパーデアイサー(4WD) ●ヘッドランプウォッシャー(4WD) ●大型ウォッシャータンク&ウォッシャー液残量警告灯(4WD)										
デイトタイム・ランニング・ライト(DRL)	—	○	○	○	○	○	○	○	○	○	○
IRカットガラス(フロントガラス/フロントドア) +スーパーUVカットガラス(フロントドア)	—	○	○	○	○	○	○	○	○	○	○
電動格納リモコン式カラードドアミラー	○ (ボディ同色)	○ (ボディ同色)	○ (ボディ同色)	○ (ボディ同色)	○ (グロスブラック)	○ (ボディ同色)	○ (グロスブラック)	○ (ボディ同色)	○ (ボディ同色)	○ (グロスブラック)	○ (ボディ同色)
オート格納機能/自動防眩機能(運転席)/ リバース連動機能	—	○	○	○	○	○	○	○	○	○	○
自動防眩ルームミラー	○	○	○	○ (フレームレス)	○ (フレームレス)	○ (フレームレス)	○ (フレームレス)	○ (フレームレス)	○ (フレームレス)	○ (フレームレス)	○ (フレームレス)
リアドアウインドーサンシェード	—	—	○	○	○	○	○	○	○	○	○
■エクステリア	[全車標準装備] ●リアアルーフスポイラー ●LEDライセンスランプ(リア) ●ディミングターンシグナル ●フロントグリル バータイプ(ピアノブラック) ●グリルインシグニア ●ドアサッシュモールドディング(ブライト)										
ルーフレール	—	—	○	○	○	○	○	○	○	○	○
サイドガーニッシュ/クラッディング/ボディロアガーニッシュ/ フロントバンパーロアガーニッシュ/リアバンパーガード	材着(ブラック)				ボディ同色				材着(ブラック)	ボディ同色	
セイルガーニッシュ/センタービラーガーニッシュ	材着(ブラック)		グロスブラック		グロスブラック				グロス ブラック	グロスブラック	
サイドシグネチャーガーニッシュ(テクノロジーパッケージ付)	クロームメッキ				ブラック クローム	クローム メッキ	ブラック クローム	クローム メッキ	クローム メッキ	ブラック クローム	クローム メッキ
シグネチャーウィング	クロームメッキ				ブラック クローム	クローム メッキ	ブラック クローム	クローム メッキ	クローム メッキ	ブラック クローム	クローム メッキ
ヘッドランプユニット内 シグネチャーLEDランプ	ブラッククローム加飾	—	○	○	○	○	—	○	—	○	○
	クロームメッキ加飾	—	—	—	—	—	○	—	○	—	○
リアコンビランプユニット内シグネチャーLEDランプ	—	○	○	○	○	○	○	○	○	○	○
ハンズフリー機能付パワーリフトゲート	—	△	○	○	○	○	○	○	○	○	○
パノラマサンルーフ	—	—	△	△	△	△	○	○	△	○	○

※1:フロントガラスは合わせガラスの採用により、UVカット機能を持たせています。

Equipment (主要装備)

MAZDA CX-80

○:標準装備、△:メーカーオプション、▲:ショッポプション、◇:別売のショッポプション、マツダオンラインナビ用SDカードの装着が必要な装備

機種名	XD				XD-HYBRID				PHEV			
	XD	S Package	L Package	Exclusive Mode	Exclusive Sports	Exclusive Modern	Premium Sports	Premium Modern	L Package	Premium Sports	Premium Modern	
■インテリア	[全車標準装備] ●パワーウィンドー(自動反転機構およびワンタッチ&タイマー付) ●サンガラスホルダー ●LEDマップランプ(フロント/センター) ●LEDルームランプ(フロント/センター/リア) ●サイドルーバーリング(チタニウム) ●アシストグリップ(運転席/助手席/セカンドシート左右) ●シフトノブ 本革巻 ●インテリジェント・ドライブ・マスター(i-DM) ●ショッピングフック(×2) ●カラクリトノカバー											
コマンダーコントロール	○	○	○	○	○	○	○	○	○	○	○	○
タッチパッド機能※1	◇	◇	◇	◇	◇	◇	◇	◇	◇	◇	◇	◇
アクティブ・ドライビング・ディスプレイ(フロントガラス照射タイプ/カラー)	—	○	○	○	○	○	○	○	○	○	○	○
オーバヘッドコンソールLEDダウンライト	—	—	—	○	○	○	○	○	○	—	○	○
グローブボックス内	—	—	○	○	○	○	○	○	○	○	○	○
植毛加工	—	—	○	○	○	○	○	○	○	○	○	○
LEDイルミネーション	—	—	○	○	○	○	○	○	○	○	○	○
フットランプ(フロント/リア)	—	—	—	○	○	○	○	○	○	—	○	○
アンビエントライト(フロント/リアドア)	—	—	—	○	○	○	○	○	○	—	○	○
ドアカーテシー&ポケットランプ	—	—	—	○	○	○	○	○	○	—	○	○
フロントカップホルダー×2	○	○	○(リッド付)	○(リッド付)	○(リッド付)	○(リッド付)	○(リッド付)	○(リッド付)	○(リッド付)	○(リッド付)	○(リッド付)	○(リッド付)
フロントセンターコンソールボックス(照明付)	—	—	○	○	○	○	○	○	○	○	○	○
ステアリング	○	○	○	○	○	○	○	○	○	○	○	○
シフトスイッチ	○	○	○	○	○	○	○	○	○	○	○	○
ダイレクトモード	○	○	○	○	○	○	○	○	○	○	○	○
マニュアルモード	—	—	—	—	—	—	—	—	—	○	○	○
ヒーター	—	○	○	○	○	○	○	○	○	○	○	○
7インチマルチスピードメーター	○	○	—	—	—	—	—	—	—	—	—	—
12.3インチフル液晶メーター	—	—	○	○	○	○	○	○	○	○	○	○
10.25インチセンターディスプレイ	○	○	—	—	—	—	—	—	—	—	—	—
12.3インチセンターディスプレイ	—	△	○	○	○	○	○	○	○	○	○	○

※1:ショッポプションのマツダオンラインナビ用SDカードの装着で、停車時ナビゲーション画面でタッチパッド機能が使えます。

Equipment (主要装備)

MAZDA CX-80

○:標準装備、△:メーカーオプション、▲:ショッポプション

機種名	XD				XD-HYBRID				PHEV		
	XD	S Package	L Package	Exclusive Mode	Exclusive Sports	Exclusive Modern	Premium Sports	Premium Modern	L Package	Premium Sports	Premium Modern
■シート [全車標準装備] ●セカンドシート 左右独立スライド&リクライニング機構 ●サードシート 5:5分割可倒式シートバック ●サードシート 可倒式ヘッドレスト											
フロントシート											
運転席ラチェットレバー式シートリフター	○	—	—	—	—	—	—	—	—	—	—
運転席10wayパワーシート&ドライビングポジションメモリー機能(シート位置/アクティブ・ドライビング・ディスプレイ/ドアミラー角度)	—	○	○	○	○	○	○	○	○	○	○
助手席ラチェットレバー式シートリフター	○	○	—	—	—	—	—	—	—	—	—
助手席8wayパワーシート	—	—	○	—	—	—	—	—	○	—	—
助手席10wayパワーシート	—	—	—	○	○	○	○	○	—	○	○
運転席&助手席シートヒーター	—	○	○	○	○	○	○	○	○	○	○
運転席&助手席シートベンチレーション	—	—	—	○	○	○	○	○	—	○	○
チルト&テレスコピックステアリング	○	○	—	—	—	—	—	—	—	—	—
電動チルト&テレスコピックステアリング(ドライビングポジションメモリー機能)	—	—	○	○	○	○	○	○	○	○	○
ドライバー パーソナライズ 自動設定復元	—	—	○	○	○	○	○	○	○	○	○
自動ドライビングポジションガイド	—	—	—	○	○	○	○	○	—	○	○
エントリーアシスト	—	—	—	○	○	○	○	○	—	○	○
セカンドシート											
シートヒーター	—	—	○	○	○	○	○	○	○	○	○
シートバックポケット(運転席/助手席)	—	○	○	○	○	○	○	○	○	○	○
6人乗り(センターウォークスルー)											
角度調整機構付きアームレスト(センターウォークスルー)	—	—	○	—	—	—	—	—	○	—	—
折りたたみ式カップホルダー×2	—	—	○	—	—	—	—	—	○	—	—
6人乗り(キャプテンシート) ^{※1}											
2Wayパワーシート(リクライニング)	—	—	—	○	○	○	○	○	—	○	○
シートベンチレーション	—	—	—	○	○	○	○	○	—	○	○
アームレスト付コンソール(カップホルダー×2/ストレージボックス)	—	—	—	○	○	○	○	○	—	○	○
ワンタッチウォークイン機構	—	—	—	○	○	○	○	○	—	○	○
7人乗り(6:4分割ベンチシート)											
センターアームレスト	○	○	—	○	○	—	—	—	—	—	—
カップホルダー×2	○	○	—	○	○	—	—	—	—	—	—
ワンタッチウォークイン機構	—	○	—	○	○	—	—	—	—	—	—
サードシート											
サードシートバック ストラップ	○	○	○	○	○	○	○	○	○	○	○
■空調 [全車標準装備] ●3ゾーン対応フルオートエアコン ●サードシート ベンチレーター(風向調整式)											

※1:6人乗りキャプテンシートは折りたたみになりません。

Equipment (主要装備)

MAZDA CX-80

○:標準装備、△:メーカーオプション、▲:ショッポプション

機種名	XD				XD-HYBRID				PHEV		
	XD	S Package	L Package	Exclusive Mode	Exclusive Sports	Exclusive Modern	Premium Sports	Premium Modern	L Package	Premium Sports	Premium Modern
■オーディオ・他 [全車標準装備] ●車載通信機(コネクティッドサービス対応) ●AM/FMラジオ ●12V電源×2(フロントコンソール/ラゲッジルーム) ●プリントアンテナ(ラジオ用) ●Bluetooth® ●ハンズフリーマイク ●Apple CarPlay ●Android Auto™ ●外部接続ハブ(ナビゲーション用SDカード専用スロット) ●HDMI端子 ●地上デジタルTVチューナー(フルセグ) ●Amazon Alexa											
AC150W電源	—	△	○	○	○	○	○	○	○	○	○
AC1,500W電源	—	—	—	—	—	—	—	—	○	○	○
外部接続ハブ	USB端子 Type-C フロントシート/セカンドシート	○	○	○	○	○	○	○	○	○	○
	USB端子 Type-C サードシート	—	○	○	○	○	○	○	○	○	○
ワイヤレス接続機能 *Apple CarPlay対応	—	○	○	○	○	○	○	○	○	○	○
マツダ・ハーモニック・アコースティックス+8スピーカー	○	○	○	—	—	—	—	—	—	—	—
Boseサウンドシステム(AUDIOPILOT2+Centerpoint2) +12スピーカー	—	—	△	○	○	○	○	○	○	○	○
ワイヤレス充電(Qi)	—	○	○	○	○	○	○	○	○	○	○
マツダオンラインナビ用SDカード	▲	▲	▲	▲	▲	▲	▲	▲	▲	▲	▲
■シャーシ&メカニズム [全車標準装備] ●i-stop(アイ・ストップ) ●ボンネットダンパー ●KINEMATIC POSTURE CONTROL(KPC)(キネマティック・ポスチャー・コントロール) ●キックダウンスイッチ ●電動パーキングブレーキ(EPB) *EPB:Electric Parking Brake ●オートホールド ●ボンネットインシュレーター											
マツダ インテリジェント ドライブセレクト(Mi-Drive)	スポーツモード付	○	○	○	○	○	○	○	○	○	○
	オフロードモード付	○(4WD)	○(4WD)	○(4WD)	○(4WD)	○	○	○	○	○	○
	トローリングモード付※1	▲(4WD)	▲(4WD)	▲(4WD)	▲(4WD)	▲	▲	▲	▲	—	—
	EVモード付	—	—	—	—	—	—	—	○	○	○
ヒルディセントコントロール	○(4WD)	○(4WD)	○(4WD)	○(4WD)	○	○	○	○	○	○	
グリルシャッター	—	—	—	—	○	○	○	○	○	○	
普通充電ポート/急速充電ポート(CHAdemo規格)	—	—	—	—	—	—	—	—	○	○	○
V2L/V2H対応(給電機能)	—	—	—	—	—	—	—	—	○	○	○
■タイヤ&ホイール	235/60R18 103Vタイヤ & 18×7½インチアルミホイール	シルバーメタリック塗装	○	—	—	—	—	—	—	—	—
		グレーメタリック塗装	—	○	—	—	—	—	—	—	—
	235/50R20 104Wタイヤ & 20×7½インチアルミホイール	シルバーメタリック塗装	—	—	○	○	—	—	—	○	—
		ブラックメタリック塗装	—	—	—	—	○	—	○	—	○
	切削加工: グレーメタリック塗装	—	—	—	—	○	—	○	—	○	
■セキュリティ・他 [全車標準装備] ●車速感応式オートドアロック(衝撃感知ドアロック解除システム付) ●アドバンストキーレスエントリーシステム(アンサーバック機能付、リアゲート連動) & アドバンストキー×2 ●イモビライザー(国土交通省認可品) ●イルミネーテッドエントリーシステム ●パンク修理キット ●工具(ホイールレンチ) ●プッシュボタンスタートシステム ●パーグラアラームシステム											
3kW普通充電ケーブル	—	—	—	—	—	—	—	—	○	○	○

※1: トローラーヒッチの装着が必要です。

●SRS:Supplemental Restraint System(補助拘束装置) 運転席&助手席エアバッグ、運転席ニーエアバッグは横方向や後方からの衝撃、横転および転覆した場合や正面からの衝撃が小さい場合には作動しません。カーテン&フロントサイドエアバッグは横方向からの衝撃を感知した場合、感知した側が作動しますが、正面や後方からの衝突時や衝撃が小さい場合には作動しません。すべてのSRSエアバッグはシートベルトをしたうえで補助拘束装置です。シートベルトは必ず装着してください。●Apple CarPlayは、米国およびその他の国々で登録されたApple Inc.の商標です。●Android Auto™は、Google LLCの登録商標です。●Amazon Alexa、Alexaおよびこれらに関するすべての商標は、Amazon.com, Incまたはその関連会社の商標です。●アドバンストキーレスエントリーシステムを電波障害となるような機器(携帯電話など)と重ねて携帯した場合、機能しないことがあります。その際は、キーを離れてご使用ください。●寒冷地仕様を特に設定していません。全車寒冷地を考慮した仕様となっております。●メーカーオプションにつきましては「Price & Maker Set Options(価格&メーカーセットオプション)」をご確認ください。

Color Combination (カラーコンビネーション)

MAZDA CX-80

○:標準装備、△:メーカーオプション

機種名	XD		XD/PHEV		XD	XD-HYBRID		XD-HYBRID/PHEV			
	XD	S Package	L Package		Exclusive Mode	Exclusive Sports	Exclusive Modern	Premium Sports	Premium Modern		
■シート	材質	クロス		レザー※1		ナッパレザー※2	ナッパレザー※2		ナッパレザー/ レガーヌ※3	ナッパレザー※2	
	カラー	ブラック		ブラック	グレージュ	ブラック	ブラック	ピュアホホワイト	タン	ピュアホホワイト	
	センターアクセント	-		合成皮革		合成皮革	合成皮革		合成皮革	クロス	
■インテリア コーディネーション	インパネデコレーションパネル	樹脂 (ラギッドブラック)		合成皮革 (シュリンク調/ブラック)		合成皮革 (コードバン調/ブラック)	合成皮革 (コードバン調/ブラック)	合成皮革 (ピュアホホワイト)	レガーヌ※ (タン)	ルーセントクロス (ピュアホホワイト)	
	インパネ加飾/フロントコンソール加飾/ サイドルーバーベゼル	シルバー		シルバー		シルバー	シルバー		ガンメタリック	プラチナサテン	
	インパネロアパネル 樹脂	ブラック		ブラック		ブラック	ブラック	ピュアホホワイト	タン	ピュアホホワイト	
	ドアトリム	クロス		合成皮革		合成皮革	合成皮革		レガーヌ※	ルーセントクロス	
		加飾	ラギッドブラック		メッシュメタル (シルバーベゼル)	インレイ メタルウッド (シルバーベゼル)	メッシュメタル (シルバーベゼル)	メッシュメタル (シルバーベゼル)	インレイ メタルウッド (シルバーベゼル)	マットブラック ヘアライン (ガンメタリックベゼル)	本空(メープル) (クロームメッキベゼル)
	ドアアップトリム	樹脂		合成皮革		合成皮革	合成皮革		合成皮革		
	ステアリング	本革巻		本革巻		本革巻	本革巻		本革巻 (2トーン)	本革巻 (ホワイトステッチ)	
	エアコンコントロールスイッチ/ インナードアハンドル	シルバー	プラチナサテン	プラチナサテン		プラチナサテン	プラチナサテン		プラチナサテン		
	アームレスト(フロント/リア)/ フロントコンソールリッド	合成皮革(ブラック)		合成皮革(ブラック)		合成皮革 (ブラック)	合成皮革 (ブラック)	合成皮革 (ピュアホホワイト)	合成皮革 (ブラック)	合成皮革 (ピュアホホワイト)	
	ニーレストパッド	樹脂		合成皮革		合成皮革	合成皮革		合成皮革		
■ボディカラー	アーティザンレッドプレミアムメタリック※4	△		△		△	△		△		
	ソウルレッドクリスタルメタリック※4	△		△		△	△		△		
	ロジウムホホワイトプレミアムメタリック※5	△		△		△	△		△		
	マシーングレープレミアムメタリック※5	△		△		△	△		△		
	ジェットブラックマイカ	○		○		○	○		○		
	メルティングカッパーメタリック	○		○		○	○		○		
	プラチナクォーツメタリック	○		○		○	○		○		
	ディーブクリスタルブルーマイカ	○		○		○	○		○		

*「レガーヌ」はセーレン株式会社の登録商標です。

※1:フロントシートおよびセカンドシート左右のシート背もたれの前面、サイドサポート部内側、シート座面に本革を使用しています。※2:フロントシートおよびセカンドシート左右のシート背もたれの前面、サイドサポート部内側、シート座面にナッパレザーを使用しています。※3:フロントシートおよびセカンドシート左右のシート背もたれのサイドサポート部内側にナッパレザーを使用しています。フロントシートおよびセカンドシート左右のシート背もたれの前面の中央、シート座面にレガーヌ®を使用しています。※4:アーティザンレッドプレミアムメタリックおよびソウルレッドクリスタルメタリックは特別塗装色のため、メーカー希望小売価格77,000円(消費税抜き価格70,000円)高となります。※5:マシーングレープレミアムメタリックおよびロジウムホホワイトプレミアムメタリックは特別塗装色のため、メーカー希望小売価格55,000円(消費税抜き価格50,000円)高となります。

Price&Maker Set Options (価格&メーカーセットオプション)

MAZDA CX-80

▲▲:セットオプション

メーカー希望車両本体小売価格 ()内は消費税抜き価格		2WD・AT ￥4,383,500 (￥3,985,000) / 4WD・AT ￥4,620,000 (￥4,200,000)		メーカーセットオプション価格		組合せ表	
<input type="checkbox"/> XD S Package セーフティ&シースルービューパッケージ ●クルージング&トラフィック・サポート(CTS) [緊急停止支援機能付] ●スマート・ブレーキ・サポート(SBS) [右直事故回避アシスト機能] ●スマート・ブレーキ・サポート(SBS) [交差点事故回避アシスト機能] ●360°ビュー・モニター(シースルービュー) ●12.3インチセンターディスプレイ ●ドライバー・モニタリング				￥165,000 (￥150,000)	▲	▲	▲
<input type="checkbox"/> XD L Package パワーリフトゲートパッケージ ●ハンズフリー機能付パワーリフトゲート ●AC150W電源				￥82,500 (￥75,000)		▲	▲
ドライバー異常時対応システム(Driver Emergency Assist)				￥22,000 (￥20,000)			▲
メーカーセットオプション合計				￥165,000 (￥150,000)		￥247,500 (￥225,000)	￥269,500 (￥245,000)

メーカー希望車両本体小売価格 ()内は消費税抜き価格		2WD・AT ￥4,779,500 (￥4,345,000) / 4WD・AT ￥5,016,000 (￥4,560,000)		メーカーセットオプション価格		組合せ表	
<input type="checkbox"/> XD L Package DEALレス				￥-22,000 (￥-20,000)	▲		
Boseサウンドシステム(AUDIOPILOT2+Centerpoint2)+12スピーカー				￥82,500 (￥75,000)		▲	▲
パノラマサンルーフ				￥121,000 (￥110,000)			▲
メーカーセットオプション合計				￥-22,000 (￥-20,000)		￥82,500 (￥75,000)	￥203,500 (￥185,000)

●メーカーオプションはご注文時に申し受けます。メーカーの工場では装着するため、ご注文後はお受けできませんのでご了承ください。

メーカーオプション設定なし		
機種名	XD	
	2WD・AT	4WD・AT
■メーカー希望小売価格 ()内は消費税抜き価格	￥3,943,500 (￥3,585,000)	￥4,180,000 (￥3,800,000)

Price&Maker Set Options (価格&メーカーセットオプション)

MAZDA CX-80

▲—▲:セットオプション

メーカー希望車両本体小売価格 ()内は消費税抜き価格

<input type="checkbox"/> XD Exclusive Mode	(7人乗り)2WD・AT	¥5,071,000(¥4,610,000)	/	(6人乗り)2WD・AT	¥5,214,000(¥4,740,000)
	(7人乗り)4WD・AT	¥5,307,500(¥4,825,000)	/	(6人乗り)4WD・AT	¥5,450,500(¥4,955,000)
<input type="checkbox"/> XD-HYBRID Exclusive Sports	(7人乗り)4WD・AT	¥5,824,500(¥5,295,000)	/	(6人乗り)4WD・AT	¥5,967,500(¥5,425,000)
<input type="checkbox"/> XD-HYBRID Exclusive Modern	4WD・AT	¥5,967,500(¥5,425,000)			
<input type="checkbox"/> PHEV L Package	4WD・AT	¥6,391,000(¥5,810,000)			

	メーカーセットオプション価格		
DEALレス	¥-22,000 (¥-20,000)	▲	
パノラマサンルーフ	¥121,000 (¥110,000)		▲
	メーカーセットオプション合計	¥-22,000 (¥-20,000)	¥121,000 (¥110,000)

メーカー希望車両本体小売価格 ()内は消費税抜き価格

<input type="checkbox"/> XD-HYBRID Premium Sports	4WD・AT	¥6,325,000(¥5,750,000)
<input type="checkbox"/> XD-HYBRID Premium Modern	4WD・AT	¥6,325,000(¥5,750,000)
<input type="checkbox"/> PHEV Premium Sports	4WD・AT	¥7,122,500(¥6,475,000)
<input type="checkbox"/> PHEV Premium Modern	4WD・AT	¥7,122,500(¥6,475,000)

	メーカーセットオプション価格	
DEALレス	¥-22,000 (¥-20,000)	▲
	メーカーセットオプション合計	¥-22,000 (¥-20,000)

●メーカーオプションはご注文時に申し受けます。メーカーの工場では装着するため、ご注文後はお受けできませんのでご了承ください。

《 リサイクル料金表 》

車名	リサイクル預託金				資金管理料金	合計
	シュレッダーダスト料金	エアバッグ類料金	フロン類料金	情報管理料金		
CX-80	¥13,510	¥2,700	¥0	¥130	¥290	¥16,630

●本カタログに記載の価格はメーカー希望小売価格(消費税10%込み)です。価格については販売会社が独自に定めておりますので、詳しくは各販売会社におたずねください。また、保険料、税金(消費税除く)、登録などに伴う諸費用や、各販売会社でセットする付属品の費用は別途申し受けます。●記載の価格にはパンク修理キット、工具(ホイールレンチ、けん引フック)が含まれています(ジャッキは含まれておりません。ショップオプションの「ジャッキセット」としてご用意しております)。●別途リサイクル料金が必要となります。

機種別減税対象車

●機種別減税対象につきましては、オフィシャルサイト内のエコカーラインナップ(<https://www.mazda.co.jp/purchase/eco/>)をご覧ください。営業スタッフにおたずねください。



XD-HYBRID Premium Modern

単位(mm)

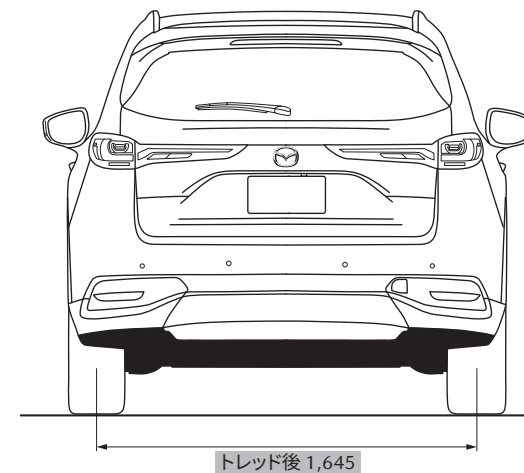
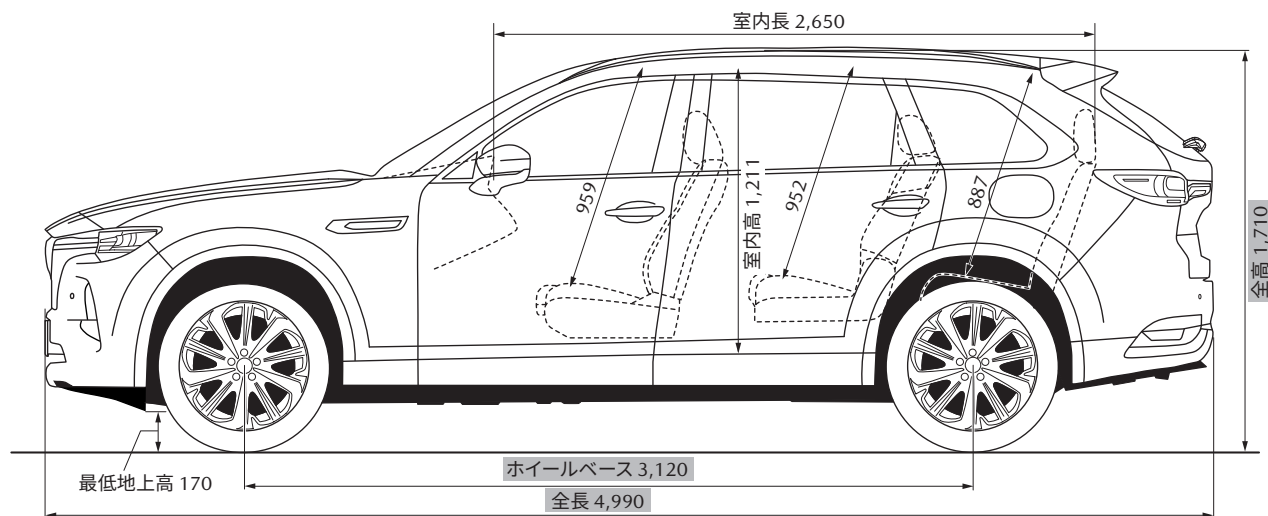
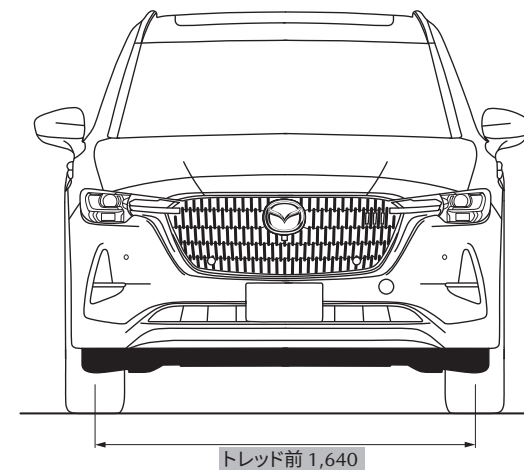
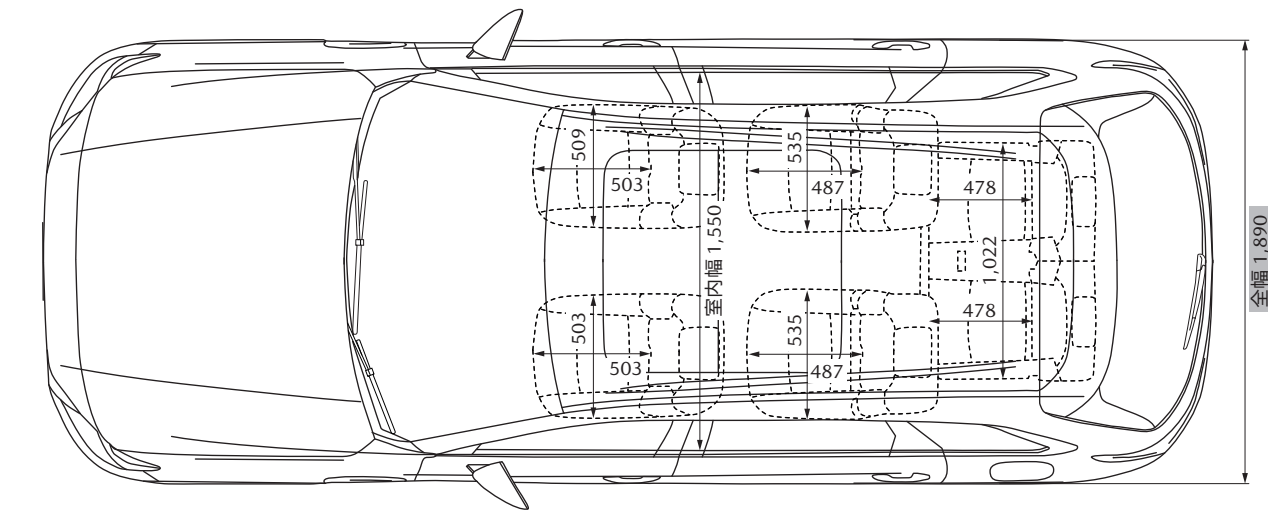

●寸法は、社内測定値となります(■部を除く)。

機種名	XD									
	XD/S Package		L Package		Exclusive Mode					
	8EC-AT									
	2WD (FR)	4WD	2WD (FR)	4WD	2WD (FR)		4WD			
■乗車定員	名	7		6		7	6	7	6	
■車名・型式		マツダ・3DA-KL3P								
■燃料消費率	WLTCモード CO ₂ 排出量	g/km	141	153	142【143】	154【155】	142【143】	142【143】	154【155】	154【155】
	JC08モード CO ₂ 排出量	g/km	136	138	136【136】	138【138】	136【136】	136【136】	138【138】	138【138】
■排出ガス	適合規制または認定レベル		平成30年排出ガス規制適合							
	WLTCモード 規制値・認定値	CO	g/km	0.63						
		NMHC	g/km	0.024						
		NOX	g/km	0.15						
		PM	g/km	0.005						
■車外騒音	適合規制レベル		H28年騒音規制 (M1A2A) 適合							
	加速/定常/近接	dB(A)	70(規制値) / - / 77							
■エアコン冷媒	種類(GWP値※1)・使用量		HFO-1234yf (1※2)・670g							
■車室内VOC	自工会目標達成(厚生労働省室内濃度指針値以下)									
■環境負荷物質	鉛※3		自工会2006年目標達成(1996年時点の1/10以下) / 使用部品:電子基板・電気部品のはんだ、圧電素子など							
	水銀※4		自工会目標達成(2005年1月以降使用禁止)							
	六価クロム		自工会目標達成(2008年1月以降使用禁止)							
	カドミウム		自工会目標達成(2007年1月以降使用禁止)							
■リサイクル	リサイクルし易い材料使用部品		バンパー、内装材などの樹脂部品							
	樹脂、ゴム部品への材料表示		あり							
	リサイクル材使用部品		アンダーカバーなどの一部樹脂部品							

【 】内は、サンルーフ装着車

※1:GWP:Global Warming Potential(地球温暖化係数) ※2:フロン法において、カーエアコン冷媒は、2023年度以降、GWP150以下(対象の乗用車における国内向け年間出荷台数の加重平均値)にすることを求められております。 ※3:鉛バッテリーは回収ルートが確立されていますので対象外となります。 ※4:ナビゲーション等の液晶ディスプレイ、コンビネーションメーター、ディスチャージヘッドランプ、室内蛍光灯(交通安全上必須な部品の極微量使用を除外)

機種名	XD-HYBRID			
	Exclusive Sports/Exclusive Modern		Premium Sports/Premium Modern	
	8EC-AT			
	4WD			
■乗車定員	名	7	6	6
■車名・型式		マツダ・3CA-KL3R3P		
■燃料消費率	CO ₂ 排出量 g/km	135【136】	135【136】	【136】
■排出ガス	適合規制または認定レベル		平成30年排出ガス規制適合	
	WLTCモード 規制値・認定値	CO g/km	0.63	
		NMHC g/km	0.024	
		NOX g/km	0.15	
		PM g/km	0.005	
■車外騒音	適合規制レベル		平成28年騒音規制(M1A2A)適合	
	加速/定常/近接	dB(A)	70(規制値)/ - /72	
■エアコン冷媒	種類(GWP値※1)・使用量	HFO-1234yf (1※2)・800g		
■車室内VOC		自工会目標達成(厚生労働省室内濃度指針値以下)		
■環境負荷物質	鉛※3	自工会2006年目標達成(1996年時点の1/10以下) / 使用部品:電子基板・電気部品のはんだ、圧電素子など		
	水銀※4	自工会目標達成(2005年1月以降使用禁止)		
	六価クロム	自工会目標達成(2008年1月以降使用禁止)		
	カドミウム	自工会目標達成(2007年1月以降使用禁止)		
■リサイクル	リサイクルしやすい材料使用部品	バンパー、内装材などの樹脂部品		
	樹脂、ゴム部品への材料表示	あり		
	リサイクル材使用部品	アンダーカバーなどの一部樹脂部品		

【 】内は、サンルーフ装着車

※1:GWP:Global Warming Potential(地球温暖化係数) ※2:フロン法において、カーエアコン冷媒は、2023年度以降、GWP150以下(対象の乗用車における国内向け年間出荷台数の加重平均値)にすることを求められております。※3:鉛バッテリーは回収ルートが確立されていますので対象外となります。※4:ナビゲーション等の液晶ディスプレイ、コンビネーションメーター、ディスチャージヘッドランプ、室内蛍光灯(交通安全上必須な部品の極微量使用を除外)

機種名	L Package		PHEV	Premium Sports/Premium Modern		
			8EC-AT			
				4WD		
■乗車定員	名		6			
■車名・型式	マツダ・5LA-KL5S3P					
■燃料消費率	WLTCモード CO ₂ 排出量	g/km	180			
	JC08モード CO ₂ 排出量	g/km	171			
■排出ガス	適合規制または認定レベル					
	WLTCモード 規制値・認定値	CO			g/km	1.15
		NMHC			g/km	0.05
		NOX			g/km	0.025
		PM			g/km	0.005
■車外騒音	適合規制レベル	平成28年騒音規制(M1A2A)適合				
	加速/定常/近接	dB(A)	70(規制値)/ - /74			
■エアコン冷媒	種類<GWP値※1>・使用量		HFO-1234yf <1※2>・900g			
■車室内VOC	自工会目標達成(厚生労働省室内濃度指針値以下)					
■環境負荷物質	鉛※3		自工会2006年目標達成(1996年時点の1/10以下) / 使用部品:電子基板・電気部品のはんだ、圧電素子など			
	水銀※4		自工会目標達成(2005年1月以降使用禁止)			
	六価クロム		自工会目標達成(2008年1月以降使用禁止)			
	カドミウム		自工会目標達成(2007年1月以降使用禁止)			
■リサイクル	リサイクルしやすい材料使用部品		バンパー、内装材などの樹脂部品			
	樹脂、ゴム部品への材料表示		あり			
	リサイクル材使用部品		アンダーカバーなどの一部樹脂部品			

※1:GWP:Global Warming Potential(地球温暖化係数) ※2:フロン法において、カーエアコン冷媒は、2023年度以降、GWP150以下(対象の乗用車における国内向け年間出荷台数の加重平均値)にすることを求められております。 ※3:鉛バッテリーは回収ルートが確立されていますので対象外となります。 ※4:ナビゲーション等の液晶ディスプレイ、コンビネーションメーター、ディスチャージヘッドランプ、室内蛍光灯(交通安全上必須な部品の極微量使用を除外)