

MAZDA FLAIR WAGON



今日はどこへ、出かけよう。

どんなときでも居心地がよくて、安心できて、いつまでも一緒に
いたくなるような、乗る人の毎日を豊かにするパートナーでありたい。
その想いで使い勝手のよさや快適性を丁寧に磨き上げました。
ちょっとそこまでのドライブでも、みんなが気持ちよさに包まれる。
そんなフレアワゴンと、出かけてみませんか。



Photo(表紙):XS 2WD(FF) メーカーセットオプション:全方位モニター用メモリーナビゲーションパッケージ&セーフティプラスパッケージ装着車 Body Color:ミモザイエローパールメタリック2トーンカラー(ベージュルーフ)
Photo(P1-2 左):XS 2WD(FF) メーカーセットオプション:全方位モニター用メモリーナビゲーションパッケージ&セーフティプラスパッケージ装着車 Body Color:トニーブラウンメタリック2トーンカラー(ベージュルーフ)
Photo(P1-2 中):XS 2WD(FF) メーカーセットオプション:全方位モニター用メモリーナビゲーションパッケージ&セーフティプラスパッケージ装着車 Body Color:ミモザイエローパールメタリック2トーンカラー(ベージュルーフ)
Photo(P1-2 右):カスタムスタイル XT 2WD(FF) Body Color:スチールシルバーメタリック2トーンカラー(ブラックルーフ)

ゆったりとした居心地のよさ、いつまでも乗っていただきたい。

ドアを開けば、そこに広がるのはゆったり快適、ひろびろ空間。

ひとりでも、みんなでも、荷物を載せても、いつだって気持ちのいいドライブを楽しめます。



くつろぎの空間へ、ようこそ。

幅をたっぷりと確保したフロントシートに、大きな背もたれでゆったりできるリアシート。まるで座り心地のよいソファがあるような車内空間。いそがしい毎日にくつろぎの時間が生まれます。

高さたっぷり、運転ゆったり。

天井も両サイドも真っ直ぐなBOX型のボディだから、頭上も肩まわりも余裕たっぷり。開放感のあるリラックス空間で、運転中の動作もラクラクです。

乗る人ひとり一人に、ゆとりのスペース。

高い天井に、低いフロア。前後にも開放感が広がるゆとりの設計。すべてのシートに、前後の位置を別々に調整できる独立型のシートスライドを採用しているため、体格に合わせて足元まで広々としたスペースを確保できます。

後席をワンランク上の「くつろぎスペース」に。【マルチユースフラップ】

広い後席空間をより快適に、より便利に使いこなせる「マルチユースフラップ」。フラップの位置や角度を調整することで、オットマンや脚のサポート、荷物の落下防止といった様々な機能を活用できます。

<対象グレードはTechnical Informationをご確認ください>



■オットマンモード
休憩時は後席で思いきりリラックス。



■レッグサポートモード
走行中の安定した姿勢をしっかりとサポート。



■荷物ストッパーモード
座面に置いた荷物の落下を予防。

スマートフォンの充電などに活躍。【USBチャージャー (Type-A×1 / Type-C×1)】



Type-AとType-Cの2種類に対応するUSBチャージャーを、インパネと後席・運転席側に装備しました。

<対象グレードはTechnical Informationをご確認ください>

ロングドライブでも疲れを軽減。【後席センターアームレスト】



左右独立したアームレストを後席中央に搭載。ひじを置いてゆったりとくつろげます。

<対象グレードはTechnical Informationをご確認ください>

後席は好みに合わせて調整可能。

【リアシート左右独立シートスライド&リクライニング機構】



リアシートは、乗る人の好みに合わせて前後のスライド調整やリクライニング角度を左右それぞれで調整することができます。<標準装備>

どちらのドアからも手が届く。【後席スライドレバー】



大きくてつかみやすいスライドレバーを中央に配置。左右両方のシートを片側のスライドドアから操作が可能です。<標準装備>

乗る人みんなが快適だと、ドライブがもっと楽しくなる。

暑い夏、寒い冬、長距離ドライブ。いつでも乗る人みんなに快適に過ごしてほしい。
だから「機能」にとことんこだわりました。まるでリビングのような居心地のよさを、全席にお届けします。



夏は涼しく、冬は暖かい。室内全体が適温に。【スリムサーキュレーター】

車内の空気を効率よく循環させて、冷たい空気や温かい空気の偏りを解消。車内での会話もしやすい静音タイプです。

<対象グレードはTechnical Informationをご確認ください>

後席への直射日光をブロック。【ロールサンシェード】

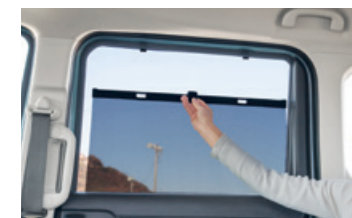

直射日光を防ぐ、ロールサンシェードを装備。プライバシーの保護にも役立ちます。

<対象グレードはTechnical Informationをご確認ください>

手元から温まる、快適な運転環境を。【ステアリングヒーター】



ドライバーの冷えた手を素早く温めることで、運転し始めの快適性を向上。ステアリングは温まり過ぎないように自動でON/OFFを切り替える調整機能付です。

<対象グレードはTechnical Informationをご確認ください>

寒い冬も、全席あったかい。【シートヒーター&リアヒーターダクト】



運転席と助手席にはヒーターを座面に内蔵。さらに後席の足元に温風を送り込むリアヒーターダクトも装備して、寒い日でも車内全体を暖かくキープします。

<対象グレードはTechnical Informationをご確認ください>

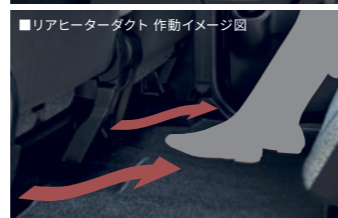

日射し対策もバッチリ。【スーパーUV&IRカットガラス(フロントドア)】

フロントドアガラスは、日焼けの原因となる紫外線(UV)や暑さのもととなる赤外線(IR)をカットします。

<対象グレードはTechnical Informationをご確認ください>

スライドドアだから、開け閉めまでスマート。

狭い場所でも全開できて、スムーズに乗り降りできるスライドドアがもっと便利になりました。
いままでのようにクルマを降りて、ドアが閉まるのを待って、ロックして。もうそんな必要、ありません。

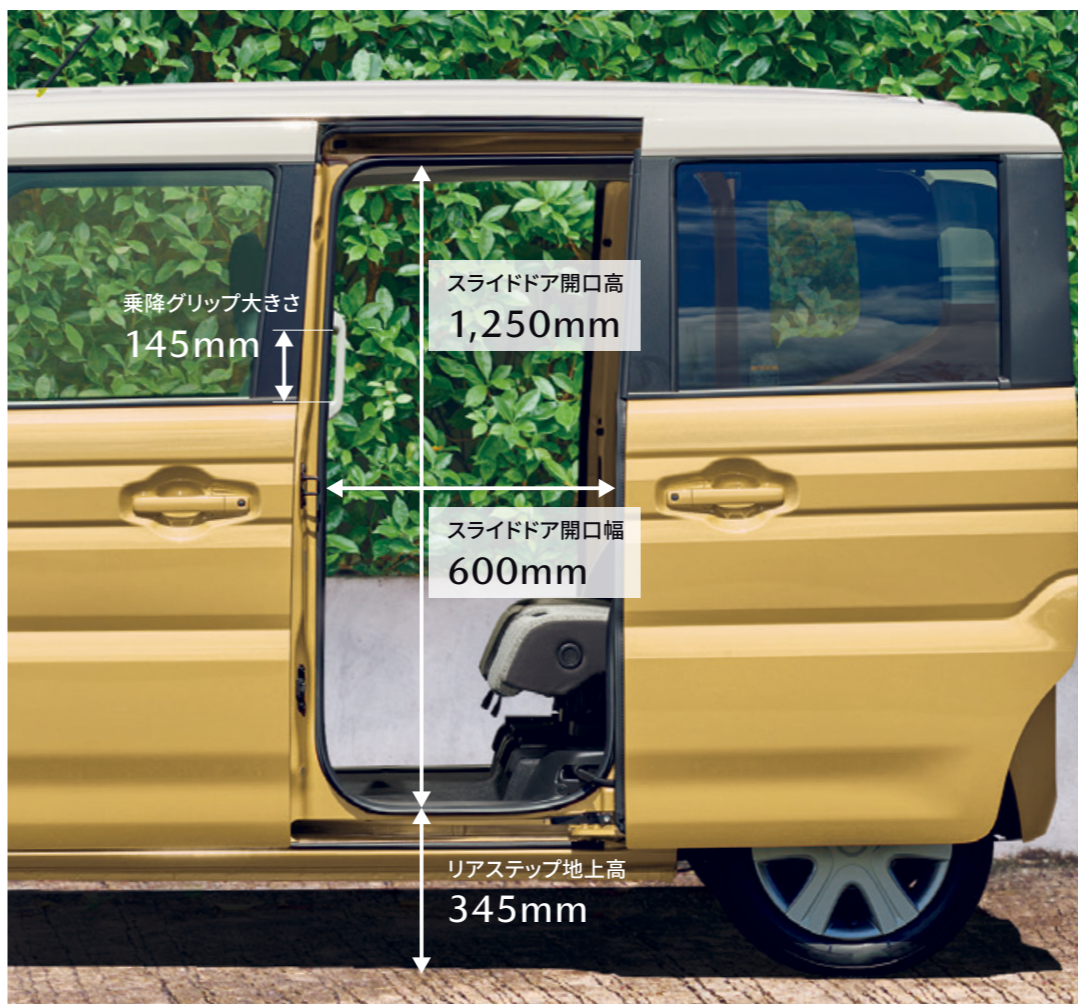

*寸法は、スズキ株式会社による社内測定値です。

誰もがラクに乗り降りできる気配り設計。【乗降グリップ(後席両側)&低床フロア】

高さを抑えたリアステップの地上高は345mm。開口部は十分な高さ&幅を確保しました。後席の両側につかみやすい大きな乗降グリップも設置して、高齢の方や小さなお子さまでもラクに乗り降りできます。<標準装備>

指先ひとつでドアオープン。【ワンアクション電動スライドドア】

両手がふさがっていても、スイッチひとつでスライドドアが自動解錠&自動オープン。アドバンストキーはバッグにしまったまま、すばやくスマートに操作できます。

<対象グレードはTechnical Informationをご確認ください>

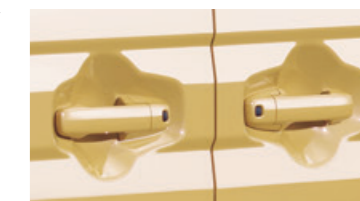

ドアロックのための待ち時間ナシ。【ワンアクション電動スライドドア:予約ロック機能】

電動スライドドアを閉めている途中にドアロックを「予約」できる機能です。アドバンストキーやフロントドアとバックドアのリクエストスイッチから操作可能。ドアが閉まり切るまで待たなくてもいいので、降りた後の行動もスムーズです。

<対象グレードはTechnical Informationをご確認ください>

*施設操作時にハザードランプが1回点滅し、ドア全開時にハザードランプが1回点滅することで、施設が完了したことをお知らせします。施設されたことを必ず確認してください。

電動スライドドアの動きを一時停止。【ワンアクション電動スライドドア:一時停止機能】

電動スライドドアの作動中、ドアハンドルやリクエストスイッチの操作により、好きな位置で開閉をストップできます。雨の日も雨が車内に入りにくいほか、ちょっとした荷物のお出し入れにも便利です。

<対象グレードはTechnical Informationをご確認ください>

ドアは、軽く閉めるだけ。【スライドドアイージークローザー】

両側のスライドドアに、「スライドドアイージークローザー」を装備。半ドアの位置まで軽く閉めるだけで、ドアを自動で全閉します。

<対象グレードはTechnical Informationをご確認ください>

警告: 挿込み型心臓ペースメーカーと挿込み型除細動器をご使用のお客様へ
アドバンストキーレスエントリーシステムの電波により、挿込み型心臓ペースメーカーと挿込み型除細動器に影響を与える可能性があります。詳しくはマツダの販売店までお問い合わせください。

*アドバンストキーを電波障害となるような機器(携帯電話など)と重ねて携帯した場合、機能しないことがあります。その際は、アドバンストキーを離してご使用ください。

使いたいように使えるって、シンプルにうれしい。

積み降ろしのしやすい大きな開口部、使い勝手のいいリアシートとシートアレンジ。
クルマの使い方を考え抜いたフレアワゴン。どんなシーンにだって、フレキシブルに応えます。

使い方が広がると、行き先も広がる。【シートアレンジ】

■フルフラット

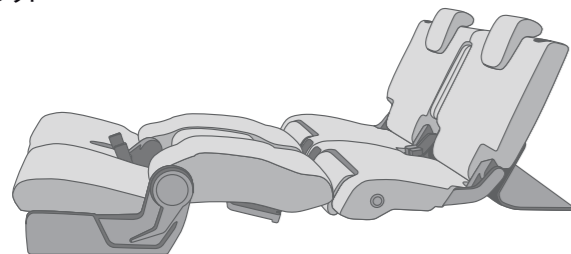

■1人+長い荷物

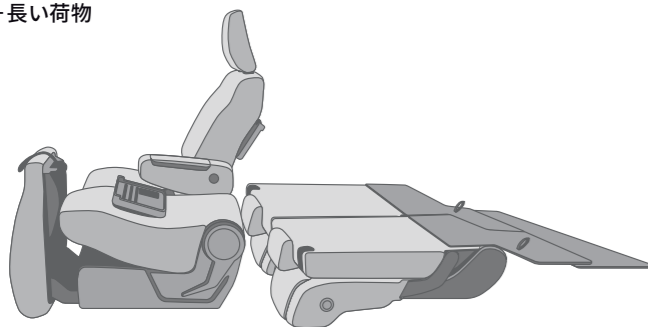

■3人+大きい荷物

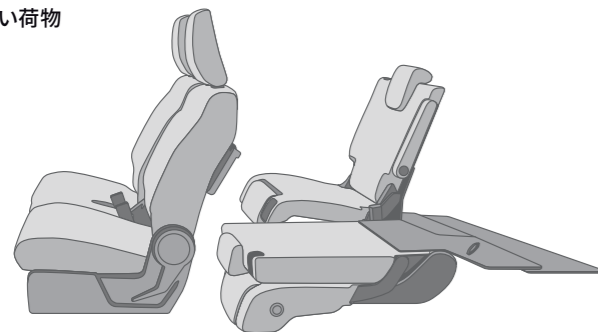

リアシートは、ワンタッチでフラットに。
【リアシート ワンタッチダブルフォールディング機構(分割可倒式)】

後席の背もたれを倒せば、広々としたラゲッジスペースの完成。スライドドア側からでも、荷室側からでも簡単に操作できます。<標準装備>



*イメージ図

荷室側から、シートスライドが可能*。
【リアシート 左右独立シートスライド&リクライニング機構/リアシートスライド用ストラップ】

リアシートは荷室側からもスライド操作が可能。大きな荷物もバックドアを開けてスムーズに載せられます。

<対象グレードはTechnical Informationをご確認ください>
※XGは荷室側からのスライド操作ができません。

大きな荷物も、ラクラク積める。
【フラットで低床な荷室空間】

後席を格納したときの荷室高が高く、床面もフラットな設計。開口部には自転車の積み下ろしガイドを設置し、自転車もラクに載せることができます。

*自転車のサイズや形状によっては、積載できない場合があります。



手を伸ばせば、その先が収納スペース。



■折り畳み式シートバックテーブル(後席両側:マルチサイズ対応ドリンクホルダー×1/ショッピングフック×2/タブレットストッパー付)
<対象グレードはTechnical Informationをご確認ください>



スマートフォンやタブレットなどが立て置きしやすいストッパー付き。



幼児用マグや500ml紙パック、細い紙パックなど、さまざまな形状のドリンク容器に対応。



テーブルを格納している時も使えるショッピングフック。



テーブルを格納している時も使えるショッピングフック。

*テーブル耐荷重2kg。ショッピングフック耐荷重4kg(テーブル使用時はフック1個につき1kg以下、テーブル格納時は4kg以下)。安全のため、走行中はシートバックテーブルを格納し、使用しないでください。



■シートバックアッパーポケット(運転席/助手席)
<対象グレードはTechnical Informationをご確認ください>



■シートバックポケット(助手席)
<対象グレードはTechnical Informationをご確認ください>



■ボトルホルダー(リアドア×2)
<標準装備>



■オープントレイ(運転席)
<標準装備>



■フロントドアアッパーポケット(運転席/助手席)
<標準装備>



■インパネアンダートレイ(運転席)
<標準装備>



■インパネドリンクホルダー(運転席側)
<標準装備>



■インパネドリンクホルダー(助手席側)
<標準装備>



■USBチャージャー(Type-A×1/Type-C×1)(インパネ)
<対象グレードはTechnical Informationをご確認ください>



■ビッグオープントレイ(助手席)
<標準装備>



■インパネボックス(助手席)
<標準装備>



■アームレストボックス(フロント)
<対象グレードはTechnical Informationをご確認ください>



■グローブボックス
<標準装備>



■ボトルホルダー付ドアポケット(フロント×2)
<標準装備>



■シートアンダーボックス(助手席)
<対象グレードはTechnical Informationをご確認ください>

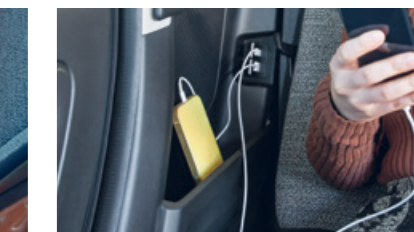

■クォーターポケット(後席・運転席側)
<標準装備>

Photo:XS 2WD (FF) Body Color:オフブルーメタリック2トーンカラー(ベージュルーフ)

*荷物の形状によっては積載できない場合があります。*小物類は車両本体には含まれません。*走行中は必ずシートベルトを正しく装着し、荷物が移動したり運転の支障にならないようしっかりと固定または収納してください。走行中に荷物が移動・崩れるなど、けがや事故につながるおそれがあります。*走行中のシートアレンジの操作やエンジンをかけたままの仮眠はしないでください。*フルフラットモードでの走行はおやめください。*標準状態以外のシートアレンジにする走行できない場合やご注意いただきたい項目がございます。必ず取扱書をご覧ください。*イラストおよび画像は説明のためのイメージです。

Photo:XS 2WD (FF) メーカーセットオプション:全方位モニター用メモリーナビゲーションパッケージ&セーフティプラスパッケージ装着車 ショップオプション:フロアマット(デラックス・消臭機能付)装着車 Body Color:トニーブラウンメタリック2トーンカラー(ベージュルーフ)
*荷物の形状によっては積載できない場合があります。*小物類は車両本体には含まれません。*走行中は必ずシートベルトを正しく装着し、荷物が移動したり運転の支障にならないようしっかりと固定または収納してください。走行中に荷物が移動・崩れるなど、けがや事故につながるおそれがあります。

万一を考え抜いた、高い安全性能。

乗員や歩行者のことを考えた装備やボディ。運転しやすい広い視界。
基本安全がしっかりしているからこそ、乗る人みんなが安心してドライブを楽しめます。

衝撃を効率よく吸収するボディ構造。 【軽量衝撃吸収ボディ】

衝突時の衝撃を効率よく吸収・分散するボディ構造を採用しました。いざというときの衝撃に備えます。<標準装備>

6つのエアバッグを標準装備。【SRS^{※1}エアバッグシステム 運転席&助手席、カーテン&フロントサイド】

SRSエアバッグシステム 運転席&助手席に加えて、カーテン&フロントサイドを全車に標準装備。6つのエアバッグで衝撃に備えます。<標準装備>



■エアバッグ膨張時イメージ図

※1 SRS: Supplemental Restraint System (補助拘束装置) 運転席&助手席エアバッグは横方向や後方からの衝撃、横転および転覆した場合や正面からの衝撃が小さい場合には作動しません。カーテン&フロントサイドエアバッグは横方向からの衝撃を感知した場合、感知した側が作動しますが、正面や後方からの衝突時や衝撃が小さい場合には作動しません。すべてのSRSエアバッグはシートベルトをしたうえで補助拘束装置です。シートベルトは必ず装着してください。

体をしっかりホールド。【高性能シートベルト】

前席シートベルトには、衝突時にベルトを瞬時に巻き取るプリテンショナー機構や、胸部への衝撃を緩和するフォースリミッター機構を装備。万一の際の安全性を高めています。

<標準装備>

*助手席に荷物などを載せると、荷物の重さや形状によってはシートベルトウォーニングが作動して、警告音とメーター内の警告ランプが点灯する場合があります。

脚部への衝撃をガード。【ブレーキペダル後退抑制機構】

万一の衝突時、ブレーキペダルがドライバー側に飛び出すのを抑えて、脚部への衝撃を緩和します。<標準装備>

頭部へのダメージを軽減。

【頭部衝撃軽減構造インテリア】

万一の接触時に乗員の頭部へのダメージを軽減するために、ピラーの内側などに衝撃軽減構造を採用しています。<標準装備>

首への衝撃をやわらげる。

【頸部衝撃緩和フロントシート】

後方から低速で追突された際に、シートバックとヘッドレストがカラダ全体を包み込むように受け止め、頸部への衝撃を緩和します。<標準装備>

歩行者のことも考えたボディ。

【歩行者傷害軽減ボディ】

フロントボディ周辺に衝撃吸収構造を採用し、万一の衝突時に、歩行者の頭部だけでなく脚部へのダメージ軽減を図ります。

<標準装備>

- 1 衝撃吸収ルーフ構造
- 2 衝撃吸収カウルトップ構造
- 3 衝撃吸収ワイパー構造
- 4 衝撃吸収フードヒンジ構造
- 5 衝撃吸収フェンダー構造
- 6 衝撃吸収フードパネル構造
- 7 衝撃吸収フロントバンパー構造



■歩行者傷害軽減ボディイメージ図

チャイルドシートをしっかりと固定。

【リアシート i-Size/ISOFIX対応チャイルドシート 固定ロアアンカレッジ&トップテザーアンカレッジ】

i-Size/ISOFIX^{※2}対応チャイルドシートを確実・簡単に取り付けできるので、お子さまを乗せるときも安心です。<標準装備>

※2 国際標準化機構 (ISO) が定めたチャイルドシート取付装置に関する規格。
*i-Size/ISOFIX対応チャイルドシートの本車両への適合について、詳しくは車両付属の取扱書をお読みいただくか、営業スタッフにおたずねください。
*チャイルドシートを取り付ける際は、車両およびチャイルドシート付属の取扱書をお読みください。



■前方視界イメージ図

前方の視界を広く。【フロントピラー】

フロントピラーを細くすることで左右の死角を減らし運転時の視界を確保しています。<標準装備>

ライトのON/OFFを自動で切り替え。

【オートライトシステム】

周囲の明るさや暗さに応じて、ヘッドランプなどを自動で点灯/消灯するオートライトシステムを全車に標準装備しています。<標準装備>

ライトの消し忘れを防止。【ライト自動消灯システム】

ライトスイッチがオートの位置でなくても、エンジンを切って運転席のドアを開けると自動でヘッドランプなどを消灯。ライトの消し忘れによるバッテリー上がりを予防します。<標準装備>



サイドの死角も軽減。

【サイドアンダーミラー (助手席側ドアミラー)】

助手席側のドアミラーにアンダーミラーを設置。運転席からの死角を減らします。<標準装備>

あなたの運転をデュアルシステムが見守ってくれる。



ミリ波レーダー、単眼カメラ、超音波センサーを組み合わせた 先進安全機能・運転支援機能を搭載。

ミリ波レーダーで遠距離も検知可能。さらに、カメラが
広範囲をサポート。検知エリアが拡大されたことにより、対象物を早く検知することが可能になりました。

<標準装備>

- ① ミリ波レーダー
- ② 単眼カメラ
- ③ 超音波センサー



全車安全運転サポート車(サポカーS・ワイド)に該当

経済産業省や国土交通省などが普及啓発を推進している、高齢者を含む運転者を先進安全技術で支援し交通事故防止を図る「安全運転サポート車(サポカーS・ワイド)」に該当しています。サポカーS・ワイドは、被害軽減ブレーキ(対歩行者)、ペダル踏み間違い時加速抑制装置、車線逸脱警報、先進ライトを搭載した車です。



*詳細についてはマツダ公式サイトに掲載しております。右記QRよりご覧ください。

右左折時の歩行者や自転車、右折時の自動二輪車も検知する、 衝突被害軽減ブレーキ。【デュアルセンサーブレーキサポートⅡ】**運転支援機能** ※1※2※3※4※5

システムが衝突のおそれがあると判断すると、ブザー音やメーター内の表示によってドライバーに警告。その間ブレーキペダルを踏むと、ブレーキ踏力をアシスト。さらに、衝突の可能性が高まると、自動で強いブレーキをかけ、衝突の回避または衝突時の被害軽減を図ります。<標準装備>

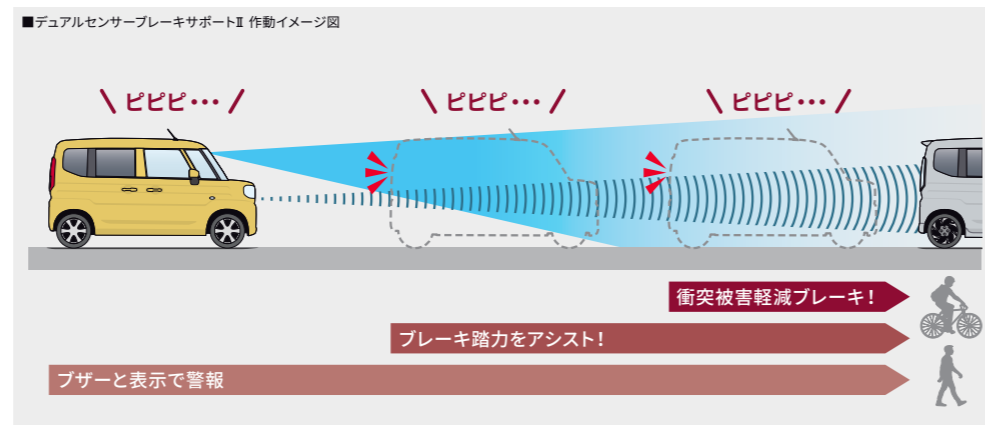

【作動例(イメージ)】



■交差点衝突回避支援(右左折)
右左折時に対向車の進路を横切るときや対向方向からの横断歩行者や自転車を検出した場合、前方衝突警報および衝突被害軽減ブレーキによる支援を行ないます。

■交差点衝突回避支援(出合頭車両)
交差点など側方から接近する車両と衝突の可能性が高いとシステムが判断したとき、前方衝突警報および衝突被害軽減ブレーキによる支援を行ないます。

*交差点の形状によっては、正しく支援できない場合があります。
*衝突被害軽減ブレーキ機能作動時は強いブレーキがかかりますので、走行前にすべての乗員が適切にシートベルトを着用していることをご確認ください。
*衝突被害軽減ブレーキ機能による車両停車後は、必ずブレーキペダルを踏んでください。

低速でも、バックのときも、停車中も。先進技術が安全をサポート。

駐車時の低速でも衝突被害軽減ブレーキが作動。 【低速時ブレーキサポート(前進時/後退時)】

運転支援機能 ※1※2※3※4※6

フロントとリアバンパーに内蔵した各4つの超音波センサーで、前方・後方の障害物との距離を測り、4段階のブザー音とメーター表示で障害物の接近をお知らせする「パーキングセンサー」を搭載。また、前方・後方の障害物との衝突の危険性が高まると衝突被害軽減ブレーキが作動し、衝突の回避または衝突時の被害軽減を図る「低速時ブレーキサポート(前進時/後退時)」も搭載しています。<標準装備>

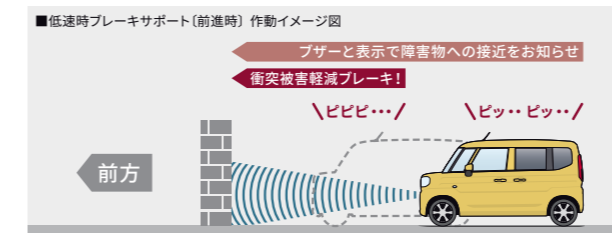

*衝突被害軽減ブレーキ機能による車両停車後は、必ずブレーキペダルを踏んでください。

踏みまちがいによる急発進を回避。 【誤発進抑制制御(前進時)】**運転支援機能** ※1※2※3※4※7

前方に壁などがある駐車場などで、シフトをD・L・M(Sモード含む)などの位置でアクセルペダルを強く踏み込むと、エンジン出力を自動的に抑制。急発進・急加速による衝突回避に貢献します。<標準装備>



シフト入れまちがいによる不意の後退を回避。 【誤発進抑制制御(後退時)】**運転支援機能** ※1※2※3※4※8

後方に障害物があるにも関わらずシフトをR(後退)の位置でアクセルペダルを強く踏み込むと、エンジン出力を自動的に抑制して急な後退を防止。うっかり誤操作による衝突回避に貢献します。<標準装備>



スイッチ操作でパーキングブレーキを作動。 【電動パーキングブレーキ】

スイッチひとつで簡単に操作できる電動パーキングブレーキを搭載。シフト操作やアクセルと連動してパーキングブレーキが作動・解除されるため、スムーズな発進が可能に。

<対象グレードはTechnical Informationをご確認ください>



停車状態を維持して疲れを軽減。 【ブレーキホールド】

停車中、ブレーキペダルから足を離しても停車状態をキープ。信号待ちや渋滞時の停車中でも足が疲れにくく、駐車券を取るシーンなどに便利です。

<対象グレードはTechnical Informationをご確認ください>



⚠ ※1 状況によっては正常に作動しない場合があります。 ※2 対象物、天候状況、道路状況などの条件によっては、衝突を回避または被害を軽減できない場合があります。 ※3 ハンドル操作やアクセル操作による回避行動を行っているときは、作動しない場合があります。 ※4 ドライバーの安全運転を前提としたシステムであり、事故被害の軽減を目的としています。したがって、各機能には限界がありますので過信せず、安全運転を心がけてください。 <作動条件> ※5 自車速度約5km/h~約180km/h(対象が自転車、歩行者の場合は約5km/h~約80km/h)、交差点(右左折)では、自車速度約5km/h~約40km/h(対象が自転車、歩行者の場合は約5km/h~約30km/h)、交差点(出合頭車両)では、自車速度約5km/h~約60km/hで走行中、車両や自動二輪車(前方の対向車両、対向自動二輪車は約30km/h以上~180km/h以上)、自転車、歩行者を検知し、システムが衝突の可能性があると判断した場合、衝突を回避できる場合があります。周囲の環境や対象物の動きなどによっては、警報のみで衝突被害軽減ブレーキが作動しない場合があります。 ※6 シフトがP・R以外の位置で前進、またはRの位置で後退方向に徐行中、進行方向に障害物を検知し、システムが「このままでは衝突が避けられない」と判断した場合。 ※7 シフトがD・L・M(Sモード含む)、N・P(前方カメラ、前方レーダーで認識時)の位置で停車または徐行中、前方に障害物を検知している状態で、アクセルペダルを強く踏み込んだ場合。 ※8 シフトがRの位置で停車または徐行で後退中、後方に障害物を検知している状態で、アクセルペダルを強く踏み込んだ場合。 ●運転支援を目的としています。 ●その他、重要な注意事項がございますので、営業スタッフにおたずねいただくか取扱書をご確認ください。

安心のドライブに、もっとゆとりが生まれる。

高速道路で、車間距離を保ちながら、自動的に加速・減速。さらに停止までサポート。

【アダプティブクルーズコントロール(全車速追従機能/停止保持機能付)】**運転支援機能** ※1※2※3※4

高速道路や自動車専用道路を走行中、ステアリングの運転支援スイッチを操作すると、単眼カメラとミリ波レーダーで測定した先行車に合わせ、設定した車間距離を適切に保ちながら、加速・減速、さらに停止まで自動追従します。高速道路や自動車専用道路での長距離運転や渋滞走行時の発進・停止を頻繁に繰り返す状況などで、運転操作の負担を軽減します。

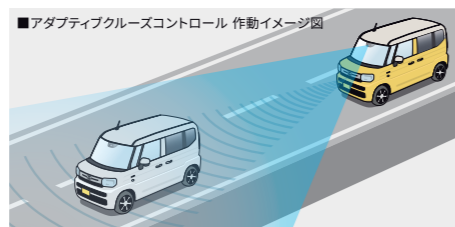

<対象グレードは Technical Information をご確認ください>

高速道路で車線中央付近の走行維持をサポート。

【車線維持支援機能】**運転支援機能** ※1※2※3※5

高速道路や自動車専用道路を走行中、左右または片側の区画線を検知して、ステアリングに力を与えることで区画線中央付近の走行維持をサポートします。区画線が見えにくいときは先行車の走行軌跡情報を活用するなど、走行状況に応じた制御も行ないます。

<対象グレードは Technical Information をご確認ください>

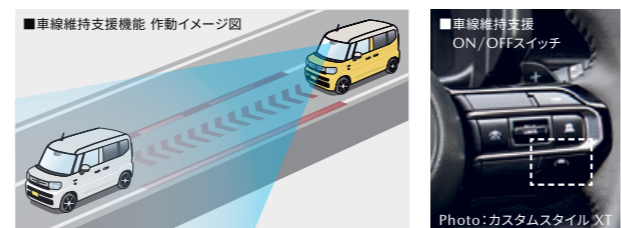

車線をはみ出さないようサポート。

【車線逸脱抑制機能】**運転支援機能** ※1※2※6※7

機能をONの状態で行中、カメラが左右の区画線に加え、アスファルトと草や土などの境界線、縁石、ガードレールなどの構造物を認識。車線逸脱の可能性が高いとシステムが判断した場合に、ステアリング操作のアシストや警報によってドライバーに注意を促し、車線逸脱防止の支援を行ないます。<標準装備>

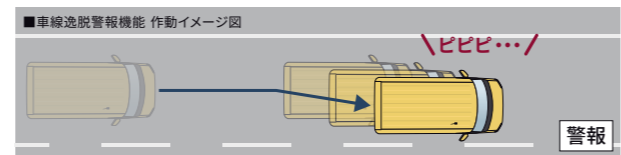
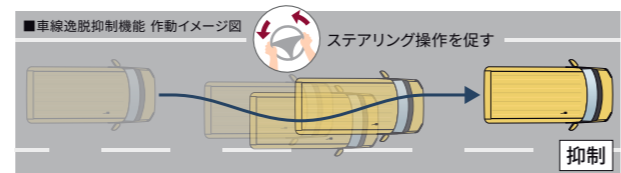

*ドライバーの緊急脱輪時は、ドライバーの操作を妨げません。
*ウインカーが出ている間は、車線変更の意図があると判断し、車線逸脱抑制機能を一旦停止します。

見落としやうっかりを予防して、スムーズな運転をサポート。

標識を認識して安全運転をサポート。

【標識認識機能(車両進入禁止/はみ出し通行禁止/最高速度/一時停止/転回禁止/赤信号)】※1※2※8

走行中にカメラが認識した標識を、マルチインフォメーションディスプレイやヘッドアップディスプレイ※内に表示してドライバーにお知らせします。

<対象グレードは Technical Information をご確認ください>

※ヘッドアップディスプレイ非装着車は、メーター内のマルチインフォメーションディスプレイのみに表示します。



【表示例(イメージ)】



■ "最高速度"、"はみ出し通行禁止"、"車両進入禁止" の標識を標識通過後に表示します。
■ "一時停止"、"転回禁止" の標識、"赤信号" を通過前に表示します。

■ 速度超過注意喚起
最高速度の標識を認識し、自車が一定速度を超えたとお知らせします。
■ 車両進入禁止注意喚起
進入禁止の標識を認識し、自車が禁止区域に進入したとシステムが判断した場合にお知らせします。
■ 赤信号注意喚起
赤信号を見落として交差点に進入する可能性があるとしてシステムが判断した場合にお知らせします。

⚠ ※1 状況によっては正常に作動しない場合があります。 ※2 ドライバーの安全運転を前提としたシステムであり、事故被害の軽減を目的としています。したがって、各機能には限界がありますので過信せず、安全運転を心がけてください。 ※3 高速道路や自動車専用道路で使用してください。 <作動条件> ※4 先行車の有無に関わらず、約0km/h以上でシステムをONにした場合。 ※5 機能をONの状態、アダプティブクルーズコントロールの作動中に車線や先行車・周辺車を検知している場合。 ※6 機能をONの状態約50km/h(車線の周囲に自動二輪車や歩行者を検知した場合は約40km/h)以上で走行中、車線の左右区画線や道路端を検知し、進路を予測。システムが車線を逸脱すると判断した場合。 ※7 約50km/h以上で走行中、車線の左右区画線を検知し、進路を予測。システムが車線をはみ出すと判断した場合。 ※8 走行中に 単眼カメラが最高速度、はみ出し通行禁止、一時停止、車両進入禁止、転回禁止、補助標識「終わり」の標識、赤信号を認識した場合。 ※9 シフトがD・N・L(Sモード含む)の位置でブレーキ操作をして停車中、前のクルマが発進してもドライバーが気づかずに停止し続けた場合や、赤信号から青信号に切り替わってもドライバーが気づかずに停車し続けた場合。 ※10 約50km/h以上で走行中、車線の左右区画線や道路端を検知し、自車の走行パターンを計測。システムが「ふらつき」と判断した場合。 ●運転支援を目的としています。 ●その他、重要な注意事項がございますので、営業スタッフにおたずねいただくか取扱書をご確認ください。

うっかり出遅れを予防。

【発進お知らせ機能(先行車・信号切り替わり)】※1※2※9

停車中、前のクルマが発進してもドライバーが気づかずに停止し続けた場合や、赤信号から青信号に切り替わってもドライバーが気づかずに停止し続けた場合、プザー音やメーター内の表示によって、ドライバーにお知らせします。方向指示器の作動状況に応じて矢印信号にも対応します。<標準装備>



眠気などによるふらつきを予防。

【ふらつき警報機能】※1※2※10

走行中に左右の区画線を検知して、自車の走行パターンを計測。車両が蛇行するなど、システムが「ふらつき」と判断した場合、プザー音などの警報によってドライバーに注意を促します。

<標準装備>

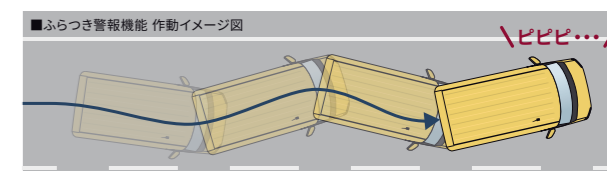

*イラストは高速道路や自動車専用道路での走行例です。

*画像は説明のためのイメージです。

危険な場面にあわないための予防安全技術。

見えない場所を映し出す。【全方位モニター用カメラ(フロント/サイド左右/バック)】※1※2※3※4

クルマの前後左右に4つのカメラを設置。全方位モニター用メモリーナビゲーション(メーカーセットオプション)を装着すれば、クルマを真上から見たような映像などを映し出す「全方位モニター」に。見通しの悪い場所で人などが近づいてくるとお知らせする「左右確認サポート機能」も前後に装備しています。

<対象グレードは Technical Information をご確認ください>



*全方位モニター用メモリーナビゲーションはメーカーセットオプションです。対象グレードは Technical Information をご確認ください。
*字光式ナンバープレートは、カスタムスタイルのみ装着可能です。なお、字光式ナンバープレートを装着した場合、全方位モニターの映像が一部遮られることがあります。

【作動・表示例(イメージ)】

●フロントソナー自動表示切替

フロントソナーと連動して自動で画面を切り替え。



●左右確認サポート機能

自車に近づく人や物をブザーと画面表示でお知らせ。



●フロントビュー自動表示機能(切り返し時)

画面表示を自動で切り替え。*10km/hを超えるとカメラ映像はOFFになります。

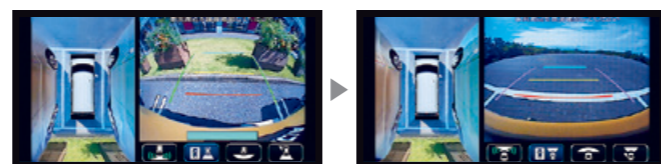

●3Dビュー

目視しにくいエリアの周辺確認をサポート。



いつもの道を、もっと安心して運転できる。

欲しい情報を、視界の中に。

【ヘッドアップディスプレイ(カラー)】

運転席前方のダッシュボード上に、車速、シフト位置や警告などの情報をカラーで表示。ドライバーの視線に必要な情報を表示できるので、運転中にメーターパネルへの視線移動や焦点を調節することが少なくなり、安全運転に役立ちます。

<対象グレードは Technical Information をご確認ください>



【表示例(イメージ)】



* 全方位モニター用メモリーナビゲーション装着車でのみ表示されます。

ハイ/ロービームの切り替え忘れを予防。

【ハイビームアシスト機能】※1※2※3※4

先行車や対向車のライトを認識し、ハイビームとロービームを自動で切り替え、夜道の視界を確保します。<標準装備>

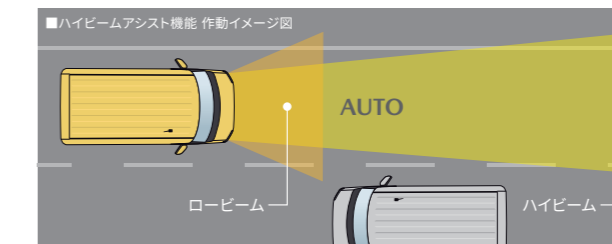

後続車に急ブレーキをお知らせ。

【エマージェンシーストップシグナル】

約55km/h以上で走行中に急ブレーキを検知すると、ハザードランプが自動で高速点滅。後続車に急ブレーキを知らせ、注意を促します。<標準装備>

坂道発進も安心。【ヒルホールドコントロール】

坂道での発進時には、クルマが後ろに下がらないように、ブレーキペダルからアクセルペダルに踏み替える瞬間、一時的にブレーキが作動(最長約2秒間)。いつもの発進をサポートします。

<標準装備>

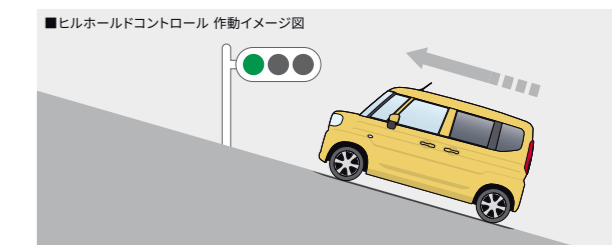

安定感のある走りをサポート。

【ダイナミック・スタビリティ・コントロールシステム [横滑り防止機構] (DSC) & トラクション・コントロール・システム (TCS)】

さまざまなセンサーによって走りを見守りし、必要に応じてエンジンとブレーキをコンピューター制御。カーブでのタイヤのスリップや横滑り、急ブレーキ時のタイヤロックなどを抑え、車両の安定走行に貢献します。<標準装備>

*エンジントルク低減の度合いやブレーキをかける車輪とその強さは走行状況により変化します。DSC & TCSはあくまでも安定走行を補助する装置です。タイヤと路面間のグリップの限界を超えてスリップや横滑りを起こした場合はDSC & TCSが作動したとしても、その効果は期待できません。

※1 全方位モニターはドライバーの駐車等を補助するものであり、あらゆる状況で自車の周辺環境を映し出すものではありません。またカメラの位置より上にある物体は映像で見ることができません。そのほかバンパーによる死角や、トップ映像にはカメラ映像間のズレによる死角があります。車両の操作をするときは機能に頼らず、周囲の安全をミラーや目視で直接確認してください。※2 システムの能力には限りがありますので、ドライバーは天候や路面状況にあわせた運転、周辺の車両・歩行者の確認、的確な運転操作など安全運転に努めてください。※3 左右確認サポート機能は、すべての移動物を検知できるわけではありません。また、静止しているものは検知できません。〈作動条件〉※4 左右確認サポート機能: 自車が発進前/後退前に停止しているとき、または微低速で前進/後退しているとき。●運転支援を目的としています。●その他、重要な注意事項がございますので、営業スタッフにおたずねいただくか取扱書をご確認ください。

※1 状況によっては正常に作動しない場合があります。※2 ドライバーの安全運転を前提としたシステムであり、事故被害の軽減を目的としています。したがって、各機能には限界がありますので過信せず、安全運転を心がけてください。※3 つねに周囲の状況に注意して、必要に応じて上向き(ハイビーム)と下向き(ロービーム)を切り替えるなど安全運転を心がけてください。〈作動条件〉※4 約30km/h以上で走行中、スイッチレバーのつまみを「AUTO」の位置にし、自動でヘッドライトが点灯しているとき。●運転支援を目的としています。●その他、重要な注意事項がございますので、営業スタッフにおたずねいただくか取扱書をご確認ください。

運転の楽しさと安心につながる、情報の見やすさ。

ドライバーをサポートする様々な情報を、わかりやすく表示。
心に余裕を持って運転できる、快適なドライブ環境を提供します。



スピードや車両情報、警告などを見やすく表示。 【デジタルスピードメーター&マルチインフォメーションディスプレイ【カラー】】

スピード表示をデジタル化。また様々な情報を表示できるマルチインフォメーションディスプレイには表現力に優れた4.2インチカラーTFT液晶を採用。ステアリングスイッチの操作によって表示メニューを選択できます。



<標準装備>

*表示イメージ

【マルチインフォメーションディスプレイ表示例(イメージ)】



■車両情報 ■交差点案内^{※1} ■警告メッセージ

【音声案内機能】

音声案内用のスピーカーを搭載することで、音声やメロディでの案内が可能に。音声案内機能は、ON/OFFおよび3段階の音量調節が可能です。

大型9インチ画面で見やすいナビ。 【全方位モニター用メモリーナビゲーション(9インチHDディスプレイ/フルセグTV/AM・FMラジオ/スマートフォン連携機能付/Bluetooth®対応)】



*表示イメージ

運転席・助手席のどちらからも見やすく、操作しやすい9インチHDディスプレイを搭載。ナビ機能はもちろん、HDMI入力にも対応し、ドライブレコーダーとの連動などで、ドライブの楽しさや安心感を高めます。

【フルセグTV・AM/FMラジオ・スマートフォン連携機能付き、Bluetooth®対応。】

<対象グレードはTechnical Informationをご確認ください>

*Bluetoothは、米国Bluetooth SIG, Inc.の登録商標です。
*スマートフォンの機種、ソフトウェアによっては、別売のケーブルが必要となります。
また、対応していない機種もあります。
*Apple CarPlayは、Apple Inc.の商標です。
*Android AutoはGoogle LLCの商標です。
*Android Autoのご使用には、Android 5.0以降が搭載されたAndroid端末、有効なデータ通信プラン、およびAndroid Autoアプリが必要です。

【表示例(イメージ)】



■地図画面



■車両情報画面
(走行距離、平均燃費など)

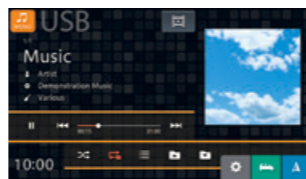

■オーディオ画面

ドライブの気持ちよさを、そっと支えてくれる。

スムーズでパワフルな気持ちのいい走り。それなのに、環境に貢献。それがマイルドハイブリッド。
いつも通りの運転を、そっとアシストしてくれます。

電気力で燃費向上。【マイルドハイブリッド】

減速時のエネルギーを利用して発電し、専用バッテリーに充電。加速時には、その電力を用いてモーターでエンジンをアシストし、燃料消費を抑制します。<標準装備>



効率よくエンジンを止めて、ガソリンを節約。【アイドリングストップシステム】

停車前の減速時、ブレーキペダルを踏んで約10km/h以下になるとエンジンを自動停止し、低燃費に貢献します。<標準装備>

アイドリングストップ中も、冷たい風をキープ。【エコクール】

空調ユニットに内蔵した蓄冷材によって、アイドリングストップ中でも冷たい風を一定時間キープ。暑い日でも快適な空間を保つとともに、室温上昇によるエンジン再始動を遅らせ、燃費向上に貢献します。<標準装備>

※2 燃料消費率は定められた試験条件での値です。お客様の使用環境(気象、渋滞等)や運転方法(急発進、エアコン使用時等)に応じて燃料消費率は異なります。
※3 WLTCモードは、市街地、郊外、高速道路の各走行モードを平均的な使用時間配分で構成した国際的な走行モードです。市街地モードは、信号や渋滞等の影響を受ける比較的低速な走行を想定、郊外モードは、信号や渋滞等の影響をあまり受けない走行を想定、高速道路モードは、高速道路等での走行を想定しています。

※4 []内は、4WD車。

エコドライブにさらなる加速力を。【ターボエンジン】

燃費と走りを両立したマイルドハイブリッド+ターボエンジン。大人4人で乗っても、心地よい加速力を発揮します。

<対象グレードはTechnical Informationをご確認ください>

ドライブに、シフト操作の楽しさを。 【ステアリング シフトスイッチ】

ステアリングには「シフトスイッチ」を搭載。7速マニュアルモードに切り替えれば、シフトアップ/ダウンを操作して、スポーツドライビングの爽快感を楽しめます。

<対象グレードはTechnical Informationをご確認ください>

加速に、さらなる力を。【パワーモード】

ステアリングのパワーモードスイッチを押せば、エンジン・CVTの制御変更に加えて、モーターアシストをトルクアップさせることで、坂道や高速道路の合流時などに力強い加速力を発揮します。

<対象グレードはTechnical Informationをご確認ください>



Photo:XS 2WD (FF) メーカーセットオプション:全方位モニター用メモリーナビゲーションパッケージ&セーフティプラスパッケージ装着車 Body Color:ミモザイエローパールメタリック2トーンカラー(ベージュルーフ)
※1 全方位モニター用メモリーナビゲーション装着車でのみ表示されます。*安全のため、運転者は走行中にナビゲーションの操作はしないでください。必ず安全な場所に停車してから操作してください(走行中は操作できない機能があります)。
*安全のため、走行中に画面を注視しないでください。運転者が走行中、画面を注視することは法律で禁止されています。前方不注意となり事故の原因となります。 *メーターパネル・メモリーナビゲーションは機能説明のために点灯させたものです。実際の走行状態を示すものではありません。
*画面はハメコミ合成です。*画像は点灯状態を演出しています。

XS

■DOHC VVTエンジン ■2WD(FF)/フルタイム4WD
 ■CVT ■マイルドハイブリッド



Photo:2WD(FF) Body Color:モスグレーメタリック



XS 主要装備



- A) ワンアクション電動スライドドア(後席両側:予約ロック&一時停止機能/挟み込み防止機構付)
- B) マルチユースフラップ 後席センターアームレスト スリムサーキュレーター
- E) 折り畳み式シートバックテーブル(後席両側:マルチサイズ対応ドリンクホルダー×1/ショッピングフック×2/タブレットストッパー付)^{*1}
- スーパーUV&IRカットガラス(フロントドア) ●電動格納リモコン式カラードアミラー(オート格納) ●チルトステアリング
- ロールサンシェード ●ラゲッジルームランプ ●アームレストボックス(フロント) ●シートバックアッパーポケット(運転席/助手席)
- 運転席シートリフター ●前席センターアームレスト ●シートヒーター(運転席/助手席)
- USBチャージャー(Type-A×1/Type-C×1)(インパネ/後席・運転席側)

- 4WD専用装備
- ヒータードアミラー ●ベンチレーテッドディスクブレーキ(フロント)
- *4WD車のスタビライザーはフロントのみとなります。

■記載の価格はメーカー希望小売価格(消費税10%込み)です。価格については販売会社が独自に定めておりますので、詳しくは各販売会社におたずねください。また、保険料、税金(消費税を除く)、届出などに伴う諸費用や、各販売会社でセットする付属品の費用は別途申し受けます。 ■記載の価格には、パンク修理キット、けん引フックが含まれています(ジャッキ、ジャッキハンドル、ホイールレンチは含まれておりません。ショップオプションの「ジャッキ&レンチセット」としてご用意しております)。 ■別途リサイクル料金が9,270円必要となります。

メーカー希望小売価格()内は消費税抜き価格

2WD **¥1,716,000** (¥1,560,000) | 4WD **¥1,835,900** (¥1,669,000)

メーカーセットオプション

| メーカー希望小売価格()内は消費税抜き価格 | |
|--|---|
| 全方位モニター用 メモリーナビゲーション パッケージ ^{*2} | ●メモリーナビゲーション (9インチHDディスプレイ/フルセグTV/AM・FMラジオ/ スマートフォン連携機能付/Bluetooth [®] 対応) ●全方位モニター用カメラ(フロント/サイド左右/バック) ●USB端子×1 ●ハンズフリーマイク ●GPSアンテナ ●TV用ガラスアンテナ ●専用オーディオガーニッシュ |
| セーフティプラス パッケージ | ●アダプティブクルーズコントロール(全車速追従機能/停止保持機能付) ●車線維持支援機能 ●電動パーキングブレーキ ●ブレーキホールド |
| | ¥195,800 (¥178,000) |
| | ¥66,000 (¥60,000) |

●メーカーオプションはご注文時に申し受けます。メーカーの工場では装着するため、ご注文後はお受けできませんのでご了承ください。

BODY COLORS / SEAT MATERIALS

FLAIR WAGON XS

モノトーン



ピュアホワイトパール^{*3}



ブルーイッシュブラックパール3



モスグレーメタリック

2トーンカラー

XS 専用



オフブルーメタリック2トーンカラー
(ベージュルーフ)^{*4※5}



ミモザイエローパールメタリック2トーンカラー
(ベージュルーフ)^{*4※5}



トニーブラウンメタリック2トーンカラー
(ベージュルーフ)^{*4※5}

Photo:XS 2WD(FF)

シート表皮



ファブリック

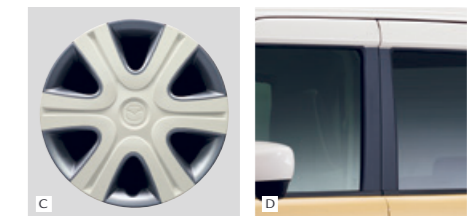

- XS 2トーンカラー専用装備
- A) Dビラーデカール
 - B) カラードアミラー(ベージュ)
 - C) 2トーンフルホイールキャップ(シルバー×ベージュ)
 - D) Bビラーブラックアウト

^{*1} テーブル耐荷重2kg。ショッピングフック耐荷重4kg(テーブル使用時はフック1個につき1kg以下、テーブル格納時は4kg以下)。安全のため、走行中はシートバックテーブルを格納し、使用しないでください。

^{*2} 2 字光式ナンバープレートは装着できません。

^{*3} ピュアホワイトパールは特別塗装色のため、メーカー希望小売価格27,500円(消費税抜き価格25,000円)高となります。
^{*4} オフブルーメタリック2トーンカラー(ベージュルーフ)、ミモザイエローパールメタリック2トーンカラー(ベージュルーフ)およびトニーブラウンメタリック2トーンカラー(ベージュルーフ)は特別塗装色のため、メーカー希望小売価格60,500円(消費税抜き価格55,000円)高となります。
^{*5} Dビラーデカール、カラードアミラー(ベージュ)、2トーンフルホイールキャップ(シルバー×ベージュ)およびBビラーブラックアウトがセットで装備されます。

*掲載の画像は撮影・印刷条件により、実物と印象が相違する場合があります。

XG

■DOHC VVTエンジン ■2WD(FF)/フルタイム4WD
 ■CVT ■マイルドハイブリッド



Photo:2WD(FF) Body Color:ミモザイエローパールメタリック



XG 主要装備



- Ⓐ LEDヘッドランプ(ハイ/ロービーム:マニュアルレベリング(光軸調整)機構付) Ⓜ リアコンベクションランプ(LEDストップランプ)
- ⓑ サイドアンダーミラー(助手席側ドアミラー) Ⓨ フルオートエアコン(エアフィルター付)
- Ⓒ インパネアッパーガーニッシュ(ブラウン)/エアコンルーバーガーニッシュ(カフエラテ)
- ダークティンテッドガラス(リアドア/リアクォーター/バックドア) ●デジタルスピードメーター ●アクセサリーソケット(インパネ)
- 2スピーカー(フロント×2) ●155/65R14 75Sタイヤ&14インチスチールホイール+フルホイールキャップ

4WD専用装備

- ヒートッドアミラー ●シートヒーター(運転席/助手席) ●ベンチレーテッドディスクブレーキ(フロント)

*4WD車のスタビライザーはフロントのみとなります。

メーカー希望小売価格()内は消費税抜き価格

| | | | |
|-----|-------------------------|-----|-------------------------|
| 2WD | ¥1,541,100 (¥1,401,000) | 4WD | ¥1,667,600 (¥1,516,000) |
|-----|-------------------------|-----|-------------------------|

■記載の価格はメーカー希望小売価格(消費税10%込み)です。価格については販売会社が独自に定めておりますので、詳しくは各販売会社におたずねください。また、保険料、税金(消費税を除く)、届出などに伴う諸費用や、各販売会社でセットする付属品の費用は別途申し受けます。 ■記載の価格には、パンク修理キット、けん引フックが含まれています(ジャッキ、ジャッキハンドル、ホイールレンチは含まれておりません。ショップオプションの「ジャッキ&レンチセット」としてご用意しております)。 ■別途リサイクル料金が9,270円必要となります。

BODY COLORS / SEAT MATERIALS

FLAIR WAGON XG

モノトーン



ピュアホワイトパール*



ブルーイッシュブラックパール3



オフブルーメタリック



ミモザイエローパールメタリック



トニーブラウンメタリック



モスグレーメタリック

Photo:XG 2WD(FF)

シート表皮



ファブリック

*ピュアホワイトパールは特別塗装のため、メーカー希望小売価格27,500円(消費税抜き価格25,000円)高となります。
 *掲載の画像は撮影・印刷条件により、実物と印象が相違する場合があります。

CUSTOM STYLE XT

■DOHC VVTターボエンジン ■2WD (FF) /フルタイム4WD
■CVT ■マイルドハイブリッド



Photo:カスタムスタイル XT 2WD (FF) Body Color:ピュアホワイトパール^{※1}



カスタムスタイル XT 主要装備



- Ⓐ 全方位モニター用カメラ(フロント/サイド左右/バック)^{※2} ⓓ ステアリングシフトスイッチ
- ⓔ メモリーナビゲーション(9インチHDディスプレイ/フルセグTV/AM・FMラジオ/スマートフォン連携機能付/Bluetooth[®]対応)
- TV用ガラスアンテナ ●GPSアンテナ ●USB端子×1 ●ハンズフリーマイク ●専用オーディオガーニッシュ
- ベンチレーテッドディスクブレーキ(フロント) ●パワーモード

- 4WD専用装備
- ヒーターアミラー

*4WD車のスタビライザーはフロントのみとなります。

■記載の価格はメーカー希望小売価格(消費税10%込み)です。価格については販売会社が独自に定めておりますので、詳しくは各販売会社におたずねください。また、保険料、税金(消費税を除く)、届出などに伴う諸費用や、各販売会社でセットする付属品の費用は別途申し受けます。■記載の価格には、パンク修理キット、けん引フックが含まれています(ジャッキ、ジャッキハンドル、ホイールレンチは含まれておりません。ショッパオプションの「ジャッキ&レンチセット」としてご用意しております)。■別途リサイクル料金が9,270円必要となります。

メーカー希望小売価格()内は消費税抜き価格

| | | | |
|-----|-------------------------|-----|-------------------------|
| 2WD | ¥2,280,300 (¥2,073,000) | 4WD | ¥2,400,200 (¥2,182,000) |
|-----|-------------------------|-----|-------------------------|

CUSTOM STYLE XS

■DOHC VVTエンジン ■2WD (FF) /フルタイム4WD
■CVT ■マイルドハイブリッド



Photo:カスタムスタイル XS 2WD (FF) Body Color:インディゴブルーメタリック2



カスタムスタイル XS 主要装備



- Ⓐ フルLEDヘッドランプ(ハイ/ロービーム:マニュアルレベリング(光軸調整)機構付)/LEDフロントシーケンシャルターンランプ
- Ⓑ リアコンビネーションランプ(LEDストップランプ) Ⓒ アダプティブクルーズコントロール(全車速追従機能/停止保持機能付)
- Ⓓ ヘッドアップディスプレイ(カラー) ⓔ 電動パーキングブレーキ&ブレーキホールド
- 車線維持支援機能 ●LEDフロントフォグラブ ●LEDサイドターンランプ付電動格納リモコン式カラードアミラー(オート格納)
- ワンアクション電動スライドドア(後席両側:予約ロック&一時停止機能/挟み込み防止機構付)
- デジタルスピードメーター&マルチインフォメーションディスプレイ(カラー) ●ステアリング/シフトノブ 本革巻 ●ロールサンシェード
- 折り畳み式シートバックテーブル(後席両側:マルチサイズ対応ドリンクホルダー×1/ショッピングフック×2/タブレットストッパー付)^{※3}
- マルチユースフラップ ●スリムサーキュレーター ●ステアリングヒーター ●シートヒーター(運転席/助手席)
- 6スピーカー(フロント×2/リア×2/フロントツイーター×2) ●165/55R15 75Vタイヤ&15インチアルミホイール

4WD専用装備

- ヒーターアミラー ●ベンチレーテッドディスクブレーキ(フロント)

*4WD車のスタビライザーはフロントのみとなります。

メーカー希望小売価格()内は消費税抜き価格

| | | | |
|-----|-------------------------|-----|-------------------------|
| 2WD | ¥2,006,400 (¥1,824,000) | 4WD | ¥2,126,300 (¥1,933,000) |
|-----|-------------------------|-----|-------------------------|

メーカーセットオプション

| メーカー希望小売価格()内は消費税抜き価格 | |
|--|---|
| 全方位モニター用メモリーナビゲーションパッケージ ^{※2} | <ul style="list-style-type: none"> ●メモリーナビゲーション(9インチHDディスプレイ/フルセグTV/AM・FMラジオ/スマートフォン連携機能付/Bluetooth[®]対応) ●全方位モニター用カメラ(フロント/サイド左右/バック) ●USB端子×1 ●ハンズフリーマイク ●GPSアンテナ ●TV用ガラスアンテナ ●専用オーディオガーニッシュ |
| ¥195,800 (¥178,000) | |

●メーカーオプションはご注文時に申し受けます。メーカーの工場装着のため、ご注文後はお受けできませんのでご了承ください。

^{※1} ピュアホワイトパールは特別塗装色のため、メーカー希望小売価格27,500円(消費税抜き価格25,000円)高となります。
^{※2} 字光式ナンバープレート装着した場合、全方位モニターの映像が一部遮られることがあります。
^{※3} テーブル耐荷重2kg、ショッピングフック耐荷重4kg(テーブル使用時はフック1個につき1kg以下、テール格納時は4kg以下)。安全のため、走行中はシートバックテーブルを格納し、使用しないでください。
*画面はハメコミ合成です。*Bluetoothは、米国Bluetooth SIG, Inc.の登録商標です。*画像は説明のためのイメージです。*画像は点灯状態を演出しています。

BODY COLORS / SEAT MATERIALS

FLAIR WAGON CUSTOM STYLE XT/XS

モノトーン



ピュアホワイトパール※1



スチールシルバーメタリック※1



ブルーイッシュブラックパール3

2トーンカラー



インディゴブルーメタリック2



ピュアホワイトパール2トーンカラー
(ブラックルーフ) ※2※3



スチールシルバーメタリック2トーンカラー
(ブラックルーフ) ※2※3

Photo: カスタムスタイル XT 2WD (FF)

シート表皮

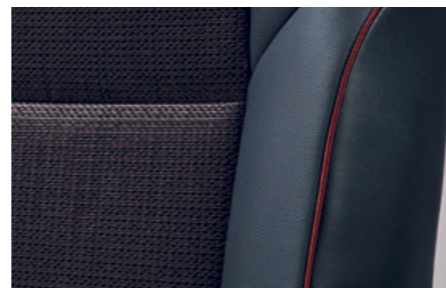

ファブリック(一部レザー調)



2トーンカラー専用装備
A) Dピラーデカール
B) カラードアミラー(ブラック)

MAZDA FLAIR WAGON Technical Information

Specifications (主要諸元)

| | | フレアワゴン | | | | フレアワゴン カスタムスタイル | | | | |
|----------------------|----------------------|-------------------------------|--|------------------------------|-----------------|--|--|------------------------------|-----------------|------------------------------|
| | | XG | | XS | | XS | | XT | | |
| ■車種 | ボディタイプ | 5ドア | | | | 5ドア | | | | |
| | 機種名 | 2WD (FF) | | フルタイム4WD | | 2WD (FF) | | フルタイム4WD | | |
| | 駆動方式 | フルタイム4WD | | フルタイム4WD | | フルタイム4WD | | フルタイム4WD | | |
| ■エンジンタイプ | | 660 DOHC VVT | | | | 660 DOHC VVT | | | | |
| ■トランスミッションタイプ | | 自動無段変速機 (CVT) | | | | 自動無段変速機 (CVT) | | | | |
| ■車名・型式 | | マツダ・5AA-MM94S | | | | マツダ・5AA-MM94S | | | | |
| ■寸法・重量・定員 | 全長×全幅×全高※1 | mm | | 3,395×1,475×1,785 | | 3,395×1,475×1,785 | | 3,395×1,475×1,785 | | |
| | 室内寸法(長さ×幅×高さ)※2 | mm | | 2,170×1,345×1,415 | | 2,170×1,345×1,415 | | 2,170×1,345×1,415 | | |
| | ホイールベース | mm | | 2,460 | | 2,460 | | 2,460 | | |
| | トレッド | 前/後 | mm | 1,295/1,300 | 1,295/1,290 | 1,295/1,300 | 1,295/1,290 | 1,295/1,300 | 1,295/1,290 | |
| | 最低地上高※2 | mm | 150 | | 150 | | 150 | | 150 | |
| | 乗車定員 | 名 | 4 | | 4 | | 4 | | 4 | |
| | 車両重量 | kg | 850 | 910 | 880 | 930 | 910 | 960 | 910 | 960 |
| ■ステアリング・サスペンション・ブレーキ | ステアリング※2 | ラック&ピニオン式 | | | | ラック&ピニオン式 | | | | |
| | サスペンション | マクファーソンストラット式 | | | | マクファーソンストラット式 | | | | |
| | ブレーキ | 前 | トーションビーム式 | I.T.L.(アイソレートッド・トレーリング・リンク)式 | トーションビーム式 | I.T.L.(アイソレートッド・トレーリング・リンク)式 | トーションビーム式 | I.T.L.(アイソレートッド・トレーリング・リンク)式 | トーションビーム式 | I.T.L.(アイソレートッド・トレーリング・リンク)式 |
| | ブレーキ | 後 | ディスク | ベンチレーテッドディスク | ディスク | ベンチレーテッドディスク | ディスク | ベンチレーテッドディスク | ディスク | ベンチレーテッドディスク |
| ■エンジン | 型式 | R06D型 | | | | R06D型 | | | | |
| | 種類※2 | 水冷4サイクル直列3気筒 DOHC12バルブ 吸排気VVT | | | | 水冷4サイクル直列3気筒 DOHC12バルブ VVT インタークーラーターボ | | | | |
| | 総排気量 | L | 0.657 | | 0.657 | | 0.658 | | 0.658 | |
| | ボア×ストローク | mm | 61.5×73.8 | | 61.5×73.8 | | 64.0×68.2 | | 64.0×68.2 | |
| | 圧縮比※2 | | 12.0 | | 12.0 | | 9.1 | | 9.1 | |
| | 最高出力※3 | kW(PS) /rpm | 36(49) /6,500 | | 36(49) /6,500 | | 47(64) /6,000 | | 47(64) /6,000 | |
| | 最大トルク※3 | N・m(kgf・m) /rpm | 58(5.9) /5,000 | | 58(5.9) /5,000 | | 98(10.0) /3,000 | | 98(10.0) /3,000 | |
| | 燃料供給装置 | | EPI(電子制御燃料噴射) | | | | EPI(電子制御燃料噴射) | | | |
| | 使用燃料・タンク容量 | L | 無鉛レギュラーガソリン・27 | | | | 無鉛レギュラーガソリン・27 | | | |
| | ■モーター | 型式 | WA04C型 | | | | WA04C型 | | | |
| 種類 | | 直流同期電動機 | | | | 直流同期電動機 | | | | |
| 最高出力※3 | | kW(PS) /rpm | 1.9(2.6) /1,500 | | 1.9(2.6) /1,500 | | 2.3(3.1) /1,000 | | 2.3(3.1) /1,000 | |
| 最大トルク※3 | | N・m(kgf・m) /rpm | 40(4.1) /100 | | 40(4.1) /100 | | 50(5.1) /100 | | 50(5.1) /100 | |
| ■動力用主電池 | 種類 | リチウムイオン電池 | | | | リチウムイオン電池 | | | | |
| | 容量 | Ah | 5 | | 5 | | 5 | | 5 | |
| ■性能 | WLTC燃費(国土交通省審査値)※1、2 | km/L | 25.1 | 22.4 | 23.9 | 22.4 | 23.9 | 22.4 | 21.9 | 19.8 |
| | | 市街地モード(WLTC-L) | 23.1 | 21.4 | 22.4 | 21.4 | 22.4 | 21.4 | 19.3 | 17.5 |
| | | 郊外モード(WLTC-M) | 26.5 | 23.1 | 25.2 | 23.1 | 25.2 | 23.1 | 23.8 | 21.0 |
| | | 高速道路モード(WLTC-H) | 25.2 | 22.4 | 23.7 | 22.4 | 23.7 | 22.4 | 22.0 | 20.2 |
| | JCO8燃費(国土交通省審査値)※1 | km/L | 30.4 | 27.5 | 28.2 | 27.5 | 28.2 | 27.5 | 26.1 | 24.7 |
| | 主要燃費向上対策 | | ハイブリッドシステム、充電制御付アイドリングストップ装置、可変バルブタイミング、電動パワーステアリング、自動無段変速機(CVT) | | | | ハイブリッドシステム、充電制御付アイドリングストップ装置、可変バルブタイミング、電動パワーステアリング、自動無段変速機(CVT) | | | |
| | 最小回転半径 | m | 4.4 | | 4.4 | | 4.6 | | 4.6 | |
| ■トランスミッション | 変速比 | 前進 | 2.562~0.392 | | 2.562~0.392 | | 2.562~0.392 | | 2.562~0.392 | |
| | | 後退 | 3.115~0.476 | | 3.115~0.476 | | 3.115~0.476 | | 3.115~0.476 | |
| | 最終減速比 | 5.643 | | 5.643 | | 5.643 | | 5.643 | | |

※1: 燃料消費率は定められた試験条件での値です。お客様の使用環境(気象、渋滞等)や運転方法(急発進、エアコン使用時等)に応じて燃料消費率は異なります。
 ※2: WLTCモードは、市街地、郊外、高速道路の各走行モードを平均的な使用時間配分で構成した国際的な走行モードです。市街地モードは、信号や渋滞等の影響を受ける比較的低速な走行を想定、郊外モードは、信号や渋滞等の影響をあまり受けない走行を想定、高速道路モードは、高速道路等での走行を想定しています。

※1: ルーフアンテナを折り畳んだ際の数値です。※2: スズキ株式会社による社内測定値および社内呼称。※3: 〈 〉内は旧単位での参考値です。 ■道路運送車両法による型式指定申請書数値 ◆本仕様・装備は予告なく変更する場合があります。 ■製造事業者: スズキ株式会社

※1 ピュアホワイトパールおよびスチールシルバーメタリックは特別塗装色のため、メーカー希望小売価格27,500円(消費税抜き価格25,000円)高となります。
 ※2 ピュアホワイトパール2トーンカラー(ブラックルーフ)およびスチールシルバーメタリック2トーンカラー(ブラックルーフ)は特別塗装色のため、メーカー希望小売価格88,000円(消費税抜き価格80,000円)高となります。
 ※3 Dピラーデカールおよびカラードアミラー(ブラック)がセットで装備されます。
 *掲載の画像は撮影・印刷条件により、実物と印象が相違する場合があります。

Equipment (主要装備)

MAZDA FLAIR WAGON

○:標準装備、△:メーカーオプション

| 機種名 | フレアワゴン | | | | フレアワゴン カスタムスタイル | | | |
|--|--|----------|----------|----------|-----------------|----------|----------|----------|
| | XG | | XS | | XS | | XT | |
| | 2WD (FF) | フルタイム4WD | 2WD (FF) | フルタイム4WD | 2WD (FF) | フルタイム4WD | 2WD (FF) | フルタイム4WD |
| ■セーフティ | [全車標準装備] ●軽量衝撃吸収ボディ ●歩行者傷害軽減ボディ ●サイドインバクトバー ●頭部衝撃軽減構造インテリア ●頭部衝撃緩和フロントシート ●全席ヘッドレスト (上下可動式) ●ブレーキペダル後退抑制機構 ●チャイルドブルーフ (リアドア) ●スライドドアストッパー (後席両側) ●シートベルト リアシート ELR3点式×2 ●SRSエアバッグシステム 運転席&助手席 ●SRSエアバッグシステム カーテン&運転席・助手席サイド ●ブレーキアシスト ●ヒルホールドコントロール ●エマージェンシーストップシグナル ●ウォーニング (全席シートベルト、ライト消し忘れ、半ドア) ●シートベルト フロントシート プリテンショナー&ロードリミッター機構付ELR3点式×2 ●リアシート i-Size/ISOFIX対応チャイルドシート固定口アアンカレッジ&トップテザーアアンカレッジ ●4輪アンチロック・ブレーキ・システム (4W・ABS) & 電子制御制動力配分システム (EBD) ●ダイナミック・スタビリティ・コントロールシステム [横滑り防止機構] (DSC) & トラクション・コントロール・システム (TCS) | | | | | | | |
| デュアルセンサーブレーキサポート II | ○ | ○ | ○ | ○ | ○ | ○ | ○ | ○ |
| 誤発進抑制制御 [前進時/後退時] | ○ | ○ | ○ | ○ | ○ | ○ | ○ | ○ |
| 低速時ブレーキサポート [前進時/後退時] | ○ | ○ | ○ | ○ | ○ | ○ | ○ | ○ |
| パーキングセンサー (フロント/リア) | ○ | ○ | ○ | ○ | ○ | ○ | ○ | ○ |
| 車線逸脱警報機能 | ○ | ○ | ○ | ○ | ○ | ○ | ○ | ○ |
| 車線逸脱抑制機能 | ○ | ○ | ○ | ○ | ○ | ○ | ○ | ○ |
| ふらつき警報機能 | ○ | ○ | ○ | ○ | ○ | ○ | ○ | ○ |
| 発進お知らせ機能 (先行車/信号切り替わり) | ○ | ○ | ○ | ○ | ○ | ○ | ○ | ○ |
| アダプティブクルーズコントロール (全車速追従機能/停止保持機能付) | — | △ | ○ | ○ | ○ | ○ | ○ | ○ |
| 車線維持支援機能 | — | △ | ○ | ○ | ○ | ○ | ○ | ○ |
| ハイビームアシスト機能 | ○ | ○ | ○ | ○ | ○ | ○ | ○ | ○ |
| 全方位モニター用カメラ (フロント/サイド左右/バック) ※1 | — | △ | △ | △ | ○ | ○ | ○ | ○ |
| 標識認識機能 (車両進入禁止/はみ出し通行禁止/最高速度/一時停止/転回禁止/赤信号) | ○ | ○ | ○ | ○ | ○ | ○ | ○ | ○ |
| ■視界 | [全車標準装備] ●LEDハイマウントストップランプ ●サイドアンダーミラー (助手席側ドアミラー) ●リアワイパー&ウォッシャー ●全面UVカットガラス※2 ●IRカット機能付フロントガラス ●リアウインドーデフォッガー (熱線プリント式) ●リアコンビネーションランプ (LEDストップランプ) ●熱線吸収グリーンガラス (フロントガラス/フロントクォーター/フロントドア) ●ダークテンテッドガラス (リアドア/リアクォーター/バックドア) ●パワーウインドー (ロック機構/運転席オート&挟み込み防止機構付) | | | | | | | |
| LEDヘッドランプ (ハイ/ロービーム:マニュアルレベリング [光軸調整] 機構付) | ○ | ○ | — | — | ○ | ○ | ○ | ○ |
| フルLEDヘッドランプ (ハイ/ロービーム:マニュアルレベリング [光軸調整] 機構付) | — | — | — | — | ○ | ○ | ○ | ○ |
| LEDポジションランプ | ○ | ○ | ○ | ○ | ○ | ○ | ○ | ○ |
| LEDフロントシーケンシャルターンランプ | — | — | — | — | ○ | ○ | ○ | ○ |
| LEDフロントフォグランプ | — | — | — | — | ○ | ○ | ○ | ○ |
| オートライトシステム | ○ | ○ | ○ | ○ | ○ | ○ | ○ | ○ |
| ライト自動消灯システム | ○ | ○ | ○ | ○ | ○ | ○ | ○ | ○ |
| スーパーUV&IRカットガラス (フロントドア) | — | ○ | ○ | ○ | ○ | ○ | ○ | ○ |
| 電動格納リモコン式カラードアミラー | ルーフ同色 | ルーフ同色 | ルーフ同色 | ルーフ同色 | ルーフ同色 | ルーフ同色 | ルーフ同色 | ルーフ同色 |
| オート格納機能 | — | ○ | ○ | ○ | ○ | ○ | ○ | ○ |
| LEDサイドターンランプ付 | — | — | ○ | ○ | ○ | ○ | ○ | ○ |
| ヒーター機能 | — | ○ | — | ○ | — | ○ | — | ○ |
| フロントワイパー (間欠式&ミスト付) | ○ | ○ | ○ | ○ | ○ | ○ | ○ | ○ |
| 時間調整機能 | — | ○ | ○ | ○ | ○ | ○ | ○ | ○ |
| ■エクステリア | [全車標準装備] ●スライドドア (後席両側) | | | | | | | |
| エアロバンパー (フロント/リア) | — | — | — | — | ○ | ○ | ○ | ○ |
| フロントバンパーガーニッシュ | — | — | — | — | 大型メッキ | 大型メッキ | 大型メッキ | 大型メッキ |
| サイドアンダースポイラー | — | — | — | — | ○ | ○ | ○ | ○ |
| ルーフエンドスポイラー | — | — | — | — | ○ | ○ | ○ | ○ |

※1:字光式ナンバープレートは、カスタムスタイルのみ装着可能です。なお、字光式ナンバープレートを装着した場合、全方位モニターの映像が一部遮られることがあります。※2:フロントガラスは合わせガラスの採用により、UVカット機能を持たせています。

Equipment (主要装備)

MAZDA FLAIR WAGON

○:標準装備、△:メーカーオプション

| 機種名 | フレアワゴン | | | | フレアワゴン カスタムスタイル | | | |
|---|---|------------|------------|------------|--------------------|--------------------|--------------------|--------------------|
| | XG | | XS | | XS | | XT | |
| | 2WD (FF) | フルタイム4WD | 2WD (FF) | フルタイム4WD | 2WD (FF) | フルタイム4WD | 2WD (FF) | フルタイム4WD |
| ■エクステリア | アウトドアハンドル | | | | | | | |
| バックドアガーニッシュ | — | — | — | — | メッキ | メッキ | メッキ | メッキ |
| ワンアクション電動スライドドア (後席両側:予約ロック&一時停止機能/挟み込み防止機構付) | — | ○ | ○ | ○ | ○ | ○ | ○ | ○ |
| スライドアイジークロージャー (後席両側) | — | ○ | ○ | ○ | ○ | ○ | ○ | ○ |
| ■インテリア | [全車標準装備] ●デジタルスピードメーター ●燃料残量警告灯 ●サンバイザー (運転席/助手席) ●乗降グリップ (後席両側) ●可倒式アシストグリップ (助手席/後席両側) ●バックドアインサイドグリップ ●フットレスト ●マルチインフォメーションディスプレイ (エネルギーフローインジケーター/アイドリングストップ時間/エコスコア/瞬間燃費/平均燃費/航続可能距離/平均車速/モーション表示/時計/外気温計/シフトインジケーター/オドメーター/トリップメーター/タコメーター/音声案内機能など) ●アクセサリーソケット (インパネ) | | | | | | | |
| ヘッドアップディスプレイ (カラー) | — | — | — | — | ○ | ○ | ○ | ○ |
| シフトゲートガーニッシュ (ピアノブラック調) | — | — | — | — | ○ | ○ | ○ | ○ |
| ステアリングロアガーニッシュ (ピアノブラック調) | — | — | — | — | ○ | ○ | ○ | ○ |
| インパネアッパーガーニッシュ | ブラウン | ブラウン | ブラウン | ブラウン | セミマットボルドー | セミマットボルドー | セミマットボルドー | セミマットボルドー |
| エアコンルーバーガーニッシュ | カフェラテ | カフェラテ | カフェラテ | カフェラテ | ピアノブラック調 | ピアノブラック調 | ピアノブラック調 | ピアノブラック調 |
| フロントドアトリムガーニッシュ | ブラウン/カフェラテ | ブラウン/カフェラテ | ブラウン/カフェラテ | ブラウン/カフェラテ | セミマットボルドー/ピアノブラック調 | セミマットボルドー/ピアノブラック調 | セミマットボルドー/ピアノブラック調 | セミマットボルドー/ピアノブラック調 |
| ビッグオープントレイガーニッシュ (ピアノブラック調) | — | — | — | — | ○ | ○ | ○ | ○ |
| オーディオガーニッシュ (ピアノブラック調) | — | — | — | — | ○ | ○ | ○ | ○ |
| インサイドドアハンドル (メッキ) | — | — | — | — | ○ | ○ | ○ | ○ |
| ドアトリムクロス | — | — | — | — | ○ | ○ | ○ | ○ |
| ステアリング | ウレタン | ○ | ○ | ○ | — | — | — | — |
| 本革巻 | — | — | — | — | ○ | ○ | ○ | ○ |
| リモートコントロールスイッチ (オーディオ/マルチインフォメーションディスプレイ) | ○ | ○ | ○ | ○ | ○ | ○ | ○ | ○ |
| ヒーター | — | — | — | — | ○ | ○ | ○ | ○ |
| シフトスイッチ | — | — | — | — | — | — | — | ○ |
| チルトステアリング | — | — | ○ | ○ | ○ | ○ | ○ | ○ |
| シフトノブ 本革巻 | — | — | — | — | ○ | ○ | ○ | ○ |
| パニティミラー (チケットホルダー付) | ○ | ○ | ○ | ○ | ○ | ○ | ○ | ○ |
| 運転席 | — | ○ | ○ | ○ | ○ | ○ | ○ | ○ |
| 助手席 | — | ○ | ○ | ○ | ○ | ○ | ○ | ○ |
| ロールサンシェード | — | — | ○ | ○ | ○ | ○ | ○ | ○ |
| 折り畳み式シートバックテーブル (後席両側:マルチサイズ対応ドリンクホルダー×1/ショッピングフック×2/タブレットストッパー付) | — | — | ○ | ○ | ○ | ○ | ○ | ○ |
| 残照式3ポジションルームランプ (フロント/センター) | ○ | ○ | ○ | ○ | ○ (LED) | ○ (LED) | ○ (LED) | ○ (LED) |
| ラゲッジルームランプ | — | ○ | ○ | ○ | ○ | ○ | ○ | ○ |
| ■収納 | [全車標準装備] ●インパネボックス (助手席) ●インパネアンダートレイ (運転席) ●グローブボックス ●ラゲッジアンダーボックス ●ボトルホルダー付ドアポケット (フロント×2) ●ボトルホルダー (リアドア×2) ●ユーティリティネット×8 (ラゲッジルーム) ●インパネドリンクホルダー (運転席側/助手席側) ●フロントドアアッパーポケット (運転席/助手席) ●オープントレイ (運転席) ●ビッグオープントレイ (助手席) ●クォーターポケット (後席・運転席側) | | | | | | | |
| アームレストボックス (フロント) | — | ○ | ○ | ○ | ○ | ○ | ○ | ○ |
| シートバックポケット (助手席) | — | ○ | ○ | ○ | ○ | ○ | ○ | ○ |
| シートバックアッパーポケット (運転席/助手席) | — | ○ | ○ | ○ | ○ | ○ | ○ | ○ |
| シートアンダーボックス (助手席) | — | ○ | ○ | ○ | ○ | ○ | ○ | ○ |
| ■シート | [全車標準装備] ●助手席前倒し機構 ●フルフラットシート機構 ●フロントシート ベンチタイプ ●リアシート 左右独立シートスライド&リクライニング機構 ●リアシート ワンタッチダブルフォールディング機構 (分割可倒式) | | | | | | | |
| 運転席シートリフター | — | ○ | ○ | ○ | ○ | ○ | ○ | ○ |

Equipment (主要装備)

MAZDA FLAIR WAGON

○:標準装備、△:メーカーオプション

| 機種名 | フレアワゴン | | | | フレアワゴン カスタムスタイル | | | | |
|-------------|--|----------------------------------|----------|------------------|------------------|------------------|------------------|------------------|---|
| | XG | | XS | | XS | | XT | | |
| | 2WD (FF) | フルタイム4WD | 2WD (FF) | フルタイム4WD | 2WD (FF) | フルタイム4WD | 2WD (FF) | フルタイム4WD | |
| ■シート | センターアームレスト | 前席 | — | ○ | ○ | ○ | ○ | ○ | |
| | | 後席 | — | ○ | ○ | ○ | ○ | ○ | |
| | シートヒーター (運転席/助手席) | | — | ○ | ○ | ○ | ○ | ○ | |
| | マルチユースフラップ | | — | ○ | ○ | ○ | ○ | ○ | |
| | リアシートスライド用ストラップ (ラゲッジフロア) | | — | ○ | ○ | ○ | ○ | ○ | |
| ■空調 | [全車標準装備] ●エコクール ●リアヒーターダクト ●フルオートエアコン (エアフィルター付) | | | | | | | | |
| | スリムサーキュレーター | | — | ○ | ○ | ○ | ○ | ○ | |
| ■オーディオ・他 | オーディオレス | | ○ | ○ | ○ | ○ | ○ | — | |
| | メモリーナビゲーション (9インチHDディスプレイ/フルセグTV/AM・FMラジオ/スマートフォン連携機能付/Bluetooth®対応) | | — | △ | △ | △ | ○ | ○ | |
| | スピーカー | 2スピーカー (フロント×2) | ○ | ○ | — | — | — | — | |
| | | 6スピーカー (フロント×2/リア×2/フロントツイーター×2) | — | — | ○ | ○ | ○ | ○ | |
| | アンテナ | 可倒式ルーフアンテナ | ○ | ○ | ○ | ○ | ○ | ○ | ○ |
| | | TV用ガラスアンテナ | — | △ | △ | △ | △ | ○ | ○ |
| | | GPSアンテナ | — | △ | △ | △ | △ | ○ | ○ |
| | USB端子×1 | | — | △ | △ | △ | △ | ○ | |
| | ハンズフリーマイク | | — | △ | △ | △ | △ | ○ | |
| | USBチャージャー (Type-A×1/Type-C×1) | | — | ○ (インパネ/後席・運転席側) | ○ (インパネ/後席・運転席側) | ○ (インパネ/後席・運転席側) | ○ (インパネ/後席・運転席側) | ○ (インパネ/後席・運転席側) | |
| ■シャシー&メカニズム | [全車標準装備] ●マイルドハイブリッド ●アイドリングストップシステム ●パワーステアリング | | | | | | | | |
| | フロントブレーキ | ディスク | ○ | — | ○ | — | ○ | — | |
| | | ベンチレーテッドディスク | — | ○ | — | ○ | — | ○ | |
| | フットパーキングブレーキ | | ○ | ○ | — | — | — | — | |
| | 電動パーキングブレーキ | | — | △ | ○ | ○ | ○ | ○ | |
| | ブレーキホールド | | — | △ | ○ | ○ | ○ | ○ | |
| | パワーモード | | — | — | — | — | — | ○ | |
| | スタビライザー | フロント | ○ | ○ | ○ | ○ | ○ | ○ | |
| | リア | ○ | — | ○ | — | ○ | — | | |
| ■タイヤ&ホイール | 155/65R14 75Sタイヤ&14インチスチールホイール+フルホイールキャップ | | ○ | ○※3 | — | — | — | — | |
| | 165/55R15 75Vタイヤ&15インチアルミホイール | | — | — | ○ | ○ | ○ | ○ | |
| ■セキュリティ・他 | [全車標準装備] ●パンク修理キット※4 ●パワードアロック (バックドア運動) ●イモビライザー (国土交通省認可品) ●セキュリティアラームシステム ●アドバンストキーレスエントリー (アンサーバック機能付) & キーレスプッシュボタンスタートシステム | | | | | | | | |

※3:2トーンカラー (ベージュルーフ)仕様車のホイールキャップは、2トーンフルホイールキャップ (シルバー×ベージュ) となります。※4:タイヤのバースト時など、応急修理できない場合があります。詳しくは営業スタッフにおたずねください。

●SRS:Supplemental Restraint System (補助拘束装置) 運転席&助手席エアバッグは横方向や後方からの衝撃、横転および転覆した場合は作動しません。カーテン&運転席・助手席サイドエアバッグは横方向からの衝撃を感じた場合、感知した側が作動しますが、正面や後方からの衝突時や衝撃が小さい場合には作動しません。すべてのSRSエアバッグはシートベルトをしたうえで補助拘束装置です。シートベルトは必ず装着してください。●アドバンストキーレスエントリー&キーレスプッシュボタンスタートシステムを電波障害となるような機器 (携帯電話など)と重ねて携帯した場合、機能しないことがあります。その際は、アドバンストキーを離してご使用ください。●寒冷地仕様を特に設定しておりません。全車寒冷地を考慮した仕様となっております。●メーカーオプションにつきましては「Price&Maker Set Options (価格&メーカーセットオプション)」をご確認ください。

Price & Maker Set Options (価格&メーカーセットオプション)

MAZDA FLAIR WAGON

▲—▲:セットオプション

| メーカー希望車両本体小売価格 ()内は消費税抜き価格 | | | メーカーセットオプション価格 | 組合せ表 | |
|-----------------------------|--|-------------------------|---------------------|------|---------------------|
| □ XS | 2WD・CVT | 4WD・CVT | | | |
| | ¥1,716,000 (¥1,560,000) | ¥1,835,900 (¥1,669,000) | | | |
| 全方位モニター用メモリーナビゲーションパッケージ | ●メモリーナビゲーション (9インチHDディスプレイ/フルセグTV・AM/FMラジオ・スマートフォン連携機能付/Bluetooth®対応) ●全方位モニター用カメラ (フロント/サイド左右/バック) ※ ●TV用ガラスアンテナ ●GPSアンテナ ●USB端子×1 ●ハンズフリーマイク ●専用オーディオガーニッシュ | | ¥195,800 (¥178,000) | ▲ | ▲ |
| セーフティプラスパッケージ | ●アダプティブクルーズコントロール (全車速追従機能/停止保持機能付) ●車線維持支援機能 ●電動パーキングブレーキ ●ブレーキホールド | | ¥66,000 (¥60,000) | | ▲ |
| メーカーセットオプション合計 | | | ¥195,800 (¥178,000) | | ¥261,800 (¥238,000) |

| メーカー希望車両本体小売価格 ()内は消費税抜き価格 | | | メーカーセットオプション価格 | 組合せ表 | |
|-----------------------------|--|-------------------------|---------------------|------|--|
| □ カスタムスタイル XS | 2WD・CVT | 4WD・CVT | | | |
| | ¥2,006,400 (¥1,824,000) | ¥2,126,300 (¥1,933,000) | | | |
| 全方位モニター用メモリーナビゲーションパッケージ | ●メモリーナビゲーション (9インチHDディスプレイ/フルセグTV・AM/FMラジオ・スマートフォン連携機能付/Bluetooth®対応) ●全方位モニター用カメラ (フロント/サイド左右/バック) ※ ●TV用ガラスアンテナ ●GPSアンテナ ●USB端子×1 ●ハンズフリーマイク ●専用オーディオガーニッシュ | | ¥195,800 (¥178,000) | ▲ | |
| メーカーセットオプション合計 | | | ¥195,800 (¥178,000) | | |

※字光式ナンバープレートは、カスタムスタイルのみ装着可能です。なお、字光式ナンバープレートを装着した場合、全方位モニターの映像が一部遮られることがあります。

●メーカーオプションはご注文時に申し受けます。メーカーの工場では装着するため、ご注文後はお受けできませんのでご了承ください。

| 機種名 | フレアワゴン | | フレアワゴン カスタムスタイル | |
|--------------------------|-------------------------|-------------------------|-------------------------|-------------------------|
| | XG | | XT | |
| | 2WD (FF) | 4WD | 2WD (FF) | 4WD |
| ■メーカー希望小売価格 ()内は消費税抜き価格 | ¥1,541,100 (¥1,401,000) | ¥1,667,600 (¥1,516,000) | ¥2,280,300 (¥2,073,000) | ¥2,400,200 (¥2,182,000) |

≪ リサイクル料金表 ≫

| 車名 | リサイクル預託金 | | | | 資金管理料金 | 合計 |
|-------------|-------------|----------|--------|--------|--------|--------|
| | シュレッダーダスト料金 | エアバッグ類料金 | フロン類料金 | 情報管理料金 | | |
| FLAIR WAGON | ¥6,150 | ¥2,700 | ¥0 | ¥130 | ¥290 | ¥9,270 |

機種別減税対象車

●機種別減税対象につきましては、オフィシャルサイト内のエコカーラインナップ (<https://www.mazda.co.jp/purchase/eco/>) をご覧いただくか、営業スタッフにおたずねください。



Color Combination (カラーコンビネーション)







MAZDA FLAIR WAGON

| 機種名 | フレアワゴン | | フレアワゴン カスタムスタイル |
|-----------------------------------|--------|-----|-----------------|
| | XG | XS | XS/XT |
| ■シート表皮 | ファブリック | | ファブリック(一部レザー調) |
| ■ボディカラー | | | |
| ビュアホワイトパール2トーンカラー(ブラックルーフ)※1 | — | — | ○※2 |
| スチールシルバーメタリック2トーンカラー(ブラックルーフ)※1 | — | — | ○※2 |
| オフブルーメタリック2トーンカラー(ベージュルーフ)※3 | — | ○※4 | — |
| ミモザイエローパールメタリック2トーンカラー(ベージュルーフ)※3 | — | ○※4 | — |
| トニーブラウンメタリック2トーンカラー(ベージュルーフ)※3 | — | ○※4 | — |
| スチールシルバーメタリック※5 | — | — | ○ |
| ビュアホワイトパール※5 | ○ | ○ | ○ |
| ブルーイッシュブラックパール3 | ○ | ○ | ○ |
| オフブルーメタリック | ○ | — | — |
| インディゴブルーメタリック2 | — | — | ○ |
| ミモザイエローパールメタリック | ○ | — | — |
| トニーブラウンメタリック | ○ | — | — |
| モスグレーメタリック | ○ | ○ | — |

※1:ビュアホワイトパール2トーンカラー(ブラックルーフ)およびスチールシルバーメタリック2トーンカラー(ブラックルーフ)は特別塗装色のため、メーカー希望小売価格88,000円(消費税抜き価格80,000円)高となります。※2:Dピラーデカールおよびカラードアミラー(ブラック)がセットで装備されます。※3:オフブルーメタリック2トーンカラー(ベージュルーフ)、ミモザイエローパールメタリック2トーンカラー(ベージュルーフ)およびトニーブラウンメタリック2トーンカラー(ベージュルーフ)は特別塗装色のため、メーカー希望小売価格60,500円(消費税抜き価格55,000円)高となります。※4:Dピラーデカール、カラードアミラー(ベージュ)、2トーンフルホイールキャップ(シルバー×ベージュ)およびBピラーブラックアウトがセットで装備されます。※5:スチールシルバーメタリックおよびビュアホワイトパールは特別塗装色のため、メーカー希望小売価格27,500円(消費税抜き価格25,000円)高となります。

Environmental Specifications (環境仕様)

MAZDA FLAIR WAGON

| 機種名 | フレアワゴン | | | | フレアワゴン カスタムスタイル | | | |
|-----------|---|--------------|---|--------------|---|--------------|---|--------------|
| | XG | | XS | | XS | | XT | |
| | 2WD (FF) | フルタイム4WD | 2WD (FF) | フルタイム4WD | 2WD (FF) | フルタイム4WD | 2WD (FF) | フルタイム4WD |
| ■車名・型式 | マツダ・5AA-MM94S | | | | マツダ・5AA-MM94S | | | |
| ■エンジン | 型式 R06D型 | | | | 型式 R06D型 | | | |
| | 総排気量 L 0.657 | | | | 総排気量 L 0.657 | | | |
| ■燃料消費率 | WLTC燃費(国土交通省審査値)*1,2 km/L | | | | WLTC燃費(国土交通省審査値)*1,2 km/L | | | |
| | 25.1 | 22.4 | 23.9 | 22.4 | 23.9 | 22.4 | 21.9 | 19.8 |
| | 市街地モード(WLTC-L) | | 23.1 | | 21.4 | | 19.3 | |
| | 郊外モード(WLTC-M) | | 26.5 | | 23.1 | | 23.8 | |
| | 高速道路モード(WLTC-H) | | 25.2 | | 22.4 | | 21.0 | |
| | CO ₂ 排出量 g/km | 92 | 104 | 97 | 104 | 97 | 106 | 117 |
| | JCO ₈ 燃費(国土交通省審査値)*1 km/L | 30.4 | 27.5 | 28.2 | 27.5 | 28.2 | 26.1 | 24.7 |
| | CO ₂ 排出量 g/km | 76 | 84 | 82 | 84 | 82 | 89 | 94 |
| 備考 |  | |  | |  | |  | |
| ■排出ガス | 適合規制または認定レベル | | | | 適合規制または認定レベル | | | |
| |  | | | |  | | | |
| | WLTCモード | CO | g/km | 1.15 | 1.15 | | 1.15 | |
| | 規制値・認定値 | NMHC | g/km | 0.05 | 0.05 | | 0.075 | |
| | | NOx | g/km | 0.025 | 0.025 | | 0.038 | |
| ■車外騒音 | 適合規制レベル | | | | 適合規制レベル | | | |
| | 加速/定常/近接 dB(A) | | | | 加速/定常/近接 dB(A) | | | |
| | 70(規制値)/-/76 | 70(規制値)/-/73 | 70(規制値)/-/76 | 70(規制値)/-/73 | 70(規制値)/-/76 | 70(規制値)/-/73 | 70(規制値)/-/75 | 70(規制値)/-/73 |
| ■エアコン冷媒 | 種類(GWP値※1)・使用量 | | | | 種類(GWP値※1)・使用量 | | | |
| | HFO-1234yf(1※2)・320g | | | | HFO-1234yf(1※2)・320g | | | |
| ■車室内VOC | 自工会目標達成(厚生労働省室内濃度指針値以下) | | | | 自工会目標達成(厚生労働省室内濃度指針値以下) | | | |
| ■環境負荷物質削減 | 鉛※3 | | | | 鉛※3 | | | |
| | 使用部品:電子基板・電気部品のはんだ、圧電素子など | | | | 使用部品:電子基板・電気部品のはんだ、圧電素子など | | | |
| | 水銀※4 | | | | 水銀※4 | | | |
| | 六価クロム | | | | 六価クロム | | | |
| | カドミウム | | | | カドミウム | | | |
| ■リサイクル | リサイクルし易い材料使用部品 | | | | リサイクルし易い材料使用部品 | | | |
| | インストルメントパネル、グローブボックス、ピラートリム/ガーニッシュ、ドアトリム、バンパー(フロント/リア)、カウルトップガーニッシュにリサイクルし易い熱可塑性樹脂を使用 | | | | インストルメントパネル、グローブボックス、ピラートリム/ガーニッシュ、ドアトリム、バンパー(フロント/リア)、カウルトップガーニッシュにリサイクルし易い熱可塑性樹脂を使用 | | | |
| | 樹脂、ゴム部品への材料表示 | | | | 樹脂、ゴム部品への材料表示 | | | |
| | リサイクル材使用部品 | | | | リサイクル材使用部品 | | | |
| | ドアトリムポケット、シートアンダーボックス(助手席)等 | | | | ドアトリムポケット、シートアンダーボックス(助手席)等 | | | |

*1:燃料消費率は定められた試験条件での値です。お客様の使用環境(気象、渋滞等)や運転方法(急発進、エアコン使用時等)に応じて燃料消費率は異なります。

*2:WLTCモードは、市街地、郊外、高速道路の各走行モードを平均的な使用時間配分で構成した国際的な走行モードです。市街地モードは、信号や渋滞等の影響を受ける比較的低速な走行を想定、郊外モードは、信号や渋滞等の影響をあまり受けない走行を想定、高速道路モードは、高速道路等での走行を想定しています。

*3:鉛:バッテリーは回収ルートが確立されていますので対象外となります。*4:ナビゲーション等の液晶ディスプレイ、コンビネーションメーター、ディスプレイヘッドランプ、室内蛍光灯(交通安全上必須な部品の極微量使用を除外)

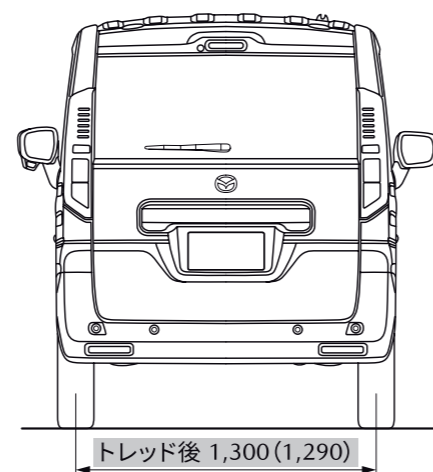
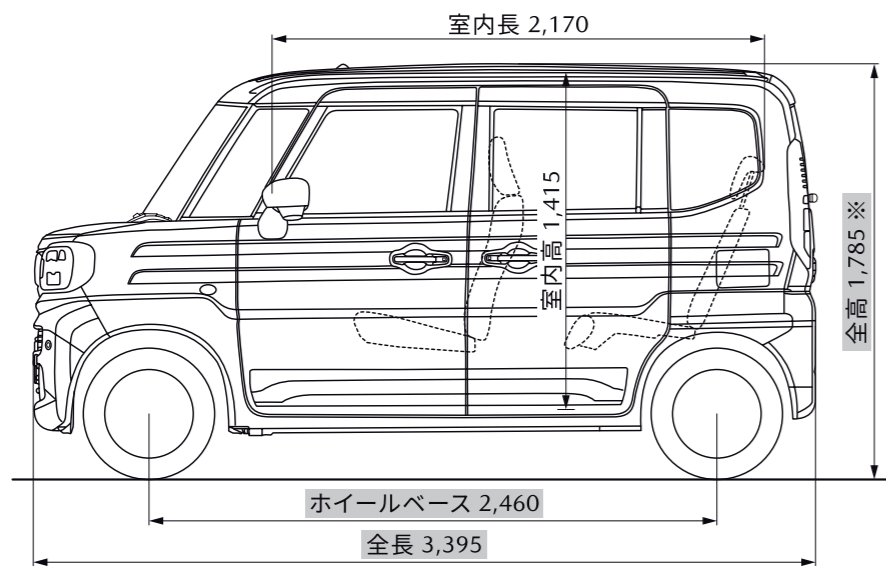
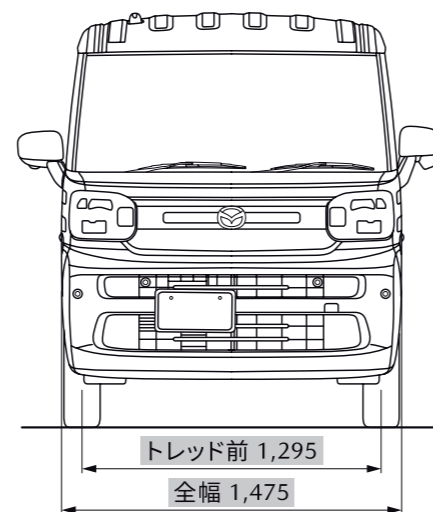
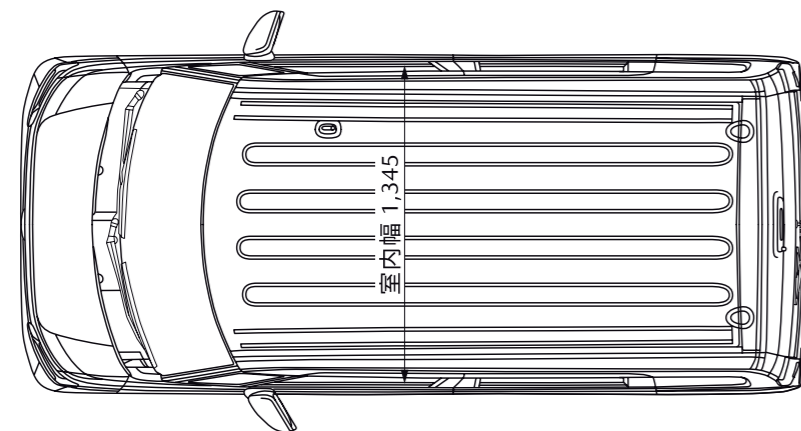

※ルーフアンテナを折り畳んだ際の数値です。 ●寸法は、スズキ株式会社による社内測定値となります(■部を除く)。

愛車と時を重ねていく喜びを、あなたに。

単なる道具ではなく、まるで人生のパートナーのように気持ちが通いあう存在。そんな愛車との暮らしを、より豊かに安心して楽しんでいただくために。マツダのすべてを熟知し、確かな技術を持つスペシャリストが、いつまでもあなたのカーライフをサポートします。

■残価設定型クレジット マツダスカイプラン

<https://www.mazda.co.jp/purchase/credit-plan/>



■万一の故障を無料で修理 マツダ延長保証

<https://www.mazda.co.jp/purchase/carlife-care/encho-hosho/5years/>



■マツダ自動車保険 スカイプラス

<https://www.mazda.co.jp/purchase/carlife-care/insurance/>



■高品質メンテナンス パック de メンテ

<https://www.mazda.co.jp/purchase/carlife-care/packdemente/>



●マツダのソーシャルメディアはこちら
<https://www.mazda.co.jp/experience/socialmedia/>



●CLUB MAZDA 登録はこちら
https://www.mazda.co.jp/clubmazda_intro/



●マツダ統合報告書 (マツダの目指す姿や取り組みについて)
<https://www.mazda.com/ja/investors/library/annual/>



●軽四輪自動車にも保管場所が必要です。
●後席もシートベルト。チャイルドシートも忘れずに。発進・加速はゆるやかに。エコドライブを心がけよう。
(このカタログについてのお問い合わせ先)お近くの販売会社または ☎ マツダ(株) コールセンターへどうぞ。
全国共通フリーダイヤル ☎ 0120-386-919 受付時間 平日9:00~17:00 土・日・祝日9:00~12:00 13:00~17:00

掲載の画像は撮影・印刷条件により、実物と印象が相違する場合があります。また、ボディカラー及び内装色が実車と違って見えることがあります。本カタログの画像は合成です。このカタログは2024年3月現在のものです。地球環境にやさしい印刷用紙を使用しています。

マツダ株式会社 〒730-8670 広島県安芸郡府中町新地3-1
マツダ公式サイト www.mazda.co.jp/

39KFW390_2403A

