

# MAZDA FLAIR WAGON Technical Information

# Specifications (主要諸元)

2020年5月現在のもので / 【 】内は、4WD車

		フレアワゴン		フレアワゴン タフスタイル		フレアワゴン カスタムスタイル			
■車種		5ドア		5ドア		5ドア			
機種名		HYBRID XG	HYBRID XS	HYBRID XS	HYBRID XT	HYBRID XG	HYBRID XS	HYBRID XT	
駆動方式		2WD(FE)/フルタイム4WD		2WD(FE)/フルタイム4WD		2WD(FE)/フルタイム4WD			
■エンジンタイプ		660 DOHC VVT		660 DOHC VVT	660 DOHC VVTターボ	660 DOHC VVT		660 DOHC VVTターボ	
■トランスミッションタイプ		自動無段変速機(CVT)		自動無段変速機(CVT)	自動無段変速機(CVT・7速マニュアルモード付)	自動無段変速機(CVT)		自動無段変速機(CVT・7速マニュアルモード付)	
■環境対応車		★エコカー減税/☆グリーン化特例対象車		★/☆	★/☆	★/☆		★/ー	
■車名・型式		マツダ・DAA-MM53S		マツダ・DAA-MM53S		マツダ・DAA-MM53S			
■寸法・重量・定員		全長×全幅×全高※1		全長×全幅×全高※1		全長×全幅×全高※1			
		mm	3,395×1,475×1,785	mm	3,395×1,475×1,785	3,395×1,475×1,785			
		ルーフレール装着車	—	3,395×1,475×1,800	3,395×1,475×1,800	—			
		室内寸法(長さ×幅×高さ)※2	mm		2,155×1,345×1,410		2,155×1,345×1,410		
		ホイールベース	mm		2,460		2,460		
		トレッド	mm		1,295/1,300【1,295/1,290】		1,295/1,300【1,295/1,290】		
		最低地上高※2	mm		150		150		
		乗車定員	名		4		4		
		車両重量	kg		850【900】 870【920】		880【930】 890【940】 900【950】		
		ルーフレール装着車	—		880【930】 890【940】		—		
■ステアリング・サスペンション・ブレーキ		ステアリング※2		ラック&ピニオン式		ラック&ピニオン式			
		サスペンション	前		マクファーソンストラット式		マクファーソンストラット式		
			後		トーションビーム式【L.T.L.(アイソレーテッド・トローリング・リンク)式】		トーションビーム式【L.T.L.(アイソレーテッド・トローリング・リンク)式】		
		ブレーキ	前		ディスク【ベンチレーテッドディスク】		ベンチレーテッドディスク		
			後		リーディングトローリング式ドラム		リーディングトローリング式ドラム		
■エンジン		型式		R06A型		R06A型			
		種類※2	水冷4サイクル直列3気筒DOHC12バルブ VVT		水冷4サイクル直列3気筒DOHC12バルブ VVT	水冷4サイクル直列3気筒DOHC12バルブ VVT インタークーラーターボ	水冷4サイクル直列3気筒DOHC12バルブ VVT インタークーラーターボ		
		総排気量	L		0.658		0.658		
		ボア×ストローク	mm		64.0×68.2		64.0×68.2		
		圧縮比※2	11.5		11.5	9.1	11.5 9.1		
		最高出力※3	kW(PS)/rpm		38(52)/6,500		38(52)/6,500 47(64)/6,000		
		最大トルク※3	N・m(kgf・m)/rpm		60(6.1)/4,000		60(6.1)/4,000 98(10.0)/3,000		
		燃料供給装置	EPI(電子制御燃料噴射)		EPI(電子制御燃料噴射)				
		使用燃料・タンク容量	L		無鉛レギュラーガソリン・27		無鉛レギュラーガソリン・27		
■モーター		型式		WA05A型		WA05A型			
		種類	直流同期電動機		直流同期電動機				
		最高出力※3	kW(PS)/rpm		2.3(3.1)/1,000		2.3(3.1)/1,000		
		最大トルク※3	N・m(kgf・m)/rpm		50(5.1)/100		50(5.1)/100		
■動力用主電池		種類		リチウムイオン電池		リチウムイオン電池			
		個数	5		5				
		容量	Ah		10				
■性能		JC08モード 燃費(国土交通省審査値)* km/L		30.0【26.4】	28.2【26.4】	28.2【26.4】	25.6【24.0】	28.2【26.4】 25.6【24.0】	
		主要燃費向上対策 ハイブリッドシステム、充電制御付アイドルストップ装置、可変バルブタイミング(吸排気[VVT車]/吸気[VVTターボ車])、電動パワーステアリング、ロックアップ機構付トルコンパーター、自動無段変速機(CVT)							
		最小回転半径	m		4.4		4.4 4.6		
■トランスミッション		変速比		前進		2.386~0.426		2.386~0.426	
				後退		2.505		2.505	
		最終減速比		6.512		6.512		6.512	

★はエコカー減税(環境対応車普及促進税制)対象車として、新車届出時に重量税の軽減措置(2021年4月30日まで)が受けられます。また、☆はグリーン化特例対象車として、新車届出の翌年度に軽自動車税(種別割)の軽減措置(2021年3月31日までの新車届出車が対象)が受けられます。詳しくは営業スタッフにおたずねください。

\*燃料消費率は定められた試験条件での値です。お客様の使用環境(気象、渋滞等)や運転方法(急発進、エアコン使用時等)に応じて燃料消費率は異なります。

※1:ルーファアンテナを折り畳んだ際の数値です。※2:社内測定値および社内呼称。※3:( )内は旧単位での参考値です。

■道路運送車両法による型式指定申請書数値 ◆本仕様・装備は予告なく変更する場合があります。 ■製造事業者:スズキ株式会社

# Equipment (主要装備)

○:標準装備、△:メーカーオプション

機種名	フレアワゴン				フレアワゴン タフスタイル				フレアワゴン カスタムスタイル							
	HYBRID XG		HYBRID XS		HYBRID XS		HYBRID XT		HYBRID XG		HYBRID XS		HYBRID XT			
	2WD (FF)	フルタイム4WD	2WD (FF)	フルタイム4WD	2WD (FF)	フルタイム4WD	2WD (FF)	フルタイム4WD	2WD (FF)	フルタイム4WD	2WD (FF)	フルタイム4WD	2WD (FF)	フルタイム4WD		
<b>■ セーフティ</b> [全車標準装備] <ul style="list-style-type: none"> <li>●軽量衝撃吸収ボディ</li> <li>●全席 ヘッドレスト(上下可動式)</li> <li>●SRSエアバッグシステム 運転席&amp;助手席</li> <li>●車両接近通報装置</li> <li>●シートベルト フロントシート プリテンショナー&amp;可変ロードリミッター機構付ELR3点式×2</li> <li>●4輪アンチロック・ブレーキ・システム(4W-ABS) &amp; 電子制御制動力配分システム(EBD)</li> </ul>	<ul style="list-style-type: none"> <li>●歩行者傷害軽減ボディ</li> <li>●ブレーキペダル後退抑制機構</li> <li>●SRSエアバッグシステム フロントサイド</li> <li>●シートベルト アンカーアジャスター(運転席/助手席)</li> </ul>				<ul style="list-style-type: none"> <li>●サイドインバトバー</li> <li>●チャイルドブルーフ(リアドア)</li> <li>●ブレーキアシスト</li> <li>●リアシート ISOFIX対応チャイルドシート固定ロアアンカレッジ&amp;トップテザーアンカレッジ</li> <li>●ダイナミック・スタビリティ・コントロールシステム[横滑り防止機構](DSC) &amp; トラクション・コントロール・システム(TCS)</li> </ul>				<ul style="list-style-type: none"> <li>●頭部衝撃軽減構造インテリア</li> <li>●スライドドアストッパー(後席両側)</li> <li>●ヒルホールドコントロール</li> <li>●ウォーニング(運転席シートベルト、ライト消し忘れ、半ドア)</li> </ul>				<ul style="list-style-type: none"> <li>●頭部衝撃緩和とフロントシート</li> <li>●シートベルト リアシート ELR3点式×2</li> <li>●エマージェンシーストップシグナル</li> </ul>			
SRSエアバッグシステム カーテン	—	—	—	—	—	—	—	—	—	—	—	—	—	○		
デュアルセンサーブレーキサポート	○	○	○	○	○	○	○	○	○	○	○	○	○	○		
誤発進抑制機能[前進時]	○	○	○	○	○	○	○	○	○	○	○	○	○	○		
後退時ブレーキサポート	○	○	○	○	○	○	○	○	○	○	○	○	○	○		
誤発進抑制機能[後退時]	○	○	○	○	○	○	○	○	○	○	○	○	○	○		
車線逸脱警報機能	○	○	○	○	○	○	○	○	○	○	○	○	○	○		
ふらつき警報機能	○	○	○	○	○	○	○	○	○	○	○	○	○	○		
先行車発進お知らせ機能	○	○	○	○	○	○	○	○	○	○	○	○	○	○		
ハイビームアシスト機能	○	○	○	○	○	○	○	○	○	○	○	○	○	○		
リアパーキングセンサー	○	○	○	○	○	○	○	○	○	○	○	○	○	○		
全方位モニター用カメラ(フロント/サイド左右/バック)※1	—	△	—	△	—	△	—	△	—	△	—	△	—	△		
標識認識機能(進入禁止)	—	△	—	△	—	△	—	△	—	△	—	△	—	△		
ウォーニング(助手席シートベルト)	—	○	—	○	—	○	—	○	—	○	—	○	—	○		
クルーズコントロール	—	—	—	—	—	—	—	—	—	—	—	—	—	—		
<b>■ 視界</b> [全車標準装備] <ul style="list-style-type: none"> <li>●LEDハイマウントストップランプ</li> <li>●リアウインドーデフォグガー(熱線プリント式)</li> <li>●ダークティンテッドガラス(リアドア/リアクォーター/バックドア)</li> </ul>	<ul style="list-style-type: none"> <li>●フロントワイパー(簡欠式&amp;ミスト付)</li> <li>●リアコンビネーションランプ(LEDストップランプ)</li> </ul>				<ul style="list-style-type: none"> <li>●リアワイパー&amp;ウォッシャー</li> <li>●熱線吸収グリーンガラス(フロントガラス/フロントクォーター/フロントドア)</li> <li>●パワーウインドー(ロック機構/運転席オート&amp;挟み込み防止機構付)</li> </ul>				<ul style="list-style-type: none"> <li>●全面UVカットガラス※2</li> <li>●IRカット機能付フロントガラス</li> </ul>							
マルチリフレクターハロゲンヘッドランプ(ロービーム:マニュアルレベリング[光軸調整]機構付)	○	○	—	—	—	—	—	—	—	—	—	—	—	—		
LEDヘッドランプ(ロービーム:オートレベリング[光軸調整]機構付)	—	△	—	△	—	△	—	△	—	△	—	△	—	△		
LEDヘッドランプ(ハイ/ロービーム:オートレベリング[光軸調整]機構付)	—	—	—	—	○	○	—	—	○	○	—	—	○	○		
LEDポジションランプ	—	△	—	△	○	○	—	—	○	○	—	—	○	○		
LEDフロントフォグランプ	—	—	—	—	○	○	—	—	○	○	—	—	○	○		
オートライトシステム	○	○	○	○	○	○	○	○	○	○	○	○	○	○		
ライト自動消灯システム	○	○	○	○	○	○	○	○	○	○	○	○	○	○		
スーパーUV & IRカットガラス(フロントドア)	—	○	—	○	—	○	—	○	—	○	—	○	—	○		
電動格納リモコン式カラードアミラー	ルーフ同色	ルーフ同色	ルーフ同色	ルーフ同色	ガンメタリック	ガンメタリック	ルーフ同色	ルーフ同色	ルーフ同色	ルーフ同色	ルーフ同色	ルーフ同色	ルーフ同色	ルーフ同色		
オート格納機能	—	○	—	○	○	○	—	—	○	○	—	—	○	○		
LEDサイドターンランプ付※3	—	△	—	△	○	○	—	—	○	○	—	—	○	○		
ヒーター機能	—	○	—	○	—	○	—	○	—	○	—	○	—	○		
サイドアンダーミラー(フロントヒラー・助手席側)	○	○	○	○	○	○	○	○	○	○	○	○	○	○		
後方視界支援ミラー	—	○	—	○	○	○	—	—	○	○	—	—	○	○		

※1: ショップオプションの全方位モニター対応ナビゲーションの装着を前提とした仕様です。また、字光式ナンバープレートを装着した場合、全方位モニターの映像が一部遮られることがあります。※2: フロントガラスは合わせガラスの採用により、UVカット機能を持たせています。※3: LEDサイドターンランプ付ドアミラー装着車にはフェンダーターンランプは装備されません。

# Equipment (主要装備)

○:標準装備、△:メーカーオプション

機種名	フレアワゴン				フレアワゴン タフスタイル				フレアワゴン カスタムスタイル							
	HYBRID XG		HYBRID XS		HYBRID XS		HYBRID XT		HYBRID XG		HYBRID XS		HYBRID XT			
	2WD (FF)	フルタイム4WD	2WD (FF)	フルタイム4WD	2WD (FF)	フルタイム4WD	2WD (FF)	フルタイム4WD	2WD (FF)	フルタイム4WD	2WD (FF)	フルタイム4WD	2WD (FF)	フルタイム4WD		
<b>■エクステリア</b> [全車標準装備] ●ヒラーブラックアウト※4	●スライドドア(後席両側)															
ヘッドランプガーニッシュ	—	—	—	—	ガンメタリック	ガンメタリック	—	—	—	—	—	—	—	—		
エアロバンパー(フロント/リア)	—	—	—	—	—	—	○	○	○	○	○	○	○	○		
LEDイルミネーション(フロントバンパー)	—	—	—	—	—	—	—	—	—	—	—	—	—	—		
フロントグリル	ボディ同色	メッキ	—	—	ガンメタリック/メッキ	ガンメタリック/メッキ	メッキ/ブラックメッキ	メッキ/ブラックメッキ	メッキ/ブラックメッキ	メッキ/ブラックメッキ	メッキ/ブラックメッキ	メッキ/ブラックメッキ	メッキ/ブラックメッキ	メッキ/ブラックメッキ		
サイドアンダースポイラー	—	—	—	—	—	—	○	○	○	○	○	○	○	○		
ルーフェンドスポイラー	—	—	—	—	—	—	○	○	○	○	○	○	○	○		
アウトドアハンドル	ボディ同色	ボディ同色	—	—	ガンメタリック	ガンメタリック	ボディ同色	メッキ	メッキ	メッキ	メッキ	メッキ	メッキ	メッキ		
サイドドアガーニッシュ	—	—	—	—	ガンメタリック	ガンメタリック	—	—	—	—	—	—	—	—		
バックドアガーニッシュ	ボディ同色	ボディ同色	—	—	ガンメタリック	ガンメタリック	メッキ	メッキ	メッキ	メッキ	メッキ	メッキ	メッキ	メッキ		
ルーフレール	—	△(シルバー)※5	—	—	○(ブラック)	○(ブラック)	—	—	—	—	—	—	—	—		
ワンアクション電動スライドドア (予約ロック&一時停止機能/挟み込み防止機構付)	後席・助手席側	—	○	—	○	○	○	○	○	○	○	○	○	○		
	後席・運転席側	—	○	—	○	○	—	—	—	—	—	—	—	—		
スライドアイズ	後席両側	—	○	—	○	○	○	○	○	○	○	○	○	○		
<b>■インテリア</b> [全車標準装備] ●盤面発光式メーター(常時照明式)	●ステータスインフォメーションランプ				●燃料残量警告灯				●サンバイザー(運転席/助手席)				●乗降グリップ(後席両側)			
	●可倒式アシストグリップ(助手席/後席両側)				●バックドアインサイドグリップ				●フットレスト				●残照式3ポジションルームランプ(フロント/センター)			
	●マルチインフォメーションディスプレイ(エネルギーフローインジケーター/積算アイドルリングストップ時間・節約燃料/エコスコア/外気温度計/シフトポジションインジケーター/オドメーター&トリップメーター【瞬間燃費/平均燃費/航続可能距離】)															
ヘッドアップディスプレイ(フロントガラス照射タイプ/カラー)	—	△	—	—	—	○	—	—	△	○	—	—	—	—		
インストルメントパネル	アイボリー	アイボリー(光沢タイプ)	ガンメタリック	ガンメタリック	ガンメタリック	ガンメタリック	ブラックパール	ブラックパール	ブラックパール	ブラックパール	ブラックパール	ブラックパール	ブラックパール	ブラックパール		
インパネデコレーションパネル	ブラック	シルバー	シルバー	シルバー	シルバー	シルバー	シルバー	シルバー	シルバー	シルバー	シルバー	シルバー	シルバー	シルバー		
エアコンルーバー	リング(センター)	レッド	レッド	オレンジメタリック	オレンジメタリック	メッキ	メッキ	メッキ	メッキ	メッキ	メッキ	メッキ	メッキ	メッキ		
	ノブ(運転席/助手席)	ブラック	ブラック	ブラック	ブラック	メッキ	メッキ	メッキ	メッキ	メッキ	メッキ	メッキ	メッキ	メッキ		
	シャットダイヤル(運転席/助手席)	レッド	レッド	ブラック	ブラック	ブラック	ブラック	ブラック	ブラック	ブラック	ブラック	ブラック	ブラック	ブラック		
オーディオガーニッシュ	ブラック	ブラックパール/シルバー	ブラックパール/シルバー	ブラックパール/シルバー	ブラックパール/シルバー	ブラックパール/シルバー	ブラックパール/シルバー	ブラックパール/シルバー	ブラックパール/シルバー	ブラックパール/シルバー	ブラックパール/シルバー	ブラックパール/シルバー	ブラックパール/シルバー	ブラックパール/シルバー		
フロントインサイドドアハンドル(メッキ)	—	—	—	—	—	—	○	○	○	○	○	○	○	○		
フロントドアアームレスト ブラックパール加飾	—	—	—	—	—	—	○	○	○	○	○	○	○	○		
タコメーター	—	—	—	—	—	—	○	○	○	○	○	○	○	○		
ステアリング	ウレタン	○	○	—	—	—	○	○	○	○	○	○	○	○		
	本革巻	—	—	○(ブラックステッチ)	○(ブラックステッチ)	—	○(レッドステッチ)	○(レッドステッチ)	○(レッドステッチ)	○(レッドステッチ)	○(レッドステッチ)	○(レッドステッチ)	○(レッドステッチ)	○(レッドステッチ)		
	オーディオリモートコントロールスイッチ	—	△	○	○	○	○	○	○	○	○	○	○	○		
	シフトスイッチ	—	—	—	—	○	—	—	—	—	—	—	—	—		
チルトステアリング	—	○	○	○	○	○	○	○	○	○	○	○	○	○		
シフトノブ 本革巻	—	—	—	—	—	○(ブラックステッチ)	—	—	—	—	○(レッドステッチ)	○(レッドステッチ)	○(レッドステッチ)	○(レッドステッチ)		
パニティミラー(チケットホルダー付)	運転席	○	○	○	○	○	○	○	○	○	○	○	○	○		
	助手席	—	○	○	○	○	○	○	○	○	○	○	○	○		
アクセサリーソケット	インパネ	○	○	○	○	○	○	○	○	○	○	○	○	○		
	後席・運転席側	—	○	○	○	○	○	○	○	○	○	○	○	○		
ロールサンシェード	—	○	○	○	○	○	○	○	○	○	○	○	○	○		
折り畳みシートバックテーブル (ドリンクホルダー×2/ショッピングフック×3)[後席用]	運転席	—	—	○	○	—	○	○	○	○	○	○	○	○		
	助手席	—	—	—	—	—	○	○	○	○	○	○	○	○		
ラゲッジルームランプ	—	○	○	○	○	○	○	○	○	○	○	○	○	○		

※4:ブルーイッシュブラックパール3塗装車を除く。※5:2トーンルーフパッケージを選択した場合、装着できます。

# Equipment (主要装備)

○: 標準装備、△: メーカーオプション

機種名	フレアワゴン				フレアワゴン タフスタイル				フレアワゴン カスタムスタイル							
	HYBRID XG		HYBRID XS		HYBRID XS		HYBRID XT		HYBRID XG		HYBRID XS		HYBRID XT			
	2WD (FF)	フルタイム4WD	2WD (FF)	フルタイム4WD	2WD (FF)	フルタイム4WD	2WD (FF)	フルタイム4WD	2WD (FF)	フルタイム4WD	2WD (FF)	フルタイム4WD	2WD (FF)	フルタイム4WD		
■ <b>収納</b>	[全車標準装備] ●インパネアップボックス(助手席) ●シートアンダーボックス(助手席) ●インパネドリンクホルダー(運転席側/助手席側)															
	●インパネボックス(助手席) ●ラゲッジアンダーボックス※6 ●ショッピングフック(インパネ/ラゲッジサイド助手席側)				●インパネアンダーレイ(運転席) ●ボトルホルダー付ドアポケット(フロント×2)				●インパネセンターポケット ●ボトルホルダー(リアドア×2)				●グローブボックス ●ユーティリティナット×4(ラゲッジルーム)			
アームレストボックス(フロント)	—		○		○		○		○		○		○			
シートバックポケット(助手席)	—		○		○(メッシュタイプ上下2分割)		○(メッシュタイプ上下2分割)		○		○		○			
ドアミドルポケット(フロント×2)	レッド		レッド		ブラック		ブラック		ブラック		ブラック		ブラック			
クォーターポケット(後席・運転席側)	レッド		レッド		ブラック		ブラック		ブラック		ブラック		ブラック			
■ <b>シート</b>	[全車標準装備] ●助手席前倒し機構 ●リアシート 左右独立シートスライド&リクライニング機構															
	●フルフラットシート機構				●フロントシート ベンチタイプ(センターアームレスト付)				●リアシート ワンタッチダブルフォールディング機構(分割可倒式)							
運転席シートリフター	—		○		○		○		○		○		○			
シートヒーター	—		○		○		○		—		○		—			
			運転席													
			助手席													
防汚タイプラゲッジフロア	—		—		○		○		—		—		—			
リアシートスライド用ストラップ(ラゲッジフロア)	—		○		○		○		○		○		○			
シート表皮 ファブリック	○		○		○(撥水加工/オレンジステッチ)		○(撥水加工/オレンジステッチ)		○		○(一部レザー調/レッドステッチ)		○(一部レザー調/レッドステッチ)			
■ <b>空調</b>	[全車標準装備] ●エコクール ●エアコンルーバー(風量調整機能付) ●リアヒーターダクト ●フルオートエアコン(抗菌処理タイプ/エアフィルター付)															
スリムサーキュレーター	—		○		○		○		—		○		○			
■ <b>オーディオ・他</b>	[全車標準装備] ●オーディオレス															
スピーカー	2スピーカー(フロント×2)		○		○		—		—		○		—			
	6スピーカー(フロント×2/リア×2/フロントツイーター×2)		—		—		○		○		—		○			
アンテナ	可倒式ルーフアンテナ(ラジオ用)		○		○		○		○		○		○			
	TV用ガラスアンテナ(フルセグ)		—		△		—		○		△		○			
	GPSアンテナ		—		△		—		○		△		○			
USB端子	—		△		—		○		—		△		○			
■ <b>シャシー&amp;メカニズム</b>	[全車標準装備] ●マイルドハイブリッド ●アイドリングストップシステム ●パワーステアリング ●フットパーキングブレーキ															
フロントブレーキ	ディスク		○		—		○		—		○		—			
	ベンチレーテッドディスク		—		○		—		○		○		○			
スタビライザー	フロント		○		○		○		○		○		○			
	リア		○		—		○		—		○		—			
■ <b>タイヤ&amp;ホイール</b>	155/65R14 75Sタイヤ&14×4 $\frac{1}{2}$ Jインチスチールホイール+フルホイールキャップ		○		○		—		—		—		—			
	155/65R14 75Sタイヤ&14×4 $\frac{1}{2}$ Jインチアルミホイール		—		△		—		—		○		—			
	155/65R14 75Sタイヤ&14×4 $\frac{1}{2}$ Jインチアルミホイール+ハーフホイールキャップ		—		—		○		—		—		—			
	165/55R15 75Vタイヤ&15×4 $\frac{1}{2}$ Jインチアルミホイール		—		—		—		—		○		○			
■ <b>セキュリティ・他</b>	[全車標準装備] ●パンク修理キット ●パワードアロック(バックドア連動) ●車速連動式オートドアロック ●イモビライザー(国土交通省認可品) ●セキュリティアラームシステム※7															
	●アドバンストキーレスエントリー(アンサーバック機能付)&キーレスブッシュボタンスタートシステム															

※6: 2WD車と4WD車で形状が異なります。※7: セキュリティアラームシステムは、作動しない状態に設定することができます。詳しくは営業スタッフにおたずねください。

●SRS: Supplemental Restraint System(補助拘束装置) 運転席&助手席エアバッグは横方向や後方からの衝撃、横転および転覆した場合や正面からの衝撃が小さい場合には作動しません。カーテン&フロントサイドエアバッグは横方向からの衝撃を感知した場合、感知した側が作動しますが、正面や後方からの衝突時や衝撃が小さい場合には作動しません。すべてのSRSエアバッグはシートベルトをしたうえで補助拘束装置です。シートベルトは必ず装着してください。●寒冷地仕様を特に設定していません。全車寒冷地を考慮した仕様となっております。●アドバンストキーレスエントリー&キーレスブッシュボタンスタートシステムを電波障害となるような機器(携帯電話、PDAなど)と重ねて携帯した場合、機能しないことがあります。その際は、アドバンストキーを離してご使用ください。●メーカーオプションにつきましては右頁の「Maker Set Options(メーカーセットオプション)」をご確認ください。

# Maker Set Options (メーカーセットオプション)

▲▲:セットオプション / 【 】内は、4WD車

□フレアワゴン HYBRID XS	メーカー希望小売価格 ( )内は消費税抜き価格	販売車種コード:A・B・Dブロック					
		912・21・0 [91B・21・0]	913・31・0 [91C・31・0]	922・21・1 [92B・21・1]	923・31・1 [92C・31・1]	914・31・0 [91D・31・0]	924・31・1 [92D・31・1]
<b>アップグレードパッケージ</b> ●155/65R14 75Sタイヤ&14×4 <sup>1</sup> / <sub>2</sub> Jインチアルミホイール ●LEDヘッドランプ(ロービーム:オートレベリング[光軸調整]機構付) ●LEDポジションランプ ●LEDサイドターンランプ付ドアミラー	¥77,000 (¥70,000)		▲		▲		▲
<b>2トーンルーフパッケージ</b> ●2トーンカラー(ルーフ/ドアミラー:ホワイト塗装) ●ベージュ内装 ●ルーフレール(シルバー)	¥66,000 (¥60,000)			▲	▲		▲
<b>全方位モニター用カメラパッケージ※1</b> ●全方位モニター用カメラ(フロント/サイド左右/バック)※2 ●ヘッドアップディスプレイ(フロントガラス照射タイプ/カラー) ●ステアリング オーディオリモートコントロールスイッチ ●標識認識機能(進入禁止) ●TV用ガラスアンテナ(フルセグ) ●GPSアンテナ ●USB端子	¥88,000 (¥80,000)					▲	▲

□フレアワゴン カスタムスタイル HYBRID XS	メーカー希望小売価格 ( )内は消費税抜き価格	販売車種コード:A・B・Dブロック	
		932・51・0 [93B・51・0]	933・51・0 [93C・51・0]
<b>全方位モニター用カメラパッケージ※1</b> ●全方位モニター用カメラ(フロント/サイド左右/バック)※2 ●ヘッドアップディスプレイ(フロントガラス照射タイプ/カラー) ●TV用ガラスアンテナ(フルセグ) ●GPSアンテナ ●標識認識機能(進入禁止) ●USB端子	¥85,800 (¥78,000)		▲

## ◀ メーカーオプション設定なし ▶

機種名	販売車種コード:A・B・Dブロック	
フレアワゴン	HYBRID XG	911・11・0[91A・11・0]
フレアワゴン タフスタイル	HYBRID XS	951・62・0[95A・62・0]
	HYBRID XT	952・62・0[95B・62・0]
フレアワゴン カスタムスタイル	HYBRID XG	931・41・0[93A・41・0]
	HYBRID XT	942・61・0[94B・61・0]

※1:ショップオプションの全方位モニター対応ナビゲーションの装着を前提とした仕様です。※2:字光式ナンバープレートを装着した場合、全方位モニターの映像が一部遮られることがあります。  
 ●メーカーオプションはご注文時に申し受けます。メーカーの工場では装着するため、ご注文後はお受けできませんのでご了承ください。

# Color Combination (カラーコンビネーション)

[ ]内は、販売車種コード:Cブロック

機種名	フレアワゴン		フレアワゴン タフスタイル	フレアワゴン カスタムスタイル	
	ブラック内装	ベージュ内装	ブラック内装	ブラック内装	
	HYBRID XG/HYBRID XS	HYBRID XS	HYBRID XS/HYBRID XT	HYBRID XG	HYBRID XS/HYBRID XT
■ボディカラー					
チアフルピンクメタリック2トーンカラー(ホワイトルーフ)※1	—	○ [1T]	—	—	—
オフブルーメタリック2トーンカラー(ホワイトルーフ)※1	—	○ [2T]	—	—	—
ピュアホワイトパール2トーンカラー(ブラックルーフ)※2	—	—	—	—	○ [3W]
オフブルーメタリック2トーンカラー(ガンメタリックルーフ)※3	—	—	○ [4D]	—	—
ツールグリーンパールメタリック2トーンカラー(ガンメタリックルーフ)※3	—	—	○ [5D]	—	—
アクティブイエロー2トーンカラー(ガンメタリックルーフ)※3	—	—	○ [6D]	—	—
オフブルーメタリック	○ [BS]	—	—	—	—
スチールシルバーメタリック※3	—	—	—	○ [HU]	○ [HW]
ブルーイッシュブラックパール3	○ [LS]	—	—	○ [LU]	○ [LW]
ムーンライトバイオレットパールメタリック※3	—	—	—	○ [PU]	○ [PW]
シルキーシルバーメタリック	○ [SS]	—	—	—	—
シフォンアイボリーメタリック	○ [VS]	—	—	—	—
ピュアホワイトパール※3	○ [ZS]	—	○ [ZD]	○ [ZU]	○ [ZW]

※1:チアフルピンクメタリック2トーンカラー(ホワイトルーフ)およびオフブルーメタリック2トーンカラー(ホワイトルーフ)はメーカーセットオプションです。詳しくは上表の「Maker Set Options(メーカーセットオプション)」をご確認ください。また、ルーフおよびドアミラーはホワイト塗装となります。※2:ピュアホワイトパール2トーンカラー(ブラックルーフ)は特別塗装色のため、メーカー希望小売価格66,000円(消費税抜き価格60,000円)高となります。また、ルーフおよびドアミラーはブルーイッシュブラックパール3塗装となります。※3:オフブルーメタリック2トーンカラー(ガンメタリックルーフ)、ツールグリーンパールメタリック2トーンカラー(ガンメタリックルーフ)、アクティブイエロー2トーンカラー(ガンメタリックルーフ)、スチールシルバーメタリック、ムーンライトバイオレットパールメタリックおよびピュアホワイトパールは特別塗装色のため、メーカー希望小売価格22,000円(消費税抜き価格20,000円)高となります(タフスタイルのピュアホワイトパールは特別塗装色ですが車両本体価格に含まれています)。

# Price (価格)

機種名	フレアワゴン				フレアワゴン タフスタイル			
	HYBRID XG		HYBRID XS		HYBRID XS		HYBRID XT	
	2WD(FF)	フルタイム4WD	2WD(FF)	フルタイム4WD	2WD(FF)	フルタイム4WD	2WD(FF)	フルタイム4WD
■メーカー希望小売価格 ( )内は消費税抜き価格	¥1,358,500 (¥1,235,000)	¥1,481,700 (¥1,347,000)	¥1,496,000 (¥1,360,000)	¥1,619,200 (¥1,472,000)	¥1,666,500 (¥1,515,000)	¥1,786,400 (¥1,624,000)	¥1,834,800 (¥1,668,000)	¥1,954,700 (¥1,777,000)

機種名	フレアワゴン カスタムスタイル					
	HYBRID XG		HYBRID XS		HYBRID XT	
	2WD(FF)	フルタイム4WD	2WD(FF)	フルタイム4WD	2WD(FF)	フルタイム4WD
■メーカー希望小売価格 ( )内は消費税抜き価格	¥1,606,000 (¥1,460,000)	¥1,729,200 (¥1,572,000)	¥1,721,500 (¥1,565,000)	¥1,844,700 (¥1,677,000)	¥1,906,300 (¥1,733,000)	¥2,029,500 (¥1,845,000)

## ◀ リサイクル料金表 ▶

車名	リサイクル預託金				資金管理料金	合計
	シュレッダーダスト料金	エアバッグ類料金	フロン類料金	情報管理料金		
FLAIR WAGON	¥5,570	¥2,330	¥1,740	¥130	¥290	¥10,060

□ 機種別減税対象一覧		フレアワゴン			フレアワゴン タフスタイル		フレアワゴン カスタムスタイル	
機種名	HYBRID XG		HYBRID XS	HYBRID XS	HYBRID XT	HYBRID XG/HYBRID XS		HYBRID XT
	2WD(FF)	フルタイム4WD	2WD(FF)/フルタイム4WD	2WD(FF)/フルタイム4WD	2WD(FF)/フルタイム4WD	2WD(FF)/フルタイム4WD	2WD(FF)/フルタイム4WD	
■ 環境性能	2020年度 燃費基準+20%達成	2020年度燃費基準+10%達成		2020年度 燃費基準+10%達成	2020年度燃費基準達成	2020年度 燃費基準+10%達成	2020年度燃費基準達成	
	+ 平成17年排出ガス基準75%低減レベル(SU-LEV)			+ 平成17年排出ガス基準75%低減レベル(SU-LEV)		+ 平成17年排出ガス基準75%低減レベル(SU-LEV)		
■ 軽自動車税(環境性能割)	課税率	非課税	非課税	非課税	非課税	非課税	非課税	
■ エコカー減税	重量税	50%減税	25%減税	25%減税	25%減税	25%減税	25%減税	
■ グリーン化特例	軽自動車税(種別割)	概ね25%減税		概ね25%減税	対象外	概ね25%減税	対象外	

●軽自動車税(環境性能割)は、新車届出時の環境性能に応じて自家用届出車は、非課税または1%~2%課税されます(2021年3月31日まで)。ただし、2021年3月31日までに新車届出する場合、軽自動車税(環境性能割)の税率が1%軽減されます。●エコカー減税(環境対応車普及促進税制)は、新車届出時に重量税の軽減措置(2021年4月30日まで)が受けられます。●グリーン化特例は、新車届出の翌年度に軽自動車税(種別割)の軽減措置(2021年3月31日までの新車届出車対象)が受けられます。●詳しくは営業スタッフにおたずねください。

●本カタログに記載の価格はメーカー希望小売価格(消費税10%込み)です。価格については販売会社が独自に定めておりますので、詳しくは各販売会社におたずねください。また、保険料、税金(消費税除く)、届出などに伴う諸費用や、各販売会社でセットする付属品の費用は別途申し受けます。●記載の価格には、パンク修理キット、タイヤ交換用工具が含まれています。●別途リサイクル料金が必要となります。

# Environmental Specifications (環境仕様)

【 】内は、4WD車

機種名	フレアワゴン		フレアワゴン タフスタイル		フレアワゴン カスタムスタイル			
	HYBRID XG	HYBRID XS	HYBRID XS	HYBRID XT	HYBRID XG/HYBRID XS	HYBRID XT		
	2WD(FF)/フルタイム4WD		2WD(FF)/フルタイム4WD		2WD(FF)/フルタイム4WD			
■車名・型式	マツダ・DAA-MM53S		マツダ・DAA-MM53S		マツダ・DAA-MM53S			
■エンジン	型式	R06A型		R06A型		R06A型		
	総排気量	L	0.658		0.658		0.658	
■燃料消費率	JC08モード燃費(国土交通省審査値)*	km/L	30.0[26.4]	28.2[26.4]	28.2[26.4]	25.6[24.0]	28.2[26.4]	25.6[24.0]
	CO <sub>2</sub> 排出量	g/km	77.4[87.9]	82.3[87.9]	82.3[87.9]	90.7[96.7]	82.3[87.9]	90.7[96.7]
	備考		2020年度燃費基準+20%達成 【2020年度燃費基準+10%達成】	2020年度燃費基準+10%達成	2020年度燃費基準+10%達成	2020年度燃費基準達成	2020年度燃費基準達成	2020年度燃費基準+10%達成
■排出ガス	適合規制または認定レベル		平成17年排出ガス基準75%低減レベル(SU-LEV)					
	JC08H+JC08Cモード 規制値・認定値	CO	g/km	1.15				
		NMHC	g/km	0.013				
		NOx	g/km	0.013				
	参考		九都県市指定低公害車の基準に適合					
■車外騒音	適合規制レベル	dB(A)	平成28年騒音規制に適合 加速走行騒音規制値:72(M1A1A)					
■エアコン冷媒	種類(GWP値※1)・使用量		HFC-134a(1,430※2)・300g					
■車室内VOC			自工会目標達成(厚生労働省室内濃度指針値以下)					
■環境負荷物質	鉛※3		自工会2006年目標達成(1996年時点の1/10以下)					
	水銀※4		自工会目標達成(2005年1月以降使用禁止)					
	六価クロム		自工会目標達成(2008年1月以降使用禁止)					
	カドミウム		自工会目標達成(2007年1月以降使用禁止)					
■リサイクル	リサイクルし易い材料使用部品		インストルメントパネル、ドアトリム、ピラートリム、ダッシュサイドトリム、サイドシルスカッフ、カウルトップガーニッシュ、バンパー(フロント/リア)などに熱可塑性樹脂を使用					
	樹脂、ゴム部品への材料表示		材料名表示あり					
	リサイクル材使用部品		フードサイレンサ、ダッシュサイレンサ、助手席シートアンダーボックス等	カウルフロントサイレンサ、ダッシュサイレンサ、助手席シートアンダーボックス等				

\*燃料消費率は定められた試験条件での値です。お客様の使用環境(気象、渋滞等)や運転方法(急発進、エアコン使用時等)に応じて燃料消費率は異なります。

※1:GWP:Global Warming Potential(地球温暖化係数)※2:フロン法において、カーエアコン冷媒は、2023年度までにGWP150以下(対象の乗用車における国内向け年間出荷台数の加重平均値)にすることを求められております。※3:鉛バッテリーは回収ルートが確立されていますので対象外となります。※4:車両性能および交通安全を確保する上で必要最低限使用しています。

# Dimensions (四面図)

( )内は、4WD車

## フレアワゴン HYBRID XS

単位(mm)

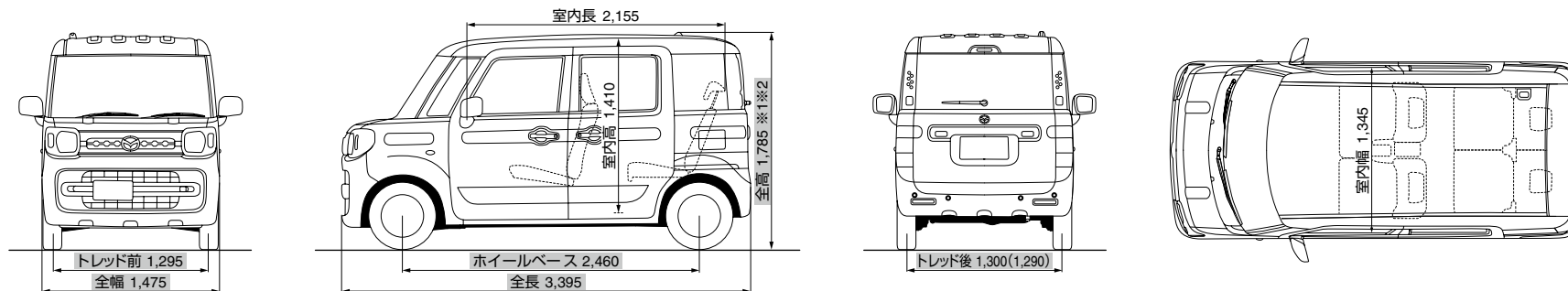

## フレアワゴン タフスタイル HYBRID XT

単位(mm)

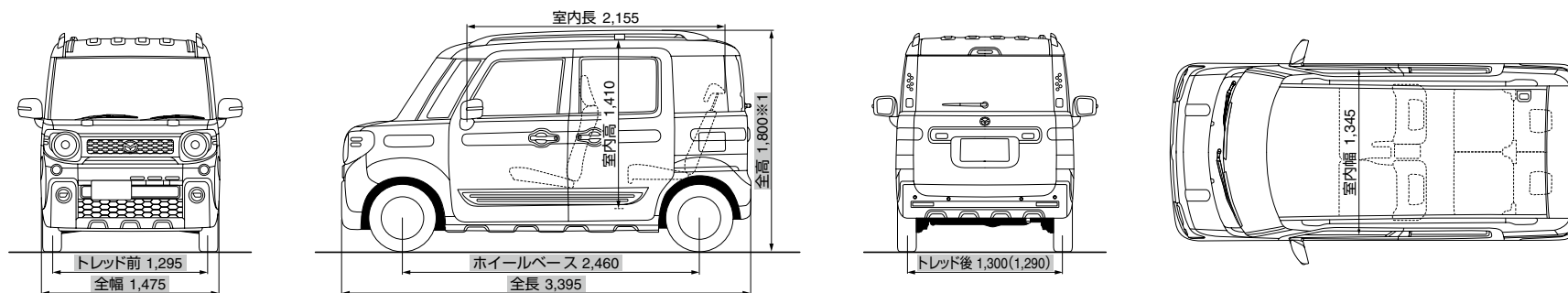

## フレアワゴン カスタムスタイル HYBRID XT

単位(mm)

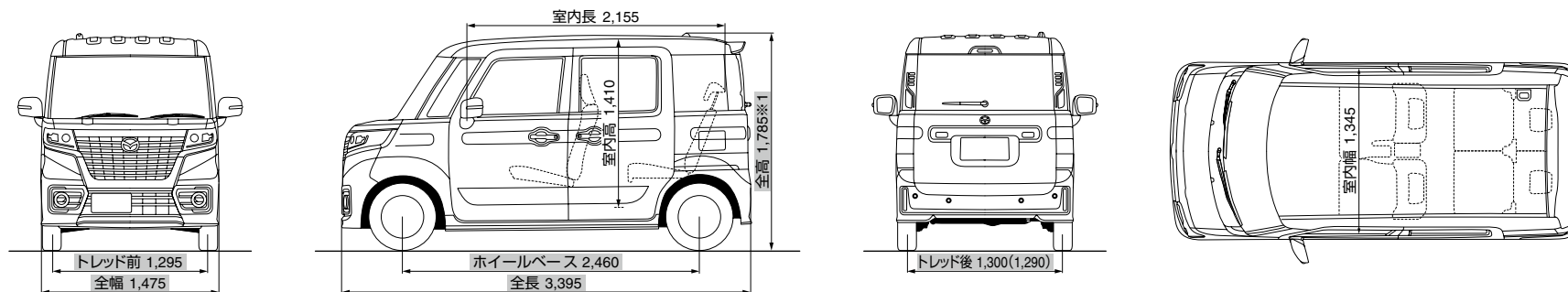

\*1:ルーフアンテナを折り畳んだ際の数値です。\*2:ルーフレール装着車は、1,800mmとなります。●寸法は、社内測定値となります(■部を除く)。