

MAZDA FLAIR WAGON Technical Information

Specifications (主要諸元)

2021年3月現在のものです / 【 】内は、4WD車

		フレアワゴン		フレアワゴン タフスタイル		フレアワゴン カスタムスタイル			
■車種	ボディタイプ	5ドア		5ドア		5ドア			
	機種名	HYBRID XG	HYBRID XS	HYBRID XS	HYBRID XT	HYBRID XG	HYBRID XS	HYBRID XT	
	駆動方式	2WD (FF) / フルタイム4WD		2WD (FF) / フルタイム4WD		2WD (FF) / フルタイム4WD			
■エンジンタイプ		660 DOHC VVT		660 DOHC VVT	660 DOHC VVTターボ	660 DOHC VVT		660 DOHC VVTターボ	
■トランスミッションタイプ		自動無段変速機 (CVT)		自動無段変速機 (CVT)	自動無段変速機 (CVT・7速マニュアルモード付)	自動無段変速機 (CVT)		自動無段変速機 (CVT・7速マニュアルモード付)	
■車名・型式		マツダ・5AA-MM53S		マツダ・5AA-MM53S	マツダ・4AA-MM53S	マツダ・5AA-MM53S		マツダ・4AA-MM53S	
■寸法・重量・定員	全長×全幅×全高※1	mm 3,395×1,475×1,785		3,395×1,475×1,800		3,395×1,475×1,785			
	室内寸法(長さ×幅×高さ)※2	mm 2,155×1,345×1,410		2,155×1,345×1,410		2,155×1,345×1,410			
	ホイールベース	mm 2,460		2,460		2,460			
	トレッド 前/後	mm 1,295/1,300【1,295/1,290】		1,295/1,300【1,295/1,290】		1,295/1,300【1,295/1,290】			
	最低地上高※2	mm 150		150		150			
	乗車定員	名 4		4		4			
	車両重量	kg	850【900】	870【920】	880【930】	890【940】	880【930】	890【940】	900【950】
■ステアリング・サスペンション・ブレーキ	ステアリング※2	ラック&ピニオン式		ラック&ピニオン式		ラック&ピニオン式			
	サスペンション	前	マクファーソンストラット式		マクファーソンストラット式		マクファーソンストラット式		
		後	トーションビーム式【I.T.L.(アイソレーテッド・トレーリング・リンク)式】		トーションビーム式【I.T.L.(アイソレーテッド・トレーリング・リンク)式】		トーションビーム式【I.T.L.(アイソレーテッド・トレーリング・リンク)式】		
	ブレーキ	前	ディスク【ベンチレーテッドディスク】		ディスク【ベンチレーテッドディスク】		ベンチレーテッドディスク		
	後	リーディングトレーリング式ドラム		リーディングトレーリング式ドラム		リーディングトレーリング式ドラム			
■エンジン	型式	R06A型		R06A型		R06A型			
	種類※2	水冷4サイクル直列3気筒DOHC12バルブ VVT		水冷4サイクル直列3気筒DOHC12バルブ VVT	水冷4サイクル直列3気筒DOHC12バルブ VVTインタークーラーターボ	水冷4サイクル直列3気筒DOHC12バルブ VVT	水冷4サイクル直列3気筒DOHC12バルブ VVTインタークーラーターボ		
	総排気量	L	0.658		0.658		0.658		
	ボア×ストローク	mm	64.0×68.2		64.0×68.2		64.0×68.2		
	圧縮比※2		11.5		11.5	9.1	11.5		9.1
	最高出力※3	kW(PS) / rpm	38(52) / 6,500		38(52) / 6,500	47(64) / 6,000	38(52) / 6,500		47(64) / 6,000
	最大トルク※3	N・m(kgf・m) / rpm	60(6.1) / 4,000		60(6.1) / 4,000	98(10.0) / 3,000	60(6.1) / 4,000		98(10.0) / 3,000
	燃料供給装置		EPI(電子制御燃料噴射)		EPI(電子制御燃料噴射)		EPI(電子制御燃料噴射)		
	使用燃料・タンク容量	L	無鉛レギュラーガソリン・27		無鉛レギュラーガソリン・27		無鉛レギュラーガソリン・27		
	■モーター	型式	WA05A型		WA05A型		WA05A型		
種類		直流同期電動機		直流同期電動機		直流同期電動機			
最高出力※3		kW(PS) / rpm	2.3(3.1) / 1,000		2.3(3.1) / 1,000		2.3(3.1) / 1,000		
最大トルク※3		N・m(kgf・m) / rpm	50(5.1) / 100		50(5.1) / 100		50(5.1) / 100		
■動力用主電池	種類	リチウムイオン電池		リチウムイオン電池		リチウムイオン電池			
	個数	5		5		5			
	容量	Ah	10		10		10		
■性能	WLTCモード燃費(国土交通省審査値)*1,2	km/L	22.2【20.2】	21.2【20.2】	21.2【20.2】	19.8【19.2】	21.2【20.2】	19.8【19.2】	
		市街地モード(WLTC-L)	21.0【19.3】	20.3【19.3】	20.3【19.3】	18.1【17.2】	20.3【19.3】	18.1【17.2】	
		郊外モード(WLTC-M)	23.5【21.1】	22.3【21.1】	22.3【21.1】	21.2【20.4】	22.3【21.1】	21.2【20.4】	
		高速道路モード(WLTC-H)	21.9【20.1】	21.0【20.1】	21.0【20.1】	19.7【19.4】	21.0【20.1】	19.7【19.4】	
	JC08モード燃費(国土交通省審査値)*1	km/L	30.0【26.4】	28.2【26.4】	28.2【26.4】	24.8【23.2】	28.2【26.4】	24.8【23.2】	
	主要燃費向上対策		ハイブリッドシステム、充電制御付アイドリングストップ装置、可変バルブタイミング(吸排気[VVT車]/吸気[VVTターボ車])、電動パワーステアリング、ロックアップ機構付トルクコンバーター、自動無段変速機(CVT)						
最小回転半径	m	4.4		4.4		4.4	4.6		
■トランスミッション	変速比	前進	2.386~0.426		2.386~0.426		2.386~0.426		
		後退	2.505		2.505		2.505		
	最終減速比		6.512		6.512		6.512		

*1: 燃料消費率は定められた試験条件での値です。お客様の使用環境(気象、渋滞等)や運転方法(急発進、エアコン使用時等)に応じて燃料消費率は異なります。
 *2: WLTCモードは、市街地、郊外、高速道路の各走行モードを平均的な使用時間配分で構成した国際的な走行モードです。市街地モードは、信号や渋滞等の影響を受ける比較的低速な走行を想定、郊外モードは、信号や渋滞等の影響をあまり受けない走行を想定、高速道路モードは、高速道路等での走行を想定しています。

※1: ルーフアンテナを折り畳んだ際の数値です。※2: スズキ株式会社による社内測定値および社内呼称。※3: 〈 〉内は旧単位での参考値です。 ■道路運送車両法による型式指定申請書数値 ◆本仕様・装備は予告なく変更する場合があります。 ■製造事業者: スズキ株式会社

Equipment (主要装備)

MAZDA FLAIR WAGON

○:標準装備、△:メーカーオプション

機種名	フレアワゴン				フレアワゴン タフスタイル				フレアワゴン カスタムスタイル					
	HYBRID XG		HYBRID XS		HYBRID XS		HYBRID XT		HYBRID XG		HYBRID XS		HYBRID XT	
	2WD (FF)	フルタイム4WD	2WD (FF)	フルタイム4WD	2WD (FF)	フルタイム4WD	2WD (FF)	フルタイム4WD	2WD (FF)	フルタイム4WD	2WD (FF)	フルタイム4WD	2WD (FF)	フルタイム4WD
■セーフティ	[全車標準装備] ●軽量衝撃吸収ボディ ●歩行者傷害軽減ボディ ●サイドインパクトバー ●頭部衝撃軽減構造インテリア ●頭部衝撃緩和とフロントシート ●全席ヘッドレスト(上下可動式) ●ブレーキペダル後退抑制機構 ●チャイルドブルーフ(リアドア) ●スライドドアストッパー(後席両側) ●シートベルト リアシート ELR3点式×2 ●SRSエアバッグシステム 運転席&助手席 ●SRSエアバッグシステム カーテン&フロントサイド ●ブレーキアシスト ●ヒルホールドコントロール ●エマージェンシーストップシグナル ●車両接近通報装置 ●シートベルト アンカーアジャスター(運転席/助手席) ●ウォーニング(運転席シートベルト、ライト消し忘れ、半ドア) ●シートベルト フロントシート プリテンショナー&可変ロードリミッター機構付ELR3点式×2 ●リアシート ISOFIX対応チャイルドシート固定口アンカレッジ&トップテザーアンカレッジ ●4輪アンチロック・ブレーキシステム(4W-ABS) & 電子制御制動力配分システム(EBD) ●ダイナミック・スタビリティ・コントロールシステム[横滑り防止機構] (DSC) &トラクション・コントロールシステム(trcs)													
デュアルカメラブレーキサポート	○		○				○			○		○		○
誤発進抑制機能[前進時]	○		○		○		○		○		○		○	
後退時ブレーキサポート	○		○		○		○		○		○		○	
誤発進抑制機能[後退時]	○		○		○		○		○		○		○	
車線逸脱警報機能	○		○		○		○		○		○		○	
ふらつき警報機能	○		○		○		○		○		○		○	
先行車発進お知らせ機能	○		○		○		○		○		○		○	
アダプティブクルーズコントロール(ACC) [全車追従機能付]	—		△		○		○		○		○		○	
ハイビームアシスト機能	○		○		○		○		○		○		○	
リアパーキングセンサー	○		○		○		○		○		○		○	
全方位モニター用カメラ(フロント/サイド左右/バック)※1	—		△		—		○		—		△		○	
標識認識機能(進入禁止/はみ出し通行禁止/最高速度/一時停止)	—		△		—		○		—		△		○	
ウォーニング(助手席シートベルト)	—		○		○		○		○		○		○	
■視界	[全車標準装備] ●LEDハイマウントストップランプ ●サイドアンダーミラー(フロントビラー-助手席側) ●リアワイパー&ウォッシャー ●全面UVカットガラス※2 ●IRカット機能付フロントガラス ●リアウインドーデフォグガー(熱線プリント式) ●リアコンビネーションランプ(LEDストップランプ) ●熱線吸収グリーンガラス(フロントガラス/フロントクォーター/フロントドア) ●ダークティントドガラス(リアドア/リアクォーター/バックドア) ●パワーウィンドー(ロック機構/運転席オート&挟み込み防止機構付)													
マルチリフレクターハロゲンヘッドランプ(ロービーム:マニュアルレベリング[光軸調整]機構付)	○		○		—		—		—		—		—	
LEDヘッドランプ(ロービーム:オートレベリング[光軸調整]機構付)	—		△		—		—		—		—		—	
LEDヘッドランプ(ハイ/ロービーム:オートレベリング[光軸調整]機構付)	—		—		○		○		○		○		○	
LEDポジションランプ	—		△		○		○		○		○		○	
LEDフロントフォグランプ	—		—		○		○		○		○		○	
オートライトシステム	○		○		○		○		○		○		○	
ライト自動消灯システム	○		○		○		○		○		○		○	
スーパーUV&IRカットガラス(フロントドア)	—		○		○		○		—		○		○	
電動格納リモコン式カラードアミラー	ルーフ同色		ルーフ同色		ガンメタリック		ガンメタリック		ルーフ同色		ルーフ同色		ルーフ同色	
オート格納機能	—		○		○		○		○		○		○	
LEDサイドターンランプ付※3	—		△		○		○		○		○		○	
ヒーター機能	—	○	—	○	—	○	—	○	—	○	—	○	—	○
後方視界支援ミラー	—		○		○		○		○		○		○	
フロントワイパー(間欠式&ミスト付)	○		○		○		○		○		○		○	
時間調整機能	—		○		○		○		○		○		○	
■エクステリア	[全車標準装備] ●ピラーブラックアウト※4 ●スライドドア(後席両側)													
ヘッドランプガーニッシュ	—		—		ガンメタリック		ガンメタリック		—		—		—	
エアロバンパー(フロント/リア)	—		—		—		—		○		○		○	

※1:ショッピングオプションの全方位モニター対応ナビゲーションの装着を前提とした仕様です。また、字光式ナンバープレート装着した場合、全方位モニターの映像が一部遮られることがあります。※2:フロントガラスは合わせガラスの採用により、UVカット機能を持たせています。※3:LEDサイドターンランプ付ドアミラー装着車にはフェンダーターンランプは装着されません。※4:ブルーイッシュブラックパール3塗装車を除く。

Equipment (主要装備)

MAZDA FLAIR WAGON

○:標準装備、△:メーカーオプション

機種名	フレアワゴン				フレアワゴン タフスタイル				フレアワゴン カスタムスタイル					
	HYBRID XG		HYBRID XS		HYBRID XS		HYBRID XT		HYBRID XG		HYBRID XS		HYBRID XT	
	2WD (FF)	フルタイム4WD	2WD (FF)	フルタイム4WD	2WD (FF)	フルタイム4WD	2WD (FF)	フルタイム4WD	2WD (FF)	フルタイム4WD	2WD (FF)	フルタイム4WD	2WD (FF)	フルタイム4WD
■エクステリア	LEDイルミネーション(フロントバンパー)													
	-		-		-		-		-		○		○	
	ボディ同色		メッキ		ガンメタリック/メッキ		ガンメタリック/メッキ		メッキ/ブラックメッキ		メッキ/ブラックメッキ		メッキ/ブラックメッキ	
	-		-		-		-		○		○		○	
	-		-		-		-		○		○		○	
	ボディ同色		ボディ同色		ガンメタリック		ガンメタリック		ボディ同色		メッキ		メッキ	
	-		-		ガンメタリック		ガンメタリック		-		-		-	
	ボディ同色		ボディ同色		ガンメタリック		ガンメタリック		メッキ		メッキ		メッキ	
	-		-		○		○		-		-		-	
	ワンアクション電動スライドドア (予約ロック&一時停止機能/挟み込み防止機構付)	後席・助手席側	-	○	○	○	○	○	○	○	○	○	○	○
		後席・運転席側	-	○	○	○	○	○	-	-	○	○	○	○
	スライドドアイージークロージャーク	後席両側	-	○	○	○	○	○	○	○	○	○	○	○
■インテリア	[全車標準装備]●盤面発光式メーター(常時照明式)●ステータスインフォメーションランプ●燃料残量警告灯●サンバイザー(運転席/助手席)●乗降グリップ(後席両側)●可倒式アシストグリップ(助手席/後席両側)●バックドアインサイドグリップ●フットレスト●残照式3ポジションルームランプ(フロント/センター)●マルチインフォメーションディスプレイ(エネルギーフローインジケータ/積算アイドリングストップ時間・節約燃料/エコスコア/外気温度計/シフトポジションインジケータ/オドメータ&トリップメータ[瞬間燃費/平均燃費/航続可能距離])													
	ヘッドアップディスプレイ(フロントガラス照射タイプ/カラー)		△		-		○		-		△		○	
	インストルメントパネル		アイボリー		アイボリー(光沢タイプ)		ガンメタリック		ガンメタリック		ブラックパール		ブラックパール	
	インパネデコレーションパネル		ブラック		シルバー		シルバー		シルバー		シルバー		シルバー	
	エアコンルーバー	リング(センター)	レッド		レッド		オレンジメタリック		オレンジメタリック		メッキ		メッキ	
		ノブ(運転席/助手席)	ブラック		ブラック		ブラック		ブラック		メッキ		メッキ	
		シャットダイヤル(運転席/助手席)	レッド		レッド		ブラック		ブラック		ブラック		ブラック	
	オーディオガーニッシュ		ブラック		ブラックパール/シルバー		ブラックパール/シルバー		ブラックパール/シルバー		ブラックパール/シルバー		ブラックパール/シルバー	
	フロントインサイドドアハンドル(メッキ)		-		-		-		-		○		○	
	フロントドアアームレスト(ブラックパール加飾)		-		-		-		-		○		○	
	フロントインサイドドアグリップ(シルバー加飾)		-		-		○		○		-		-	
	タコメーター		-		-		-		-		○		○	
	ステアリング	ウレタン	○		○		-		-		○		-	
		本革巻	-		-		○(ブラックステッチ)		○(ブラックステッチ)		-		○(レッドステッチ)	
		オーディオリモートコントロールスイッチ	-		△		○		○		○		○	
		シフトスイッチ	-		-		-		○		-		○	
	チルトステアリング		-		○		○		○		○		○	
	シフトノブ 本革巻		-		-		-		○(ブラックステッチ)		-		○(レッドステッチ)	
	バニティミラー(チケットホルダー付)	運転席	○		○		○		○		○		○	
		助手席	-		○		○		○		○		○	
	アクセサリソケット	インパネ	○		○		○		○		○		○	
		後席・運転席側	-		○		○		○		○		○	
	ロールサンシェード		-		○		○		○		○		○	
	折り畳み式シートバックテーブル (ドリンクホルダー×2/ショッピングフック×3)[後席用]	運転席	-		○		○		-		○		○	
		助手席	-		-		-		-		-		○	
	ラゲッジルームランプ		-		○		○		○		○		○	

Equipment (主要装備)

MAZDA FLAIR WAGON

○:標準装備、△:メーカーオプション

機種名	フレアワゴン				フレアワゴン タフスタイル				フレアワゴン カスタムスタイル					
	HYBRID XG		HYBRID XS		HYBRID XS		HYBRID XT		HYBRID XG		HYBRID XS		HYBRID XT	
	2WD (FF)	フルタイム4WD	2WD (FF)	フルタイム4WD	2WD (FF)	フルタイム4WD	2WD (FF)	フルタイム4WD	2WD (FF)	フルタイム4WD	2WD (FF)	フルタイム4WD	2WD (FF)	フルタイム4WD
■ 収納	[全車標準装備] ●インパネアップボックス(助手席) ●インパネボックス(助手席) ●インパネアンダートレイ(運転席) ●インパネセンターポケット ●グローブボックス ●シートアンダーボックス(助手席) ●ラゲッジアンダーボックス※5 ●ボトルホルダー付ドアポケット(フロント×2) ●ボトルホルダー(リアドア×2) ●ユーティリティナット×4(ラゲッジルーム) ●インパネドリンクホルダー(運転席側/助手席側) ●シヨッピングフック(インパネ/ラゲッジサイド助手席側)													
アームレストボックス(フロント)	-		○		○		○		○		○		○	
シートバックポケット(助手席)	-		○		○(メッシュタイプ上下2分割)		○(メッシュタイプ上下2分割)		○		○		○	
ドアミドルポケット(フロント×2)	レッド		レッド		ブラック		ブラック		ブラック		ブラック		ブラック	
クォーターポケット(後席・運転席側)	レッド		レッド		ブラック		ブラック		ブラック		ブラック		ブラック	
■ シート	[全車標準装備] ●助手席前倒し機構 ●フルフラットシート機構 ●フロントシート ベンチタイプ(センターアームレスト付) ●リアシート 左右独立シートスライド&リクライニング機構 ●リアシート ワンタッチダブルフォールディング機構(分割可倒式)													
運転席シートリフター	-		○		○		○		○		○		○	
シートヒーター	-		○		○		○		○		○		○	
	運転席		-		○		○		○		○		○	
	助手席		-		○		○		-		○		-	
防汚タイプラゲッジフロア	-		-		○		○		-		-		-	
リアシートスライド用ストラップ(ラゲッジフロア)	-		○		○		○		○		○		○	
シート表皮 ファブリック	○		○		○(撥水加工/オレンジステッチ)		○(撥水加工/オレンジステッチ)		○		○(一部レザー調/レッドステッチ)		○(一部レザー調/レッドステッチ)	
■ 空調	[全車標準装備] ●エコクール ●エアコンルーバー(風量調整機能付) ●リアヒーターダクト ●フルオートエアコン(エアフィルター付)													
スリムサーキュレーター	-		○		○		○		-		○		○	
■ オーディオ・他	[全車標準装備] ●オーディオレス													
スピーカー	2スピーカー(フロント×2)		○		○		-		-		○		-	
	6スピーカー(フロント×2/リア×2/フロントツイーター×2)		-		-		○		○		-		○	
アンテナ	可倒式ルーフアンテナ(ラジオ用)		○		○		○		○		○		○	
	TV用ガラスアンテナ(フルセク)		-		△		-		-		-		△	
	GPSアンテナ		-		△		-		-		-		△	
USB端子×1	-		△		-		-		-		-		△	
USBチャージャー×2	-		○		○		○		○		○		○	
■ シャシー&メカニズム	[全車標準装備] ●マイルドハイブリッド ●アイドリングストップシステム ●パワーステアリング ●フットパーキングブレーキ													
フロントブレーキ	ディスク		○		-		○		-		-		-	
	ベンチレーテッドディスク		-		○		-		○		○		○	
スタビライザー	フロント		○		○		○		○		○		○	
	リア		○		-		○		-		○		-	
■ タイヤ&ホイール	155/65R14 75Sタイヤ&14×4½インチスチールホイール+フルホイールキャップ													
	○		○		-		-		-		-		-	
	155/65R14 75Sタイヤ&14×4½インチアルミホイール													
	-		-		-		-		○		-		-	
	155/65R14 75Sタイヤ&14×4½インチアルミホイール+ハーフホイールキャップ													
	-		-		○		○		-		-		-	
	165/55R15 75Vタイヤ&15×4½インチアルミホイール													
	-		-		-		-		-		○		○	

■**セキュリティ・他** [全車標準装備] ●パンク修理キット ●パワードアロック(バックドア連動) ●車速連動式オートドアロック ●イモビライザー(国土交通省認可品) ●セキュリティアラームシステム※6 ●アドバンストキーレスエントリー(アンサーバック機能付)&キーレスブッシュボタンスタートシステム

※5:2WD車と4WD車では形状が異なります。※6:セキュリティアラームシステムは、作動しない状態に設定することができます。詳しくは営業スタッフにおたずねください。

●SRS:Supplemental Restraint System(補助拘束装置) 運転席&助手席エアバッグは横方向や後方からの衝撃、横転および転覆した場合や正面からの衝撃が小さい場合には作動しません。カーテン&フロントサイドエアバッグは横方向からの衝撃を感じた場合、感知した側が作動しますが、正面や後方からの衝突時や衝撃が小さい場合には作動しません。すべてのSRSエアバッグはシートベルトをしたうえでの補助拘束装置です。シートベルトは必ず装着してください。●寒冷地仕様を特に設定していません。全車寒冷地を考慮した仕様となっております。●アドバンストキーレスエントリー&キーレスブッシュボタンスタートシステムを電波障害となるような機器(携帯電話、PDAなど)と重ねて携帯した場合、機能しないことがあります。その際は、アドバンストキーを離してご使用ください。●メーカーオプションにつきましては右頁の「Price & Maker Set Options(価格&メーカーセットオプション)」をご確認ください。

Price & Maker Set Options (価格&メーカーセットオプション)

MAZDA FLAIR WAGON

▲▲:セットオプション

メーカー希望車両本体小売価格 ()内は消費税抜き価格			
<input type="checkbox"/> フレアワゴン HYBRID XS 2WD・CVT ¥1,524,600 (¥1,386,000) / 4WD・CVT ¥1,647,800 (¥1,498,000)		メーカーセットオプション価格	組合せ表
アップグレードパッケージ	<ul style="list-style-type: none"> ●アダプティブクルーズコントロール(ACC) [全車速追従機能付] ●LEDヘッドランプ(ロービーム:オートレベリング[光軸調整]機構付) ●LEDポジションランプ ●LEDサイドターンランプ付ドアミラー 	¥77,000 (¥70,000)	▲
全方位モニター用カメラパッケージ※1	<ul style="list-style-type: none"> ●全方位モニター用カメラ(フロント/サイド左右/バック)※2 ●ステアリング オーディオリモートコントロールスイッチ ●標識認識機能(進入禁止/はみ出し通行禁止/最高速度/一時停止) ●ヘッドアップディスプレイ(フロントガラス照射タイプ/カラー) ●TV用ガラスアンテナ(フルセク) ●GPSアンテナ ●USB端子×1 	¥88,000 (¥80,000)	▲
		メーカーセットオプション合計	¥165,000 (¥150,000)

メーカー希望車両本体小売価格 ()内は消費税抜き価格			
<input type="checkbox"/> フレアワゴン カスタムスタイル HYBRID XS 2WD・CVT ¥1,764,400 (¥1,604,000) / 4WD・CVT ¥1,887,600 (¥1,716,000)		メーカーセットオプション価格	組合せ表
全方位モニター用カメラパッケージ※1	<ul style="list-style-type: none"> ●全方位モニター用カメラ(フロント/サイド左右/バック)※2 ●ヘッドアップディスプレイ(フロントガラス照射タイプ/カラー) ●標識認識機能(進入禁止/はみ出し通行禁止/最高速度/一時停止) ●TV用ガラスアンテナ(フルセク) ●GPSアンテナ ●USB端子×1 	¥85,800 (¥78,000)	▲
		メーカーセットオプション合計	¥85,800 (¥78,000)

※1:ショップオプションの全方位モニター対応ナビゲーションの装着を前提とした仕様です。※2:字光式ナンバープレート装着した場合、全方位モニターの映像が一部遮られることがあります。
 ●メーカーオプションはご注文時に申し受けます。メーカーの工場装着のため、ご注文後はお受けできませんのでご了承ください。

メーカーオプション設定なし 機種名	フレアワゴン		フレアワゴン タフスタイル				フレアワゴン カスタムスタイル			
	HYBRID XG		HYBRID XS		HYBRID XT		HYBRID XG		HYBRID XT	
	2WD (FF)	フルタイム4WD	2WD (FF)	フルタイム4WD	2WD (FF)	フルタイム4WD	2WD (FF)	フルタイム4WD	2WD (FF)	フルタイム4WD
■メーカー希望小売価格 ()内は消費税抜き価格	¥1,380,500 (¥1,255,000)	¥1,503,700 (¥1,367,000)	¥1,687,400 (¥1,534,000)	¥1,807,300 (¥1,643,000)	¥1,850,200 (¥1,682,000)	¥1,970,100 (¥1,791,000)	¥1,648,900 (¥1,499,000)	¥1,772,100 (¥1,611,000)	¥1,921,700 (¥1,747,000)	¥2,044,900 (¥1,859,000)

<< リサイクル料金表 >>

車名	リサイクル預託金				資金管理料金	合計
	シュレッダーダスト料金	エアバッグ類料金	フロン類料金	情報管理料金		
FLAIR WAGON	¥5,800	¥2,630	¥1,770	¥130	¥290	¥10,620

●本カタログに記載の価格はメーカー希望小売価格(消費税10%込み)です。価格については販売会社が独自に定めておりますので、詳しくは各販売会社におたずねください。また、保険料、税金(消費税除く)、届出などに伴う諸費用や、各販売会社でセットする付属品の費用は別途申し受けます。●記載の価格には、パンク修理キット、タイヤ交換用工具が含まれています。●別途リサイクル料金が必要となります。

機種別減税対象車

●機種別減税対象につきましては、オフィシャルサイト内のエコカーラインナップ(<https://www.mazda.co.jp/purchase/eco/>)をご覧ください。営業スタッフにおたずねください。



機種名	フレアワゴン		フレアワゴン タフスタイル	フレアワゴン カスタムスタイル	
	ブラック内装	ベージュ内装	ブラック内装	ブラック内装	
	HYBRID XG/HYBRID XS	HYBRID XS	HYBRID XS/HYBRID XT	HYBRID XG	HYBRID XS/HYBRID XT
■ボディカラー					
シフォンアイボリーメタリック2トーンカラー (ホワイトルーフ)※1	—	○	—	—	—
オフブルーメタリック2トーンカラー (ホワイトルーフ)※1	—	○	—	—	—
ピュアホワイトパール2トーンカラー (ブラックルーフ)※2	—	—	—	—	○
オフブルーメタリック2トーンカラー (ガンメタリックルーフ)※1	—	—	○	—	—
アクティブイエロー2トーンカラー (ガンメタリックルーフ)※1	—	—	○	—	—
クールカーキパールメタリック2トーンカラー (ガンメタリックルーフ)※1	—	—	○	—	—
オフブルーメタリック	○	—	—	—	—
スチールシルバーメタリック※3	—	—	—	○	○
ブルーイッシュブラックパール3	○	—	—	○	○
ムーンライトバイオレットパールメタリック※3	—	—	—	○	○
シルキーシルバーメタリック	○	—	—	—	—
シフォンアイボリーメタリック	○	—	—	—	—
ピュアホワイトパール※3	○	—	○	○	○

※1:シフォンアイボリーメタリック2トーンカラー (ホワイトルーフ)、オフブルーメタリック2トーンカラー (ホワイトルーフ)、オフブルーメタリック2トーンカラー (ガンメタリックルーフ)、アクティブイエロー2トーンカラー (ガンメタリックルーフ)およびクールカーキパールメタリック2トーンカラー (ガンメタリックルーフ)は特別塗装色のため、メーカー希望小売価格44,000円(消費税抜き価格40,000円)高となります。※2:ピュアホワイトパール2トーンカラー (ブラックルーフ)は特別塗装色のため、メーカー希望小売価格66,000円(消費税抜き価格60,000円)高となります。※3:スチールシルバーメタリック、ムーンライトバイオレットパールメタリックおよびピュアホワイトパールは特別塗装色のため、メーカー希望小売価格22,000円(消費税抜き価格20,000円)高となります。

【 】内は、4WD車

機種名	フレアワゴン		フレアワゴン タフスタイル		フレアワゴン カスタムスタイル		
	HYBRID XG	HYBRID XS	HYBRID XS	HYBRID XT	HYBRID XG/HYBRID XS	HYBRID XT	
	2WD (FF) /フルタイム4WD		2WD (FF) /フルタイム4WD		2WD (FF) /フルタイム4WD		
■車名・型式	マツダ・5AA-MM53S		マツダ・5AA-MM53S	マツダ・4AA-MM53S	マツダ・5AA-MM53S	マツダ・4AA-MM53S	
■エンジン	型式	R06A型		R06A型		R06A型	
	総排気量	0.658		0.658		0.658	
■燃料消費率	WLTC ^{※1} 燃費 (国土交通省審査値) ^{*1,2} km/L	22.2【20.2】	21.2【20.2】	21.2【20.2】	19.8【19.2】	21.2【20.2】	19.8【19.2】
	市街地モード (WLTC-L)	21.0【19.3】	20.3【19.3】	20.3【19.3】	18.1【17.2】	20.3【19.3】	18.1【17.2】
	郊外モード (WLTC-M)	23.5【21.1】	22.3【21.1】	22.3【21.1】	21.2【20.4】	22.3【21.1】	21.2【20.4】
	高速道路モード (WLTC-H)	21.9【20.1】	21.0【20.1】	21.0【20.1】	19.7【19.4】	21.0【20.1】	19.7【19.4】
	CO ₂ 排出量 g/km	104.6【114.9】	109.5【114.9】	109.5【114.9】	117.3【120.9】	109.5【114.9】	117.3【120.9】
JCO8 ^{※2} 燃費 (国土交通省審査値) ^{*1} km/L	30.0【26.4】	28.2【26.4】	28.2【26.4】	24.8【23.2】	28.2【26.4】	24.8【23.2】	
CO ₂ 排出量 g/km	77.4【87.9】	82.3【87.9】	82.3【87.9】	93.6【100.1】	82.3【87.9】	93.6【100.1】	
備考	2020年度燃費基準+20%達成 2020年度燃費基準+10%達成 【2020年度燃費基準+10%達成】		2020年度燃費基準+10%達成 【平成27年度燃費基準+10%達成】		2020年度燃費基準+10%達成 【平成27年度燃費基準+10%達成】		
■排出ガス	適合規制または認定レベル	平成30年排出ガス基準50%低減レベル		平成30年排出ガス基準25%低減レベル		平成30年排出ガス基準50%低減レベル	
	WLTCモード	CO g/km	1.15	1.15		1.15	
	規制値・認定値	NMHC g/km	0.05	0.05	0.075	0.05	0.075
		NOx g/km	0.025	0.025	0.038	0.025	0.038
参考		九都県市指定低公害車の基準に適合		九都県市指定低公害車の基準に適合		九都県市指定低公害車の基準に適合	
■車外騒音	適合規制レベル	平成28年騒音規制 (M1A1A) 適合		平成28年騒音規制 (M1A1A) 適合		平成28年騒音規制 (M1A1A) 適合	
	加速/定常/近接	dB (A) 72 (規制値) / - / 77【73】		72 (規制値) / - / 77【73】 72 (規制値) / - / 76【74】		72 (規制値) / - / 77【73】 72 (規制値) / - / 76【74】	
■エアコン冷媒	種類 (GWP値 ^{※1})・使用量	HFC-134a (<1,430 ^{※2})・300g					
■車室内VOC		自工会目標達成 (厚生労働省室内温度計値以下)					
■環境負荷物質	鉛 ^{※3}	自工会2006年目標達成 (1996年時点の1/10以下) 使用部品: 電子基板・電気部品のはんだ、圧電素子など					
	水銀 ^{※4}	自工会目標達成 (2005年1月以降使用禁止)					
	六価クロム	自工会目標達成 (2008年1月以降使用禁止)					
	カドミウム	自工会目標達成 (2007年1月以降使用禁止)					
■リサイクル	リサイクルし易い材料使用部品	インストルメントパネル、ドアトリム、ピラートリム、ダッシュサイドトリム、サイドシルスカッフ、カウルトップガーニッシュ、バンパー (フロント/リア) などに熱可塑性樹脂を使用	インストルメントパネル、ドアトリム、インナートリム、カウルトップガーニッシュ、バンパー (フロント/リア) などに熱可塑性樹脂を使用	インストルメントパネル、ドアトリム、ピラートリム、ダッシュサイドトリム、サイドシルスカッフ、カウルトップガーニッシュ、バンパー (フロント/リア) などに熱可塑性樹脂を使用			
	樹脂、ゴム部品への材料表示	材料名表示あり					
	リサイクル材使用部品	フードサイレンサー、ダッシュサイレンサー、助手席シートアンダーボックス等	ダッシュサイレンサー、助手席シートアンダーボックス等		カウルフロントサイレンサー、ダッシュサイレンサー、助手席シートアンダーボックス等		

*1: 燃料消費率は定められた試験条件での値です。お客様の使用環境 (気象、渋滞等) や運転方法 (急発進、エアコン使用時等) に応じて燃料消費率は異なります。
 *2: WLTCモードは、市街地、郊外、高速道路の各走行モードを平均的な使用時間配分で構成した国際的な走行モードです。市街地モードは、信号や渋滞等の影響を受ける比較的低速な走行を想定、郊外モードは、信号や渋滞等の影響をあまり受けない走行を想定、高速道路モードは、高速道路等での走行を想定しています。

※1: GWP: Global Warming Potential (地球温暖化係数) ※2: フロン法において、カーエアコン冷媒は、2023年度までにGWP150以下 (対象の乗用車における国内向け年間出荷台数の加重平均値) にすることを求められております。※3: 鉛バッテリーは回収ルートが確立されていますので対象外となります。※4: ナビゲーション等の液晶ディスプレイ、コンビネーションメーター、ディスチャージヘッドランプ、室内蛍光灯 (交通安全上必須な部品の極微量使用を除外)

Dimensions (四面図)

MAZDA FLAIR WAGON

()内は、4WD車

フレアワゴン HYBRID XS

単位(mm)

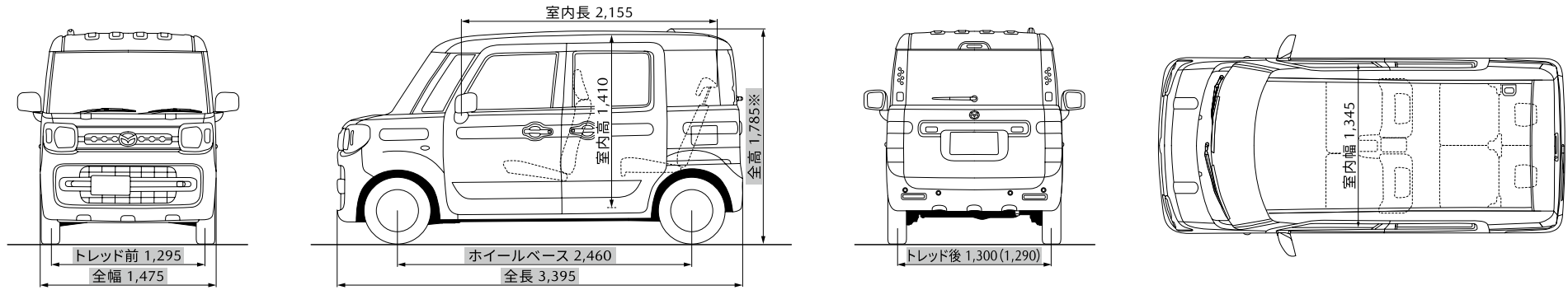

フレアワゴン タフスタイル HYBRID XT

単位(mm)

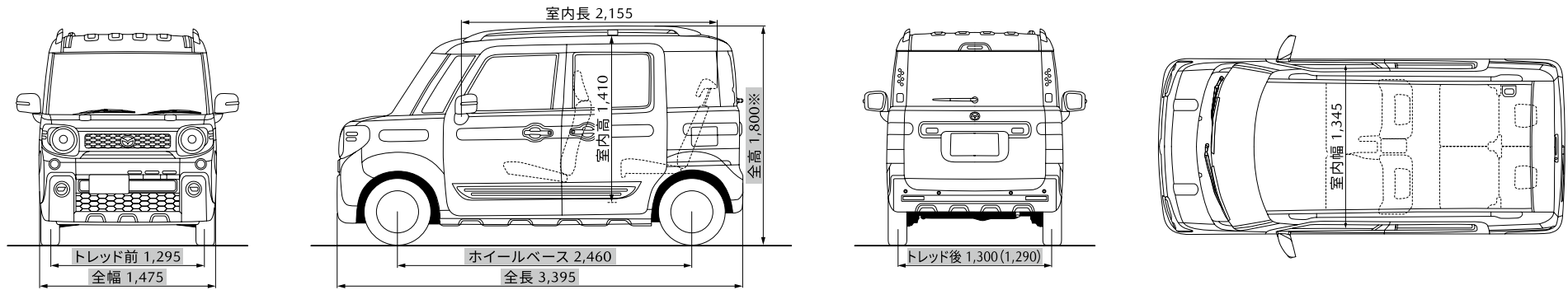

フレアワゴン カスタムスタイル HYBRID XT

単位(mm)

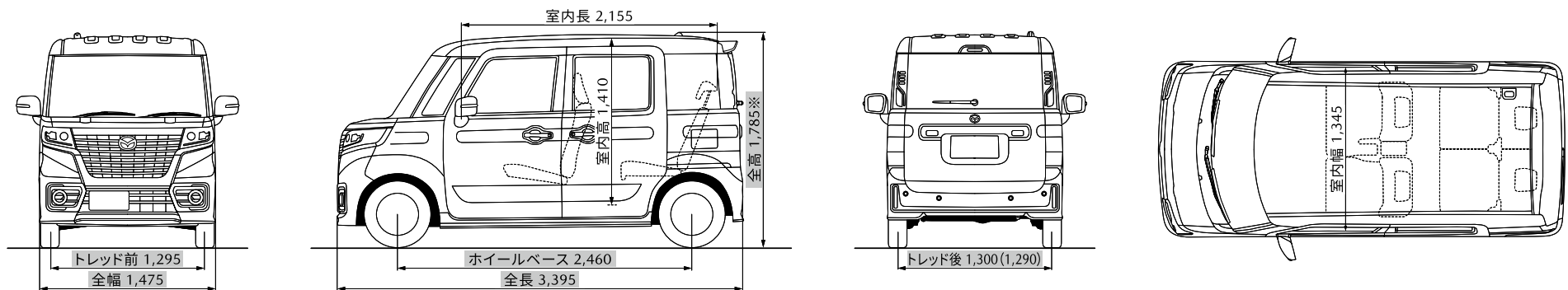

※ルーフアンテナを折り畳んだ際の数値です。 ●寸法は、スズキ株式会社による社内測定値となります(■部を除く)。