

MAZDA TITAN

平ボディ/ダブルキャブ
1.75t~4.6t





日々の仕事に、安心を。
心置きなく働ける、信頼のパートナー。

もっと使いやすく、もっと安心・安全に。最先端のハイパフォーマンスディーゼルエンジンと
万が一に備える先進の安全技術を搭載して、タイタンがさらなる進化を遂げました。
多彩なニーズや長距離移動にも気持ちよく応える、信頼のパートナーをお届けします。

先進の3.0L DOHCハイパフォーマンスディーゼル。

最先端のエンジンを搭載し、高い燃費性能を実現

メモリとセンサーを持つインジェクターの採用をはじめ、主要コンポーネントを一新し、フルリニューアルした最先端ディーゼル4JZ1エンジンを搭載。尿素SCRの採用と合わせ、優れた燃費性能を発揮。さらに平成28年排出ガス規制への対応と燃費の両立を実現しました。



■燃費基準達成

2WD	4WD	
	2RG-	2PG-
平成27年度燃費基準 +10%達成	平成27年度燃費基準 +10%達成	平成27年度燃費基準 +5%達成

4JZ1-TCS
110kW<150PS>/2,800rpm
375N・m<38.2kg・m>/1,280~2,800rpm

4JZ1-TCH
129kW<175PS>/2,860rpm
430N・m<43.8kg・m>/1,450~2,860rpm

*(<)内は旧単位での参考値です。



スーマー オートシフト

コンピュータ制御によりシフトレバーのアップダウン操作のみでの変速を実現。シーケンシャルシフトならではのスムーズで小気味よい変速が可能です。自動変速モードも備え、より高次元での操作性を追求した次世代のトランスミッションです。



*4WDは、シフトパターンが異なります。

マニュアルトランスミッションを全車に用意

MTならではの高い信頼性・耐久性をもったクラッチペダル付のMTも全車に用意しています。



燃費と環境を両立する、クリーンテクノロジー。

PMとNOxを低減する、DPD^{※1} + 尿素SCR^{※2}

DPD部でPMを捕集・焼却し、尿素SCR部でNOxを無害な水と窒素に分解。PM・NOxともに低減する後処理技術です。尿素水の残量はマルチインフォメーションディスプレイで確認できます。

※1 DPD: Diesel Particulate Defuser ※2 SCR: Selective Catalytic Reduction
*指定の尿素水 (AdBlue®相当) を使用してください。詳細は取扱説明書をご覧ください。
*AdBlue®はドイツ自動車工業会 (VDA) の登録商標です。



DPDをエンジンに近接配置

DPDをエンジン本体に近接配置したことで、流入する排気ガスの高温化を実現し、スス詰まり、堆積を低減しています。

■DPD+尿素SCR配置イメージ図



積載状態や道路勾配を判別し自動で省燃費制御する、ECONOモード (MT車)

高回転域での過剰なエンジントルクを自動カットし、不要な馬力の発生を抑制します。また、燃料噴射量を自動制御して過剰な加速を抑え、省燃費運転に貢献します。

低速トルク・燃費に効果を発揮する、電子制御式無段階可変容量型ターボ

タービン入口面積を可変させ、低回転域から幅広い回転域で高効率なターボ効果を実現。低速トルクや加速性の向上、燃費の向上に貢献します。

NOx低減を図る、大容量クールドEGR^{※3}

排出ガスの一部を冷却して吸入空気と混合し再燃焼させ、燃費のロスを抑えてNOxを低減します。大流量化とより効率的な循環を実現し、燃費の向上に貢献しています。

※3 EGR: Exhaust Gas Recirculation

ecostop (アイドリングストップ&スタートシステム)

車両停止時にエンジンが自動的にストップし、不必要なアイドリングを無くします。排出ガスの削減や燃料の節約、停車中の騒音防止にも役立ちます。

超高圧噴射を可能にした、電子制御式コモンレールシステム

より高圧な燃料噴射と、噴射圧力、時期、量の最適な制御を可能にする最新のシステムを採用。燃費の向上や排出ガスのクリーン化に貢献します。



ヒル・スタート・エイド [坂道発進補助装置] (HSA) (2WD・MT車)

坂道での発進や積載時の発進時に、駆動力 (エンジンアイドル回転数を上昇) を向上させ、トルクフルでスムーズな発進を補助します。

*画像は点灯状態を演出しています。*画像は説明のためのイメージです。

多彩な先進安全装置を搭載、タイタンの予防安全テクノロジー。



安全運転サポート車 (サポカーS・ベーシック+^{※1}、サポカー^{※2}) に該当

経済産業省や国土交通省などが普及啓発を推進している、高齢者を含む運転者を先進安全技術で支援し交通事故防止を図る「安全運転サポート車 (サポカーS・ベーシック+、サポカー)」に該当しています。サポカーS・ベーシック+は、自動(被害軽減)ブレーキ、ペダル踏み間違い時加速抑制装置を搭載した車、サポカーは、自動(被害軽減)ブレーキを搭載した車です。

※1 プリクラッシュブレーキ+誤発進抑制機能装着車。 ※2 プリクラッシュブレーキ装着車。

追突事故の防止に貢献する、
車間距離警報^{※3、4}

走行中ステレオカメラが常に車両前方を検知・分析。任意(4段階)に設定した車間距離内に先行車が入ると、警報音が鳴り、設定車間距離内に入っている間警告表示が続き、ドライバーに注意を喚起します。

■車間距離警報作動イメージ図

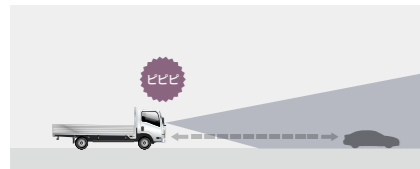

接触事故防止に貢献する、
車線逸脱警報(LDWS)^{※3、4}

走行中ステレオカメラで車線を認識し、車両が車線から逸脱したとシステムが判断した場合、警報音とマルチインフォメーションディスプレイで警告します(ウインカー作動時は警報はなりません)。

※車速60km/h以上で作動します。

■車線逸脱警報作動イメージ図

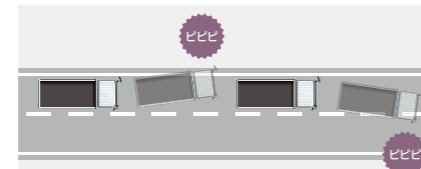

発進時のアクセル/ブレーキ踏み
間違い事故防止に貢献する、
誤発進抑制機能
(スーマー オートシフト車)^{※3、4}

発進時、ステレオカメラが、直前の車両/障害物等を検知し、必要以上にアクセルを踏み込んだ場合に、一時的にエンジンの出力をカットし、急激な加速を抑制します。

■誤発進抑制機能作動イメージ図



衝突の危険性が高まると警報および緊急ブレーキで衝突回避や被害軽減に貢献する
プリクラッシュブレーキ^{※3、4}

走行中ステレオカメラが前方の車両/歩行者/自転車/障害物等との距離・相対速度を検知し、衝突の危険性があるとシステムが判断すると、警報および自動(衝突被害軽減)ブレーキを作動させ、衝突被害を「軽減」、または衝突の「回避」を支援します。

*自車速度が約10km/h以上で走行中、先行車両との相対速度が約50km/h以内で衝突回避を支援。相対速度が約50km/hを超える場合は衝突被害を軽減します。また、道路状況、天候状態、運転操作等によっては作動しない場合があります。



■ステレオカメラ

衝突回避支援機能 相対速度が小さいとき ▶ 警報・制動の早期作動により、衝突回避を支援

ステレオカメラが前方の障害物を検知。追突の恐れがあると、早期にドライバーへ警報が作動。

追突の可能性が高まると、より強い警報と本格制動を作動させ衝突回避をサポート。

■プリクラッシュブレーキ作動イメージ図



衝突被害軽減機能 相対速度が大きいとき ▶ 走行状態を検知し、衝突時の被害を軽減

ステレオカメラが障害物を検知。追突の恐れがあると、ドライバーへ警報が作動。

危険回避が行なわれず追突が避けられないと判断すると、自動(衝突被害軽減)ブレーキが作動し追突被害を軽減。

■プリクラッシュブレーキ作動イメージ図



停車後、再発進時の
出遅れ防止に貢献する、
先行車発進お知らせ機能^{※3、4}

渋滞や信号待ち等、先行車に追従して停車した状況で、先行車が一定以上離れても自車の発進操作が行われなかった場合、警報音とマルチインフォメーションディスプレイの表示で、先行車の発進をお知らせし、ドライバーに発進を促します。

■先行車発進お知らせ機能作動イメージ図



横滑りや横転等の危険回避に
貢献する、電子制御式車両姿勢
制御システム(IESC)^{※3、4}

ドライバーの操作状況や車両挙動をセンサーで検知、横滑りや横転につながる不安定な車両姿勢と判断される場合に警報を発すると同時に、エンジンおよびブレーキの制御を行なうことで事故防止に貢献します。



※3 ドライバーの安全運転を支援するシステムであり、車両の限界を超えた走行を可能にするものではありません。本装置を過信せず、つねに安全運転を心がけてください。

ミドルキャビンならではの広い室内空間。



室内幅が広いミドルキャビンは、居住性にすぐれ、
3人乗車時でも疲れにくい広い室内空間を実現しています。



ゆとりのシートスライド
& リクライニング

シートスライド量とリクライニング角度と
もにゆとりの調整量を確保。好みや体格
に合わせてより最適な運転姿勢に設定で
きます。

■シートスライド&リクライニング作動イメージ図

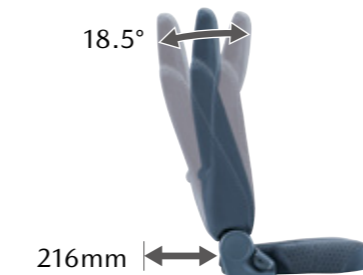

■標準キャビン
Photo: デラックス・先進安全装備仕様



■ミドルキャビン
Photo: デラックス・先進安全装備仕様



■ワイドキャビン
Photo: デラックス・先進安全装備仕様



目指したのは、上質なプロの仕事場。

波の動きをモチーフにした“ハードウェイブ”デザインのインストルメントパネルを採用。絶対的なスペースの拡大とともに視覚的な開放感を持たせました。手の動きに馴染む造形、視覚的にも機能的にも整理された操作系など、働く環境を考えたデザインを実現。目指したのは、上質なプロのための仕事場です。

自然な動きを追求した操作性

ドライバーの手の動きに自然にフィットする操作系のレイアウトを実現。スイッチ類は配置や形状、取付角度にもこだわり、操作性を追求しています。

騒音低減・遮音性に優れた静粛性

最新の遮音対策を施し、エンジン音を最小化。ドアシールを二重一体化し風切音も低減。静かな室内が、運転中のストレスを最小限に抑えます。

ゆったり広々とした居住性

運転席、助手席周りの圧迫感を軽減し視覚的な広さと快適な空間を実現。DINスペースや豊富な収納により、室内が煩雑にならず広々と使えます。

広いDINスペース



LEDメーター



■収納装備



ヘッドトレイ*1



ドアポケット (標準キャビン)



ドアポケット (ミドルキャビン/ワイドキャビン)



ショッピングフック



シートバックポケット (運転席)



バックパネルトレイ*1 (ミドルキャビン)



バックパネルトレイ*1 (ワイドキャビン)



シートサイドトレイ (ワイドキャビン)



ハンガーフック*1



カップホルダー 引き出し式



カードホルダー

■操作装備



パワーウインドー*1



チルト&テレスコピックステアリング



パーキングブレーキレバー 可倒式*1



コラム集中スイッチ



キーレスエントリー (集中ドアロック)*1



マニュアルエアコン*1



時計付AM/FMラジオ+2スピーカー (AUX端子)*1



時計付AM/FMラジオ+2スピーカー (CDプレーヤー+AUX/USB端子)*1※2



アシストグリップ (運転席/助手席)



ホイールアーチプロテクター (運転席)



サンバイザー (運転席/助手席) (標準キャビン)



サンバイザー (運転席/助手席) (ミドルキャビン/ワイドキャビン)



シートベルト アンカーアジャスター (運転席、4段階調整機構付)

乗降のしやすさと快適な乗り心地

キーレスライド*1

リモコンをポケット等に入れたままドアのボタンに触れるだけで、ドアの施錠・解錠ができます (カスタム専用)。エンジン始動もスイッチを回すだけで可能です。乗降の多い運行で効果を発揮します。* 標準キャビン車はエンジン始動のみとなります。



■リモコン



■エンジンスイッチ

*1 装備は車型により設定が異なります。詳しくは主要装備一覧表をご参照ください。*2 USB接続で500mAまで電源供給およびMP3/WMAの音楽ファイルの再生が可能です。圧縮方法等により再生できない場合があります。*形状によっては収納できない場合があります。*小物は車両本体には含まれません。*走行中は必ずシートベルトを正しく装着し、荷物が移動したり運転の支障にならないようしっかりと固定または収納してください。*走行中に荷物が移動・崩れるなど、けがや事故につながるおそれがあります。*画像は点灯状態を演出しています。*画像は説明のためのイメージです。

■サスペンション

走行安定性と乗り心地を両立した、
インデペンデント・サスペンション※1

左右の車輪がそれぞれ独立して衝撃を吸収するサスペンションシステムです。ロアアームとフレームの間のコイルスプリングとショックアブソーバーの働きでナチュラルな減衰特性を発揮します。抜群の走行安定性と快適な乗り心地を実現します。



軽量化とともに操縦安定性・乗り心地・小回り性を
両立する、軽量インデペンデント・サスペンション※1

トランスバースリーフサスペンションの採用により軽量化を実現。高いロール剛性を確保しました。すぐれた操縦安定性や、ノーズダイブ・ピッチング低減によるフラットな乗り心地も実現。またタイヤ切れ角の向上により、最小回転半径も短縮しています。



効果的な振動吸収を図る、
液体封入式キャブサスペンション※2

オイルの粘性により衝撃を効果的に吸収し、すぐれた乗り心地を生み出します。

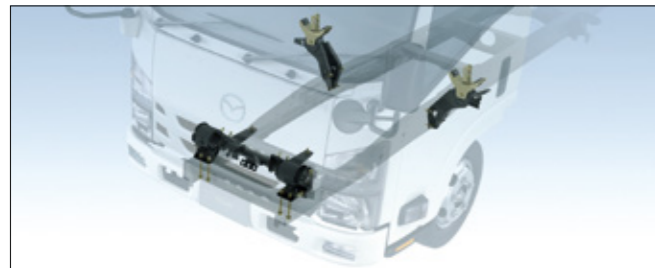

大切な積荷と走りをしっかり支える、
リーフリジッド・サスペンション(リア)

後軸への荷重をガッシリと支える剛性・耐久性にすぐれたサスペンション。積車時の走行安定性を確保し、空車時の振動を吸収します。



■メンテナンス

多様な車両情報を液晶表示する、マルチインフォメーションディスプレイ

燃費をはじめとした多様な車両情報をメーターパネル中央部に液晶で表示。車両情報が一目で確認でき、燃費の管理や効率的な整備、安全運行等、車両状況の適切な把握に役立ちます。



▼省燃費運転状態 (ECONO)	■マルチインフォメーションディスプレイ表示例	
	2018 11/1 (THU) 20:30	総合燃費 00.0km/L
▲尿素水残量計	区間燃費 00.0km/L	エンジンオイル & フィルター交換
	DPD堆積量	エンジンオイル & フィルター交換

■荷台バリエーション

標準ボディ / セミロングボディ



木製アオリ※

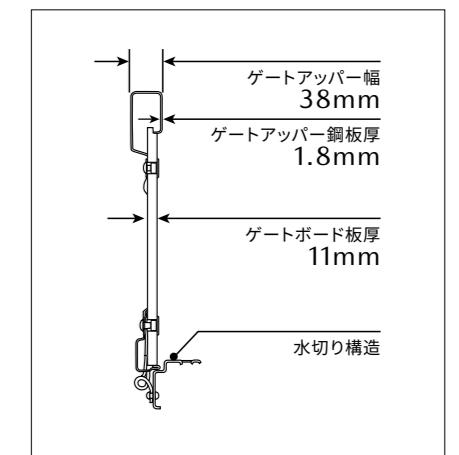

ロングボディ / 超ロングボディ



木製アオリ※

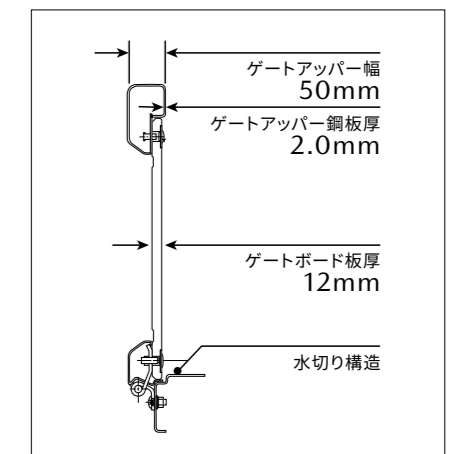

アルミアオリ(アオリ高さ380mm)※

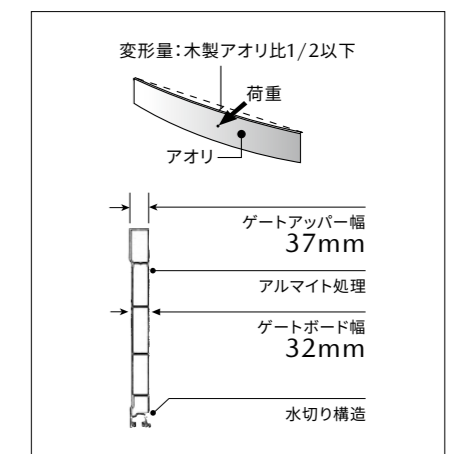

※1 装備は車型により設定が異なります。詳しくは主要諸元をご参照ください。 ※2 装備は車型により設定が異なります。詳しくは主要装備一覧表をご参照ください。 *画像は点灯状態を演出しています。*画像は説明のためのイメージです。

■マツダタイタンシリーズ

それぞれの用途で機能を追求した最適ラインナップ

4ナンバーサイズでの使いやすさを追求し小型車専用開発した標準キャビン。標準幅系1ナンバー普通車としての機能を追求し、小型車サイズの幅にこだわらず新しい発想でキャビン本体幅を拡大したミドルキャビン。1ナンバー普通車として積載効率を重視する幅広タイプのワイドキャビン。それぞれの用途に応じて最適な機能を追求した、充実のマツダタイタンシリーズです。

【標準幅系】



標準キャビン

4ナンバー小型車
標準ボディ
1ナンバー普通車
セミロングボディ ロングボディ



ミドルキャビン

1ナンバー普通車
標準ボディ セミロングボディ ロングボディ

【ワイド幅系】



ワイドキャビン

1ナンバー普通車
セミロングボディ ロングボディ 超ロングボディ

■ミドルキャビン

普通車専用キャビン、ミドルキャビン

1ナンバー普通車用に専用設計し、4ナンバー小型車の全幅規制枠にとらわれない広いキャビン幅を採用。3人乗車時でもゆとりの居住性を実現し、都市型配送車に最適な車両サイズや架装を可能としました。フロントウインドーとサイドウインドーを最大限に直立化させ、空力性能と空間効率を両立させたボックスなキャビンデザイン(ミドルキャビン・ワイドキャビン共通)です。



メーカーオプション:アルミアオリ装着車

■カラーバリエーション



アークホワイト



トランスブルー

■床面地上高

ワイドロー

前輪よりも後輪を小径化し、最も低い床面地上高で荷役性を追求した仕様。

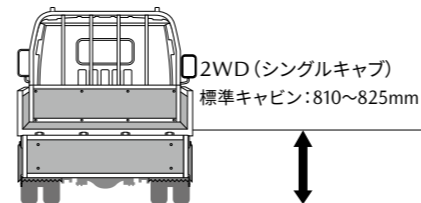

フルワイドロー

総輪同サイズの小径タイヤを装着し、低床化。荷役性と走行性を両立した汎用仕様。

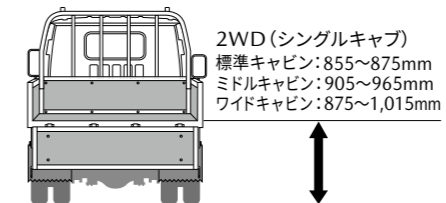

高床

大径タイヤを装着し、高床化。タイヤの回転数が少なくなりタイヤへの負担が小さい。走破性も良い。

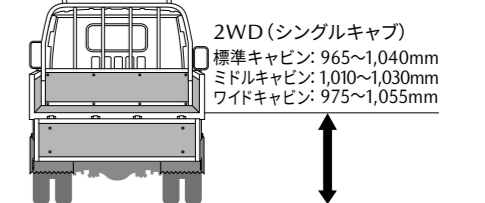

■荷台仕様



ワンハンドゲート※1



ロードレストストッパー(ミドルキャビン)



ロードレストストッパー(ワイドキャビン)



工具箱※2



ワンタッチゲートホルダー



リアゲートチェーン



荷台ステップ



ロープフック
ロープフック(ロードレスト)

■乗降性

スムーズな乗り降りをサポートする、乗降性

乗降頻度の多い配送車では、乗降性は仕事効率や運転疲労、安全性に直結した重要な性能です。ドア開口部の面積や形状、グリップ、ステップまで、各部の機能を徹底的に検証。乗車時・降車時のそれぞれの場面において、スムーズで安定感のある乗降性を追求しています。



ステップ

広角な乗降スペースを確保するアウトスイングドア

同じドア開度でも、広い乗降スペースが確保でき、狭いスペースでの駐車時や交通量の多い場所での乗り降りに効果を発揮します。縦型アウトサイドハンドルや大型ガードバーの採用により、ドアの開閉も容易です。(ミドルキャビン/ワイドキャビン)



縦型アウトサイドハンドル 大型ガードバー

※1 装備は車型により設定が異なります。詳しくは主要諸元をご参照ください。 ※2 装備は車型により設定が異なります。詳しくは主要装備一覧表をご参照ください。

■デラックス



Photo(左):標準キャビン・標準ボディ/(右):ミドルキャビン・ロングボディ メーカーオプション:アルミアオリ装着車



Photo:ミドルキャビン



■デラックス主要装備

Ⓐ電動格納式ドアミラー(助手席側) Ⓑ可倒式パーキングブレーキレバー Ⓒ時計付AM/FMラジオ+2スピーカー(AUX端子) Ⓓマニュアルエアコン ■左折&バック音声警報(シングルキャブ車) ■マルチリフレクターハロゲンヘッドランプ ■フロントフォグランプ ■フロントグリル(ボディカラー同色) ■フロントバンパー(ボディカラー同色) ■マルチインフォメーションディスプレイ ■可倒式チェンジレバー(MT車) ■ヘッドトレイ(運転席)^{※1} ■バックパネルトレイ(シングルキャブ車)^{※1} ■ハンガーフック(シングルキャブ車) ■灰皿(助手席側ドア部)^{※1} ■ベロアシート ■キースエントリー(集中ドアロック)

※1 標準キャビン車を除く。

■カスタム



Photo:3.0Lディーゼル・3トン・フルワイドロー・ミドルキャビン・ロングボディ・カスタム・先進安全装備仕様 メーカーオプション:アルミアオリ装着車 Body Color:アークホワイト



■カスタム主要装備

Ⓐディスチャージヘッドランプ^{※2} Ⓑドアハンドル(クローム調)^{※3}+パワーウィンドウスイッチベゼル(クローム調) Ⓒフルオートエアコン Ⓓ時計付AM/FMラジオ+2スピーカー(CDプレーヤー+AUX/USB端子)^{※4} Ⓔインストルメントパネル(カーボン調) Ⓕフルトリムカーペット ■左折&バック音声警報(シングルキャブ車) ■フロントフォグランプ ■電動格納式ドアミラー(運転席側/助手席側) ■ヒートッドアミラー ■カスタム専用デカール ■フロントグリル(メッキ) ■フロントバンパー(ボディカラー同色) ■マルチインフォメーションディスプレイ ■室内蛍光灯(インパネスイッチ付)^{※3} ■ヘッドトレイ(運転席/助手席)^{※3} ■成形天井 ■スモーカー オートシフト シフトカバー(カーボン調) ■メーターリング(シルバー) ■ドラステップランプ(運転席) ■カスタム専用シート(運転席ランバーサポート付) ■モケットシート ■キースライド(集中ドアロック)^{※5}

※2 フロントリーフリジッドサスペンション車、4WD車、シングルタイヤ車、ダブルキャブ車を除く。※3 標準キャビン車を除く。※4 USB接続で500mAまで電源供給およびMP3/WMAの音楽ファイルの再生が可能です。圧縮方法等により再生できない場合があります。※5 標準キャビン車はエンジン始動のみとなります。また、コントロールユニット搭載のため、オーディオ上の1DINスペースは使用できません。

■スタンダード



Photo:3.0Lディーゼル・2トン・フルワイドロー・ミドルキャビン・ロングボディ・スタンダード・先進安全装備仕様 Body Color:アークホワイト

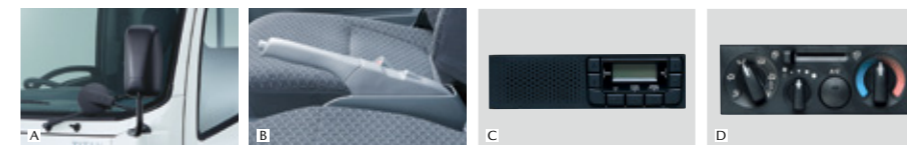

■スタンダード主要装備

Ⓐ手動格納式ドアミラー(助手席側) Ⓑ非可倒式パーキングブレーキレバー Ⓒ時計付AMラジオ+1スピーカー(本体隠蔽) Ⓓマニュアルエアコン ■マルチリフレクターハロゲンヘッドランプ ■フロントグリル(グレー) ■フロントバンパー(グレー) ■マルチインフォメーションディスプレイ ■非可倒式チェンジレバー(MT車) ■ベロアシート ■キースエントリー(集中ドアロック)

ダブルキャブ

■標準キャビン



Photo:3.0Lディーゼル・2トン・フルワイドロー・標準キャビン・標準ボディ・デラックス・先進安全装備仕様
Body Color:アークホワイト



前席 後席

■ミドルキャビン



Photo:3.0Lディーゼル・1.8トン・フルワイドロー・ミドルキャビン・ロングボディ・デラックス・先進安全装備仕様
Body Color:アークホワイト



前席 後席

■ワイドキャビン



Photo:3.0Lディーゼル・2.75トン・高床・ワイドキャビン・ロングボディ・デラックス・先進安全装備仕様
Body Color:アークホワイト



前席 後席



ELR3点式シートベルト(後席左右)



リアシート ハネ上げ式

4WD

荷役の楽な低型仕様の4WDをラインナップ。
前後輪の回転差を吸収するため、タイトコーナブレーキング現象の発生を抑制し、
旋回や小回りもスムーズな、先進の4WDトラックです。

■4WDメカニズム

【ワイドキャビン】

センターデフ式フルタイム4WD

2WD・4WDの切換え操作が不要で、イーゼードライブを可能にしたフルタイム4WDです。センターデフによりトルク配分を最適化。万一タイヤが空転してしまった場合でもビスカスカップリングがトルク配分をコントロールします。

【標準キャビン・ミドルキャビン】

ビスカス式トルクスプリットパートタイム4WD

ゆとりの伝達トルクを確保したビスカスカップリングを装備し、すぐれた駆動力を発揮する4WDです。後輪の空転に応じて必要な駆動力を前輪に自動的に配分。雪道や氷結路での登坂や発進も容易に行なえます。

	センターデフ式フルタイム4WD ワイドキャビン	ビスカス式トルクスプリットパートタイム4WD 標準キャビン/ミドルキャビン
4WD構造概要		
トランスファーコントロールスイッチ	なし	 トランスファーコントロールスイッチ
フリーホイールハブ	なし	 マニュアルフリーホイールハブ

*4WD車はどんなところでも走行できる万能車ではありません。砂地や荒地などのタイヤがはまり込む場所への乗り入れはご遠慮ください。

■スーマー オートシフト

シフトレバーポジション	操作方法	使用方法
R	後退時	バックでもクリープ現象が発生します
N	ニュートラル	駐車およびエンジンを始動する際に使用します。
D	自動変速走行時 (オートシフトモード)	自動変速時はアクセルペダルの踏み加減とスピードに応じ、各ギアに自動変速します
M	手動変速走行時 (マニュアルモード)	シフトレバーのアップ/ダウンにより、各ギアにシーケンシャルマニュアル変速します
+	シフトアップ時	ドライバーの意思通りにシフトアップ/ダウンします
-	シフトダウン時	

*4WDは「Pポジション」がございません。

■乗降しやすい低いステップ

低いステップにより足のせが楽で、頻繁な乗降による疲労を軽減します。

- 標準キャビン 400mm (LJS88A)
- ミドルキャビン 410mm (LLS88AR)
- ワイドキャビン 515mm (LNS88AN)

*上記ステップ高は設計寸法値です。



主要装備一覧表

一部車型を除く、○：標準装備、△：メーカーオプション

一部車型を除く、○：標準装備、△：メーカーオプション

機種名	標準キャビン			ミドルキャビン			ワイドキャビン		
	カスタム	デラックス	スタンダード	カスタム	デラックス	スタンダード	カスタム	デラックス	スタンダード
■セーフティ	[全車標準装備] ●SRSエアバッグシステム(運転席&助手席) ●ニーボルスター ●シートベルト プリテンショナー&ロードリミッター機構付ELR3点式(運転席&助手席) ●シートベルト アンカーアジャスター(運転席、4段階調整機構付)			●衝撃吸収ステアリングシステム ●フロント合わせガラス			●ウォーニング(運転席シートベルト、キー抜き忘れ) ●アンチ・スリップ・レギュレーター(ASR)(2WD車) ●シートベルト 2点式(中央席)		
先進安全装備	●プリクラッシュブレーキ ●車間距離警報 ●車線逸脱警報(LDWS) ●先行車発進お知らせ機能 ●誤発進抑制機能(スムーサー オートシフト車) ●電子制御式車両姿勢制御システム(IESC)			フルワイドロー/高床・ダブルタイヤ			*設定につきましては、主要諸元表 P.36 ~ P.44 をご覧ください。		
4輪アンチロック・ブレーキ・システム(4W-ABS)&電子制御制動力配分システム(EBD)	○	○	○	○	○	○	○	○	○
キャブチルト警告灯(シングルキャブ車)	○	○	○	○	○	○	○	○	○
左折&バック音声警報(シングルキャブ車)	○	○	○	○	○	○	○	○	○
■視界	[全車標準装備] ●コーナーリングランプ			●フロントワイパー(間欠式)					
マルチリフレクターハロゲンヘッドランプ	—※1	○	○	—※1	○	○	—※1	○	○
ディスチャージヘッドランプ	○※2	—	—	○※2	—	—	○※2	—	—
フロントフォグランプ	○	○	—	○	○	—	○	○	—
ドアミラー	電動格納式	運転席側	○	—	—	○	—	—	—
		助手席側	○	○	—	○	—	○	—
	手動格納式	助手席側	—	—	○	—	—	—	○
ヒータードアミラー	○	—	—	○	—	—	○	—	—
パワーウィンドー	○※3	○※3	○※3	○	○	○	○	○	○
■エクステリア	[全車標準装備] ●スノコステップ(ドアインナー)								
アウトスイングドア	—	—	—	○	○	○	○	○	○
90°ワイドオープンドア	○	○	○	—	—	—	—	—	—
縦型アウトサイドハンドル	—	—	—	○	○	○	○	○	○
大型ガードバー	—	—	—	○	○	○	○	○	○
カスタム専用デカール	○	—	—	○	—	—	○	—	—
フロントグリル	メッキ	○	—	○	—	—	○	—	—
	ボディカラー同色	—	○	—	○	—	—	○	—
	グレー	—	○	—	○	—	—	○	—
フロントバンパー	ボディカラー同色	○	○	—	○	—	○	—	—
	グレー	—	—	○	—	—	○	—	○
ボディカラー	アークホワイト	○	○	○	○	○	○	○	○
	トランスブルー	△	△	△	△	△	△	△	△
■インテリア	[全車標準装備] ●LEDメーター ●チルト&テレスコピックステアリング ●シートバックポケット(運転席) ●ショッピングフック			●タコメーター ●ルームランプ※4 ●カップホルダー 引き出し式※5 ●アシストグリップ(運転席/助手席)			●ステアリング ウレタン ●ドアポケット ●カードホルダー ●ホイールアーチプロテクター(運転席)		
マルチインフォメーションディスプレイ	○	○	○	○	○	○	○	○	○
パーキングブレーキレバー	可倒式	○	○	—	○	—	○	—	—
	非可倒式	—	—	○	—	—	○	—	○
チェンジレバー(MT車)	可倒式	○	○	—	○	—	○	—	—
	非可倒式	—	—	○	—	—	○	—	○
パワーウィンドースイッチベゼル(クローム調)	○	—	—	○	—	—	○	—	—
室内蛍光灯(インパネスイッチ付)	—	—	—	○	—	—	○	—	—
ドアステップランプ(運転席)	○	—	—	○	—	—	○	—	—
ヘッドトレイ	運転席	—	—	○	○	—	○	○	—
	助手席	—	—	○	—	—	○	—	—
センターシートバックトレイ(2WD・シングルキャブ車)	○	○	○	○	○	○	○	○	○
シートサイドトレイ	○	—	—	—	—	—	○	○	○
バックパネルトレイ(シングルキャブ車)	—	—	—	○	○	—	○	○	—
ハンガーフック(シングルキャブ車)	○	○	—	○	○	—	○	○	—
成形天井	○	—	—	○	—	—	○	—	—
フルトリムカーペット	○	—	—	○	—	—	○	—	—
インストールメントパネル(カーボン調)	○	—	—	○	—	—	○	—	—
スムーサー オートシフト シフトカバー(カーボン調)	○	—	—	○	—	—	○	—	—
メーターリング(シルバー)	○	—	—	○	—	—	○	—	—
ドアハンドル(クローム調)	—	—	—	○	—	—	○	—	—
灰皿	運転席側ドア部	—	—	○	○	○	○	○	○
	助手席側ドア部	—	—	○	○	○	○	○	—
	インパネ(中央部/運転席側)	○	○	○	—	—	—	—	—
サンバイザー(運転席/助手席)	○	○	○	○	○	○	○	○	○

機種名	標準キャビン			ミドルキャビン			ワイドキャビン		
	カスタム	デラックス	スタンダード	カスタム	デラックス	スタンダード	カスタム	デラックス	スタンダード
■シート	[全車標準装備] ●運転席リクライニング機構 カスタム専用シート(運転席ランバーサポート付)								
シート材質	モケット	○	—	○	—	—	○	—	—
	ペロア	—	○	○	—	○	○	—	○
リアシート ハネ上げ式(ダブルキャブ車)	—	○	○	—	○	○	—	○	○
分割式シートバック(中央席/助手席)	○※6	○※6	○※6	○※6	○※6	○※6	○	○	○
■空調	フルオートエアコン			マニユアルエアコン					
フルオートエアコン	○	—	—	○	—	—	○	—	—
マニユアルエアコン	—	○	○	—	○	○	—	○	○
■オーディオ	時計付AM/FMラジオ+ CDプレーヤー+AUX/USB端子※7			2スピーカー			時計付AMラジオ+1スピーカー(本体内蔵)		
2スピーカー	○	—	—	○	—	—	○	—	—
	—	○	—	—	○	—	—	○	—
	—	—	○	—	—	○	—	—	○
■シャーシ&メカニズム	[全車標準装備] ●排気ブレーキ ●ヒル・スタート・エイド[坂道発進補助装置](HSA)(MT車)			●ディーゼル・パティキュレート・ディフューザー(DPD)+尿素SCR					
FUP	4.6トン積車			—			○		
RUP	スチール製	~3.5トン積車			○※8	○※8	○※8	○※9	○※9
	強化スチール製	3~4トン積車			—※10	—※10	—※10	—※10	—※10
	大型アルミ製(後部反射板付)	4トン積車~			—	—	—	○	○
ecostop(アイドリングストップ&スタートシステム)	○	○	○	○	○	○	○	○	○
液体封入式キャブサスペンション(シングルキャブ車)	○	○	—※11	○	○	—※11	○	○	○
4WD専用装備	センターデフ式フルタイム4WD			ビスカス式トルクスプリットパートタイム4WD(ワンタッチ式トランスファーコントロールスイッチ付)					
センターデフ式フルタイム4WD	—	—	—	—	—	—	○	○	○
ビスカス式トルクスプリットパートタイム4WD(ワンタッチ式トランスファーコントロールスイッチ付)	○	○	○	○	○	○	○	○	○
■タイヤ&ホイール	[全車標準装備] ●ディスクホイール(シルバー)								
■セキュリティ・他	[全車標準装備] ●コラム集中スイッチ ●キー付燃料タンクキャップ			●ジェネレーター 24V60A ●室内内蔵ウインドーウォッシャータンク			●イモビライザー ●チルトキャブ(シングルキャブ車)		
キーレスエントリー(集中ドアロック)	—	○	○	—	○	○	—	○	○
キーレスライド(集中ドアロック)	○※12	—	—	○	—	—	○	—	—
工具箱	標準/セミロングボディ	—※13	—※13	—※13	—	—	—	—	—
	ロング/超ロングボディ	○	○	○	○※14	○※14,15	○※14,15	○	○

※1: フロントリーフリジッドサスペンション車、4WD車、シングルタイヤ車、ダブルキャブ車は標準装備となります。※2: フロントリーフリジッドサスペンション車、4WD車、シングルタイヤ車、ダブルキャブ車を除く。※3: ダブルキャブ車はフロントのみ。※4: 標準キャビンのカスタム仕様は、2灯式となります。※5: 500mlペットボトル収納可能。※6: 4WD車、ダブルキャブ車は一体型シートバック(中央席/助手席)となります。※7: USB接続で500mAまで電源供給およびMP3/WMAの音楽ファイルの再生が可能です。圧縮方法等により再生できない場合があります。※8: 標準ボディ車はリアクロスメンバータイプとなります。※9: フロントリーフリジッドサスペンション車を除く。※10: フロントリーフリジッドサスペンション車は標準装備となります。※11: フロントリーフリジッドサスペンション車、4WD車は標準装備となります。※12: 標準キャビンはエンジン始動のみとなります。※13: シングルタイヤ車は標準装備となります。※14: 機種コード 4JA、4JCを除く。※15: 機種コード 4WDを除く。

●SRS: Supplemental Restraint System(補助拘束装置) 運転席&助手席エアバッグは横方向や後方からの衝撃、横転および転覆した場合や正面からの衝撃が小さい場合には作動しません。すべてのSRSエアバッグはシートベルトをしたうえで補助拘束装置です。シートベルトは必ず装着してください。●メーカーオプションは、ご注文時に申し受けます。メーカーの工場に装着するため、ご注文後はお受けできませんのでご了承ください。

機種一覧表 2WD (シングルキャブ)

標準キャビン					■標準ボディ/2.0t~3.0t ■セミロングボディ/2.0t ■ロングボディ/2.0t~4.0t			
ボディ	荷台形状	リアタイヤ	最大積載量 (トン)	諸元表 NO.	ボディ形状・車両寸法 (mm)	荷台内寸法 (mm)		
標準ボディ	フルワイドロー	ダブルタイヤ	2	① ②				
				③ ④				
			2.95	⑤ ⑥				
	3	⑦ ⑧						
	ワイドロー	ダブルタイヤ	2	⑨ ⑩				
				高床	⑪ ⑫	2		
	2.95	⑮ ⑯						
	3	⑰ ⑱						
	セミロングボディ	高床	ダブルタイヤ	2	⑲ ⑳			
					⑳ ㉑			
	ロングボディ	高床	ダブルタイヤ	2	㉒ ㉓			
㉔ ㉕								
3				㉖ ㉗				

ミドルキャビン					■標準ボディ/4.0t ■セミロングボディ/3.0t	
ボディ	荷台形状	リアタイヤ	最大積載量 (トン)	諸元表 NO.	ボディ形状・車両寸法 (mm)	荷台内寸法 (mm)
標準ボディ	高床	ダブルタイヤ	4	⑲ ⑳		
セミロングボディ	高床	ダブルタイヤ	3	㉑ ㉒		

ミドルキャビン					■ロングボディ/2.0t~3.0t	
ボディ	荷台形状	リアタイヤ	最大積載量 (トン)	諸元表 NO.	ボディ形状・車両寸法 (mm)	荷台内寸法 (mm)
ロングボディ	フルワイドロー	ダブルタイヤ	2	㉓ ㉔		
				㉕ ㉖		
			3	㉗ ㉘		
	高床	ダブルタイヤ	2	㉙ ㉚		
				2.95		
			3	㉝ ㉞		

ワイドキャビン					■セミロングボディ/2.0t~4.6t ■ロングボディ/2.0t~4.6t		
ボディ	荷台形状	リアタイヤ	最大積載量 (トン)	諸元表 NO.	ボディ形状・車両寸法 (mm)	荷台内寸法 (mm)	
セミロングボディ	フルワイドロー	ダブルタイヤ	2	㉙ ㉚			
				㉛ ㉜			
			高床	2	㉝ ㉞		
	3	㉟ ㊱					
	ロングボディ	フルワイドロー	ダブルタイヤ	2	㊲ ㊳		
					3		
3.5				㊶ ㊷			
4.6				㊸ ㊹			
高床		ダブルタイヤ	2	㊺ ㊻			
				3			㊼ ㊽
			4.6	㊾ ㊿			

■は5トン限定準中型免許対応車です(オプション装着・荷台架装の条件により最大積載量が減少する場合があります)。

ワイドキャビン		シングルキャブ2WD ■超ロングボディ/2.0t~4.6t				
ボディ	荷台形状	リアタイヤ	最大積載量(トン)	諸元表NO.	ボディ形状・車両寸法(mm)	荷台内寸法(mm)
超ロングボディ	フルワイドロー	ダブルタイヤ	2	78 79 80 81		
			3	82 83		
			3.5	84 85		
			4.6	86 87		
	高床	ダブルタイヤ	2	88 89		
			3	90 91		
			3.5	92 93		
			4.6	94 95		

標準キャビン		ダブルキャブ2WD ■標準ボディ/1.75t~2.0t				
ボディ	荷台形状	リアタイヤ	最大積載量(トン)	諸元表NO.	ボディ形状・車両寸法(mm)	荷台内寸法(mm)
標準ボディ	フルワイドロー	ダブルタイヤ	2	96 97		
	ワイドロー	ダブルタイヤ	1.75	98 99		

ミドルキャビン		ダブルキャブ2WD ■ロングボディ/1.8t				
ボディ	荷台形状	リアタイヤ	最大積載量(トン)	諸元表NO.	ボディ形状・車両寸法(mm)	荷台内寸法(mm)
ロングボディ	フルワイドロー	ダブルタイヤ	1.8	100 101		

ワイドキャビン		ダブルキャブ2WD ■ロングボディ/2.0t~2.75t				
ボディ	荷台形状	リアタイヤ	最大積載量(トン)	諸元表NO.	ボディ形状・車両寸法(mm)	荷台内寸法(mm)
ロングボディ	フルワイドロー	ダブルタイヤ	2	102 103		
	高床	ダブルタイヤ	2.75	104 105		

ワイドキャビン		ダブルキャブ2WD ■超ロングボディ/2.75t				
ボディ	荷台形状	リアタイヤ	最大積載量(トン)	諸元表NO.	ボディ形状・車両寸法(mm)	荷台内寸法(mm)
超ロングボディ	高床	ダブルタイヤ	2.75	106 107		

標準キャビン		シングルキャブ4WD ■標準ボディ/2.0t~3.0t				
ボディ	荷台形状	リアタイヤ	最大積載量(トン)	諸元表NO.	ボディ形状・車両寸法(mm)	荷台内寸法(mm)
標準ボディ	フルワイドロー	ダブルタイヤ	2	108 109 110 111		
			3	112 113		

ミドルキャビン		シングルキャブ4WD ■ロングボディ/1.9t~2.0t				
ボディ	荷台形状	リアタイヤ	最大積載量(トン)	諸元表NO.	ボディ形状・車両寸法(mm)	荷台内寸法(mm)
ロングボディ	フルワイドロー	ダブルタイヤ	1.9	114 115		
			2	116 117		

ワイドキャビン		シングルキャブ4WD ■ロングボディ/1.9t~3.0t ■超ロングボディ/3.0t				
ボディ	荷台形状	リアタイヤ	最大積載量(トン)	諸元表NO.	ボディ形状・車両寸法(mm)	荷台内寸法(mm)
ロングボディ	フルワイドロー	ダブルタイヤ	1.9	118 119		
			2	120 121		
			3	122 123		
超ロングボディ	フルワイドロー	ダブルタイヤ	3	124 125		

標準キャビン		ダブルキャブ4WD ■標準ボディ/1.9t				
ボディ	荷台形状	リアタイヤ	最大積載量(トン)	諸元表NO.	ボディ形状・車両寸法(mm)	荷台内寸法(mm)
標準ボディ	フルワイドロー	ダブルタイヤ	1.9	126 127		

■は5トン限定準中型免許対応車です(オプション装着・荷台架装の条件により最大積載量が減少する場合があります)。

■標準キャビン

- 標準ボディ
- フルワイドロー・ダブルタイヤ
- 2～3トン



⑩ 3.0Lディーゼル・2トン・フルワイドロー・標準キャビン・標準ボディ・デラックス・先進安全装備仕様 Body Color:アークホワイト

車両型式	機種コード	最大積載量 (トン)	荷台内寸法(mm)			床面地上高 (mm)	荷台仕様	諸元表No.	
			長さ	幅	高さ			6速スムーサー オートシフト	6速MT
2RG-LJR88A	4BA	2	3,120	1,620	380	855	木製アオリ	①	②(5MT)
2RG-LKR88A	4BB	2	3,120	1,620	380	860	木製アオリ	③	④
2RG-LKR88A	4BJ	2.95	3,120	1,620	380	875	木製アオリ	⑤	⑥
2RG-LKR88A	4BL	3	3,120	1,620	380	875	木製アオリ	⑦	⑧

■は5トン限定準中型免許対応車です(オプション装着・荷台架装の条件により最大積載量が減少する場合があります)。

- 標準ボディ
- ワイドロー・ダブルタイヤ
- 2トン



⑪ 3.0Lディーゼル・2トン・ワイドロー・標準キャビン・標準ボディ・デラックス仕様 Body Color:アークホワイト

車両型式	機種コード	最大積載量 (トン)	荷台内寸法(mm)			床面地上高 (mm)	荷台仕様	諸元表No.	
			長さ	幅	高さ			6速スムーサー オートシフト	5速MT
2RG-LJR88A	4BC	2	3,120	1,620	380	810	木製アオリ	⑨	—
						825	木製アオリ	—	⑩

■は5トン限定準中型免許対応車です(オプション装着・荷台架装の条件により最大積載量が減少する場合があります)。

■標準キャビン

- 標準ボディ
- 高床・シングルタイヤ
- 2トン



⑫ 3.0Lディーゼル・2トン・高床・標準キャビン・標準ボディ・デラックス仕様 Body Color:アークホワイト

車両型式	機種コード	最大積載量 (トン)	荷台内寸法(mm)			床面地上高 (mm)	荷台仕様	諸元表No.	
			長さ	幅	高さ			6速スムーサー オートシフト	5速MT
2RG-LJR88A	4BD	2	3,120	1,620	380	980	木製アオリ	⑪	⑫

■は5トン限定準中型免許対応車です(オプション装着・荷台架装の条件により最大積載量が減少する場合があります)。

- 標準ボディ
- 高床・ダブルタイヤ
- 2～3トン



⑬ 3.0Lディーゼル・2トン・高床・標準キャビン・標準ボディ・デラックス・先進安全装備仕様 Body Color:アークホワイト

車両型式	機種コード	最大積載量 (トン)	荷台内寸法(mm)			床面地上高 (mm)	荷台仕様	諸元表No.	
			長さ	幅	高さ			6速スムーサー オートシフト	6速MT
2RG-LJR88A	4BE	2	3,120	1,620	380	985	木製アオリ	⑬	⑭(5MT)
2RG-LKR88A	4BF	2	3,120	1,620	380	980	木製アオリ	⑮	⑯
2RG-LKR88A	4BK	2.95	3,120	1,620	380	965	木製アオリ	⑰	⑱
2RG-LKR88A	4BM	3	3,120	1,620	380	965	木製アオリ	⑲	⑳

■は5トン限定準中型免許対応車です(オプション装着・荷台架装の条件により最大積載量が減少する場合があります)。

■セミロングボディ ■高床・ダブルタイヤ ■2トン

車両型式	機種コード	最大積載量 (トン)	荷台内寸法(mm)			床面地上高 (mm)	荷台仕様	諸元表No.	
			長さ	幅	高さ			6速スムーサー オートシフト	6速MT
2RG-LKR88R	4BG	2	3,540	1,790	380	1,005	木製アオリ	⑳	㉑

■ロングボディ ■高床・ダブルタイヤ ■2～4トン

車両型式	機種コード	最大積載量 (トン)	荷台内寸法(mm)			床面地上高 (mm)	荷台仕様	諸元表No.	
			長さ	幅	高さ			6速スムーサー オートシフト	6速MT
2RG-LKR88AR	4BH	2	4,355	1,790	380	1,015	木製アオリ	㉒	㉓
2RG-LKR88R	4BN	3	4,355	1,790	380	1,040	木製アオリ	㉔	㉕
2RG-LKR88R	4BP	4	4,355	1,790	380	1,035	木製アオリ	㉖	㉗

■ミドルキャビン

- 標準ボディ
- 高床・ダブルタイヤ
- 4トン



⑳ 3.0Lディーゼル・4トン・高床・ミドルキャビン・標準ボディ・デラックス・先進安全装備仕様 Body Color:アークホワイト

車両型式	機種コード	最大積載量(トン)	荷台内寸法(mm)			床面地上高(mm)	荷台仕様	諸元表No.	
			長さ	幅	高さ			6速スモーターオートシフト	6速MT
2RG-LMR88R	4JJ	4	3,115	1,790	380	1,025	木製アオリ	29	30

■ミドルキャビン

- ロングボディ
- フルワイドロー・ダブルタイヤ
- 2~3トン



㉑ 3.0Lディーゼル・2トン・フルワイドロー・ミドルキャビン・ロングボディ・デラックス・先進安全装備仕様 メーカーオプション:アルミアオリ装着車* Body Color:アークホワイト

車両型式	機種コード	最大積載量(トン)	荷台内寸法(mm)			床面地上高(mm)	荷台仕様	諸元表No.	
			長さ	幅	高さ			6速スモーターオートシフト	6速MT
2RG-LLR88AR	4JA	2	4,355	1,790	380	905	木製アオリ	33	34(5MT)
2RG-LMR88AR	4JB	2	4,355	1,790	380	905	木製アオリ	35	36
2RG-LMR88R	4JF	3	4,355	1,790	380	965	木製アオリ	37	38

■は5トン限定準中型免許対応車です(オプション装着・荷台架装の条件により最大積載量が減少する場合があります)。
 ※メーカーオプションは車型により設定が異なります。また、メーカーオプション装着時の寸法は記載の数値と異なる場合がございます。詳しくは主要諸元をご参照ください。

- セミロングボディ
- 高床・ダブルタイヤ
- 3トン



㉒ 3.0Lディーゼル・3トン・高床・ミドルキャビン・セミロングボディ・デラックス・先進安全装備仕様 Body Color:アークホワイト

車両型式	機種コード	最大積載量(トン)	荷台内寸法(mm)			床面地上高(mm)	荷台仕様	諸元表No.	
			長さ	幅	高さ			6速スモーターオートシフト	6速MT
2RG-LMR88R	4JK	3	3,540	1,790	380	1,030	木製アオリ	31	32

- ロングボディ
- 高床・ダブルタイヤ
- 2~3トン



㉓ 3.0Lディーゼル・2トン・高床・ミドルキャビン・ロングボディ・デラックス・先進安全装備仕様 Body Color:アークホワイト

車両型式	機種コード	最大積載量(トン)	荷台内寸法(mm)			床面地上高(mm)	荷台仕様	諸元表No.	
			長さ	幅	高さ			6速スモーターオートシフト	6速MT
2RG-LLR88AR	4JC	2	4,350	1,790	380	1,010	木製アオリ	39	40(5MT)
2RG-LMR88AR	4JD	2	4,350	1,790	380	1,010	木製アオリ	41	42
2RG-LMR88AR	4JE	2.95	4,350	1,790	380	1,010	木製アオリ	43	44
2RG-LMR88AR	4JG	3	4,350	1,790	380	1,010	木製アオリ	45	46
2RG-LMR88R	4JH	3	4,350	1,790	380	1,015	木製アオリ	47	48

■は5トン限定準中型免許対応車です(オプション装着・荷台架装の条件により最大積載量が減少する場合があります)。

■ワイドキャビン

- セミロングボディ
- フルワイドロー・ダブルタイヤ
- 2トン



④9 3.0Lディーゼル・2トン・フルワイドロー・ワイドキャビン・セミロングボディ・デラックス・先進安全装備仕様 Body Color:アークホワイト

車両型式	機種コード	最大積載量(トン)	荷台内寸法(mm)			床面地上高(mm)	荷台仕様	諸元表No.	
			長さ	幅	高さ			6速スムーサーオートシフト	5速MT
2RG-LNR88AR	4CA	2	3,505	1,910	380	880	木製アオリ	④9	⑤0

■は5トン限定準中型免許対応車です(オプション装着・荷台架装の条件により最大積載量が減少する場合があります)。

■ワイドキャビン

- ロングボディ
- フルワイドロー・ダブルタイヤ
- 2~4.6トン



⑤7 3.0Lディーゼル・2トン・フルワイドロー・ワイドキャビン・ロングボディ・デラックス・先進安全装備仕様 メーカーオプション:アルミアオリ装着車* Body Color:アークホワイト

車両型式	機種コード	最大積載量(トン)	荷台内寸法(mm)			床面地上高(mm)	荷台区分		荷台仕様	諸元表No.	
			長さ	幅	高さ		メーカーオプション	6速スムーサーオートシフト		6速MT	
2RG-LNR88AR	4CC	2	4,355	2,070	380	890	幅広	幅狭*	木製アオリ	—	⑤7(5MT)
2RG-LPR88AR	4CD	2	4,355	2,070	380	875	幅広	—	木製アオリ	⑤8	⑤9
2RG-LPR88AR	4CK	3	4,355	2,070	380	930	幅広	中間幅*	木製アオリ	⑥0	⑥1
2RG-LPR88AR	4DA	3	4,355	2,070	380	930	幅広	—	木製アオリ	⑥2	⑥3
2RG-LPR88AR	4CP	3.5	4,355	2,070	380	930	幅広	中間幅*	木製アオリ	⑥4	⑥5
2RG-LPR88AR	4DB	3.5	4,355	2,070	380	930	幅広	—	木製アオリ	⑥6	⑥7
2RG-LPR88YN	4DD	4.6	4,355	2,070	380	995	幅広	中間幅*	木製アオリ	⑥8	⑥9

■は5トン限定準中型免許対応車です(オプション装着・荷台架装の条件により最大積載量が減少する場合があります)。
*メーカーオプションは車型により設定が異なります。また、メーカーオプション装着時の寸法は記載の数値と異なる場合がございます。詳しくは主要諸元をご参照ください。

- セミロングボディ
- 高床・ダブルタイヤ
- 2トン~4.6トン



⑤1 3.0Lディーゼル・2トン・高床・ワイドキャビン・セミロングボディ・デラックス・先進安全装備仕様 Body Color:アークホワイト

車両型式	機種コード	最大積載量(トン)	荷台内寸法(mm)			床面地上高(mm)	荷台仕様	諸元表No.	
			長さ	幅	高さ			6速スムーサーオートシフト	6速MT
2RG-LPR88AR	4CB	2	3,505	1,910	380	990	木製アオリ	⑤1	⑤2
2RG-LPR88AR	4CJ	3	3,505	2,070	380	1,035	木製アオリ	⑤3	⑤4
2RG-LPR88YN	4DC	4.6	3,505	2,070	380	1,055	木製アオリ	⑤5	⑤6

- ロングボディ
- 高床・ダブルタイヤ
- 2~4.6トン



⑦2 3.0Lディーゼル・3.5トン・高床・ワイドキャビン・ロングボディ・デラックス・先進安全装備仕様 Body Color:アークホワイト

車両型式	機種コード	最大積載量(トン)	荷台内寸法(mm)			床面地上高(mm)	荷台区分		荷台仕様	諸元表No.	
			長さ	幅	高さ		メーカーオプション	6速スムーサーオートシフト		6速MT	
2RG-LPR88AR	4CE	2	4,350	2,080	380	975	幅広	—	木製アオリ	⑦0	⑦1
2RG-LPR88AR	4CL	3	4,350	2,080	380	1,020	幅広	中間幅*	木製アオリ	⑦2	⑦3
2RG-LPR88AR	4CR	3.5	4,350	2,080	380	1,035	幅広	中間幅*	木製アオリ	⑦4	⑦5
2RG-LPR88YN	4DE	4.6	4,350	2,080	380	1,030	幅広	中間幅*	木製アオリ	⑦6	⑦7

※メーカーオプションは車型により設定が異なります。また、メーカーオプション装着時の寸法は記載の数値と異なる場合がございます。詳しくは主要諸元をご参照ください。

■ワイドキャビン

- 超ロングボディ
- フルワイドロー・ダブルタイヤ
- 2～4.6トン



③ 3.0Lディーゼル・2トン・フルワイドロー・ワイドキャビン・超ロングボディ・デラックス・先進安全装備仕様 Body Color:アークホワイト

車両型式	機種コード	最大積載量(トン)	荷台内寸法(mm)			床面地上高(mm)	荷台区分		荷台仕様	諸元表No.	
			長さ	幅	高さ		メーカーオプション	6速MT		6速スーマーオートシフト	5速MT
2RG-LNR88AN	4CF	2	5,010	2,080	380	900	幅広	—	アルミアオリ	78	—
			5,005	2,070	380	900	幅広	—	木製アオリ	—	79 (5MT)
2RG-LPR88AR	4CG	2	5,005	2,070	380	890	幅広	—	木製アオリ	80	81
2RG-LPR88AR	4CM	3	5,005	2,070	380	940	幅広	—	木製アオリ	82	83
2RG-LPR88AR	4CS	3.5	5,005	2,070	380	930	幅広	—	木製アオリ	84	85
2RG-LPR88YN	4DF	4.6	5,005	2,070	380	1,015	幅広	中間幅*	木製アオリ	86	87

■は5トン限定準中型免許対応車です(オプション装着・荷台架装の条件により最大積載量が減少する場合があります)。*メーカーオプションは車型により設定が異なります。また、メーカーオプション装着時の寸法は記載の数値と異なる場合がございます。詳しくは主要諸元をご参照ください。

- 超ロングボディ
- 高床・ダブルタイヤ
- 2～4.6トン



③ 3.0Lディーゼル・2トン・高床・ワイドキャビン・超ロングボディ・デラックス・先進安全装備仕様 Body Color:アークホワイト

車両型式	機種コード	最大積載量(トン)	荷台内寸法(mm)			床面地上高(mm)	荷台区分		荷台仕様	諸元表No.	
			長さ	幅	高さ		メーカーオプション	6速MT		6速スーマーオートシフト	5速MT
2RG-LPR88AR	4CH	2	5,000	2,080	380	975	幅広	—	木製アオリ	88	89
2RG-LPR88AR	4CN	3	5,000	2,080	380	1,045	幅広	—	木製アオリ	90	91
2RG-LPR88AR	4CT	3.5	5,000	2,080	380	1,035	幅広	—	木製アオリ	92	93
2RG-LPR88YN	4DG	4.6	5,000	2,080	380	1,050	幅広	中間幅*	木製アオリ	94	95

※メーカーオプションは車型により設定が異なります。また、メーカーオプション装着時の寸法は記載の数値と異なる場合がございます。詳しくは主要諸元をご参照ください。

■標準キャビン(ダブルキャブ)

- 標準ボディ
- フルワイドロー・ダブルタイヤ
- 2トン



③ 3.0Lディーゼル・2トン・フルワイドロー・標準キャビン・標準ボディ・デラックス・先進安全装備仕様 Body Color:アークホワイト

車両型式	機種コード	最大積載量(トン)	荷台内寸法(mm)			床面地上高(mm)	荷台仕様	諸元表No.	
			長さ	幅	高さ			6速スーマーオートシフト	5速MT
2RG-LJR88A	4WC	2	2,085	1,620	380	850	木製アオリ	96	97

■は5トン限定準中型免許対応車です(オプション装着・荷台架装の条件により最大積載量が減少する場合があります)。

- 標準ボディ
- ワイドロー・ダブルタイヤ
- 1.75トン



③ 3.0Lディーゼル・1.75トン・ワイドロー・標準キャビン・標準ボディ・デラックス仕様 Body Color:アークホワイト

車両型式	機種コード	最大積載量(トン)	荷台内寸法(mm)			床面地上高(mm)	荷台仕様	諸元表No.	
			長さ	幅	高さ			6速スーマーオートシフト	5速MT
2RG-LJR88A	4WB	1.75	2,085	1,620	380	805	木製アオリ	98	—
						820	木製アオリ	—	99

■は5トン限定準中型免許対応車です(オプション装着・荷台架装の条件により最大積載量が減少する場合があります)。

■ミドルキャビン(ダブルキャブ)

- ロングボディ
- フルワイドロー・ダブルタイヤ
- 1.8トン



③ 3.0Lディーゼル・1.8トン・フルワイドロー・ミドルキャビン・ロングボディ・デラックス・先進安全装備仕様 Body Color:アークホワイト

車両型式	機種コード	最大積載量(トン)	荷台内寸法(mm)			床面地上高(mm)	荷台仕様	諸元表No.	
			長さ	幅	高さ			6速スーマーオートシフト	5速MT
2RG-LLR88AR	4WD	1.8	3,240	1,790	380	945	木製アオリ	100	101

■は5トン限定準中型免許対応車です(オプション装着・荷台架装の条件により最大積載量が減少する場合があります)。

■ワイドキャビン(ダブルキャブ)

■ロングボディ ■フルワイドロー・ダブルタイヤ ■2トン

車両型式	機種コード	最大積載量(トン)	荷台内寸法(mm)			床面地上高(mm)	荷台仕様	諸元表No.	
			長さ	幅	高さ			6速スーマーオートシフト	6速MT
2RG-LPR88AR	4WE	2	3,320	1,910	380	935	木製アオリ	102	103

■ロングボディ
■高床・ダブルタイヤ
■2.75トン



103 3.0Lディーゼル・2.75トン・高床・ワイドキャビン・ロングボディ・デラックス・先進安全装備仕様 Body Color:アークホワイト

車両型式	機種コード	最大積載量(トン)	荷台内寸法(mm)			床面地上高(mm)	荷台仕様	諸元表No.	
			長さ	幅	高さ			6速スーマーオートシフト	6速MT
2RG-LPR88AR	4WF	2.75	3,320	1,910	380	1,005	木製アオリ	104	105

■超ロングボディ
■高床・ダブルタイヤ
■2.75トン



104 3.0Lディーゼル・2.75トン・高床・ワイドキャビン・超ロングボディ・デラックス・先進安全装備仕様 Body Color:アークホワイト

車両型式	機種コード	最大積載量(トン)	荷台内寸法(mm)			床面地上高(mm)	荷台仕様	諸元表No.	
			長さ	幅	高さ			6速スーマーオートシフト	6速MT
2RG-LPR88AR	4WG	2.75	3,970	1,910	380	1,005	木製アオリ	106	107

■4WD 標準キャビン

■標準ボディ
■フルワイドロー・ダブルタイヤ
■2~3トン



105 3.0Lディーゼル・2トン・フルワイドロー・標準キャビン・標準ボディ・デラックス・先進安全装備仕様 Body Color:アークホワイト

車両型式	機種コード	最大積載量(トン)	荷台内寸法(mm)			床面地上高(mm)	荷台仕様	諸元表No.	
			長さ	幅	高さ			5速スーマーオートシフト	5速MT
2RG-LJS88A	4ZB	2	3,120	1,620	380	895	木製アオリ	108	109
2RG-LKS88A	4ZC	2	3,120	1,620	380	895	木製アオリ	110	111
2PG-LKS88AN	4ZK	3	3,120	1,620	380	920	木製アオリ	112	113

■は5トン限定準中型免許対応車です(オプション装着・荷台架装の条件により最大積載量が減少する場合があります)。

■4WD ミドルキャビン

■ロングボディ
■フルワイドロー・ダブルタイヤ
■1.9~2トン



106 3.0Lディーゼル・2トン・フルワイドロー・ミドルキャビン・ロングボディ・デラックス・先進安全装備仕様 Body Color:アークホワイト

車両型式	機種コード	最大積載量(トン)	荷台内寸法(mm)			床面地上高(mm)	荷台仕様	諸元表No.	
			長さ	幅	高さ			5速スーマーオートシフト	5速MT
2RG-LLS88AR	4ZD	1.9	4,360	1,800	380	925	アルミアオリ	114	—
			4,355	1,790	380	925	木製アオリ	—	115
2RG-LMS88AR	4ZJ	2	4,360	1,800	380	925	アルミアオリ	116	—
			4,355	1,790	380	925	木製アオリ	—	117

■は5トン限定準中型免許対応車です(オプション装着・荷台架装の条件により最大積載量が減少する場合があります)。

■4WD ワイドキャビン

■ロングボディ
■フルワイドロー・ダブルタイヤ
■1.9~3トン



107 3.0Lディーゼル・2トン・フルワイドロー・ワイドキャビン・ロングボディ・デラックス・先進安全装備仕様 メーカーオプション:アルミアオリ装着車* Body Color:アークホワイト

車両型式	機種コード	最大積載量(トン)	荷台内寸法(mm)			床面地上高(mm)	荷台仕様	諸元表No.	
			長さ	幅	高さ			5速スーマーオートシフト	5速MT
2RG-LNS88AN	4ZE	1.9	4,360	1,920	380	880	アルミアオリ	118	119
2RG-LPS88AR	4ZF	2	4,355	2,070	380	885	木製アオリ	120	121
2PG-LPS88AR	4ZG	3	4,355	2,070	380	910	木製アオリ	122	123

■は5トン限定準中型免許対応車です(オプション装着・荷台架装の条件により最大積載量が減少する場合があります)。
*メーカーオプションは車型により設定が異なります。また、メーカーオプション装着時の寸法は記載の数値と異なる場合がございます。詳しくは主要諸元をご参照ください。

■4WD ワイドキャビン

- 超ロングボディ
- フルワイドロー・ダブルタイヤ
- 3トン



② 3.0Lディーゼルの3トン・フルワイドロー・ワイドキャビン・超ロングボディ・デラックス・先進安全装備仕様 メーカーオプション：アルミアオリ装着車* Body Color：アークホワイト

車両型式	機種コード	最大積載量(トン)	荷台内寸法(mm)			床面地上高(mm)	荷台仕様	諸元表No.	
			長さ	幅	高さ			5速スモーターオートシフト	5速MT
2PG-LPS88AR	4ZH	3	5,005	2,070	380	910	木製アオリ	⑬	⑭

※メーカーオプションは車型により設定が異なります。また、メーカーオプション装着時の寸法は記載の数値と異なる場合がございます。詳しくは主要諸元をご参照ください。

■4WD 標準キャビン(ダブルキャブ)

- 標準ボディ
- フルワイドロー・ダブルタイヤ
- 1.9トン



② 3.0Lディーゼルの1.9トン・フルワイドロー・標準キャビン・標準ボディ・デラックス・先進安全装備仕様 Body Color：アークホワイト

車両型式	機種コード	最大積載量(トン)	荷台内寸法(mm)			床面地上高(mm)	荷台仕様	諸元表No.	
			長さ	幅	高さ			5速スモーターオートシフト	5速MT
2RG-LJS88A	4WJ	1.9	2,085	1,620	380	855	木製アオリ	⑮	⑯

※は5トン限定準中型免許対応車です(オプション装着・荷台架装の条件により最大積載量が減少する場合があります)。

キャビンタイプ	標準キャビン																	
ボディタイプ	標準ボディ																	
荷台形状	フルワイドロー・ダブルタイヤ						ワイドロー・ダブルタイヤ		高床・シングルタイヤ		高床・ダブルタイヤ							
最大積載量	2		2.95		3		2		2		2		2.95		3			
車名・型式	マツダ・2RG-LJR88A		マツダ・2RG-LKR88A		マツダ・2RG-LKR88A		マツダ・2RG-LKR88A		マツダ・2RG-LJR88A		マツダ・2RG-LJR88A		マツダ・2RG-LKR88A		マツダ・2RG-LKR88A			
機種コード	4BA ※1		4BB		4BJ		4BL		4BC ※1		4BD ※1		4BE ※1		4BF			
ナンバー区分	4ナンバー車		4ナンバー車		4ナンバー車		4ナンバー車		4ナンバー車		4ナンバー車		4ナンバー車		4ナンバー車			
先進安全装備	付	○		○		○		○		○		○		○		○		
	無	▲		▲		-		▲		○		○		▲		-		
トランスミッションタイプ	6速スモーターオートシフト		5速MT		6速スモーターオートシフト		6速MT		6速スモーターオートシフト		5速MT		6速スモーターオートシフト		6速MT		6速スモーターオートシフト	
諸元表No.	①		②		③		④		⑤		⑥		⑦		⑧		⑨	

荷台区分幅	幅狭	幅狭	幅狭	幅狭	幅狭	幅狭	幅狭	幅狭	幅狭	幅狭	幅狭
荷台仕様	木製アオリ	ワイドゲート付	ワイドゲート付	ワイドゲート付	ワイドゲート付	ワイドゲート付	ワイドゲート付	ワイドゲート付	ワイドゲート付	ワイドゲート付	ワイドゲート付
車両寸法	長さ mm	4,685	4,685	4,690	4,690	4,690	4,685	4,685	4,685	4,685	4,685
	幅 mm	1,695	1,695	1,695	1,695	1,695	1,695	1,695	1,695	1,695	1,695
	高さ mm	1,965	1,975	1,980	1,980	1,955 1,970	1,985	1,975	1,990	1,990	1,990
荷台内寸法	長さ mm	3,120	3,120	3,120	3,120	3,120	3,120	3,120	3,120	3,120	3,120
	幅 mm	1,620	1,620	1,620	1,620	1,620	1,620	1,620	1,620	1,620	1,620
	高さ mm	380	380	380	380	380	380	380	380	380	380
ホイールベース	mm	2,500	2,490	2,490	2,490	2,500	2,500	2,500	2,490	2,490	2,490
トレッド	前 mm	1,395	1,395	1,395	1,395	1,395	1,395	1,395	1,395	1,395	1,395
	後 mm	1,240	1,240	1,240	1,240	1,290	1,395	1,240	1,240	1,240	1,240
床面地上高	mm	855	860	875	875	810 825	980	985	980	965	965
最低地上高	mm	155	170	160	160	135	185	175	190	170	170

■重量・定員(オプション装着により重量が変わる場合があります)

車両重量	kg	2,200	2,150	2,310 [2,300]	2,270 [2,260]	2,380	2,340	2,380	2,340	2,140	2,090	2,210	2,160	2,270	2,220	2,370	2,330	2,400	2,360	2,400	2,360
車両総重量	kg	4,365	4,315	4,475 [4,465]	4,435 [4,425]	5,495	5,455	5,545	5,505	4,305	4,255	4,375	4,325	4,435	4,385	4,535	4,495	5,515	5,475	5,565	5,525
乗車定員	人	3		3		3		3		3		3		3		3		3		3	

■性能

エンジン型式	4JZ1-TCS	4JZ1-TCS	4JZ1-TCS	4JZ1-TCS	4JZ1-TCS	4JZ1-TCS	4JZ1-TCS	4JZ1-TCS	4JZ1-TCS	4JZ1-TCS	4JZ1-TCS	4JZ1-TCS	4JZ1-TCS	4JZ1-TCS	4JZ1-TCS	4JZ1-TCS	4JZ1-TCS	4JZ1-TCS	4JZ1-TCS	4JZ1-TCS	4JZ1-TCS	
総排気量	L	2,999		2,999		2,999		2,999		2,999		2,999		2,999		2,999		2,999		2,999		
最高出力 ※3 kW(PS)	110<150>		110<150>		110<150>		110<150>		110<150>		110<150>		110<150>		110<150>		110<150>		110<150>		110<150>	
最小回転半径	m	4.4		4.5		4.5		4.5		4.4		4.4		4.4		4.5		4.8		4.8		
重量車モード燃費値* km/L	11.80		11.80		10.80		10.80		11.80		11.80		11.80		11.80		10.80		10.80		10.80	

■その他

ミッション型式	MYY-6Z/MYY-5T	MYY-6Z	MYY-6Z	MYY-6Z	MYY-6Z	MYY-6Z/MYY-5T	MYY-6Z/MYY-5T	MYY-6Z/MYY-5T	MYY-6Z/MYY-5T	MYY-6Z/MYY-5T	MYY-6Z/MYY-5T	MYY-6Z/MYY-5T	MYY-6Z/MYY-5T	MYY-6Z/MYY-5T	MYY-6Z/MYY-5T	MYY-6Z/MYY-5T	MYY-6Z/MYY-5T	MYY-6Z/MYY-5T	MYY-6Z/MYY-5T	MYY-6Z/MYY-5T	MYY-6Z/MYY-5T		
最終減速比	4.100	4.300	4.777	5.125	5.125	5.375	5.125	5.375	3.909	4.100	4.555	4.777	4.300	4.555	4.777	5.125	5.125	5.571	5.125	5.571	5.125	5.571	
バッテリー型式	80D26Lx2		80D26Lx2		80D26Lx2		80D26Lx2		80D26Lx2		80D26Lx2		80D26Lx2		80D26Lx2		80D26Lx2		80D26Lx2		80D26Lx2		
燃料タンク容量	L	60		60		60		60		60		60		60		60		60		60		60	
尿素水タンク容量	L	10		10		10		10		10		10		10		10		10		10		10	
フロントサスペンション	軽量インデペンデント		インデペンデント		インデペンデント		インデペンデント		軽量インデペンデント		軽量インデペンデント		軽量インデペンデント		インデペンデント		インデペンデント		インデペンデント		インデペンデント		
ブレーキシステム	前	ディスク		ディスク		ディスク		ディスク		ディスク		ディスク		ディスク		ディスク		ディスク		ディスク		ディスク	
	後	ディスクデュアル2リーディング		ディスクデュアル2リーディング		ディスク		ディスクデュアル2リーディング		デュアル2リーディング		デュアル2リーディング		ディスクデュアル2リーディング		ディスク		ディスク		ディスク		ディスク	
タイヤ	前	195/75R15		205/70R16		205/75R16		205/75R16		195/75R15 205/80R15		185/85R16		205/80R15		185/85R16		195/85R16		195/85R16		195/85R16	
	後	195/75R15		205/70R16		205/75R16		205/75R16		175R14-8		215/85R16		205/80R15		185/85R16		195/85R16		195/85R16		195/85R16	

■機種名

スタンダード	●															
デラックス	●															
カスタム	●															

*重量車モード燃費値は法令に基づく標準的な諸元値および条件を用いてエンジン燃費を実測し、シミュレーション法で算出した国土交通省審査値です。この燃費値は法令に定められた主要諸元表P.45 燃費値計算条件の車両総重量範囲および最大積載量区分ごとの標準諸元値・車型による走行抵抗と最終減速比およびタイヤ仕様、エアコンOFFなどの条件の下に算出しています。なお、実際の走行時にはその走り方や条件(気象、道路、車両、運転、架装ボディ、整備等の状況)が異なっていますので、それに依り燃費は異なります。

※1:5トン限定準中型免許対応車です。オプション装着・荷台架装の条件により最大積載量が減少する場合がございます。※2:スベアタイヤレスとなります。※3:()内は旧単位での参考値です。

●免許区分の詳細につきましては、営業スタッフにおたずねいただくか本カタログ裏表紙をご確認ください。

環境情報など

■環境情報

車名		タイタン											
駆動		2WD					4WD						
車両型式		2RG-					2RG-		2PG-				
		LJR/LLR LNR	LJR/LLR LNR/LKR LMR/LPR	LKR/LMR LPR	LPR	LKR/LMR LPR	LPR	LPR	LJS/LLS LNS	LKS/LMS LPS	LKS/LPS		
積載量		1.5トン超 2トン以下		2トン超 3トン以下		3トン超 4トン以下		4.6トン		1.5トン超 2トン以下		2トン超 3トン以下	
型式		4JZ1-TCS		4JZ1-TCS		4JZ1-TCH		4JZ1-TCS		4JZ1-TCH		4JZ1-TCH	
総排気量		L											
種類		2,999											
使用燃料		直列4気筒直接噴射式											
燃料供給装置		軽油											
電子制御式燃料噴射(コモンレール)装置		電子制御式燃料噴射(コモンレール)装置											
最高出力 ※1		kW(PS)		110(150)		110(150)		129(175)		110(150)		129(175)	
最高トルク ※1		N・m(kgf・m)		375(38.2)		375(38.2)		430(43.8)		375(38.2)		430(43.8)	
装置		駆動方式		2-4Dまたは2-2D		2-4D		2-4D		2D-4D		2D-4D	
変速機		MY-5T		MY-6Z		MY-6Z		MY-6Z		MY-5T		MY-5S	
燃料消費率		重量車モード燃費 ※2		km/L		11.80		11.80		10.80		9.10	
CO2排出量		g/km		219		219		239		284		315	
参考		平成27年度 燃費基準+10%達成		平成27年度 燃費基準+10%達成		平成27年度 燃費基準+10%達成		平成27年度 燃費基準+10%達成		平成27年度 燃費基準+10%達成		平成27年度 燃費基準+5%達成	
排出ガス		適合規制											
認定レベル		平成28年排出ガス規制に適合											
WHTC及び WHSCモード 規制値・ 認定値		CO		g/kWh		0.70		0.70		0.16		0.16	
		NMHC		g/kWh		0.40		0.40		0.007		0.007	
		NOX		g/kWh		0.007		0.007		0.007		0.007	
		PM		g/kWh		0.007		0.007		0.007		0.007	
低公害車指定制度		H28年騒音規制 N2A1A											
騒音		適合レベル		82		82		87		82		87	
近接騒音規制値		dB(A)		82		82		87		82		87	
エアコン冷媒使用量 (仕様により異なる場合があります)		LJR/LKR/LLR/LMR/LJS/LKS/LLS/LMS : 代替フロンHFC-134a 500g LNR/LNS/LPR/LPS : 代替フロンHFC-134a 400g											
環境負荷物削減		鉛 *1 : 自工会2006年目標達成(1996年時点の1/10以下) 水銀 *2 : 自工会目標達成(2005年1月以降使用禁止) 六価クロム : 自工会目標達成(2008年1月以降使用禁止) カドミウム : 自工会目標達成(2007年1月以降使用禁止) *1:鉛バッテリー(リサイクル回収ルートが確立されているため除外) *2:ナビゲーション等の液晶ディスプレイ、コンピネーションメーター、ディスチャージヘッドランプ、室内蛍光灯(交通安全上必須な部品の極微量使用を除外)											
環境への取り組み		リサイクル 軽易材料を使用した部品 : パンパー、フロントオーナメント、インパネ、ドアパッド、ピラー類 鉛 : 電子基板・電気部品のはんだ、軸受/ベアリングなどに使用(廃止済部品:燃料タンク、ホイールバルンサー、電着塗料など) 水銀 : ディスチャージヘッドランプ、ナビゲーション等の液晶ディスプレイに極微量使用 六価クロム : 使用なし(廃止済部品:ボルト・ナット類、金属部品類など) カドミウム : 使用なし(廃止済部品:電気・電子部品のICチップ基盤など)											

※1:〈 〉内は旧単位での参考値です。※2:重量車モード燃費値はエンジン燃費を測定し、代表的な標準車型に置き換えてシミュレーションにより算出した国土交通省審査値。

■トランスミッションギア比一覧表

変速比	第1速	第2速	第3速	第4速	第5速	第6速	後退	種類
MY-5T	5.315	3.053	1.655	1.000	0.721	—	5.068	オーバードライブ付5速
MY-5S	5.979	3.434	1.752	1.000	0.795	—	5.701	オーバードライブ付5速
MY-6Z	5.979	3.434	2.040	1.379	1.000	0.708	5.701	オーバードライブ付6速

■燃費値計算条件

車両型式	エンジン		トランスミッション型式	シミュレーション計算仕様			車両総重量範囲	最大積載量区分	標準諸元値					
	型式	出力(kW)		最終減速比	タイヤ(後輪)				空車時車両重量(kg)	最大積載量(kg)	乗車定員(人)	全高(mm)	全幅(mm)	ボディ架装
					サイズ	動荷重半径(m)								
LJR/LLR/LNR LJS/LLS/LNS	4JZ1-TCS	110	MY-5T	3.909	195/75R15	0.328	3.5トン超 7.5トン以下	1.5トン超 2トン以下	2,356	2,000	3	2,099	1,751	平ボディ
MY-6Z			3.727	175R14-8	0.308									
MY-5S			4.555	195/85R16	0.358	2トン超 3トン以下		2,652	2,995	3	2,041	1,729	平ボディ	
MY-6Z			4.300	205/75R16	0.347									
LKR/LMR/LPR			MY-5S	4.777	205/85R16	0.366		3トン超	2,979	3,749	3	2,363	2,161	平ボディ
LKS/LPS			MY-6Z	4.777	215/70R17.5	0.363								
LKR/LMR/LPR	4JZ1-TCH	129	MY-6Z	5.125	225/80R17.5	0.389	7.5トン超 8.0トン以下	—	3,543	4,275	3	2,454	2,235	平ボディ

■主要諸元表に記載の重量車モード燃費値は法令に基づく標準的な諸元値および条件を用いてエンジン燃費を測定し、シミュレーション法で算出した国土交通省審査値です。

■この燃費値は法令に定められた上表の車両総重量範囲および最大積載量区分ごとの標準諸元値・車型による走行抵抗とシミュレーション計算仕様およびエアコンOFFなどの条件のもとに算出しています。

■なお、実際の走行時にはその走り方や条件(気象、道路、車両、運転、架装ボディ、整備等の状況)が異なりますので、それに依って燃費は異なります。

SHOP OPTIONS



装着アイテム

- メッキグリル
- メッキエアダムバンパー
- メッキサイドパネル
- メッキランプカバー(セット)
- メッキフェンダーパネルカバー(セット)
- メッキミラーカバー
- メッキアンダーミラーカバー
- メッキミラーステー
- メッキドアハンドルカバー(セット)
- メッキサイドターンランプカバー(セット)
- メッキサイドステップスカート(セット)
- ナンバープレートホルダー

*車両は現在販売中のものと仕様が異なります。

エクステリア&インテリア



*車両は現在販売中のものと仕様が異なります。



*車両は現在販売中のものと仕様が異なります。

●インテリアパネルセット&シフトカバーセット(ピアノブラック)

●インテリアパネルセット&シフトカバーセット&ウッドサイドブレーキカバー(木目調)



●ステップアンダーイルミネーション

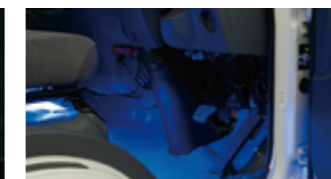

●フットスペースイルミネーション



●メッキホイールキャップ



●ルーフキャリア

ユーティリティ



●バックアイカメラ&モニター

*画面はハメ込み合成です。



●ETCビルトイン1DINポケット*

※ETCをご利用いただくには別途セットアップ(車両データ入力)手続とETCカードの申込が必要となります。取付上の注意など、詳しくは営業スタッフにお問い合わせください。

●ショッポプションは他にも多数取り揃えております。詳しくはアクセサリカタログをご覧ください。

●写真はミドルキャビンです。キャビンの種類によって形状が異なるものがありますので、詳しくはアクセサリカタログをご覧ください。

●カラーリング、名入れなどにご利用ください。

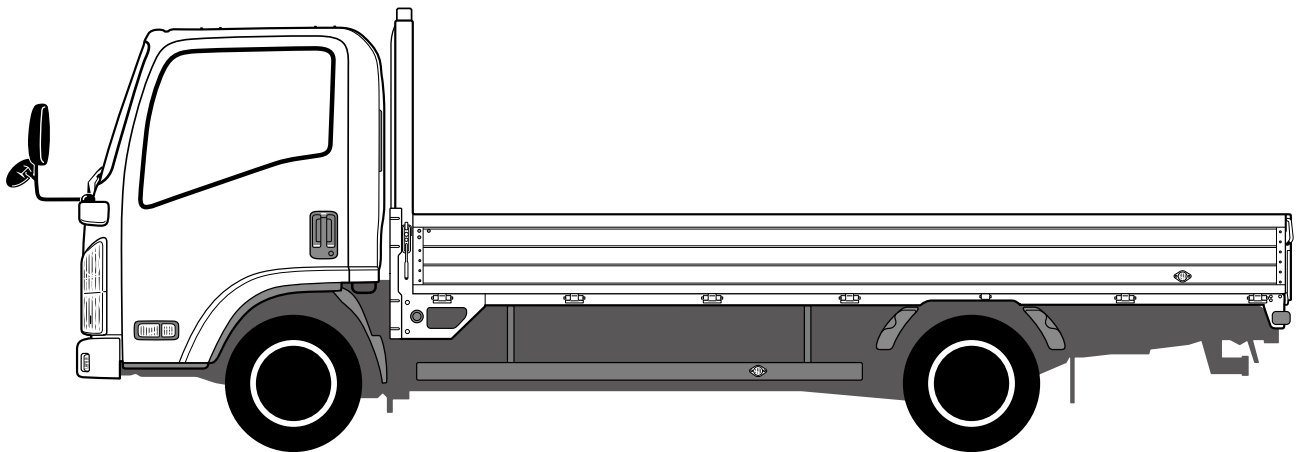
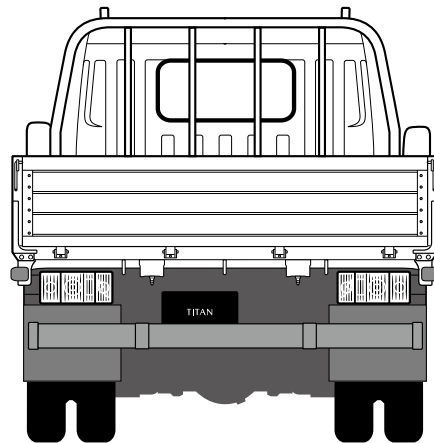
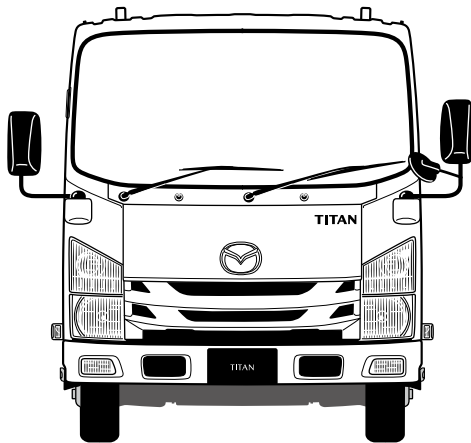

■2017年(平成29年)3月12日以降の免許制度

車両総重量	3.5トン未満	7.5トン未満	11.0トン未満
最大積載量	2.0トン未満	4.5トン未満	6.5トン未満

普通自動車 普通免許 18歳以上	準中型自動車 準中型免許 18歳以上	中型自動車 中型免許 20歳以上 普通免許等保有 通算2年以上	大型自動車 大型免許 21歳以上 普通免許等保有 通算3年以上
------------------------	--------------------------	---	---

●当カタログに掲載の車両は、準中型免許対象となります。ただし、一部中型免許対象車もご用意しています。2017年(平成29年)3月12日以降の免許制度。

<p>高品質なファイナンシャルサービスを提供します。</p> <p>マツダクレジット</p> <p>全国の「マツダ・マツダアンフィニ・マツダオートサム」の販売会社で購入される新車・中古車すべてにご利用いただけます。 ■クレジットのご利用は各販売会社営業スタッフへ。</p>	<p>日常のお買い物でもポイントがたまる年会費無料*のクレジットカード。</p> <p>マツダ m'z PLUSカード</p> <p>※ゴールドカードは別途年会費が必要となります。 ※ロードアシスタンスをプラスするには別途年会費が必要となります。 ■詳しくは営業スタッフにご相談ください。なお、一部取り扱っていない店舗もございます。</p>
---	---

●後席もシートベルト。チャイルドシートも忘れずに。
発進・加速はゆるやかに。エコドライブを心がけよう。

(このカタログについてのお問い合わせ先)お近くの販売店または マツダ(株)コールセンターへどうぞ。
全国共通フリーダイヤル ☎0120-386-919 受付時間 平日9:00~17:00 土・日・祝日9:00~12:00 13:00~17:00
掲載の画像は撮影・印刷条件により、実物と印象が相違する場合があります。また、ボディカラー及び内装色が実車と違って見えることがあります。本カタログの画像は合成です。

2019.11 このカタログは2019年11月現在のものです。地球環境にやさしい印刷用紙を使用しています。 39KT2160 1911A

